

ВОЕННО-ИСТОРИЧЕСКАЯ
БИБЛИОТЕКА

СЕВЕРНЫЕ ВОЙНЫ РОССИИ



АЛЕКСАНДР ШИРОКОРАД

**ВОЕННО-ИСТОРИЧЕСКАЯ
БИБЛИОТЕКА**

А.Б. ШИРОКОРАД

СЕВЕРНЫЕ ВОЙНЫ РОССИИ

Под общей редакцией А.Е. Тараса

**МОСКВА МИНСК
АСТ ХАРВЕСТ
2001**

УДК 947
ББК 63.3(2)41
Ш 64

Серия основана в 1998 году

Охраняется законом об авторском праве. Воспроизведение всей книги или любой ее части запрещается без письменного разрешения издателя. Любые попытки нарушения закона будут преследоваться в судебном порядке.

Широкоград А. Б.

Ш 64 Северные войны России / Под общ. ред. А. Е. Тараса. — М.: ООО «Издательство АСТ»; Мн.: Харвест, 2001. — 848 с. (Военно-историческая библиотека).

ISBN 5-17-009849-9.

Северные войны России происходили в течение семи веков. Начало им положила Невская битва со шведами в 1240 году, завершила их победа над финнами в 1944 году.

Автор книги использовал немало источников, ранее не известных ответственными историкам либо отвергавшихся ими по причинам идеологического характера. Многие его суждения опровергают привычные штампы и популярные мифы, дают иную оценку событиям далеского и недавнего прошлого.

Книга легко читается, заставляет думать, сравнивать, спорить. Она интересна самому широкому кругу читателей.

УДК 947
ББК 63.3(2)41

ISBN 5-17-009849-9 (АСТ)
ISBN 985-13-0526-X (Харвест)

© А. Б. Широград, 2001
© Составление и редакция серии.
А. Е. Тарас, 2001

Предисловие

За тысячу с лишним лет существования русского государства на его северных рубежах произошли десятки больших и малых войн. Некоторые из них стали хрестоматийными, с большинством же знакомы только узкие специалисты. Но даже общеизвестные походы Александра Невского и Петра Великого связаны с многими загадками и тайнами.

Увы, история взаимоотношений России со своими северными соседями прошла два этапа мифологизации — монархический и большевистский. Причем внутри них методы насилия над историей тоже неоднократно менялись. Достаточно вспомнить радикальное изменение взглядов советских историков от середины 20-х годов (школа Покровского) до начала 40-х годов.

Как хорошо сказал Александр Твардовский, «кто прячет прошлое ревниво, тот и с грядущим не в ладу». Именно поэтому события в Прибалтике в 1989–1991 годы стали шокирующей неожиданностью для всей российской интеллигенции, от коммунистов до либералов. Кто знал? Кто мог предвидеть? А надо было знать, и надо было предвидеть. Для этого не нужно иметь «семь пядей во лбу». Внимательного изучения истории северных войн России хватило бы для понимания подоплеки и внутренней логики всего того, что там произошло и продолжает происходить.

Автор попытался популярно изложить большой фактический материал о северных войнах за более чем тысячелетний период, систематизировав его таким образом, чтобы читатель мог видеть не только отдельные «деревья», но и весь «лес». В книге использованы документы и источники, большей частью неизвестные широкому читательским кругам. Но при этом автор старательно избегал брать за основу фантастические гипотезы или пользоваться недостоверными фактическими данными.

Системный метод автора заключается в том, что все факты рассматриваются не только в контексте конкретных войн, но по исторической вертикали и горизонтали. По вертикали каждый факт увязывается с предшествующими событиями, по горизонтали он синхронизирован с событиями в других регионах или социальных сферах. Именно такой метод позволил по-новому взглянуть на многие, казалось бы общеизвестные, исторические факты.

Впервые в отечественной литературе в этой работе дан анализ всей совокупности северных войн. Это весьма актуально в нынешнее сложное время, когда статьи мирных договоров не только 30–40 годов XX века, но даже XVI–XIX веков являются серьезными аргументами в большой политике.

Александр Широкопад

РАЗДЕЛ I

Варяги — враги и союзники

Глава 1

Призвание варягов

В лето 6370* от сотворения мира пошли кровавые свары у северных славян. «И не было среди них правды, и встал род на род, и была среди них усобица, и стали воевать сами с собой.

И сказали себе: «Поищем себе князя, который бы владел нами и судил по праву». И пошли за море к варягам, к Руси. Те варяги назывались русью подобно тому, как другие называются шведы, а иные норманны и англы, а еще иные готладцы, — вот так и эти прозывались.

Сказали руси чудь, славяне, кривичи и весь: «Земля наша велика и обильна, а порядка в ней нет. Приходите княжить и владеть нами». И вызвались трое братьев со своими родами, и взяли с собой всю русь, и пришли к славянам, и сел старший, Рюрик, в Новгороде, а другой, Синеус, — на Белом озере, а третий, Трувор, — в Изборске».

Именно так описано становление государственности на Руси в «Повести временных лет». Поскольку, кроме летописи, никаких других данных о призвании Рюрика нет, то по этому поводу отечественные историки уже два столетия ведут жестокую войну между собой. Тех, кто поверил летописи, окрестили норманистами, а тех, кто считал призвание варягов вымыслом, и князя Рюрика — мифологическим персонажем, стали звать антинорманистами.

* 862 год от Рождества Христова.

Еще в XIX веке спор историков получил политическую окраску. Дело в том, что несколько немцев, состоявших на русской службе, имели неосторожность намекнуть, что вот де без европейцев русские не смогли создать своего государства. Против них грудью встали «квасные» патриоты. Мы, мол, сами с усами и вашего Рюрика знать не знаем, а история наша начинается от славянских князей Олега и Игоря. Нашлись историки, первым среди которых был В.Н. Татищев (1686—1750), придумавшие Рюрику деда — славянина Гостомысла, жившего то ли в Новгороде, то ли в славянском Поморье. Исторические споры норманистов и антинорманистов не уместятся даже в самый пухлый том. Мы же изложим наиболее правдоподобную версию тех древних событий.

Начнем с того, что выясним, кто такие варяги. У нас принято отождествлять варягов с викингами — скандинавскими морскими разбойниками. В VIII—X веках викинги (норманны) были грозой всех стран северной Европы и даже Средиземного моря. В IX веке корабли викингов достигли Исландии, в X веке — Гренландии и Канады (полуостров Лабрадор). Вожди викингов (конунги) захватывали земли в Западной Европе и зачастую оседали там. Некоторые из них позже стали князьями, графами, баронами и даже королями.

Несколько в ином качестве викинги приходили в земли восточных славян за десятки лет до появления там Рю-

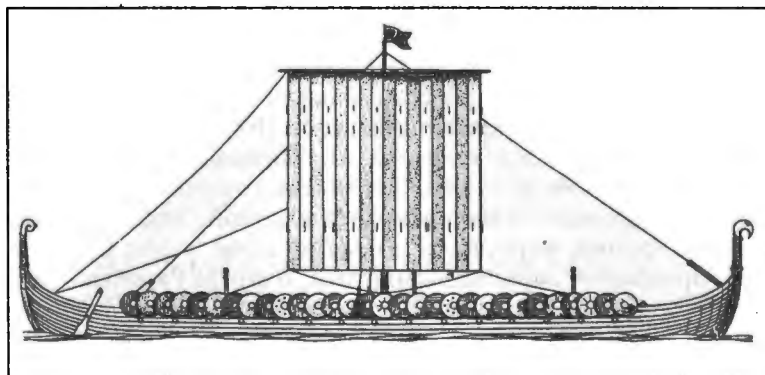

Корабль викингов IX—X вв.



Викинги. X–XI вв.

рика. Набеги на земли славян и грабежи, безусловно, имели место, но не они составляли главный вид деятельности викингов. Здесь они чаще всего выступали в ролях купцов и наемников.

Флотилии норманнских судов (драккаров) легко передвигались вдоль северного побережья Европы и грабили

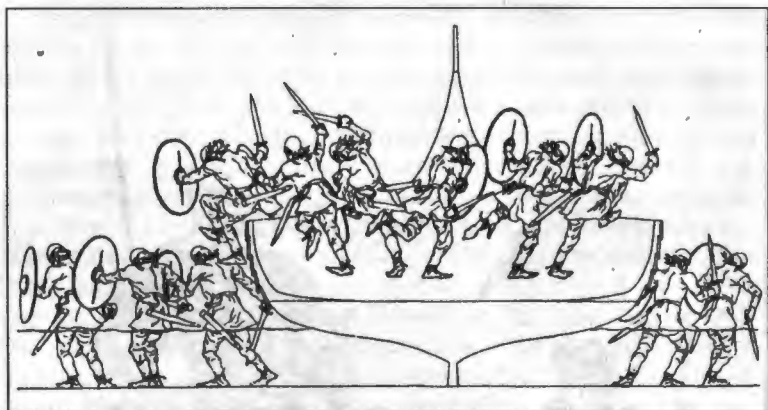

*Высадка варягов
(реконструкция тактической схемы действий)*

по пути местное население, а затем через Гибралтарский пролив попадали в Средиземное море. Это был очень длинный, но сравнительно легкий путь. А вот пройти «из варяг в греки» по русским рекам и волокам было гораздо короче, но пробиться там силой было трудно, скорее всего, невозможно. Вот и приходилось норманнам ладить с местным населением, особенно в районах волоков. Для славянского населения волок становился промыслом, поэтому жители окрестных поселений углубляли реки, рыли каналы, специально содержали лошадей для волока и соответствующих «специалистов». Естественно, за это норманнам приходилось платить.

По пути «из варяг в греки» к викингам присоединялись отряды славян, а затем объединенное славяно-норманнское войско шло в Византию то войной, то наниматься на службу к византийскому императору. Именно поэтому славяне и называли викингов варягами. Варяг — это искаженное норманнское слово «Vaeginiar», которое норманны, в свою очередь, позаимствовали у греков. Греческое «joisegatoi» означает «союзники», точнее — «наемные воины-союзники». Заметим, что среди собственных названий скандинавских племен варяги не фигурируют, и ни один народ Западной Европы не давал норманнам

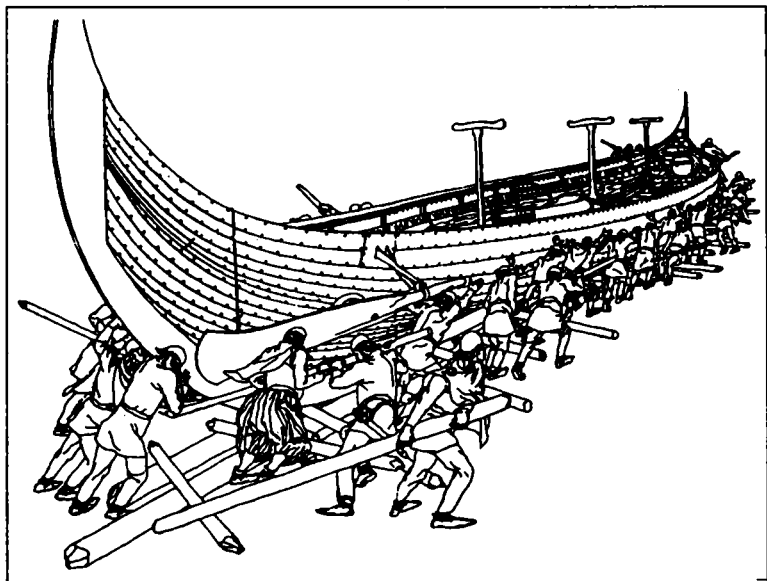

Перетаскивание волоком русских и варяжских судов

такого имени. Слово «варяг» отражает специфику исключительно славяно-норманнских отношений.

Разобравшись с варягами, обратимся к личности Рюрика. Ряд историков, включая Б.А. Рыбакова, отождествляет летописного Рюрика с Рёриком Ютландским — мелким датским конунгом, владевшим местечком Дорестада во Фрисландии. Рёрик неоднократно упоминается в западных хрониках. Там сказано, что в 50-е годы IX века викинги отняли у Рёрика Дорестада.

А с 862 года его имя исчезает из хроник. В 870 году Рёрик на короткое время появляется в королевстве франков, и затем исчезает вновь. Согласно нашей летописи, Рюрик умер в 879 году. Следовательно, с большой степенью вероятности можно принять версию, что Рёрик Ютландский принял предложение славян около 862 года и действительно княжил у них до 879 года.

А вот его «братья» Синеус и Трувор являются плодом фантазии летописца. Возможно, он располагал каким-то документом, славянским или норманнским, где и нашел

непонятные слова «синеус» (*sine hus* — свой род) и «трувор» (*thru varing* — верная дружина). Видимо, о Рёрике было сказано, что он прибыл со своими родичами и верными дружинниками. Тех и других малограмотный летописец превратил в братьев Рюрика. Не имея никаких сведений о деятельности Трувора с Синеусом и об их потомстве, летописец умертвил обоих «братьев» вскоре после «прибытия», в 864 году.

Теперь остается последний вопрос, какую это «русь» привел с собой Рюрик? В книге английских авторов «Викинги», изданной в Москве в 1995 году, говорится: «Славяне называли викингов русами, поэтому территория, где расселились русы, получила название Русь (впоследствии — Россия)». (Филиппа Уингейт, Энн Миллард, «Викинги», М., «Росмэн», 1995, с.40.)

Мягко выражаясь, это буйная фантазия ученых дам Филиппы Уингейт и Энн Миллард, как, впрочем, и других иностранных и отечественных историков*.

Дело в том, что в Скандинавии никогда не было не только племени варягов, но и племени русов. Русью (или русами) норманнов называли лишь в Восточной Европе.

Некоторые историки связывают слово «рос» («рус») с географической и этнической терминологией Поднепровья, Галиции и Волыни, утверждая, что именно там существовало племя «рос» или «русь». Но, увы, и эта версия не соответствует ни летописям, ни фактам.

Автор придерживается мнения тех историков, которые полагают, что слово «русь» близко к финскому слову «*routsi*», что означает «гребцы» или «плаванье на гребных судах». Отсюда следует, что русью первоначально называли не какое-то племя, адвигающуюся по воде дружину. Кстати, и византиец Симеон Логофет писал, что слово «рус» или «русь» происходит от слова «корабль» (!).

Итак, поначалу славяне и византийцы называли русью дружины норманнов и славян, передвигавшиеся на греб-

* Так, в 1876 г. германский историк Вильгельм Томсен читал в Оксфордском университете лекцию «Начало русского государства», где утверждал, что «русь IX века — это шведы».

ных судах. Через несколько десятилетий это слово стало ассоциироваться с дружиной киевского князя, а еще позже — с его владениями и с его подданными.

Что же касается варягов, осевших на Руси, то они, как правило, обрусевали уже во втором поколении. Есть народы, склонные к быстрой ассимиляции, и наоборот, известны случаи, когда отдельные племена столетиями не желают ассимилироваться среди местного населения. Обычно такие случаи кончаются серьезными этническими конфликтами, ответственность за которые сейчас стало модно сваливать с больной головы на здоровую, то есть на коренное население, составляющее абсолютное большинство. Норманны же очень быстро ассимилировались, и не только в славянских землях, но и в Англии, Франции, Италии, короче, повсюду.

Если норманны и превосходили славян в военном искусстве, то в остальном они стояли на более низком уровне развития, поэтому легко перенимали элементы славянской культуры. Норманны в Византии и Западной Европе довольно быстро меняли свою религию на христианство, а в Новгороде и Киеве — на славянских богов. Кстати, пантеоны скандинавских и славянских богов были весьма схожи. Характерно, что в договорах с Византией варяжский князь Олег, ближайший сподвижник Рюрика, клянется не скандинавскими богами Одинем и Тором, а славянскими Перуном и Велесом.

Невысокий культурный уровень варягов-норманнов и их быстрая ассимиляция дали мощные козыри в руки историкам-антинорманистам. С последними можно согласиться в том, что варяги не оказали практически никакого влияния на быт, обычаи, культуру, религию и язык славян. Однако в политике, и особенно в военной истории славян, варяги сыграли весьма существенную роль.

В 60-е годы IX века, пока Рюрик правил в Новгороде и Ладоге, в Киеве правили два варяжских конунга, Аскольд и Дир. Согласно русским летописям, Аскольд и Дир вместе с Рюриком прибыли в 862 году в Новгород, а затем отпросились с отрядом варягов на службу в Византию. Однако ряд ученых не без основания считает, что это вы-

думка летописца, пытавшегося оправдать действия князя Олега (Ольгерда), а на самом деле оба конунга правили Киевом раньше, чем с 862 года.

Аскольд и Дир собрали довольно большое войско, состоявшее из славян. Согласно византийским источникам, в 860 году 200 ладей русов подошли к Константинополю. В течение недели город находился в осаде, после чего император Михаил начал переговоры с русами и заключил с ними мирный договор. Походом на Царьград руководили Аскольд и Дир. Византийские источники говорят о том, что вождь русов принял христианство. Судя по всему, это был Аскольд, недаром впоследствии на могиле Аскольда построили церковь святого Николая. Аскольд и Дир совершили несколько успешных походов на хазар, чем обеспечили безопасность своих владений от налетов степных кочевников.

После смерти Рюрика северными славянскими землями стал править князь Олег (Ольгерд), родственник Рюрика, поскольку сын Рюрика Игорь был еще ребенком. В 882 году Олег собрал войско из варягов и славян и двинулся на ъх по воде в южном направлении. Как сказано в летописи, «приде к Смоленску и придя град и посади муж свои, оттуда поиде вниз и взя Любеч, посади муж свои». Перевести это, видимо, следует, так: Смоленск сдался Олегу без боя, а Любеч пришлось штурмовать, и в обоих городах Олег оставил свои гарнизоны.

Подплывая к Киеву, Олег велел замаскировать ладьи под купеческие суда. Часть воинов изображала гребцов, большинство же легло на дно ладей. Ладьи пристали возле Угорской горы, откуда Олег послал гонцов сказать киевским князьям, что они варяги-купцы и плывут из Новгорода в Константинополь. Аскольд и Дир с небольшой свитой вышли из города для осмотра товаров. Когда они подошли к ладьям, оттуда выскочили варяги и убили обоих князей. После этого Киев без сопротивления сдался Олегу. Это убийство явилось актом объединения северных и южных восточнославянских земель, в результате чего возникло государство, впоследствии названное Киевской Русью.

Земли Киевской Руси имели довольно слабые политические и экономические связи как со столицей, так и меж-



*Русские ладьи осаждают Константинополь.
С иконы XVII века*

ду собой. Впрочем, это характерно для всех государств Европы конца IX века, например, для Западно-франкского и Восточно-франкского королевств, Великоморавского

государства, Болгарского царства и других. Тем не менее, до 1991 года ни у одного серьезного историка не возникало сомнений, что у всех славянских племен, входивших в Древнерусское государство, был общий язык (разумеется, с местными диалектами), общие верования, и они были одним народом. Что же касается варяжского элемента в Киевском государстве, то большинство варягов ассимилировалось, а остальные, прослужив несколько лет у киевского князя, отправлялись служить в Византию, либо иногда возвращались на историческую родину.

В 907 году киевский князь Олег (Ольгерд) с дружиной, состоявшей из славян и варягов, осадил Константинополь (Царьград). После непродолжительной осады греки запросили мира. Олег получил большую контрибуцию и подписал выгодный для Киева договор о торговле и мореплавании. Согласно легенде, Олег прибил свой щит к воротам Царьграда. Византийцы целовали крест в соблюдение договора, а Олег и его мужи клялись оружием и славянскими богами Перуном и Велесом. Любопытно, что и в 907 году, и через четыре года, когда послы из Киева приезжали за подтверждением договора, из четырнадцати человек лишь двое имели славянские имена — Велемудр и Стемир, а остальные — скандинавские: Карл, Рулав, Руальд, Труан, Фарлаф и т. д. Но оба раза все послы клялись славянскими богами.

После смерти Олега в 912 году на киевский престол вступил Игорь, сын Рюрика (?—945). Летом 941 года Игорь предпринял морской поход на Константинополь. 11 июля у входа в Босфорский пролив русские ладьи встретились с византийским флотом. Противник применил «греческий огонь», и русская флотилия, потеряв несколько судов, отступила. Потерпев поражение у Константинополя, флотилия Игоря двинулась к берегам Вифинии и начала опустошать побережье. Однако вскоре русские увидели византийскую эскадру Феофана и вынуждены были бежать. Феофан решил преградить русским путь домой и блокировал Днепро-Бугский лиман. Поэтому Игорю с дружиной пришлось возвращаться назад через Керченский пролив.

В 944 году Игорь решил взять реванш. На сей раз он собрал большое войско и разделил его на две части: пешие



Варяги

славяне и варяги пошли морем, а конные славяне и наемники-печенеги двинулись сухим путем. Сам Игорь пошел с конной ратью, но дойти ему удалось лишь до Дуная, где его встретили послы императора.

Греки предложили Игорю дань значительно большую, чем взял Олег. Игорь взял деньги и ценные ткани и двинулся назад. В следующем 945 году был заключен договор с Византией. Любопытно, что в ходе принятия нового договора в Киеве часть славян и варягов присягали не Перуну, а целовали крест в церкви святого Ильи. Кстати

говоря, в годы мира с Византией русские (то есть славяне и варяги) охотно шли на императорскую службу. Например, в 949 году в ходе боевых действий византийского флота у острова Крит в составе флота было девять русских кораблей и более шестисот воинов-руссов.

В 946 году князя Игоря убили древляне при попытке собрать дополнительную дань с города Коростень. Сын Игоря Святослав был ребенком, и несколько лет после смерти Игоря от имени Святослава правила его мать, княгиня Ольга.

Годы правления Святослава отмечены походами в Поволжье, на Северный Кавказ и в Болгарию. О походах Святослава написано много, но, увы, историки их еще до конца не исследовали, мы же вынуждены пропустить походы Святослава, так как они не соответствуют теме нашей работы. Скажем лишь, что в войсках Святослава варяжский элемент был крайне немногочислен. В 972 году возвращавшегося по Днепру из Болгарии в Киев князя Святослава на острове Хортица застигли врасплох печенеги и убили.

Установившихся законов престолонаследия в Киевской Руси еще не было. Детям и внукам Святослава пришлось решать этот вопрос силой. Решающей силой в борьбе за киевский престол в конце X — начале XI века стали варяги.

Глава 2

Варяжский меч — последний довод Владимира Святого и Ярослава Мудрого

У князя Святослава было сыновья Ярополк и Олег от жены Преславы и еще сын Владимир от ключницы Малуши. Надо сказать, что у славян в IX—X веках была распространена полигамия, и князья, как правило, имели несколько жен. Бытует мнение, что с принятием христианства полигамия исчезла автоматически. На самом же деле отдельные князья и в XI—XII веках имели параллельно по несколько жен.

Много лет историки спорят, была ли Малуша женой или просто наложницей Святослава. По мнению автора, последнее утверждение более вероятно. Другой вопрос, являлась ли Малуша простолюдинкой? С большой степенью вероятности можно предположить, что она была дочерью древлянского князя Мала, убившего в 946 году князя Игоря. В отместку за смерть мужа княгиня Ольга велела сжечь Коростень и обратить в рабство знатных людей города. Малушу ребенком взяли в княжеский терем, где она позже стала ключницей.

Святослав оставил Ярополка княжить вместо себя в Киеве, а Олега назначил наместником в древлянские земли. Малолетнего Владимира он послал наместником в далекий Новгород.

После смерти Святослава мир между братьями продолжался недолго. В 977 году варяг-воевода Свенельд убедил 16-летнего Ярополка напасть на древлянские земли. Недалеко от города Овруч сошлись рати Ярополка и Олега. Заметим, что последнему было только 15 лет. Войска Олега потерпели поражение, а сам он решил укрыться в Овруче. Однако на мосту, перекинутому через ров к городским воротам, началась давка, люди сталкивали друг друга в ров, столкнули и Олега. Падали в ров и лошади, которые давили людей.

Овруч сдался Ярополку, который приказал разыскать брата. Мертвого Олега нашли заваленным человеческими и лошадиными трупами на самом дне рва. Ярополк расплакался над телом брата и сказал Свенельду: «Порадуйся теперь, твое желание исполнилось». Древлянская земля перешла в прямое подчинение киевскому князю. Владимир же, узнав о гибели Олега, испугался за свою жизнь и бежал в Швецию. После этого Ярополк отправил своих наместников в Новгород.

Но через три года (в 980 году) Владимир вернулся на Русь с варяжской дружиной, захватил Новгород и стал готовиться к походу на Киев. В качестве союзника он попытался привлечь вассала Киева, полоцкого правителя Рогволода*.

* Полоцк был присоединен к Киевскому государству еще в княжение Олега.

Откуда взялся Рогволод — установить вряд ли удастся. Многие историки согласны с летописью, что он был варягом и «пришел из-за моря», другие же считают Рогволода потомком местных князей, правивших Полоцком еще до Олега.

Владимир предложил Рогволоду скрепить союз браком с его дочерью Рогнедой. Однако Рогнеда уже была просватана за Ярополка и категорически отказалась идти за Владимира, гордо заявив: «Не хочу разуть сына рабыни, хочу за Ярополка»*.

Тогда Владимир собрал войско из варягов, славян, чуди и веси и двинулся к Полоцку. Не хочется развенчивать очередную легенду (о прекрасной и гордой княжне Рогнеде), но истина дороже. Владимира и его варяжское окружение сама Рогнеда интересовала очень мало. Гораздо важнее были волоки, которые контролировал полоцкий князь. Впрочем, и греки за две тысячи лет до описываемых событий осаждали Трою вовсе не из-за Елены Прекрасной, а ради контроля над Дарданеллами.

Без захвата волоков на пути «из варяг в греки» речная флотилия Владимира не смогла бы пройти к Киеву. Владимир взял штурмом Полоцк. По преданию, Владимир изнасиловал Рогнеду на глазах ее отца, матери и двух братьев, а затем в присутствии Рогнеды убил всех ее родственников. Потом Владимир взял Рогнеду в число своих многочисленных жен. Рогнеда родила ему сына, названного Изяславом.

Летопись сохранила интересное предание. Однажды Рогнеда попыталась зарезать спящего Владимира ножом, но он вдруг проснулся и схватил ее за руку. Тут она начала ему говорить: «Уж мне горько стало: отца моего ты убил и землю его полонил для меня, а теперь не любишь меня и младенца моего». В ответ Владимир велел ей одеться в княжеское платье, как она была одета в день свадьбы, сесть на богатой постели и дожидаться его — он хотел прийти и убить свою жену. Рогнеда исполнила его волю, но дала обнаженный меч в руки своему семилетне-

* По обычаю жена снимала обувь мужа перед первой брачной ночью. Ответ Рогнеды — типичная форма отказа девушки сватам.

му сыну Изяславу и наказала ему: «Смотри, когда войдет отец, ты выступи и скажи ему: разве ты думаешь, что ты здесь один?» Владимир, увидев сына и услышав его слова, сказал: «А кто ж тебя знал, что ты здесь?», бросил меч, велел позвать бояр и рассказал им, как все было. Бояре отвечали ему: «Уж не убивай ее ради этого ребенка, но восстанови ее отчину и дай ей с сыном». Владимир построил город, назвал его Изяславлем и отдал Рогнеде с сыном. Позже Владимир сделал Изяслава своим наместником в Полоцке.

Из Полоцка Владимир двинулся с большим войском на Ярополка. Ярополк не имел сил противостоять Владимиру в открытом бою и заперся в Киеве, а Владимир разместился в местечке Дорогожичи. Слабость Ярополка легко объяснима. Много киевских ратников 8-10 лет назад погибли во время походов Святослава в Болгарию и на острове Хортица, а у Владимира было большое войско, главную ударную силу которого составляли варяги. Тем не менее, Владимир не мог взять хорошо укрепленный Киев.

Тогда воеводы Владимира подкупили главного киевского воеводу, некоего Блуда. Якобы Владимир велел сказать ему: «Помоги мне. Если я убью брата, ты будешь мне вместо отца и получишь от меня большую честь». Блуд имел большое влияние на Ярополка (не будем забывать, что князю исполнилось всего 19 лет). Блуд не пускал князя на вылазки из города и говорил: «Киевляне ссылаются с Владимиром, зовут его на приступ, обещаются предать тебя ему. Побеги лучше за город». Ярополк послушался, покинул город и заперся в городе Родне в устье реки Рси. Владимир занял Киев, а затем осадил Ярополка в Родне. В Родне наступил такой голод, что надолго осталась поговорка: «Беда, как в Родне». Тогда Блуд стал говорить Ярополку: «Видишь, сколько войска у брата твоего? Нам их не перебороть, мирись с братом». Ярополк согласился и на это, а Блуд послал сказать Владимиру: «Твое желание сбылось: приведу к тебе Ярополка, а ты распорядись, как бы убить его».

Блуду удалось уговорить Ярополка капитулировать и прийти к брату со словами: «Что мне дашь, то я и возьму». Ярополк с небольшой свитой пошел в княжеский те-

рем в Киеве. По пути любимый дружинник Варяжко уговаривал Ярополка: «Не ходи, князь, убьют тебя. Беги лучше к печенегам и приведи от них войско». Но Ярополк не послушался и вошел в терем. Не успел князь войти в прихожую, как два варяга закололи его мечами, а Блуд держал двери, чтобы свита не могла помочь своему князю. Кстати, Варяжко с несколькими воинами проложили себе дорогу мечами и ушли к печенегам. Так Владимир стал властителем всей Руси.

Князь Владимир постоянно воевал на западе с моравами и поляками, на юге с Византией, на юго-востоке с печенегами, но ни разу не ходил с ратью на север, поскольку отношения со скандинавскими странами в основном были мирными.

Со времен князя Олега Новгород платил дань варягам, но размер ее был ничтожен — всего 300 гривен в год. На эти деньги в те времена можно было нанять сроком на год два-три норманнских драккара с экипажем 150–200 человек. Таким образом, это была не дань одного государства другому, а плата одному или нескольким конунгам за обеспечение безопасности купцам на Ладожском озере, на реке Неве и в Финском заливе.

Однако избежать набегов на Русь в X веке не удалось. Они были неизбежны хотя бы потому, что физически нельзя было договориться со всеми конунгами. Так, в 997 году норвежский конунг (ярл) Эйрик, сын Хакона Хладаярла, напал на Гардарик (Русь) и разрушил город Ладогу. Это был типичный набег норманнов — внезапное нападение и быстрый отход, пока противник не успел собрать большое войско. На обратном пути драккары Эйрика атаковали в Финском заливе три корабля викингов, возможно, те самые, которые новгородцы нанимали для охраны Невского устья. Эйрик перебил их экипажи, а сами корабли включил в состав своей флотилии.

Далее Эйрик совершил нападение на северное побережье Эстляндии (Эстонии) и остров Эзель, а затем отправился в Данию. Кстати, в то время Эстляндия являлась вассальной территорией Киевской Руси. Например, сага об Олафе Тригвассоне рассказывает о том, как приехал в Эстляндию Сигурд, «будучи послан от Вальдамара (Вла-

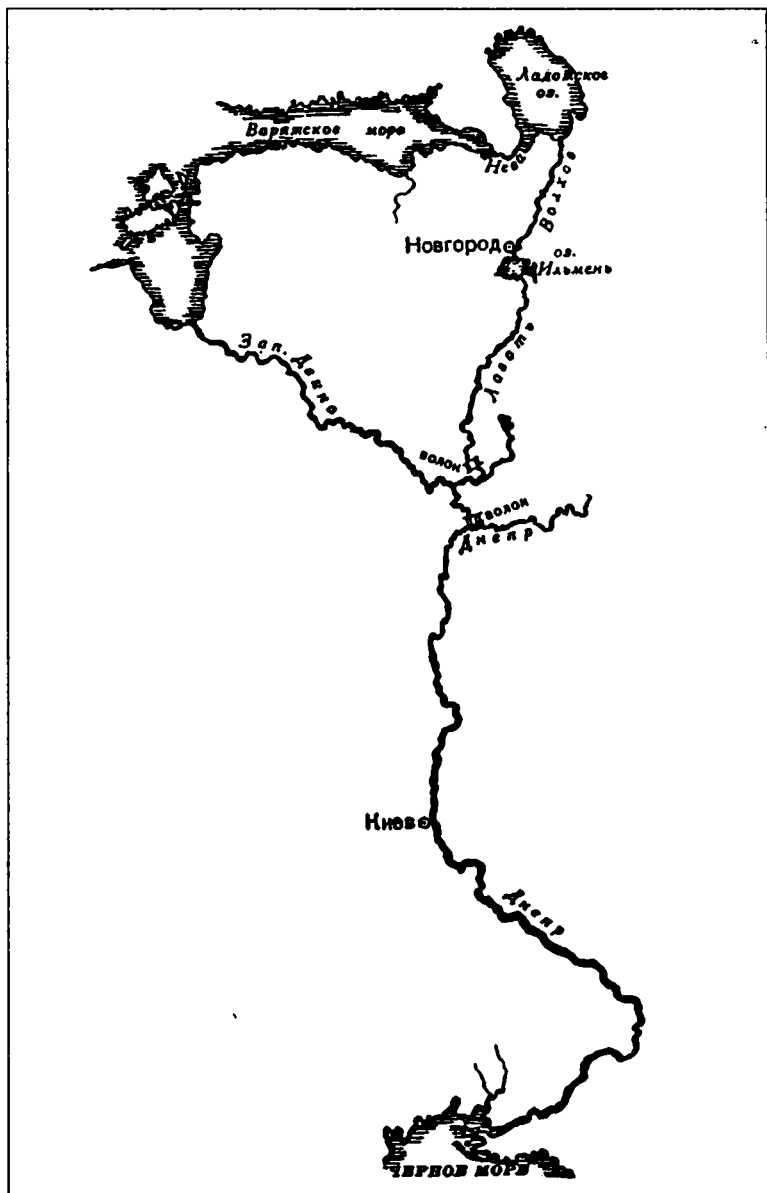

Великий водный путь «из варяг в греки»

димира), Хольмгардского конуга (Новгородского князя), для взыскания в стране дани...».

Тем не менее, набеги норманнов на Русь по своим масштабам не идут ни в какое сравнение с походами викингов в Западной Европе. Нападение Эйрика в 997 году на фоне больших войн князя Владимира выглядело столь незначительным, что даже не вошло в русские летописи.

Автор не склонен загружать читателя многостраничным анализом достоверности упоминаемых исторических источников. Однако о сагах придется сказать несколько слов. Скандинавские саги выгодно отличаются от западноевропейских хроник и русских летописей отсутствием позднейших интерполяций и политической тенденциозности. У скандинавских скальдов переписка саги слово в слово считалась непреклонным законом. Примитивная тенденциозность имела место только у непосредственных авторов саг и ограничивалась небольшими преувеличениями в описании подвигов конунгов — героев саг. В XVIII—XIX веках многие историки считали мифами саги о походах конунгов в Исландию, Гренландию и Северную Америку. Однако в XX веке археологические раскопки неопровержимо доказали истинность этих саг.

Но вернемся к «Красному Солнышку» князю Владимиру. В начале своего княжения Владимир попытался реформировать пантеон славянских богов и сделать язычество государственной религией. Потерпев в этом неудачу, князь в 988 году принял христианство и, как утверждает, крестил Русь. На самом деле христианизация Руси затянулась, как минимум, на два века. Все же за почин в этом предприятии князя Владимира русская церковь причислила к лику святых.

Увы, моральный облик святого-братоубийцы был далек от идеала. Так, в «Повести временных лет» о нем четко сказано: «Любил жен и всякий блуд». Знаменитый историк С.М. Соловьев (1820—1879) писал: «Кроме пяти законных жен было у него 300 наложниц в Вышгороде, 300 в Белгороде, 200 в селе Берестове»*.

* Видимо, князь Владимир был настоящим гигантом большого секса: 800 наложниц, это что-то да значит! — Прим. ред.

Впрочем, в русских источниках упоминаются не пять, а восемь законных жен Владимира: скандинавка Ольга, полочанка Рогнеда, богемка Мальфреда, чешка Адиль, болгарка Милолика, гречанка Предлава, византийка Анна и даже неизвестная дочь германского императора, на которой он якобы женился после смерти Анны в 1011 году.

Еще более существенно разнится число сыновей любвеобильного князя. Никифоровская летопись, В.Н. Татищев и Н.М. Карамзин называют десять, С.М. Соловьев — одиннадцать, Новгородский и Киевский своды — двенадцать, а родословная Екатерины II — тринадцать сыновей (Борис, Вышеслав, Всеволод, Вячеслав, Глеб, Изяслав, Мстислав, Позвизд, Святополк, Святослав, Станислав, Судислав, Ярослав). А в Ипатьевской летописи упоминается еще и четырнадцатый — Олег.

В «Житии Бориса и Глеба» сказано: «Владимир имел 12 сыновей. Старший среди них — Вышеслав, после него — Изяслав, третий — Святополк, который и замыслил это злое убийство. Мать его, гречанка, прежде была монахиней, и брат Владимира Ярополк, прельщенный красотой ее лица, расстриг ее, и взял в жены, и зачал от нее этого окаянного Святополка. Владимир же, в то время еще язычник, убив Ярополка, овладел его беременной женою. Вот она-то и родила этого окаянного Святополка, сына двух отцов-братьев. Поэтому и не любил его Владимир, ибо не от него был он. А от Рогнеды Владимир имел четырех сыновей: Изяслава, и Мстислава, и Ярослава, и Всеволода. От другой жены были Святослав и Мстислав, а от жены-болгарки — Борис и Глеб.

Любопытно, что ни в одном источнике не сказано, какая болгарка была женой Владимира — дунайская или волжская (то есть из Булгарии). Фанна Гримберг * предполагала, что болгарка была с Волги, и это ее звали Адиль (имя совсем не чешское, но восточное), а не Милолика. Тем более, что такое имя (Милолика) не зафиксировано ни в одном именнике реально существовавших славян-

* Гримберг Ф. «Рюрикoviчи или семисотлетие «вечных» вопросов», М., «Московский лицей», 1997, с. 125.

ских имен. Соответственно, имена Борис и Глеб — тоже восточные.

Возможно, читателя удивит подобное внимание автора к личной жизни святого Владимира, но увы, в личной жизни правителей не бывает мелочей. Поэтому попробуем запомнить такую мелочь, как происхождение Бориса и Глеба, позже она нам пригодится.

Где-то между 980 и 986 годом Владимир разделил земли между сыновьями. Вышеслава он направил в Новгород, Изяслава в Полоцк, Святополка в Туров (в летописи указан Пинск), Ярослава в Ростов. Надо заметить, что Владимир сделал сыновей не суверенными правителями удельных княжеств, а всего лишь своими наместниками.

Между 1001 и 1010 годами умерли своей смертью два старших сына Владимира — Вышеслав и Изяслав. В 1010 году Владимир произвел второе распределение городов. В Новгород он направил Ярослава из Ростова; в Ростов, якобы, Бориса из Мурома, а на его место Глеба. Святослав уехал к древлянам, Всеволод во Владимир-Волынский, Мстислав в Тмутаракань (в Крым). Полоцк же был оставлен за сыном умершего Изяслава Брючиславом. А вот туровский князь Святополк попал в киевскую тюрьму вместе со своей женой и ее духовником Рейнбергом. Женат же Святополк был на дочери польского великого князя Болеслава I Храброго.

В немецкой хронике Титмара Мерзенбургского, умершего в 1018 году, говорится, что Болеслав, узнав о заточении дочери, спешно заключил союз с германским императором и, собрав польско-германское войско, двинулся на Русь. Болеслав взял Киев, освободил Святополка и его жену. При этом Титмар не говорит, на каких условиях был освобожден Святополк. По его версии, Святополк остался в Киеве и стал править вместе с отцом. Нам остается только гадать, был ли Святополк при Владимире советником, или наоборот, Святополк правил страной от имени отца.

Любопытно, что за исключением Титмара, никаких других сообщений о походе Болеслава на Киев в 1013 году нет ни в русских летописях, ни в западных хрониках. Более того, русские летописи вообще молчат о последних двадцати годах правления Владимира (с 90-х годов X века

до 1014 года). Видимо, исходя из хроники Титмара, и с учетом других прямых и косвенных данных, можно утверждать, что с начала XI века власть князя Владимира сильно ослабла. Этим, видимо, воспользовались полоцкие бояре и без согласия Владимира поставили у себя князем Брячислава.

Не дремал и правивший в Новгороде Ярослав (978—1054). Он женился на Ингигерд, дочери шведского конунга Олафа Шетконунга (в русских летописях ее звали Ириной) и стал набирать большую варяжскую дружину. Однако наем варягов, как мы уже знаем, стоил недешево. Единственный выход заключался в том, чтобы не платить налог Киеву, куда по давнему соглашению Ярослав должен был направлять две трети доходов, а это две тысячи гривен. Фактически подобное решение означало выход новгородских земель из Киевского государства. Так Ярослав (впоследствии прозванный Мудрым) стал первым сепаратистом в отечественной истории.

Новгород не заплатил налоги за 1014 год. После этого в Киеве началась подготовка к походу на Новгород. Но весной 1015 года Владимир разболелся и 15 июля умер. Естественным приемником Владимира являлся Святополк. С одной стороны, он был теперь самым старшим из его живых сыновей, то есть законным наследником престола, (как сказано выше, двое старших братьев умерли). С другой стороны, Святополк уже несколько лет был соправителем Владимира. Но тут произошли невероятные события.

Согласно «Сказанию о Борисе и Глебе», Борис возвращался из похода на печенегов, когда его застала весть о смерти отца. Поход был начат еще по приказу Владимира, но Борис якобы вообще не встретил печенегов и решил вернуться в Киев. Согласно преданию, Борис чтит старшего брата Святополка «как отца своего». Но вот войско Бориса останавливается на привал на реке Альте близ Киева. И тут Борису почему-то почудилось, что братец хочет убить: «чувствую я, о мирской суете печется и убийство мое замышляет. Если он кровь мою прольет и на убийство мое решится, буду мучеником перед господом моим. Не воспротивлюсь я, ибо написано: «Бог гордым противится, а смиренным дает благодать». Затем Бо-

рис распустил войско по домам и начал молиться в ожидании убийц.

Тем временем «дьявол, исконный враг всего доброго в людях», надоумил-таки Святополка убить брата. Святополк вызвал к себе боярина Путшу и отдал приказ зарезать брата. Путша с несколькими дружинниками прибыл на Альту уже ночью. Убийцы тихо подкрались к шатру, где всю ночь молился Борис, ворвались туда и закололи князя.

Затем Святополк решил убить брата Глеба и вызвал его в Киев: «Приезжай поскорее сюда: отец тебя зовет, он очень болен». Глеб с малой дружиной немедленно отправился в путь. Вблизи Смоленска его нагнал посланец Ярослава из Новгорода: «Не ходи, — велел сказать ему Ярослав, — отец умер, а брата твоего Святополк убил». Но Глеб почему-то упорно жаждал смерти и тоже безропотно ждал убийц. Естественно, что в конце концов его зарезали.

За это двойное убийство отечественные историки назвали Святополка Окаянным. Однако убивать братьев потомкам Рюрика было не привыкать. Ярослав убил родного брата Улеба, святой Владимир — Ярополка, так что Святополк лишь продолжил традиции отца и деда, которых почему-то никто не называл «окаянными».

Другой вопрос — мотивы убийства Бориса и Глеба. Как мы знаем, Владимир вел с Ярополком битву за Киев, фактически — за владение Русью, и убийством брата он прекратил войну. Владимир был узурпатором, Ярополк — законным наследником престола. Оставить его в живых означало постоянно иметь меч над своей головой.

Святополк оказался совсем в другой ситуации. Новгород и Полоцк фактически отделились от Киевского государства. Ярослав собирал вражеские дружины и готовился к походу на Киев. Братец Мстислав в Тмутаракани вел хитрую политику, в лучшем случае он мог остаться на позиции вооруженного нейтралитета. Лишь младшие братья Борис и Глеб неукоснительно подчинялись Святополку и «чтили его как отца». Я специально подчеркиваю, что Борис и Глеб были младшими братьями. Это значит, что им не светил киевский престол в случае гибели Святополка. По закону его должен был занять старший из

братьев — Мстислав, Ярослав и т.д. Святополк же начал свое правление с убийства... двух верных союзников. В выигрыше оказались лишь сепаратисты Ярослав и Брячислав, которые из мятежников превратились в мстителей за убиенных братьев. Создается впечатление, что Святополк тронулся головой.

Да и братья Борис и Глеб вели себя как умалишенные или самоубийцы. С одной стороны, они не пытались ни сопротивляться, ни бежать в Новгород, Полоцк, Тмутаракань или «за бугор», с другой — не пытались объяснить с братом, рассказать ему, что тот окружен врагами и они — его единственные верные вассалы.

К сожалению, как дореволюционных, так и советских историков отличает неумение и нежелание разбираться в сложных и спорных ситуациях и тупая верность навешенным ярлыкам. Приклеили историческим персонажам этикетки «святой», «мудрый», и тысячу лет поют им осанну. Церковь же в 1072 году канонизировала братьев Бориса и Глеба, они стали первыми русскими святыми.

Культ Бориса и Глеба прижился. На Руси народ любит праздники: атеисты пьют на пасху, демократы — на 7 ноября и т.п. А для сильных мира сего новые святые стали прямо находкой. Это было мощное идеологическое оружие против любых конкурентов в борьбе за власть. Забавно, что события тысячелетней давности используются и сейчас в политических играх. Главы правительств возлагают цветы к памятнику Ярославу Мудрому в Киеве, а бывший секретарь обкома заложил в Москве храм Бориса и Глеба. Не удивлюсь, если вскоре «чудесным образом» найдутся останки Бориса и Глеба (они исчезли после взятия Вышгорода татарами в 1240 году). Императрица Елизавета Петровна, а позже Александр I делали безрезультатные попытки найти мощи Бориса и Глеба. Но нет крепостей, которых бы не взяли большевики, хотя бы и бывшие — они могут найти все, что угодно. Нашли же недавно останки московского князя Даниила Александровича, могила которого была утеряна еще в XIV веке, нашли «останки царской семьи»...

Все бы хорошо, но варяги, служившие у русских князей, имели дурную привычку рассказывать о своих походах скальдам — норманнским летописцам. В Норвежском

государственном архиве среди других древних текстов сохранилась «Сага об Эймунде». Рукопись датируется 1150–1200 годами.

В 1833 году «Королевское общество северных антикваров» издало в Копенгагене малым тиражом (всего 70 экземпляров) «Сагу об Эймунде» на древнеисландском языке и в латинском переводе. Эймунд — праправнук норвежского короля Харальда Прекрасноволосого и командир отряда варягов, состоявших на службе у Ярослава Мудрого. Естественно, сага заинтересовала русских историков, и профессор Петербургского университета О.И. Сенковский перевел сагу на русский язык. Сага привела достойного историка в ужас.

В ней незатейливо повествуется о походах норвежского конунга Эймунда. Он с дружиной был среди варягов, нанятых Ярославом для борьбы с отцом. Эймунд потребовал от Ярослава (в саге он фигурирует как Ярислейф) платить каждому конунгу по эйриру серебра*, а кормчим на кораблях — еще по половине эйрира плюс бесплатное питание. Ярослав начал торговаться, заявил, что денег у него нет. Тогда Эймунд предложил платить бобрами и соболями. На том и порешили.

Итак, «Сага» расставляет все точки над «i». Борис все не ломал комедию с роспуском войска и ожиданием убийц, а, как и положено, встал на сторону старшего брата. Мало того, Борис нанял отряды печенегов. Вполне возможно, что тут ему помогло его восточное происхождение (по матери).

Борис (в «Саге» — Бурислейф)** вместе со своей русской дружиной и печенегами идет навстречу войску Ярослава. В ноябре 1016 года рати сошлись на берегу Днепра

* Около 30 грамм.

** Интересную мысль высказала историк Фанни Гримберг: все славянские имена оканчивались на -мир или -слав (Ярослейф — Ярослав, Вартилаф — Брячислав) и варяги автоматически удлиннили имя Борис — Борислав. Гримберг считает имя Борис не славянским, а тюркским. По мнению автора, могло быть и наоборот — в ходе гражданской войны Борис сам решил славянизировать свое имя и стал Бориславом. Кстати, христианские имена Бориса и Глеба — Роман и Давид.

в районе города Любеча. Исход боя решили варяги. Дружина Эймунда врезалась в центр неприятельского войска, там, где был Борис-Бурислейф. Варяги расчленили войско Бориса, в рядах печенегов возникло смятение, откуда-то возник слух, что Борис убит. Печенеги бросились бежать. Так Ярослав одержал внушительную победу. Путь на Киев был открыт.

Любопытно, что и «Повесть временных лет», и «Сага об Эймунде» удивительно сходятся в деталях битвы у Любеча. Удивительно потому, что компиляция исключена, ведь автор «Повести» не знал о «Саге», и наоборот. Есть только небольшое расхождение в дате сражения и принципиальное — в имени противника Ярослава. В «Повести» это Святополк, а в «Саге» — Борис-Бурислейф. Святополк в саге вообще не упомянут. Это и понятно, сага посвящена не гражданской войне на Руси, а действиям отдельного варяжского отряда, который не участвовал в битвах со Святополком.

После битвы под Любечем и взятия Киева Ярославом, Святополк бежит к своему тестю, польскому королю Болеславу, а Борис — к печенегам. Через короткое время, опираясь на союзные войска, братья с запада и с востока атакуют Ярослава. Как видим, все братцы стоят друг друга: один привел варягов, другой — поляков, третий — печенегов. Любопытно, что русские летописи представляют Святополка вездесущим — то он у поляков, то у печенегов. Что же, он летал птицей через войска Ярослава?

Что касается Глеба, то он по всей вероятности был на стороне Ярослава, но вскоре был убит своими подданными муромчанами. Из «Повести временных лет» известно, что еще при жизни Владимира Святого муромчане не пускали Глеба в город, а гражданская война совсем развязала им руки.

Летом 1017 года печенегам, ведомым Борисом, удалось ворваться в Киев, но они увлеклись грабежом, и варяги Эймунда выбили их из города. Следующим летом Борис-Бурислейф опять двинулся с печенегами к Киеву. В такой ситуации Эймунд обратился к Ярислейфу: «Никогда не будет конца раздорам, пока вы оба живы». Ярослав оказался действительно «мудрым» и хитро ответил: «Я никогда не буду винить, если он (Борис) будет убит».

Тогда Эймунд, его родственник Рагнар и еще десять варягов переоделись в купеческое платье и двинулись навстречу войску печенегов. Эймунд нашел близ реки Альты на дороге удобную для лагеря полянку. В центре полянки был дуб. По приказу Эймунда варяги нагнули верхушку дуба и привязали к ней систему веревок — примитивную подъемную машину, замаскированную в ветвях. Как и предвидел Эймунд, печенеги остановились именно в этом месте. Под дубом был разбит большой княжеский шатер. В центре шатер поддерживал высокий шест, украшенный сверху золоченым шаром. Ночью шесть варягов остались стеречь лошадей, а остальные во главе с Эймундом направились к шатру. Печенеги устали в походе и изрядно выпили перед сном. Варяги беспрепятственно подошли к шатру, накинули на верхушку шеста петлю веревки, связанной с дубом, а затем перерубили веревку, удерживавшую согнутую верхушку. Дерево распрямилось, сорвало шатер и отбросило его в сторону. Эймунд бросился к спящему князю, убил его копьем и быстро обезглавил. Прежде чем печенеги опомнились, варяги уже бежали к лошадям.

По прибытии в Киев Эймунд принес конунгу Ярислейфу (князю Ярославу) голову Бурислейфа: «На! Вот тебе голова, государь! Можешь ли ты ее узнать? Прикажи же прилично похоронить брата». Князь Ярослав отвечал: «Опрометчивое дело вы сделали, и на нас тяжело лежащее. Но вы же должны озаботиться и его погребением». Эймунд решил вернуться за телом Бориса. Как он правильно рассчитал, печенеги ничего толком не поняли и были поражены смертью князя и исчезновением его головы. Ясно, что не обошлось без лукавого. Во всяком случае, они в панике бежали, оставив тело князя на поляне.

Однако со смертью Бориса война в Киевском государстве не стихла. Святополк Окаянный с польским королем Болеславом взяли Киев. Но вскоре зять поссорился с тестем и бежал за границу. Где-то между Польшей и Чехией Святополк таинственно погиб. Но и это не стало концом войне. Ярослав теперь уже воюет с другими братьями — Изяславом, правившим в Полоцке, и Мстиславом, правившим в Тмутаракани.

Почти сразу после убийства Бориса князь Ярослав перестал платить жалование отряду Эймунда. То ли жадность обуяла князя, то ли он хотел, чтобы нежелательные свидетели отправились домой или куда-нибудь в Византию. Но варяги — не шахтеры, и не учителя, они не выходили с транспарантами: «Требуем выдать в ноябре зарплату за январь». Эймунд пошел к Ярославу и сказал: «Раз ты не хочешь нам платить, мы сделаем то, чего тебе менее всего хочется — уйдем к Вартилаву конунгу, брату твоему. А теперь будь здоров, господин». Варяги сели на ладьи и поплыли к Полоцку, где им щедро заплатил князь Брячислав (Вартилава).

Внук Владимира Святого, князь Брячислав Изяславович держал нейтралитет в войне Ярослава с братьями. Его больше всего устраивало взаимное истощение сторон. Сам же Брячислав зарился на стратегические волокна на пути «из варяг в греки» в районе Усвята и Витебска, а в перспективе метил и на Киевский престол.

Получив варяжскую дружину, Брячислав осмелел и в 1021 году взял Новгород. Тогда Ярослав собрал войско и двинулся на племянника. Согласно русским летописям, в битве на реке Судомире* полоцкая рать была наголову разбита, а Брячислав бежал в Полоцк. Вскоре Ярослав и Брячислав заключили мир. По его условиям Витебск и Усвят отошли к Брячиславу, как будто бы он победил на Судомире.

В «Саге об Эймунде» эти события изложены совсем по-другому. Битвы на Судомире не было вообще. Дружины Ярослава и Брячислава неделю стояли друг против друга, не начиная сечи. И тут опять решающую роль сыграл «спецназ» Эймунда. Группа варягов во главе с Эймундом ночью похитила жену Ярослава Ингигерд и доставила ее Брячиславу. После этого Ярославу пришлось заключить с племянником унижительный мир. Какая прекрасная тема для беллетриста — ради любимой жены князь отдает два города. Но наша повесть строго документальная, и мы должны верить только фактам, а они заставляют предположить, что Ярослав предпочел бы видеть жену убитой, нежели взятой в заложники. Ингигерд не бы-

* Речка Судомы в Порховском уезде Псковской губернии.



Эдмунд приносит князю Ярославу голову его брата Бориса

ла русской княгиней-затворницей XIV–XV веков. Наоборот, она была воительницей и дала бы много очков вперед какой-нибудь Жанне д'Арк.

Когда Эймунд уезжал от Ярослава к Брючиславу, Ингигерд пыталась убить конунга, и лишь случайность спасла

его. Согласно саге, захват Ингигерд произошел ночью на дороге, по которой она куда-то скакала в сопровождении всего одного дружинника. В схватке под Ингигерд была ранена лошадь. Мало того, в личном распоряжении Ингигерд с самого начала войны находился большой отряд варягов. В отличие от дружины Эймунда, эти варяги вообще не подчинялись Ярославу. Нетрудно догадаться, что в такой ситуации у Ярослава просто не было выбора.

В начале 20-х годов XI века Ярослав расщедрился и подарил Ингигерд город Ладогу* с окрестностями. То ли от большой любви к жене, то ли его заставила сделать это варяжская дружина Ингигерд. Понятно, что второй вариант кажется более правдоподобным. От имени княгини Ладогой стал править ее родич, ярл Рёгнвальд. Де-факто и де-юре эта область отпала от Киевской Руси.

Рёгнвальд вскоре не только вышел из подчинения Ингигерд, но и сделал свою власть наследственной. После смерти Рёгнвальда Ладогой правил его первый сын Ульв, а затем второй сын Эйлив. Третьего же сына Рёгнвальда Стейнкиля в 1056 году вызвали из Ладогой в Швецию, где он был избран королем и стал основателем новой шведской династии. Лишь в конце XI века новгородцы сумели выгнать варягов из города Ладогой.

Заключив мир с племянником (Брячиславом Полоцким), Ярослав Мудрый решил разобраться с еще одним своим братом — Мстиславом Тмутараканьским. До этого Мстислав не принимал участия в войнах Ярослава с братьями. То ли он не хотел ввязываться в их свары, то ли его отвлекали непрерывные войны с хазарами, касогами и другими кочевыми племенами.

Летописи представляют нам Мстислава сказочным богатырем и опытным полководцем. Во время войны с касогами их князь богатырь Редедя предложил Мстиславу: «Зачем губить дружину, схватимся мы сами бороться, одолеешь ты, возьмешь мое имение, жену, детей и землю мою, я одолею, — возьму все твое». Мстислав убил Редедю и наложил дань на касогов.

* Нынешний город Старая Ладога.

Начало войны с Мстиславом было неудачным для Ярослава. В 1023 году Мстислав осадил Киев, но не смог его взять, и обосновался в Чернигове. Ярослав традиционно бежал в Новгород, откуда отправил гонцов в Швецию за помощью. Вскоре из Швеции прибыли миротворцы — конунг Якул Слепой (Одноглазый) с дружиной.

Ярослав и Якул двинулись к Чернигову. Войска братьев сразились у города Листвена (в начале XX века Листвен был селом в 40 км от Чернигова). У Листвена Ярослав решил повторить тактический прием, принесший ему победу у Любеча семь лет назад. В середине войска он поставил свою ударную силу — дружину Якула, а по краям — славянских дружинников. Но перед ним был не неопытный Борис, а хитрый Мстислав, который наоборот свою отборную дружину расположил на флангах, а в центр поставил недавно покоренных северян. Еще до рассвета рать Мстислава атаковала противника. Грозные варяги контратаковали северян и врубались клином в их ряды. Большая часть северян погибла, но остальные упорно сопротивлялись и убили немало варягов.

В это время конница Мстислава легко разбила на флангах ярославовы дружины, а затем с тыла и флангов обрушилась на варягов. Не берусь судить, слышал ли Мстислав о Ганнибале, но Листвен оказался ничем не хуже Канн. Тут полегла и дружина Ярослава, и почти все варяги. Как сказано в летописи, днем Мстислав объехал поле битвы и сказал: «Как не порадоваться? Вот лежит северянин, вот варяг, а дружина моя цела».

Ярослав и Якул бежали с поля боя. При этом Якул, чтобы не быть узнанным, сбросил свое золотое облачение — «луду». Ярослав добежал до Новгорода, а Якул перевел дух аж в Швеции. После Листвена Мстислав мог легко овладеть и Киевом, и Новгородом, но он поступил благородно, почти как в рыцарских романах. Мстислав отправил грамоту Ярославу: «Садись в своем Киеве, ты старший брат, а мне будет та сторона», то есть левый (восточный) берег Днепра. Но Ярослав не решился идти в Киев и держал там своих посадников, а сам жил в Новгороде. Только в 1025 году, собрав большое войско, Ярослав пришел в Киев и заключил мир с Мстиславом у Городца. Братья разделили Русскую землю по Днепру, как хотел Мсти-

слав. Он взял себе восточную сторону с престолом в Чернигове, а Ярослав — западную сторону с Киевом. «И начали жить мирно, в братолюбстве, перестала усобица и мятеж, и была тишина великая в Земле», — говорит летописец.

Между 1020 и 1023 годом новгородцы за свою поддержку вытребовали у Ярослава особую грамоту (по другим источникам — «Правду», говоря современным языком, конституцию). Текст ярославовой грамоты до нас не дошел, ее уничтожили московские князья. Но из постоянных ссылок на нее в позднейших документах явствует, что грамота содержала налоговые льготы Новгороду, расширение прав народного собрания (вече) по сравнению с другими русскими городами, а также существенные ограничения власти киевского князя и его наместников в Новгороде.

Таким образом, не Святополк Окаянный, а Ярослав Мудрый развязал гражданскую войну на Руси. В ходе десятилетней войны Ярослав не только не объединил Киевскую Русь, как доньше пишут в школьных учебниках истории, а наоборот, страна была расчленена. Полоцкое княжество уже навсегда отделилось от Киевской Руси. Ладожское княжество было отдано Ярославом варягам, а остальные земли поделили между собой Мстислав и Ярослав. Между тем Ярославу присвоено «почетное звание» Мудрый, заодно его причислили к лику святых, как и князя Владимира.

В 1036 году Ярославу неожиданно крупно повезло — на охоте погиб богатырь Мстислав. У Мстислава был единственный сын Евстафий, но тот умер в 1032 году. В связи с этим земли Мстислава мирно отошли к Ярославу. Ярослав правил долго и умер в 1054 году. Он много воевал, много строил, нажил много детей. Из всего его долгого правления мы рассмотрели лишь аспекты, связанные с взаимоотношениями с северными соседями.

В правление Ярослава с норманнами (шведами, норвежцами и датчанами) в целом были хорошие отношения. В 1029 году в Киев к Ярославу бежал норвежский король Олаф Святой, изгнанный из страны взбунтовавшимися подданными. Возвращаясь на родину в 1030 году, Олаф оставил на попечение Ярослава и Ингигерд своего

маленького сына Магнуса. Князь и княгиня окружили его заботой. Когда в 1032 году норвежские вожди явились в Киев просить Магнуса стать их королем, Ярослав и Ингигерд отпустили его, но взяли с норвежцев клятву быть верными Магнусу. Так Магнус стал норвежским королем.

В 1031 году на Русь прибыл сводный брат Олафа Святого, знаменитый Гаральд Гардрад. Ярослав назначил Гаральда вторым воеводой в русском войске, сражавшемся с поляками. Если верить «Саге о Гаральде», он имел много битв и Ярислейф (Ярослав) относился к нему очень хорошо. Но, в конце концов, Гаральду надоело в Киеве, и он с большим отрядом варягов двинулся в Византию за золотом и приключениями. Гаральд поступил на службу к византийской императрице Зое, участвовал во многих битвах в Африке, Сицилии, Греции и Малой Азии. Любопытно, что золото и другую ценную добычу Гаральд отсылал Ярославу в Киев на хранение. В конце концов, Гаральд не поладил с византийскими властями, ослепил какого-то важного сановника, украл Марию — внучку византийского императора, и на двух галерах попытался бежать из Константинополя.

Пролив Золотой Рог был перегорожен греками цепью, но Гаральд нашел остроумный способ преодолеть это препятствие. Когда галеры наткнулись на цепь, Гаральд приказал всем дружинникам, не сидевшим на веслах, перейти на корму и перетащить туда все грузы. Таким образом галера наехала на цепь. Затем Гаральд приказал дружинникам с грузами перейти на нос. Галера перевалилась через цепь, однако вторая галера разломилась. Когда галера Гаральда вышла в Черное море, он велел высадить на берег императорскую внучку и отправить ее в Константинополь. Гаральд был галантным рыцарем — погуляли ночку и домой, не то, что наш Степан Разин — зарезал родителей персидской княжны, изнасиловал ее, а когда надоела — утопил в реке.

Видимо, опасаясь погони византийских кораблей, Гаральд пошел не в Днепро-Бугский лиман, а в Азовское море и таким путем добрался до Киева. Там он взял, как говорится в саге, «множество золота своего, которое он раньше посылал из Византии». Видимо, часть золота он отсыпал скупому Ярославу, а тот выдал за Гаральда свою

дочь Елизавету, которую варяги называли Эллисив. Вместе с молодой женой Гаральд двинулся по пути «из греков в варяги» в Норвегию, где вскоре стал королем.

Ярослав, с одной стороны, поддерживал хорошие отношения со скандинавскими конунгами, а, с другой стороны, начал вести колонизацию земель на северо-западе, севере и северо-востоке Руси. Сразу заметим, что эта колонизация шла как сверху (от князя и его наместников), так и снизу (купцы, отдельные дружинники и простые смерды действовали, так сказать, в инициативном порядке). Причем разделить эти два типа колонизации в ряде случаев не представляется возможным.

В 1032 году воевода Улеб с дружиной ходил из Новгорода на Железные Ворота*, то есть в землю чуди заволоцкой, на Северную Двину. Историки С. Соловьев и В. Мавродин считают этот поход неудачным, поскольку в летописи сказано, что из него вернулось мало людей, но ведь можно предположить, что Улеб оставил на Двине свои гарнизоны.

В 1042 году Владимир Ярославович, которого отец отправил наместником в Новгород, ходил походом на племя ямь в район Северной Двины, победил его, но на обратном пути потерял много коней от мора.

Еще ранее, в 1030 году, сам Ярослав Мудрый возглавил поход в Эстляндию. Там Ярослав основал город Юрьев. Город получил название в честь Ярослава, который помимо славянского имел и христианское имя Георгий, то есть Юрий (Гюрга). В 1224 году датчане переименовали город в Дерпт, в 1893 году император Александр III вернул городу историческое имя Юрьев, но в 1919 году эстонские националисты переименовали его в Тарту. К концу правления Ярослава большая часть Эстляндии входила в состав Киевского государства.

20 февраля 1054 года умер Ярослав Мудрый. Два его сына — Илья и Владимир — скончались при жизни отца, еще пять сыновей — Изяслав, Святослав, Всеволод,

* В 80 км к югу от Усть-Сысольска у села Водга находятся остатки городища Карил, по-зырянски — «городовой холм». По преданию это место и называлось Железными Воротами.

Игорь, Вячеслав — были уже в солидном возрасте. Наследовал отцу старший сын Изяслав. Ему же принадлежали Турово-Пинская земля и Новгород. Святослав, сидевший перед тем на Волыни, получил Чернигов, земли радимичей и вятичей, то есть всю Северную землю, Ростов, Суздаль, Белоозеро, верховья Волги и Тмутаракань. Всеволод получил Переяславль, Игорь — Волынь, а Вячеслав — Смоленск. Внук Ярослава, Ростислав Владимирович, сидел в «Червенских градах», в Галицкой земле. Теперь почти вся Русь принадлежала детям и многочисленным внукам Ярослава. Все остальные дети и внуки князя Владимира Святого умерли или были убиты.

Исключение составлял Судислав Владимирович, который долгие десятилетия провел в темнице, заключенный туда братом Ярославом. Изяслав перевел дядю из тюрьмы в монастырь, где тот и помер в 1063 году. Да еще в Полоцке сидел правнук Владимира князь Всеслав Брючиславович, по прозвищу Чародей. В Полоцком княжестве власть стала наследственной — в 1044 году умер Брючислав и ему наследовал единственный сын Всеслав.

Ярославовы внуки начали усобицы еще в 1063—1064 годах. Но тут в их дела вмешался полоцкий Чародей, который в 1066 году захватил Новгород. Тогда дети и внуки Ярослава объединились и пошли ратью на обидчика. Им удалось взять штурмом город Менск (Минск), население которого было полностью перебито. Но в марте 1067 года кровопролитная битва на реке Немиге закончилась вничью. Как сказано в «Слове о полку Игореве»:

*У Немиги кровавые берега
не добром были посеяны —
посеяны костями русских сынов*

В июле 1067 года Изяслав, Святослав и Всеволод послали звать Всеслава к себе на переговоры, поцеловавши крест, что не сделают ему зла. Всеслав почему-то поверил им, и не один, а с двумя сыновьями, без надлежащей охраны переплыл на челне Днепр. В ходе переговоров Изяслав приказал схватить Чародея с сыновьями. Их отправили в Киев и посадили в подземную тюрьму. Так сказать, спецоперация в лучших традициях Мудрого Ярослава.

Однако полоцких князей спасло появления половецкой орды. Навстречу им вышли три брата Ярославича. В сражении на реке Альте русские потерпели полное поражение.

Поражение переполнило чашу терпения киевлян, которым давно приелось правление Мудрого Ярослава и его деток. На киевском торгу собралось вече, которое потребовало от князя Изяслава Ярославовича раздать народу оружие для борьбы с половцами. Князь отказался. Тогда горожане осадили княжеский двор. Братьям Изяславу и Всеволоду Ярославичам ничего не оставалось, как бежать из Киева. Причем Изяслав боялся оставаться в пределах Руси и бежал в Польшу.

Киевляне освободили из тюрьмы полоцкого князя Всеслава Чародея и выбрали его князем киевским. Но усидеть на киевском престоле Всеславу удалось лишь 7 месяцев. Весной 1069 года к Киеву двинулось большое польское войско во главе с королем Болеславом II. Вел полчище Изяслав Ярославович. Всеслав двинулся навстречу полякам, но у Белгорода, узнав о большом численном превосходстве врага, ушел со своей дружиной в Полоцк.

Киеву пришлось капитулировать перед поляками. В город вошел карательный отряд во главе с Мстиславом — сыном Изяслава Ярославовича. 70 горожан казнили, несколько сотен — ослепили. Изяслав вновь оказался на киевском престоле. Однако после этого очередная гражданская война на Руси не только не затихла, но разгорелась с новой силой.

Изяслав с дружиной и поляками двинулся к Полоцку и захватил его. Всеслав Чародей, как всегда, сумел скрыться. Изяслав посадил наместником в Полоцке своего сына Мстислава, а после его смерти другого сына — Святополка. Однако Полоцк оставался под властью Киева всего четыре года. В 1074 году Всеслав Чародей навсегда вернул себе Полоцкое княжество, а Святополк позорно бежал. Тем временем Святослав и Всеволод Ярославичи начали войну за киевский престол со старшим братом Изяславом Ярославичем.

Так что Изяслав Ярославич, вернувшись в Киев, сидел на киевском престоле, как на горячих углях. В довершение всего в 1071 году в Киеве объявились волхвы, откры-

то проповедовавшие о грядущих вселенских катаклизмах. В такой ситуации экстренно требуется крутой пропагандистский трюк.

И вот в 1072 году Изяслав организовал торжественное действо — перенесение останков князей Бориса и Глеба в специально построенный каменный храм в Вышгороде близ Киева. Естественно, что около могил стали твориться чудесные знамения и исцеления больных. Бориса и Глеба объявили святыми, а Святополка предали анафеме.

Любопытно, что в 1050 году, то есть еще при жизни Ярослава Мудрого, его внук, сын Изяслава, был назван Святополком. То есть в 1050 году об истории Бориса и Глеба никто не помнил или не хотел вспоминать. Как мы помним, варяги убили Бориса тайно, после чего все они либо погибли, либо убыли на родину. За 50 лет в Киеве власть менялась насильственным путем раз двадцать, и у стариков в головах неизбежно перепутались многие события. Тем не менее, даже по летописи видно, что канонизация прошла не совсем гладко. Так, при перезахоронении братьев глава русской церкви митрополит Георгий «бе бо нетверу верою к нима», то есть очень сильно сомневался, но «потом пал ниц». Первым захоронили Бориса, а вот с Глебом вышла заминка. В летописи сказано: «уже в дверях остановился гроб и не проходил. И повелели народу взывать: «Господи, помилуй», и прошел гроб». Интересно, зачем летописцу в краткое описание захоронения включать эту деталь? Может, он хотел эзоповым языком сказать, что у Глеба были серьезные основания не лежать рядом с Борисом?

До перевода «Саги об Эймунде» на русский язык на нестыковки в летописи никто не обращал внимания. А вот потом наших историков начало буквально трясти. Закончив перевод «Саги» профессор О.И. Сенковский понял, что ее публикация может кончиться длительным путешествием на Соловки. Тогда он нашел неостроумный, но единственно возможный выход из положения — объявил Бурислейфа Святополком. Царское правительство этот подлог устраивал. А при советской власти шла борьба с норманистской теорией, и все, что связано с варягами, предавалось забвению.

Лишь с началом перестройки полемика об убийцах Бориса и Глеба вновь обострилась. В 1990 году в Минске была выпущена книга Г.М. Филиста: «История «преступлений» Святополка Окаянного», содержащая анализ «Саги об Эймунде», других русских и зарубежных источников, доказывающих, что Бориса убил Ярослав. В 1994 году в Москве вышла книга Т.Н. Джаксон «Исландские королевские саги в Восточной Европе». Эта дама, «не углубляясь в полемику», поддерживает версию Сенковского, мол, имя Бурислейф в «Саге» надо читать как Святополк, а не как Борис. Понятно, что с этой дамой вести полемику явно не следует, можно лишь задать ей один риторический вопрос: зачем надо было писать 250-страничную книгу и посвящать в ней самому интересному и единственному политически злободневному вопросу всего два абзаца — менее половины страницы?

Официальные же историки заняли в споре нейтральную позицию. С одной стороны, аргументы сторонников «Саги» более чем убедительны, и оспаривать их при отсутствии официальной цензуры — можно подвергнуться всеобщему осмеянию. Но и назвать Ярослава убийцей страшно — придется переписывать все учебники и вступать в конфликт с церковью. Поэтому до сих пор школьники зубрят по учебникам: Ярослав — Мудрый, Святополк — Окаянный. Увы, историческим штампам не страшны ни революции, ни смены экономических формаций.

Еще ранее, в 1986 году, А.С. Хорошев в книге «Политическая история русской канонизации (XI—XVI вв.)» на стр. 23 подробно изложил версию «Сказания о Борисе и Глебе» и «Саги об Эймунде» и ... блестяще уклонился от изложения собственного мнения по данному вопросу. Помните анекдот советского времени: «А вы имеете собственное мнение? — Мнение то у меня имеется, но я с ним в корне не согласен».

Канонизация Бориса и Глеба не помогла Изяславу Ярославовичу, через несколько месяцев ему с сыновьями пришлось вновь бежать в Польшу. На киевский престол сел его брат Святослав Ярославич. Но усобицы по-прежнему продолжались. В 1097 году в город Любеч на Днепре съехались внуки и правнуки Ярослава Мудрого «на устроение мира». После долгих споров князья пришли к соломоно-

ву решению: «Пусть каждое племя держит отчину свою». То есть официально было заявлено о распаде единого государства. Произошла констатация сложившегося порядка вещей. Заметим, что Всеслав Чародей не поехал на Любечский съезд — Полоцк и так принадлежал его династии.

В Любече, «уладившись», князья целовали крест: «Если теперь кто-нибудь из нас поднимется на другого, то мы все встанем на зачинщика и крест честной будет на него же». После этого князья поцеловались друг с другом и разъехались по домам. Но, увы, ничего не изменилось, вновь начались междоусобные войны. Зато историки получили точку отсчета — Любечский съезд — для нового параграфа в учебнике «Феодальная раздробленность Руси».

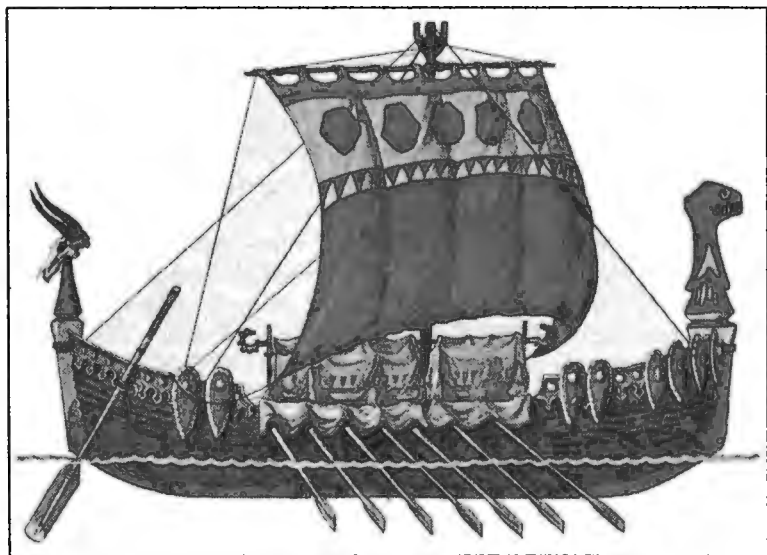

Русская боевая лодья (ладья)

Глава 3

Северные походы новгородцев . в XI—XII веках

После 1066 года (завоевание норманнами Англии) походы норманнов в страны Западной Европы почти прекратились. В X—XI веках в Дании, Швеции и Норвегии возникли раннефеодальные государства. В конце X — начале XI века христианство стало там государственной религией. Эти процессы сопровождались многочисленными феодальными войнами, и норманнам просто некогда было нападать на своих юго-восточных соседей.

На Руси в XI—XII веках неуклонно росло экономическое и политическое значение Господина Великого Новгорода. Новгородцы постепенно сделали должность князя выборной. Разумеется, выбор происходит не среди граждан Новгорода, а среди чрезвычайно размножившихся князей рюриковичей, точнее, потомков Ярослава Мудрого. Права князя постоянно ограничивались, и к XII веку князь стал всего лишь предводителем наемных войск, защищавших город, и он не имел права вмешиваться в дела Новгорода и подвластных ему земель.

Новгородцы в XI—XII веках интенсивно колонизировали западные, северные и восточные земли. В Эстляндии русские основали город Колывань (с 1219 года — Ревель, с 1917 года — Таллинн). Первое упоминание о Колывани в русских летописях относится к 1154 году.

В XI—XII веках новгородцы заселили не только берега рек Волхов и Луга, но и берега Невы вплоть до ее устья. По новгородским «старым книгам» селения, возникшие на правом берегу Большой Невы, принадлежали к Спасско-Городенскому погосту Ореховского уезда, а селения левого берега — к Николо-Ижорскому погосту Новгородского уезда. На реке Охте находились пять деревень Тимофея Евтихиевича Грузова с 32 дворами и до десяти селений других владельцев, в каждом не более двух дворов. Фомин остров (нынешняя Петербургская сторона) имел 30 дворов и причислялся к волости Лахта, которую держали наместники города Орешка.

Местность по левому берегу Невы напротив Фомина острова (нынешняя Адмиралтейская часть) имела три деревни с восемью дворами. Васильев остров (нынешний Васильевский) по «старым книгам» показан в совместном владении двух посадников, Александра Самсонова и Елеферия Ивановича Вязгунова, по 12 дворов у каждого, частью пашенных, частью рыболовных. Еще гуще, чем Невская дельта, были заселены места по рекам Ижора и Славянка, деревень, правда, малолюдных, здесь было множество.

Шведы совершали эпизодические набеги на невские берега. Так, по данным летописи, в 1142 году к устью Невы подошел какой-то шведский князь с 60-ю шнеками (гребными судами). Но это были не завоеватели, а обыкновенные разбойники. Они атаковали три купеческих, предположительно немецких, корабля, шедших из Новгорода. Купцы отбились, убив 150 шведов, после чего уцелевшие шнеки отправились восвояси.

Упорное сопротивление новгородской колонизации оказывали финские племена (емь, сумь и другие). Так, в том же 1142 году из Финляндии пришло войско еми и «воевало область Новгородскую». Согласно летописи, новгородцы перебили их всех до единого. Затем емь искали ладожане* и убили 400 человек. В 1143 году на емь совершили поход карелы**.

В 1149 году емь совершила набег на новгородскую волость Водная Пятина. Новгородцы послали против еми отряд из 500 человек. Все финны, участвовавшие в набеге, были перебиты либо взяты в плен.

Как видим, новгородцы легко справлялись с финнами. Поэтому не удивительно, что в начале XII века большая часть племен, проживавших на территории современной Финляндии и Карелии, платила дань Великому Новгороду.

После смерти в 1066 году короля Стенкиля в Швеции начались войны феодалов за власть, обостренные борьбой между христианами и язычниками. Относительная стабильность в Швеции наступила примерно к 1160 году

* Подданные Господина Великого Новгорода.

** Тоже подданные Господина Великого Новгорода.

с вступлением на королевский трон Карла Сверкерсона. Лишь после этого шведы смогли начать наступательные действия против русских.

В 1164 году шведская флотилия через Неву прошла в Ладожское озеро. Шведское войско осадило город Ладогу. Ладожане сожгли свой посад, а сами с посадником Нежатою заперлись в каменном кремле и послали за помощью в Новгород. Шведы попытались взять кремль при-

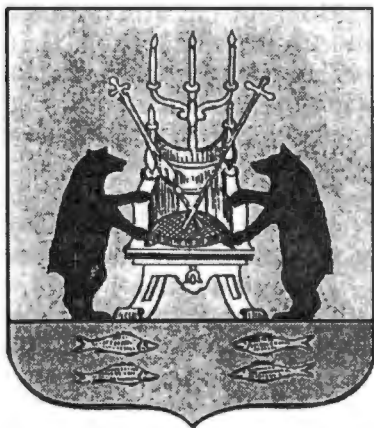

Старинный герб Новгорода

ступом, но были отражены с большими потерями. Тогда они отошли к устью реки Вороной* и устроили там укрепленный лагерь. Через пять дней к лагерю шведов подошли воины новгородского князя Святослава Ростиславовича и посадника Захария. Атака русского войска оказалась для шведов неожиданностью. Большинство шведов было убито или взято в плен. Из 55 шнек сумели уйти лишь 12.

В 1188 году в Центральную и Северную Финляндию ходили новгородские молодцы под началом воеводы Вышаты Васильевича и «пришли домой поздорову, добывши полона». В 1191 году ходили новгородцы вместе с карелами на емь, «землю их повоевали и пожгли, скот перебили». В 1227 году князь Ярослав Всеволодович пошел с новгородцами на емь в Центральную Финляндию, «землю всю повоевали, полона привели без числа».

В следующем 1228 году емь решила отомстить, пришла на судах Ладожским озером и начала опустошать новгородские владения. Новгородцы, узнав о набеге, сели на суда и поплыли Волховом к Ладоге, но ладожане со своим посадником Владиславом не стали дожидаться помощи

* Речка, впадающая в Ладожское озеро между Пашею и Сясью, современное название реки – Вороновка или Воронегга.

из Новгорода, сами погнались на лодках за емью, настигли их и вступили в бой, который закончился только к ночи. Ночью гонцы от еми пришли просить мира, но ладожане не согласились. Тогда финны, перебив пленников и бросив лодки, бежали в лес, где большую часть их истребили карелы.

Сильнейший удар шведам русские нанесли в ходе таинственного похода на шведскую столицу Сиггуну в 1187 году. Флотилия кораблей с новгородскими, ижорскими и карельскими войсками скрытно прошла по шведским шхерам к Сиггуне. Столица шведов была взята штурмом и сожжена. В ходе боя был убит архиепископ Ион. Надо сказать, что как русские, так и карелы имели основания разделаться с этим духовным лицом, которое «9 лет воевало с русскими, ижорой и карелами ради господа и святой веры».

Русско-карельская рать благополучно вернулась домой. Шведы не стали восстанавливать разрушенную Сиггуну, а начали строить новую столицу Стокгольм. Стокгольм основали вдова архиепископа Иона* и ярл Биргер из рода Фолькунгов. (Читатель не должен путать этого Биргера с однофамильцем, противником Александра Невского, этот Биргер умер в 1202 году.)

Почему же поход 1187 года назван таинственным? Дело в том, что о нем нет никаких упоминаний в русских летописях, а все сказанное взято из шведской «Хроники Эрика». При этом надо отметить, что и шведские, и отечественные историки** считают «Хронику Эрика» вполне достоверной. А в России сохранилось вещественное доказательство похода — врата, украшенные бронзовыми барельефами. Эти врата новгородцы вывезли из Сиггуны и приделали к входу в новгородский храм святой Софии. Они и поныне там, копия их находится в Музее изобразительных искусств имени А.С. Пушкина в Москве.

* Хорош католический архиепископ, он не только 9 лет воевал, да еще и жену имел.

** См., например, исследование «Хроники Эрика» в книге Е.А. Рыдзевской «Древняя Русь и Скандинавия, IX—IV вв.». — М., «Наука», 1978.

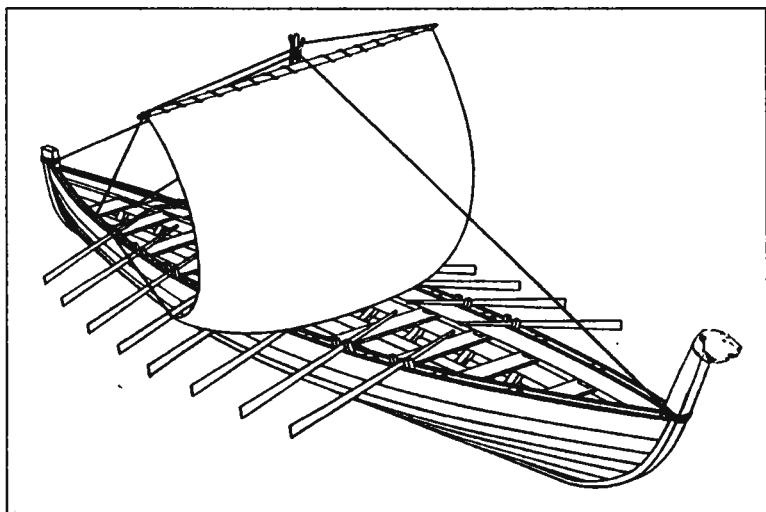

Новгородский ушкуй XIV века

Итак, русские разрушили до основания вражескую столицу и увезли много ценностей. Почему же об этом молчат наши летописи? Да потому, что летописцы фиксировали буквально каждый шаг князей, тогда как походы удалой новгородской вольницы предпочитали не замечать. Так было и потом. Много ли наши летописцы писали о победах ушкуйников над ордынцами?

Обратим внимание на то обстоятельство, что «молодцы новгородские» оказались не только смелыми воинами, но и опытными мореходами, хорошо знающими шведские шхеры*. Явно, поход 1187 года был не первым дебютом новгородской вольницы. Обратим внимание и на поддержку, оказанную новгородцам карелами, ижорой и другими угро-финскими племенами в борьбе с емью (тавастами) и шведами. Карелы ходили с новгородцами на емь не только в 1191 году, когда об этом говорит летопись, аналогичный поход известен еще под 1143 годом, а в 1228 году они же вместе с ижорой приняли деятельное участие в отражении набега на Ладожское озеро.

* Читатель, наверное, помнит, как в шведских шхерах в 80-х годах XX в. села на мель наша подводная лодка проекта 613.

Русская колонизация угро-финских народов принципиально отличалась от немецкой и шведской колонизации. Ее можно назвать мягкой, в отличие от жесткой западной. Несколько упрощая ситуацию, можно сказать, что жесткая колонизация сводилась к постройке на территории покоренных племен крепостей (замков), где жили рыцари и их свита. Окрестное население становилось крепостными этих рыцарей и принудительно христианизовалось. Туземцев, которые позже отходили от католичества, вешали, жгли на кострах и т.д.

Мягкая колонизация проводилась совсем иначе. Естественно, что без вооруженных столкновений русских с угро-финскими племенами дело не обходилось. Но в целом колонизация происходила мирно. Русские не подавляли туземные племена, а, как сейчас модно говорить, занимали пустующую экологическую нишу. Слабое заселение северных земель позволяло русским внедряться почти безболезненно. Русские не превращали туземцев в своих крепостных или рабов, а накладываемая на них дань была невелика. Обратим внимание, что новгородцы в XI—XIII веках принципиально не строили крепостей и замков в районе реки Невы, в Карелии и Южной Финляндии. И, наконец, русская православная церковь вела миссионерскую деятельность сравнительно вяло и только мирными средствами. По другому и быть не могло — в Новгородских землях царилла большая веротерпимость; значительная часть самих новгородцев в XI—XIII веках оставалась язычниками или поклонялась как Христу, так и Перуну.

РАЗДЕЛ II

Господин Великий Новгород против агрессии крестоносцев

Глава 1

Вторжения немцев и датчан в Прибалтику

О победе Александра Невского над немецкими рыцарями на льду Чудского озера знает каждый школьник. Зато внятно объяснить, как немцы оказались под Псковом и Новгородом, сможет далеко не каждый школьный учитель истории. Ведь во времена киевских князей Олега и Игоря расстояние от Новгорода до границ Восточно-франкского королевства* было около 1500 км, а громадные территории между русскими и немцами занимали западнославянские и литовские племена.

В конце XIX века революционеры пустили в оборот миф о том, что «Россия — тюрьма народов», который через 100 лет пытаются реанимировать националисты всех мастей. Разоблачение этого мифа не входит в нашу задачу, но следует сказать, что при такой постановке вопроса почти все современные западноевропейские государства представляют собой «кладбища народов». В Англии, Франции, Германии, Испании и других европейских странах были истреблены или насильственно ассимилированы десятки народов. А немногие выжившие народы (на-

* Франки — это не французы, а германские племена. Несколько племен франков вторглись в Галлию и покорили ее. Так возникло Западно-франкское королевство, позже ставшее Францией.

пример, баски во Франции и Испании) до сих пор ведут борьбу за свою свободу и независимость.

К началу IX века граница между славянскими и германскими племенами шла по реке Эльба от Гамбурга до Магдебурга. Точнее, Регенсбург был пограничным городом.

Агрессия немцев на восток началась при саксонском короле Генрихе I Птицелове (годы правления 919—936). Птицелов после длительной борьбы покорил сербо-лужицкую группу полабских славян, заставив ее платить дань немцам. Одновременно он захватил часть земель славянского племени лютичей. Данниками немцев стали вскоре и ободриты. Наступление на восток продолжил сын Птицелова, король Оттон I (правил в 936—973).

В конце X века началось всеобщее восстание подчиненных немцами славянских племен против угнетателей. Его начали лютичи. В июне 983 года они внезапно захватили Гавельберг и Бранибор, после чего их полчища вторглись на немецкую территорию за Эльбу. С большим трудом саксонцам удалось отразить это нападение, но завоевания Генриха и Оттона за средней Эльбой были утеряны. В 1002 году восстали ободриты, которые захватили, разграбили и разрушили Гамбург.

Восстания славян везде сопровождалось уничтожением немецких гарнизонов и немецких колонистов на славянских территориях. Лишь в сербо-лужицких землях, где немцы успели укрепиться более прочно, сохранилось немецкое влияние и христианство. Остальные же племена полабских славян на полтора столетия отвоевали свою независимость. Более того, с начала XI века славяне большими массами стали вторгаться в Саксонию, и немцы с большим трудом отстаивали свою территорию. В 1055 году лютичи напали на Саксонию и нанесли немцам страшное поражение. В следующем году император Генрих III (годы правления 1039—1056) послал в землю лютичей большое войско, но лютичи загнали это войско в непроходимое болото и истребили почти целиком. Говорили, что Генрих III умер от огорчения, узнав об этом поражении.

В последней трети XI века ободриты выбрали своим великим князем Крутого. Он расширил границы государ-

ства за счет саксов, два раза брал Гамбург и в течение 30 лет наводил ужас на немцев.

В 1147 году саксонский герцог Генрих Лев вместе с рядом других северонемецких князей отказался участвовать во втором крестовом походе вместе с императором Конрадом III. Взамен он получил от римского папы разрешение отправиться в поход против соседних славян, якобы в целях их обращения в христианство. В этом походе немцы потерпели полное поражение.

Лишь в 1160 году Генриху Льву удалось захватить земли ободритов. Славянский князь Никлот, ворвавшийся в гущу врагов во время одной из вылазок, погиб. Продолжавшееся упорное сопротивление славян было жестоко подавлено. В 1170 году Генрих Лев на большей части завоеванной им ободритской земли образовал зависимое от него Мекленбургское герцогство. Остальные ободритские земли поделили немецкие графы. На захваченных землях немцы проводили насильственную христианизацию и истребление славянского населения. В некоторых местностях славян истребили поголовно, за ними буквально охотились, убивали и вешали на деревьях. Оставшихся в живых коренных жителей немцы выселяли с принадлежавших им земель, загоняли в болотистые места по берегам рек и озер, где можно было прокормиться только рыболовством.

Приблизительно в то же время немцы захватили земли лютичей. Граф Альбрехт Медведь еще в 1134 году получил в лен от императора Северную марку на левом берегу Эльбы, напротив земель лютичей. Интригами и силой графу Альбрехту постепенно удалось присоединить к своим владениям земли лютичей. Генрих Лев и Альбрехт Медведь враждовали между собой и вели постоянные войны за захваченные территории. Сын Альбрехта получил большую долю из отнятых у Генриха Льва земель. Сын и внук Альбрехта присоединили еще ряд владений, в том числе землю славянского племени шпревян, где в XIII веке возник город Берлин. Из этих земель образовалось маркграфство Бранденбургское.

Вместе с немецкими князьями в славянские области приходили и рыцари, получавшие от князей земли, как пустовавшие, так и заселенные славянскими племенами.

Епископы и монастыри также получали пожертвования от немецких князей в виде владений на завоеванных славянских землях. Местное население при этом систематически истреблялось. Взамен его немецкие феодалы, как церковные, так и светские, привлекали крестьян из Гессена и Вестфалии.

Католическая церковь и германские феодалы преследовали язык и обычаи покоренных западнославянских племен, препятствовали созданию у них культурных центров, письменности, школ. Но и при этой варварской политике языки поработанных немцами западнославянских племен обнаружили колоссальную сопротивляемость насильственной ассимиляции. Только в XVII веке опустошительная Тридцатилетняя война (1618—1648), которая почти полностью уничтожила славянское население земель, захваченных немцами на востоке, нанесла страшный удар и его языкам. Тем не менее, остатки живых славянских языков сохранялись местами в деревнях Бранденбурга и Лаузица еще в начале XX века.

В середине XII века Генрих Лев на месте славянского городища основал Любек, ставший первым германским городом на Балтийском море. В XIII веке император Фридрих II дал русским купцам право беспошлинной торговли в Любеке. Это свидетельствует скорее не о миролюбии Фридриха, а о большой доле новгородцев в объеме товарооборота на Балтике. Соответственно, к началу XII века в Новгороде были торговые дворы немецких купцов.

В 1158 году к устью Западной Двины, где обитали племена ливов, платившие дань полоцким князьям, буря прибила корабль бременских купцов. Ливы, согласно бытовавшему в те времена «береговому праву», попытались захватить корабль, но получили достойный отпор. После этого началась торговля. Обмен оказался столь выгодным для бременцев, что они стали постоянно ездить с товарами к устью Двины. Торговля была выгодна и ливским вождям, поэтому они разрешили купцам построить в устье Двины укрепленную торговую факторию Уксуль, а затем и вторую факторию Далеп.

О постройке этих факторий и выгодной торговле с ливами вскоре узнал бременский архиепископ. Упустить такую выгоду архиепископ никак не мог, но на всякий слу-

чай обратился за санкцией на вторжение в земли ливов к римскому папе. Надо ли говорить, что папа Александр III согласился с мнением архиепископа и велел направить в Ливонию миссионеров.

Вскоре миссионеры с отрядом воинов прибыли в Укскуль. Возглавлял их монах-августинец Мейнгард. Монах был хитер, прежде чем начать проповеди среди ливов, он с бременскими купцами отправился за разрешением к полоцкому князю Володше (Владимиру). Князь, не мудрствуя лукаво, дал разрешение на «проповедь слова Божьего». Оправдывая его ошибку, следует сказать, что только столетие прошло с момента разделения православной и католической церкви (в 1054 году), в Полоцке вполне могли не знать нюансы взаимоотношений константинопольского патриарха и римского папы. К тому же полоцкие князья отличались от киевских веротерпимостью. Историки не располагают данными о каких-либо преследованиях язычества в Полоцком княжестве и на его вассальных территориях.

Мейнгард начал вести проповеди среди ливов. Но чтобы проповедовать, нужны церкви. Немцы построили их на самых крутых холмах. А чтобы защитить церкви, вокруг них возвели каменные стены с многочисленными башнями. Так появились каменные крепости Укскуль, Гольм и другие. Все шло хорошо, только вот ливы не изъявляли особого желания креститься. Мало того, уже крещеные туземцы стали перекрещиваться обратно — погружаться в воды Двины, дабы смыть с себя крещение и отослать его обратно в Германию. И поскольку ливы платили дань полоцкому князю, то платить еще десятину в пользу папы римского им явно не хотелось.

Мейнгард попытался применить силу, но ливы имели многократный перевес. Тогда Мейнгард по традиции обратился к папе с просьбой организовать хотя бы небольшой крестовый поход, чтобы заставить ливов платить. Но в 1196 году Мейнгард умер, так и не дождавшись крестоносцев. На его место из Бремена вскоре прислали нового епископа Бартольда. По прибытии он велел собрать ливских старейшин и объявил им, что надо креститься и платить, а то, мол, братва крестоносная из-за моря придет. Когда Бартольд удалился, вожди стали думать, что

делать. Разгорелся жаркий спор. Одни предлагали Бартольда сжечь вместе с его храмом, другие — утопить в Двине. Пока шли дебаты, какая-то добрая душа побежала к епископу. Тот, естественно, кинулся на корабль и убыл в Германию.

Бартольд написал папе слезное послание о своем печальном положении. Папа объявил отпущение грехов всем, кто отправится в крестовый поход против ливов, и вокруг Бартольда собрался значительный отряд крестоносцев, с которыми снова отправился в Ливонию. Туземцы вооружились и послали спросить епископа, зачем он привел с собой войско? Бартольд ответил, что войско пришло для наказания отступников. Ливы сказали ему: «Отпусти войско домой и ступай с миром на свое епископство: кто крестился, тех ты можешь принудить оставаться христианами, других убеждай словами, а не палками». В ответ конные крестоносцы построились «свиньей» и двинулись на толпу ливов. Впереди скакал с копьем сам епископ. В сражении Бартольд погиб, но крестоносцам удалось одержать победу.

Немцы предали огню и мечу окрестные земли. Ливам пришлось креститься, их обложили большой данью. Но, как только основные силы крестоносцев убыли в Германию, ливы начали отмываться от крещения в Двине. Расставленные у дорог массивные деревянные распятия они клали на плоты и отправляли вниз по течению в Балтийское море. Всем католическим священникам и рыцарям было приказано отдать награбленное и без багажа садиться на корабли. Купцов и их имущество ливы не тронули.

Но через несколько месяцев в устье Двины появились 23 корабля с рыцарями-крестоносцами. Вместе с ними прибыл новый епископ Альберт фон Буксгевден. Последний оказался довольно гибким и умным политиком. Он заменил ливам зерновую десятину небольшим натуральным оброком. Вместе с тем епископ понял, что удержать край в повиновении с помощью набегов крестоносцев невозможно. Требовалось стать твердой ногою на новом месте, строить города и замки.

В 1200 году епископ Альберт основал в устье Двины город Ригу. Но мало было основать город, его надо было заселить, и Альберт сам ездил в Германию набирать колони-

стов. Впрочем, одного города, населенного немцами, было недостаточно. Его население не могло предаваться мирным занятиям, так как приходилось вести непрерывную борьбу с ливами. Следовательно, нужно было военное сословие, которое бы взяло на себя обязанность постоянно бороться с коренным населением. Для этого Альберт стал вызывать рыцарей из Германии и давать им замки в ленное владение. Однако рыцари ехали крайне неохотно.

Тогда Альберт решил основать орден «воинствующей братии» по образцу военных орденов в Палестине. Папа Иннокентий III одобрил эту идею, и в 1202 году был основан орден рыцарей Меча, получивший устав Храмового ордена. Рыцари ордена носили белый плащ с красным мечом и крестом, вместо которого после стали нашивать звезду. Первым магистром ордена был Винно фон Рорбах.

Первое время отношения между орденом и рижским епископом были хорошие, но через несколько лет они испортились, и тогда фон Рорбах перенес свою резиденцию из Риги в крепость Венден.

Полоцкие князья вовремя не осознали угрозу, которую им и другим русским княжествам несут немцы. Лишь в 1203 году полоцкий князь Володша с дружиной внезапно осадил Уксуль. Немцы заплатили ему большой выкуп, после чего Володша пошел осаждать крепость Гольм. Однако там немцы отразили штурм с помощью метательных машин, бросавших на осаждающих тяжелые камни и бревна. Володше пришлось увести свою дружину назад в Полоцк.

Подчинив ливов, живших вблизи балтийского побережья, крестоносцы двинулись на восток и разрушили русские города Кукейнос и Герсик, где княжили вассалы полоцкого князя Вячеслав Борисович и Всеволод Борисович, правнуки Всеслава Чародея.

В то время, когда немцы утверждались в Ливонии, отнимая низовые двинские земли у Полоцкого княжества, новгородцы и псковичи продолжали бороться с чудью (т.е. с предками нынешних эстонцев), жившей к югу от Финского залива. В 1176 году вся Чудская земля, по выра-

жению летописца, «приходила под Псков, но была отбита с большим уроном».

В 1190 году чудские племена по озеру пришли на судах к Пскову. Псковичи славно встретили гостей: в летописи сказано, что ни один «чунец» не ушел живым. Однако другому отряду чухонцев удалось захватить город Юрьев. В следующем 1191 году псковичи и новгородцы объединились, отбили Юрьев, огнем и мечем прошлись по Чудской земле, «полону приведе без числа». В 1192 году псковичи опять ходили на чудь и взяли у них городище Медвежьё Голову (Оденпе, с 1917 года — город Отепя). После этого чухонцы образумились, стали исправно платить дань, и до 1212 года конфликтов с русскими у них не было.

В 1212 году чудь что-то натворила, и новгородский князь Мстислав Удалой с братом Владимиром совершили несколько походов на чудь, взяли город Медвежьё Голову, дошли до побережья Балтийского моря.

На следующий 1213 год немцы захватили город Медвежьё Голову, то есть вторглись в земли, которые новгородцы считали своими. В 1214 году два войска новгородцев двинулись отбивать свою вотчину. Князь Мстислав Удалой пошел в Эстляндию, а Всеволод Борисович, тот самый, у которого немцы отняли Герсик, пошел на Ливонию. Крестоносцы со всей Ливонии заперлись в Риге. Всеволод по неясным причинам брать Ригу не стал, а вернулся в Новгород.

Надо сказать, что епископ Альберт и крестоносцы действовали не только кнутом, но и пряником. В 1210 году Альберт заключил с полоцким князем Володшей мир и обязался платить ему дань за ливонские земли. Через несколько лет немцы перестали платить Полоцку дань, а тамошний князь удовольствовался помощью немцев против Литвы и свободой плавания по Западной Двине. Крестоносцам удалось сделать своим «агентом влияния» полоцкого князя Владимира Мстиславовича. Князь даже выдал свою дочь за брата епископа Альберта. Это не понравилось псковичам, и в 1213 году они выгнали Владимира из города. Владимиру пришлось бежать к зятю в Ригу, где ему дали в управление несколько ливонских деревень.

Жизнь у немцев князю пришлась не по душе, и он убежал обратно в Псков. Горожане его простили, и он с псковскими и новгородскими ратями в 1217 году двинулся к Медвежьей Голове. Чухонцы позвали на помощь немцев. Рыцари во главе с магистром ордена Волквином внезапно напали на русский лагерь. Но новгородцы быстро оправались и контратаковали немцев. Рыцари были разбиты, Владимир Мстиславович взял в плен своего зятя Феодориха и привез его в Псков. В летописи почему-то не упоминаются потери немцев, сказано лишь, что у них были убиты три главных воеводы и взяты 700 лошадей. Надо полагать, что рыцари отдали 700 лошадей не по доброй воле.

В немецкой хронике* говорится, что немцы и русские заключили мир, по которому немцы не должны более появляться в районе Оденпе (Медвежьей Головы), а местная чужь по-прежнему платить дань Пскову и Новгороду. Узнав о разгроме немцев под Оденпе, эсты под руководством Лембита подняли восстание против немцев и их союзников датчан.

Впервые к берегам Эстляндии датское войско под началом короля Какута VI прибыло в 1196 году. Воспользовавшись усобицами русских князей, датчане постепенно захватили острова Эзель и Даго, а также северное побережье Эстляндии. Город Колывань они переименовали в Ревель. Кстати, Таллинн по-эстонски означает «датский город». В 1218–1219 годах новгородцы обещали помочь эстам войском, но не исполнили обещания, потому что в Новгороде были постоянные смуты, ссоры князей с посадником Твердиславом и т.д. С 1218 по 1224 годы в Новгороде пять раз сменялись князья. Эсты сами не смогли справиться с немцами и потерпели поражение.

Новгородцы под началом князя Владимира Мстиславовича и его сына Ярослава дважды, в 1219 и 1222 годах, осаждали немецкую крепость Венден (Кесь) и один раз, в 1223 году, — Ревель. Но все три осады были неудачными, врага спасали мощные укрепления и метательные (каменетные) машины. Русским удалось взять много добычи и пленных, но выгнать противника из Прибалтики они

* Генрих Латвийский. «Хроники Ливонии».

не смогли. Немцы, датчане и римские папы на восемь веков сделали Прибалтику очагом напряженности в северо-восточной Европе.

В 1224 году немцы двинулись на самую сильную русскую крепость в Эстляндии — Юрьев. Там сидел князь Вячеслав Борисович, тот самый, у которого немцы отняли город Кукейнос. 15 августа Юрьев был осажден. Немцы приготовили много осадных машин, из огромных деревьев выстроили башню в уровень с городскими стенами, и под ее защитой начали вести подкоп. Всю ночь и весь следующий день над этим трудилась половина войска, одни копали, другие относили землю. На следующее утро большая часть подкопа рухнула, после чего башню придвинули ближе к крепости.

Несмотря на активную подготовку к штурму, осаждающие пытались вести переговоры с князем Вячеславом. Они послали к нему несколько духовных особ и рыцарей с предложением свободного выхода из крепости вместе с дружиной, лошадьми и имуществом, если князь согласится покинуть отступников-туземцев (эстов). Вячеслав Борисович не принял этого предложения, так как ожидал подкрепления из Новгорода. Тогда осада началась с новой силой и продолжалась много дней без видимого успеха.

Согласно немецкой хронике, осаждающие собрали совет, на котором два рыцаря, Фридрих и Фредегельм, недавно приехавшие из Германии, подали идею: «Необходимо сделать приступ и, взявши город, жестоко наказать жителей в пример другим. До сих пор при взятии крепостей оставляли гражданам жизнь и свободу, и оттого остальным не задано никакого страха. Так теперь положим: кто из наших первый взойдет на стену, того превознесем почестями, дадим ему лучших лошадей и знатнейшего пленника, исключая этого вероломного князя, которого мы вознесем выше всех, повесивши на самом высоком дереве». Идея понравилась.

Следующим утром немцы устремились на приступ, но были отбиты. Осажденные сделали в стене большое отверстие и выкатывали оттуда раскаленные колеса, чтобы зажечь башню, от которой исходила наибольшая опасность. Осаждающим пришлось сосредоточить все свои

силы, чтобы потушить пожар и спасти башню. Между тем брат епископа Иоганн фон Аппельдерн, с факелом в руке, первым начал взбираться на вал, за ним следовал его слуга Петр Оге, и оба беспрепятственно достигли стены. Увидев это, остальные ратники бросились за ними, каждый спешил, чтобы оказаться первым. Кто же взошел первым на стену, осталось неизвестным. Одни поднимали друг друга на стену, другие прорывались сквозь отверстие, сделанное самими же осажденными для пуска раскаленных колес. За немцами ворвались леты и ливы, и началась резня. Никому не было пощады. Бои в городе продолжались до тех пор, пока русские не были истреблены почти полностью. Немцы окружили крепость и никто не убежал. Из всех мужчин, находившихся в городе, оставили в живых только одного — слугу суздальского князя. Ему дали лошадь и отправили в Новгород рассказать своим о судьбе Юрьева. Новгородский летописец записал: «Того же лета убиша князя Вячка немцы в Гюргеве, а город взяша».

Агрессия немцев в Прибалтике увенчалась успехом благодаря феодальной раздробленности на Руси. Увы, этот банальный тезис постоянно находит подтверждение в истории северных войн России.

Одним из первых, кто осознал опасность тевтонской экспансии, был князь Переславля-Залесского Ярослав Всеволодович, сын Всеволода Большое Гнездо, отец Александра Невского. В 1228 году новгородцы позвали Ярослава княжить в Новгород. Вскоре он призвал полки из Переславля и стал готовиться к походу на Ригу. Но кому-то в Пскове померещилось, что Ярослав вместо Риги хочет завладеть Псковом. Тут нельзя исключить и дезинформацию немцев. Со страху псковичи заключили отдельный мир с немцами, дали им 40 человек в заложники с условием, чтоб немцы помогли им в случае войны с новгородцами. Но новгородцы также заподозрили Ярослава, стали говорить: «Князь-то нас зовет на Ригу, а сам хочет идти на Псков».

Ярослав послал сказать псковичам: «Ступайте со мною в поход: зла на вас не думал никакого, а тех мне выдайте, кто наговорил вам на меня». Псковичи отвечали ему: «Тебе, князь, кланяемся, и вам, братья новгородцы, но в по-

ход нейдем и братья своей не выдаем, а с рижанами мы помирились. Вы к Колываню (Ревелю) ходили, взяли серебро и возвратились, ничего не сделавши, города не взявши, также и у Кеси (Вендена), и у Медвежьей Головы (Оденпе), и за то нашу братью немцы побили на озере, а других в плен взяли. Немцев только вы раздразили, да сами ушли прочь, а мы поплатились. А теперь на нас что ли идти вздумали? Так мы против вас с святой богородицей и с поклоном: лучше вы нас перебейте, а жен и детей наших в полон возьмите, чем поганые. На том вам и кланяемся». Новгородцы сказали тогда князю: «Мы без свой братья, без псковичей, нейдем на Ригу, а тебе, князь, кланяемся». Сильно уговаривал Ярослав новгородцев, но все напрасно, тогда от отослал свои полки назад в Переславль.

В 1232 году новгородский тысяцкий Борис поссорился с князем Ярославом Всеволодовичем и бежал к немцам в Оденпе. Туда же бежал и сын Владимира Псковского Ярослав. Перебежчики вернулись с немецким войском и захватили крепость Изборск. Псковичи отреагировали быстро — Изборск они отбили, а Ярослава Владимировича вместе с несколькими немецкими рыцарями взяли в плен и отослали в Новгород к князю Ярославу Всеволодовичу. Ярослав Всеволодович приказал всех пленных заковать в железо и отправить в Переславль-Залесский. В отмщение за это немцы поймали какого-то новгородца Кирилла Синкиница и засадили в тюрьму. Тогда Великий Новгород, считая этот поступок нарушением мира, объявил войну.

Князь Ярослав Всеволодович с дружиной двинулся к городу Юрьеву, точнее, теперь уже к Дерпту, как называли его немцы. Русские не смогли взять город, зато сильно опустошили его окрестности. На выручку Дерпту подошло немецкое войско. В апреле 1234 года на реке Омовжа произошло сражение, немцы были разбиты и предложили князю мир «по всей его правде». Новгородец Кирилл был отпущен на волю, а Ярослав с торжеством вернулся в Новгород, якобы не потеряв ни одного человека убитым в битве. Даже если летописец перебрал, это все равно свидетельствует о полководческом таланте князя. Судя по всему, в этом договоре Ярослав выговорил дань

с Дерпта и других земель для себя и своих преемников, ту знаменитую дань, которая много позже послужила Ивану Грозному поводом для начала Ливонской войны.

Глава 2

Объединение Меченосцев с Тевтонским орденом

Еще до битвы на реке Омовже рыцари Меченосцы решили объединиться с военно-монашеским Тевтонским орденом.

Этот орден был основан в 1128 году в Палестине. Несколько богатых немецких рыцарей создали в Иерусалиме особое братство для помощи паломникам под названием «Братство святой Марии Тевтонской». Когда арабы выставили крестоносцев из Палестины, гроссмейстер Тевтонского ордена Герман фон Зальц перебрался в Венецию. В 20-х годах XII века княжество Мазовия (Польша) вело длительную войну с языческими племенами пруссов. Мазовецкий князь Конрад принял христианство и, поверив рассказам попов о бескорыстии и прочих добродетелях военно-монашеских орденов, в 1226 году решил подарить Тевтонскому ордену Кульмскую и Лебодскую волости. Наивный Конрад надеялся, что рыцари будут защищать его от набегов языческих племен. В 1228 году большая часть рыцарей Тевтонского ордена вместе с гроссмейстером Германом фон Зальцем прибыла в Мазовию. Рыцари быстро завоевали земли пруссов. Большую часть населения они истребили, оставшихся превратили в рабов. В Пруссию хлынул поток немецких переселенцев. Тевтонские рыцари построили в Пруссии несколько укрепленных городов, первый из которых, Торн, был заложен в 1231 году.

В 1234 году Тевтонский орден получил от римского папы права на владение всей Прусской и Кульмской землей за обязательство платить дань лично папе, который таким образом стал сюзереном ордена. Дань орден платил исправно, но власть папы оставалась чисто номиналь-

ной, фактически орден был независим в своей внешней и внутренней политике.

В 1229 году умер рижский епископ Альберт. Магистр ордена Меченосцев Волквин, воспользовавшись его смертью, решил избавиться от своей зависимости от рижских епископов и предложил Герману фон Зальцу объединить орден. Однако Зальц отказался.

После разгрома рыцарей на реке Омовже переговоры по объединению орденов возобновились. В 1235 году Зальц отправил в Ливонию командоров Тевтонского ордена Еренфрида фон Нойенбурга и Арнольда фон Нойндорфа, поставив им задачу разузнать о правах и обычаях ордена Меченосцев и вообще о положении дел в Ливонии. Вскоре посланцы вернулись и привезли с собой троих депутатов от ливонских рыцарей. Людвиг фон Оттинген, наместник великого магистра в Пруссии, собрал капитул в Марбурге, где ливонских рыцарей подробно расспросили об их правилах, образе жизни, владениях и притязаниях. Потом были опрошены командоры, посланные в Ливонию. Еренфрид фон Нойенбург представил поведение рыцарей Меченосцев в непривлекательном виде. Он назвал их людьми упрямыми и крамольными, не любящими подчиняться правилам своего ордена, ищущими прежде всего личной корысти, а не общего блага. Указав пальцем на прибывших с ним ливонских рыцарей, он добавил: «А эти, да еще четверо мне известных, хуже всех там». Арнольд фон Нойндорф подтвердил слова своего товарища. После такой «рекламы» не удивительно, что когда стали собирать голоса, объединяться ли с Меченосцами, то сначала воцарилось молчание, а потом единогласно решили дожидаться прибытия великого магистра.

Заметим, что историю объединения орденов автор излагает не по русским летописям или трудам советских историков, которых можно обвинить в предвзятом отношении к военно-монашеским орденам. Все это взято из немецких хроник. То, что донесения немецких рыцарей относительно поведения Меченосцев были справедливы, доказывают послания пап. Так, в 1238 году папа Григорий IX писал епископу Моденскому, своему легату в Ливонии, чтоб обращенные в христианство язычники не

подвергались рабству (Histor. Russ. Monum I, XLVIII). В том же году он писал, чтобы рабам дали облегчение и позволили ходить в церковь (Там же, XLIX). Известны и другие послания пап, обличающие ордена, как, например, послание Иннокентия IX рыцарям в 1245 году.

Нравы рыцарей-монахов в художественных фильмах «Александр Невский» и «Крестоносцы» не только не очернены, а скорее, приукрашены, поскольку даже сегодня в кино нельзя показать всех тех мерзостей, что творили монахи-рыцари. И это касается не только орденов Тевтонского и Меченосцев. Вспомним, сколько гнусных преступлений рыцарей-монахов было выявлено на процессе ордена Тамплиеров во Франции в 1307—1314 годах.

Однако объединиться разбойничьим орденам все же пришлось. В 1236 году магистр Волквин совершил опустошительный набег на Литву, но вскоре его окружили многочисленные толпы варягов и он погиб со всем своим войском. Любопытно, что к орденскому войску присоединился тогда отряд из двухсот псковичей. Из них вернулись в Псков всего двадцать человек.

После этого поражения уцелевшие Меченосцы отправили посла в Рим рассказать папе о плачевном состоянии ордена и ливонской церкви и настоятельно просить о соединении их с Тевтонским орденом. Гроссмейстер Тевтонского ордена стал сюзереном ордена Меченосцев, который с этого времени называли Ливонским орденом. Первым после объединения магистром Ливонского ордена стал Герман фон Балк.

Первое столкновение русских с Тевтонским орденом относится к 1235 году. Тогда мазовецкий князь Конрад уступил ордену какие-то свои земли, на которые претендовал удельный волынский князь Даниил Романович Галицкий. Согласно летописи, Даниил сказал: «Не годится держать нашу отчину крестовым рыцарям», и пошел на них вместе братом, имея большое войско. Он взял город, захватил в плен старшину Бруно и ратников и возвратился во Владимир.

Глава 3

Походы Александра Невского

В 1238-1240 годах Русь подверглась страшному нашествию татар. Русско-татарские отношения выходят за рамки нашей работы, поэтому мы лишь вкратце помянем их.

Русские княжества попали под власть Золотой Орды. При этом дань Орде стали платить не только княжества центральной и южной Руси, но и северные земли, куда татары не дошли. Фактически Русь вошла в состав этого государства. Другой вопрос, что Золотая Орда представляла собой раннефеодальное государство с очень слабыми политическими, административными и экономическими связями. Русские князья платили Орде дань, ездили к хану судиться между собой, посылали свои дружины на помощь татарскому войску и, в свою очередь, требовали татарские рати для защиты от врагов, например, от литвинов. На русских монетах указывалось имя правящего татарского хана. За его здоровье по всей Руси попы возносили молитвы. Для XIII—XIV веков это были обычные отношения феодала к своему сюзерену. В тот период многие графы во Франции имели больше суверенитета по отношению к своему королю, чем русские князья — к хану. Такое положение сохранялось до середины XIV века.

Нашествие Батыя в 1240 году на Русь, Польшу, Чехию, Венгрию, Сербию и Болгарию давало Риму прекрасный повод усилить свое влияние путем организации большого крестового похода против татар. Разговоры об этом велись в папском окружении. Но увы, на практике они привели к продолжению крестовых походов XII века против литовских и финских племен, а главное, против Руси. Таким образом, Рим направил основной удар по христианским княжествам, больше всех пострадавшим от Батыева нашествия.

В начале XIII века шла война между готским и шведским владетельными домами. В середине 20-х годов XIII века эта борьба закончилась усилением властных кругов феодалов, между которыми первое место занимал род Фолькунгов, наследственно владевший достоинством яр-

ла. Могущественный представитель этого рода Биргер, побуждаемый папскими посланиями, предпринял в 1249 году крестовый поход против Руси.

Достоверные данные о силе шведского войска отсутствуют, хотя в трудах наших историков периодически всплывают неведомо откуда появившиеся числа. Так, И.А. Заичкин и И.Н. Почкаев* пишут о пятитысячном войске и 100 кораблях ярла Биргера.

С 1236 года в Новгороде княжил, а точнее, служил князем (т.е. предводителем войска) молодой Александр Невский, сын Ярослава Всеволодовича. Вообще говоря, словосочетание Александр Невский впервые появилось в летописи XV века. Даже в «Повести о житии и о храбрости благоверного и великого князя Александра», созданной спустя 40 лет после описываемых событий, Александр ни разу не назван Невским. Но поскольку наш читатель привык к этому словосочетанию, мы и далее будем называть князя Александра Ярославовича Невским.

Согласно «Повести о житии и о храбрости благоверного и великого князя Александра» Биргер, прибыв с войском в устье Невы, отправил в Новгород своих послов заявить князю: «Аще можещи противитися мне, то се есмь уже зде, пленяя землю твою». Однако данное послание скорее всего интерполяция составителя «Повести о житии...», поскольку внезапность нападения зачастую была решающим фактором в сражениях на севере.

На самом деле шведов заметила новгородская «морская охрана». Эту функцию выполняло ижорское племя во главе со своим старейшиной Пелугием. По версии «Повести о житии...» Пелугий якобы был уже православным и имел христианское имя Филипп, а все остальное его племя оставалось в язычестве. Морская стража ижорцев обнаружила шведов еще в Финском заливе и быстро сообщила о них в Новгород. Наверняка существовала система оперативной связи от устья Невы в Новгород, иначе само существование морской стражи становится бессмысленным. Возможно, это были сигнальные огни на

* Заичкин И., Почкаев И. «Русская история. Популярный очерк». — М., «Мысль», 1992, с. 128.

курганах; возможно — конная эстафета; но, в любом случае, система оповещения работала быстро.

В дальнейшем морская стража вела скрытое наблюдение за шведскими кораблями, вошедшими в Неву. В «Повести о житии...» это описано следующим образом: «Стоял он (Пелугий) на берегу моря, наблюдая за обоими путями*, и провел всю ночь без сна. Когда же начало всходить солнце, он услышал шум сильный на море и увидел один насад, плывущий по морю, и стоящих посреди насада святых мучеников Бориса и Глеба в красных одеждах, держащих руки на плечах друг друга. Гребцы же сидели, словно мглою одетые. Произнес Борис: «Брат Глеб, вели грести, да поможем сроднику своему князю Александру». Увидев такое видение и услышав эти слова мучеников, Пелугий стоял, трепетен, пока насад не скрылся с глаз его».

Князь Александр, которому было около 20 лет**, быстро собрал дружину и двинулся на ладьях по Волхову к Ладоге, где к нему присоединилась ладожская дружина.

Ярл Биргер находился в полном неведении о движении новгородской рати и решил дать отдых войску на южном берегу Невы, неподалеку от места впадения в нее реки Ижоры.

15 июля 1240 года «в шестом часу дня»*** русское войско внезапно напало на шведов. Согласно «Повести о житии...», Александр Ярославович лично ранил копьем в лицо ярла Биргера. Внезапность нападения и потеря командующего решили дело. Шведы стали отступать к кораблям.

В «Повести о житии...» описаны подвиги шестерых русских воинов. Первый из них, Гаврила Олексич, въехал на коне по сходням на шведское судно (шнеку) и стал рубить там врага. Шведы сбросили его с коня в воду, но он вышел из воды невредим и снова напал на врага. Второй, по имени Сбыслав Якунович, новгородец, много раз напа-

* Видимо, речь идет о Большой и Малой Неве.

** Точная дата рождения Александра Невского является предметом спора между историками.

*** Через 6 часов после восхода солнца по древнерусскому времени, т.е. в 11 часов утра по нашему времени.

дал на войско шведов и бился одним топором, не имея страха, и пали многие от его руки, и дивились силе и храбрости его. Третий, Яков, полочанин, был ловчим у князя. Он напал на полк с мечом, и похвалил его князь. Четвертый, Меша, новгородец, пеший со своей дружиной напал на корабли и утопил три корабля. Пятый, Сава, из младшей дружины, ворвался в златоверхий шатер ярла и подсек шатерный столб. Шестой, Ратмир, из слуг Александра, бился пешим одновременно с несколькими шведами, пал от множественных ран и скончался.

Эти сведения можно считать достоверными, поскольку автор записал их со слов участников Невской битвы.

С наступлением темноты большая часть шведских судов ушла вниз по течению Невы, а часть была захвачена русскими. По приказу Александра два трофейных шнека загрузили телами убитых шведов, и их пустили по течению в море, и «потопиша в море», а остальных убитых врагов, «ископавши яму, вметавша их в ню без числа».

Потери русских оказались ничтожно малыми, всего 20 человек. Этот факт, а также отсутствие упоминаний о Невской битве в шведских хрониках, дали повод ряду русофобствующих историков свести битву до уровня малой стычки. По моему мнению, гибель 20 отборных ратников при внезапном нападении — не такая уж и малая потеря. Кроме того, в сражении на стороне русских должна была участвовать еще и ижора. После битвы православных русских и язычников ижоров хоронили в разных местах и по разным обрядам. Ижорцы сжигали тела своих соплеменников. Поэтому русские участники битвы вряд ли знали, сколько было убитых среди ижоры.

Другое дело, что число шведов, пришедших с Биргером, могло быть намного меньше, чем предполагали наши патриоты-историки. Их вполне могло быть около тысячи человек. Но, в любом случае, Невская битва стала шведам хорошим уроком.

Новгородцы встретили Александра и его дружину колокольным звоном. Однако не прошло и нескольких недель, как властолюбивый князь и беспокойные граждане вольного Новгорода рассорились. Александр Ярославович вместе с дружиной отправился восвояси в свой Переславль-Залесский.

Но время для «крамолы великой» и ссоры с князем Александром новгородцы выбрали явно неудачно. В том же 1240 году рыцари ордена Меченосцев под командованием вице-магистра Андреаса фон Вельвена начали большое наступление на Русь. Вместе с немцами шел известный нам перебежчик князь Ярослав Владимирович. Немцы* взяли Изборск. Псковское войско вышло навстречу немцам, но было разбито. Погиб псковский воевода Гаврила Гориславович. Любопытно, что немецкие хронисты сделали из Гаврилы Гориславовича вначале Гернольта, а потом князя Ярополка, заставив его «жить после смерти» и сдать немцам Псков.

На самом деле немцы осаждали Псков около недели, а затем псковичи согласились на все требования врага и дали своих детей в заложники. В Псков вошел немецкий гарнизон.

Немцы не удовлетворялись псковскими землями, а вместе с отрядами чухонцев напали на Новгородскую волость (Вотскую пятину). В Копорском погосте, в 16 км от Финского залива, рыцари построили мощную крепость. В 35 км от Новгорода немцы захватили городок Тесов.

В такой ситуации новгородцам снова потребовался князь со своей дружиной. К князю Ярославу Всеволодовичу срочно отправились послы просить дать Новгороду князя Александра. Однако Ярослав Всеволодович дал им другого своего сына Андрея (более младшего). Новгородцы подумали и отказались, им нужен был только Александр. В конце концов, Ярослав Всеволодович уступил и дал Александра, но на более жестких условиях.

В 1241 году Александр Ярославович приехал в Новгород. Для начала он припомнил горожанам старые обиды и повесил «многие крамольники». Затем Александр осадил крепость Копорье** и взял ее. Часть пленных немцев

* В исторической литературе принято называть рыцарей орденов Тевтонского и Меченосцев немцами, хотя в их числе было немало французских, итальянских и других западноевропейских рыцарей.

** Ныне село Копорье Ломоносовского района Ленинградской области.

князь отправил в Новгород, а часть отпустил (надо полагать, за хороший выкуп), зато перевешал всю чужь из копорского гарнизона. Однако от дальнейших действий против рыцарей Александр воздержался до прибытия на подмогу сильной владимирской дружины во главе со своим братом Андреем.

В 1242 году Александр и Андрей Ярославовичи взяли Псков. В ходе штурма погибли 70 рыцарей и множество кнехтов. Согласно Ливонской хронике, Александр приказал «замучить» в Пскове шесть рыцарей.

Из Пскова Александр двинулся во владения Ливонского ордена. Однако передовой отряд русских под командованием новгородца Домаша Твердиславовича попал в немецкую засаду и был разбит. Получив известие о гибели своего авангарда, князь Александр отвел войско на лед Чудского озера близ урочища Узмени у «Воронья камня».

На рассвете 5 апреля 1242 года немецко-чухонское войско построилось сомкнутой фалангой в виде клина, в Европе такой строй часто называли «железной свиньей». В вершине клина находились лучшие рыцари ордена. Немецкий клин пробил центр русского войска, отдельные ратники обратились в бегство. Однако русские нанесли сильные фланговые контрудары и взяли противника в клещи. Немцы начали отступление. Русские гнали их на протяжении примерно 8 км до противоположного Соболицкого берега. В ряде мест лед подломился под столпившимися немцами, и многие из них оказались в воде.

Новгородская («первая») летопись сообщает, что в сражении были убиты 400 рыцарей, а 50 рыцарей взяты в плен, чуди же побито «без числа». Западные историки, например, Джон Феннел*, ставят под сомнение достоверность этой цифры в летописи, поскольку в объединенном ордена всего насчитывалось тогда чуть более 100 рыцарей. Ливонская хроника, написанная в последнем десятилетии XIII века, говорит, что в битве погибли только двадцать рыцарей и еще шестеро попали в плен. По нашему мнению, не следует забывать, что каждого рыцаря

* Джон Феннел «Кризис средневековой Руси, 1200–1304 гг.». – М., «Прогресс», 1989, с. 145.

на войне сопровождали один-два десятка конных воинов в доспехах. Видимо, летописец под рыцарями подразумевал хорошо вооруженных конных воинов.

Стоит также отметить, что Суздальская летопись отводит главную роль в Ледовом побоище не Александру, а Андрею Ярославовичу и его дружине: «Великий князь Ярославь посла сына своего Андреа в Новгород Великий в помощь Олександрови на немци и победиша я за Плесковым (Псковом) на озере и полон мног плениша и возвратися Андреи к отцу своему с честью». Это сообщение стоит воспринять серьезно, поскольку впоследствии Андрей Ярославович показал себя смелым воином (он стал первым князем, поднявшим восстание против Орды). Да и Ярослав Вячеславович отправил с ним из Владимира не мужиков-лапотников, а отборных воинов — «кованую рать».

В целом, нет оснований оспаривать то, что боем руководил Александр, но объективный историк должен отдать должное и его незаслуженно забытому брату Андрею.

Когда Александр возвращался в Псков после победы, пленных рыцарей вели рядом с их конями. Весь Псков вышел навстречу своему избавителю, игумены и священники шли с крестами. В «Повести о житии...» говорится: «О псковичи! Если забудете это и отступите от рода великого князя Александра Ярославовича, то похожи будете на жидов, которых господь напитал в пустыне, а они забыли все благодеяния его. Если кто из самых дальних Александровых потомков приедет в печали жить к вам во Псков и не примет его, не почитите, то назоветесь вторые жида».

После этого славного похода Александр должен был ехать во Владимир проститься с отцом, отправлявшимся в Орду. В его отсутствие немцы прислали в Новгород с поклоном послов, которые говорили: «Что зашли мы мечом, Воть, Лугу, Псков, Летголу, от того от всего отступаемся. Сколько взяли людей ваших в плен, теми разменяем: мы ваших пустим, а вы наших пустите». Немцы отпустили также и заложников псковских. Мир был заключен на благоприятных для Пскова и Новгорода условиях.

В 1245 году Александр Невский отразил несколько набегов литвинов, напавших на Торжок и Бежецк. В 1247 году Александр и Андрей Ярославовичи порознь отправляются в Одру, вначале в Сарай, а затем в далекую Монголию в Каракорум. Там регентша Огуль-Гамиш, вдова великого хана Гуюка, отдала Андрею великокняжеский престол во Владимире, а Александру велела княжить в Киеве. По старшинству Владимир должен был достаться Александру, а не его младшему брату. О мотивах такого решения ханши уже долгие годы ломают головы историки. По одной версии, ханше не понравились дружеские отношения Александра с сарайским ханом, по другой, она вступила в связь с красавцем Андреем.

Зимой 1249–1250 годов Александр и Андрей вернулись на Русь. Александр не пожелал ехать в разоренный татарами Киев, а стал слоняться по северной Руси. Следующей зимой (1250–1251 гг.) Андрей Ярославович женился на дочери галицкого князя Даниила Романовича. Этот брак укрепил союз двух самых могущественных князей, контролировавших большую часть русских земель. Союз явно носил антитатарскую направленность.

В 1252 году обиженный Александр поехал на Дон, в ставку сына Батые хана Сартака и донес на брата. Реакция Сартака была более чем оперативной. Он отправил на Русь два больших татарских войска. Одно из них, под началом Неврюя, пошло на Владимир против Андрея, а другое, под началом Куремши, — против Даниила Галицкого.

Даниилу удалось отбить нападение Куремши. Однако войско Андрея было разбито, и ему с молодой женой пришлось бежать в Швецию. Александр торжественно въехал во Владимир и сел на великокняжеский престол, добытый ему татарскими саблями. Летом 1252 года татары страшно опустошили северную Русь. Недаром летописец сравнивал «неврюеву рать» с батыевым нашествием.

Католическая церковь продолжала экспансию на русские земли. Крестовые походы чередовались с попытками обращения русских князей в католичество. Так, папа Иннокентий IV (правил в 1243–1254 гг.) послал во Владимир к Александру Ярославовичу двух легатов — Галду и Гемонта. Согласно «Повести о житии...», легаты заявили

Александру: «Папа наш так сказал: «Слышал я, что ты князь достойный и славный и что земля твоя велика»», и предложили принять ему католичество.

Князь велел написать папе ответ: «От Адама до потопа, от потопа до разделения народов, от смешания народов до Авраама, от Авраама до прохода Израиля сквозь Красное море, от исхода сынов Израилевых до смерти Давида царя, от начала царствования Соломона до Августа царя, от власти Августа и до Христова рождества, от рождества Христова до страдания и воскресения Господня, от воскресения же его и до восшествия на небеса, от восшествия на небеса до царствования Константинова, от начала царствования Константинова до первого собора, от первого собора до седьмого — обо всем этом хорошо знаем, а от вас учение не приемлем». Легатам пришлось возвратиться в Рим ни с чем.

Параллельно Иннокентий IV завязал отношения с Даниилом Галицким, владельцем южной Руси. Причем он предложил Даниилу не перемену веры, а некое подобие унии. Так, папа соглашался, чтобы русское духовенство совершало службу на заквашенных просфирах и т.д., а галицкому князю в качестве «морковки» папа предлагал королевскую корону. Даниил в принципе не возражал против слияния церквей и тем более против королевского титула. Однако вначале он требовал эффективной военной помощи против татар. «Рать татарская не перестает: как я могу принять венец, прежде чем ты подашь мне помощь?», — писал он папе.

В 1254 году, когда Даниил был в Кракове у князя Болеслава, туда же явились и папские послы с короной, требуя свидания с Даниилом. Даниилу удалось избежать встречи с ними под тем предлогом, что не годится ему с ними видеться в чужой земле. На следующий год послы снова явились, и опять с короной и обещанием помощи. Даниил, не веря пустым обещаниям, не хотел и тут принимать корону, но его мать и польские князья уговорили его: «Прими только венец, а мы уже будем помогать тебе на поганных». В то же время папа проклинал тех, кто хулил православную веру, и обещал созвать собор для рассуждения об общем соединении церквей. В конце концов, Даниила уговорили, и он короновался в Дрогичине.

Реальной военной помощи с Запада король Даниил не получил и вскоре прервал всякие сношения с папским престолом, несмотря на упреки папы Александра IV. А королевский титул, полученный от папы, Даниил сохранил за собой и своим потомством.

Как уже говорилось, папство и рыцарство на Востоке совмещало убеждение с принуждением. В 1249 году шведский король Эрик созвал «и рыцарей, и тех, кто близки к рыцарскому званию, а также крестьян и вооруженных слуг»*, (то есть объявил тотальную мобилизацию для похода на тавастов (емь). Командовать войском король поручил своему зятю Биргеру, тому самому, помеченному копьем Александра Невского. Несколько десятков шведских кораблей пересекли Ботнический залив и высадили в Финляндии большое войско. Естественно, тавасты не стали в открытом бою противостоять численно превосходящему и лучше вооруженному шведскому войску. Шведы учинили кровавую бойню. «Всякому, кто подчинился им, становился христианином и принимал крещение, они оставляли жизнь и добро и позволяли жить мирно, а тех язычников, которые этого не хотели, предавали смерти. Христиане построили там крепость и посадили своих людей. Эта крепость называется Тавастаборг — беда от нее язычникам!... Ту сторону, которая была вся крещена, русский князь, как я думаю, потерял»*.

Где находилась крепость Тавастаборг (другое название Тавастгус), давно спорят финские историки. Некоторые считают, что это по сей день существующий средневековый каменный замок в городе Хяменлинна**.

Однако Хяменлинна не очень похож на «детинец», описанный в летописи. Судя по летописи, «детинец» стоял на высокой и крутой горе***, в то время как замок

* «Хроника Эрика».

** Drake K. «Die Burg Hameenlinna im Mittelalter», 1968, s. 11; «Mika oli Vanain Iinna?» — In: *Arx Tavastica. Hameenlinna*, 1967, s. 24–38; Juva E., Juva M «Suomen kansan historia», Helsingissa, 1964, s. 151.

*** Новгородская летопись говорит о «детинце»: «бьяше бо место велми силно, твердо, на камени высоце, не имея приступу ниоткуда же».

в Хяменлинне стоит на небольшой возвышенности, всего на несколько метров возвышающейся над уровнем окружающей местности. К летописному описанию более подходит городище Хакойстенлинна, расположенное в той же части земли еми, в местности Янаккала. Городище это находится на крутом и высоком скалистом неприступном холме. Отметим, что «Хроника Эрика» признает, что, во-первых, тавасты до шведского вторжения были русскими, точнее, новгородскими подданными, а, во-вторых, русские не пытались силой навязывать тавастам (еми) христианство, и они в подавляющем большинстве оставались язычниками.

Вслед за тавастами шведам удалось покорить племена сумь, жившие на юго-западе Финляндии. В 1256 году шведы, датчане и крещенные финны предприняли поход в Северную Эстляндию, где начали восстанавливать крепость Нарву на правом берегу реки. Эту крепость основал в 1223 году датский король Вальдемаром II, но позже ее разрушили новгородцы.

Новгородцы в 1256 году не имели князя, поэтому им пришлось послать гонцов во Владимир за Александром Невским. Зимой 1256—1257 годов Александр с дружиной прибыл в Новгород. Собрав новгородские войска, Александр отправился в поход. Как говорит летописец, в войске никто не знал, куда идет князь. Александр выбил шведов и компанию из Копорья, но далее двинулся не на чудь, как думало все войско и неприятель, а на емь, то есть не в Эстляндию, а в Центральную Финляндию. Как гласит летопись: «и бысть зол путь, акы же не видали ни дни, ни ноци». Да, дни зимой в Центральной Финляндии крайне короткие. Несмотря на это, русские победили и шведов, и подвластных им тавастов, а затем с большой добычей и полным вернулись домой. Крепость Тавастаборг взята не была, но этот поход Александра надолго отбил у шведов охоту совершать набеги на новгородские земли.

После мира 1242 года Ливонские рыцари десять лет не беспокоили Русь. Лишь в 1253 году, ободренные удачными войнами с Литвой, они нарушили договор, пришли под Псков и сожгли посад, но, по словам летописца, сами понесли большие потери от псковичей. Видимо, осада крепости длилась до тех пор, пока на выручку псковичам

не пришел новгородский полк. Тогда немцы испугались, сняли осаду и ушли.

Новгородцы не удовлетворились освобождением Пскова, а двинулись в Ливонию. К новгородцам присоединились их верные союзники карелы. Как писал летописец, новгородцы «положили пусту немецкую волость (то есть Ливонию), карели также ей много зла наделали». Псковичи разбили какой-то орденский «полк». В итоге рыцари «послали во Псков и в Новгород просить мира на всей воле новгородской и псковской».

В 1262 году князь Ярослав Ярославович (брат Александра Невского) и его сын Дмитрий Ярославович решили вернуть «свою отчину город Юрьев» (Дерпт). Они заключили союз с литовским князем Миндовгом и жмудским князем Тройнатом. Однако ливонцев спасла асинхронность действий русских и их союзников. Князь Миндовг осадил крепость Венден (Кесь), но тщетно дожидаясь русских, и, не дождавшись, снял осаду, удовлетворившись лишь опустошением окрестных земель.

Когда ушла литва, явились русские полки и осадили Юрьев. Немцы к этому времени сильно укрепили город. Летописец писал: «был город Юрьев тверд, в три стены, и множество людей в нем всяких, и оборону себе пристроили на городе крепкую». Русские взяли приступом посад, разграбили его и сожгли, захватили много пленных, но крепость взять не смогли и ушли назад. Ливонский же хронист утверждает, что русские ушли от Юрьева, узнав о приближении магистра Вергера фон Брейтгаузена, что магистр, преследуя русских, вторгся в их владения, опустошил их, но заболел и вынужден был возвратиться.

Это были последние при жизни Александра Невского боевые действия русских на севере Руси. 14 ноября 1263 года князь Александр Ярославович умер в Городце на Волге по пути из Орды во Владимир. 23 ноября он был похоронен в монастыре Рождества Богородицы во Владимире. Митрополит Кирилл сказал над его гробом: «Дети мои милые! Знайте, что зашло солнце земли Русской», и все люди закричали в ответ: «Уже погибаем!». Тут следует отметить, что митрополит Кирилл был старым сподвижником и другом Александра Невского. Большинство же князей и простого люда в конце XIII — начале XIV ве-

ка смотрели на Александра как на обыкновенного князя, пусть более удачливого, чем другие.

После смерти Александра его четыре сына длительное время правили северной Русью, хотя и сражались друг с другом. Младший его сын, Даниил, в 1277 году стал первым московским удельным князем. До этого Москва была столь мелким городком, что не имела своего князя. Внук Александра Невского, Иван Данилович Калита, стал «собирателем русских земель» вокруг Москвы. Естественно, что московские князья были крайне заинтересованы в возвеличивании своего предка. Особо понадобилась поддержка прапрадеда Александра внуку Калиты Дмитрию Донскому накануне Куликовской битвы. А как известно, чудо всегда происходит, когда есть социальный заказ на него. И тут в одну прекрасную ночь иноку владимирского Богородицкого монастыря привиделся князь Александр Ярославович. Монахи разрыли его могилу и обнаружили там нетленные мощи. Князя Александра Ярославовича немедленно канонизировали и ввели в пантеон московских святых.

В общерусский пантеон Александр Невский был введен лишь в 1547 году. Читатель помнит, что это был год венчания на царство Ивана IV (еще не Грозного). Тут тоже понадобились знаменитые и желательные святые предки. В дальнейшем легко заметить, что всплески популярности Александра Невского каждый раз совпадали по времени с очередными конфликтами со шведами и немцами, например, в начале XVIII века в ходе Северной войны, в конце 30-х годов XX века при обострении отношений с гитлеровской Германией.

Современные историки (я уж не говорю о писателях) склонны осовременивать Александра Невского, приписывая ему несвойственные черты и поступки. Он же был обычным человеком XIII века, умным и очень жестоким правителем и, безусловно, талантливым полководцем, но не настолько, чтобы две его победы закрывали нам целый век собственной истории.

Проордынские симпатии Александра Невского — вопрос крайне спорный. Как говорится, история не имеет сослагательного наклонения, поэтому бессмысленно гадать, что было бы, если бы Александр в 1252 году не по-

ехал к хану Сартаку, а поддержал своего брата Андрея и князя Даниила Галицкого.

В то же время антизападная направленность политики Александра вполне понятна и оправдана. Орды Батые и Неврюя принесли неисчислимые жертвы русскому народу. Но ханы Золотой Орды не стремились к уничтожению Руси. Ханам нужны были верные вассалы и их дружины, а главное — деньги. Поэтому ханы не только не разрушали властные структуры русских княжеств и православную церковь, а наоборот, пытались использовать их в своих целях.

В отличие от татар, рыцари-крестоносцы и римские папы преследовали совсем иные цели. Русское государство и даже удельные княжества были им ни к чему. Им требовались рабы-славяне, которые безропотно трудились бы на своих европейских господ и платили десятину римскому папе. Поражение в борьбе с крестоносцами грозило русским княжествам полным уничтожением, гибельно православной церкви, русской культуры и русского языка. Русь ждала в этом случае судьба Великой Моравии и Пруссии, от которых «носители просвещения и веры христовой» не оставили и следа.

Глава 4

Походы маршала Кнутсона на русских и карел

Походы Александра Невского в центральную Финляндию в 1257 году на несколько десятилетий отбили у шведов охоту воевать с русскими. Мир длился до начала 90-х годов XIII века. Точнее, это был не мир, а неофициальное перемирие, поскольку никаких соглашений стороны не заключали. Со времени завоевания шведами племени эми граница земель эми и карел стала фактически границей владений двух государств — Швеции и Новгорода. Эта граница начиналась на берегу Финского залива примерно в 20 км от устья реки Невы и шла на север по реке Кюмень (Кюмийоки) и далее.

Покоренные шведами племена емь (тавасты) ненавидели шведов и были готовы восстать против захватчиков. Поэтому шведских феодалов не оставляли мысли отрезать финские племена от прямого контакта с новгородцами в районе Невы и с карелами на Карельском перешейке и в Приладожье.

В начале 80-х годов XIII века начинаются мелкие разбойные нападения шведов на новгородские владения. В 1283 году шведские суда прошли через Неву в Ладожское озеро и напали там на новгородских купцов, направлявшихся в Обонежье. В 1284 году шведский предводитель Трунда с отрядом прошел на судах (лойвах и шнеках) через Неву в Ладожское озеро и попытался грабить карел, но получил отпор и ретировался. В 1292 году 800 шведов с моря напали на ижорцев, но были отбиты.

В 1290 году на шведский престол сел малолетний король Биргер, внук ярла Биргера, побитого в 1240 году на Неве. Однако фактическая власть в королевстве сосредоточилась в руках маршала Торгильса Кнутсона.

В 1293 году маршал Кнутсон организовал крестовый поход против карел. Как уже говорилось, все карельские племена были подданными Господина Великого Новгорода. Большинство карел оставалось язычниками, но все, кто хотел, крестились. Точных данных о числе православных карел нет, хотя известно, что они составляли не менее 20 процентов от общего числа. Новгородская администрация никого не принуждала креститься, но создавала для этого все условия — посылала миссионеров, строила церкви, основывались монастыри, как, например, знаменитый Валаамский монастырь*.

Летом 1293 года большое шведское войско высадилось на берегу Выборгского залива у впадения западного рукава реки Вуоксы**. Там, согласно шведским хроникам, Торгильс Кнутсон заложил каменную крепость Выборг.

* Дата его основания неизвестна, по разным источникам она колеблется от XI до начала XIV веков.

** До XVI века река Вуокса на Карельском перешейке распадалась на два рукава — восточный, впадавший в Ладожское озеро у города Корела, и западный, впадавший в Финский залив около Выборга.

По сей день Кнутсон считается основателем Выборга, памятник ему стоит в центре города. На самом же деле Выборг был основан еще в 20-х годах XII века. Кнутсон разрушил до основания русско-карельский город и в нескольких километрах южнее его построил свою крепость.

Если верить шведской хронике, в 1293 году крестоносцы покорили все карельские земли («14 погостов»). Шведы взяли город Кексгольм (по-русски — Корелу, современный Приозерск), «много язычников было там побито и застрелено в тот самый день». Интересно, что шведы называли язычниками не только некрещеных карел, но и православных карел, и даже русских. В Кексгольме остался сильный шведский гарнизон во главе с Сигге Лоне (новгородская летопись называет его «воевода Сиг»). Вскоре к Кексгольму подошел отряд новгородцев. После шестидневной осады крепость была взята, все шведы, включая воеводу Сига, — перебиты. Согласно шведской хронике, удрать живыми удалось лишь двум шведским воинам.

Кексгольм (Корела) остался за русскими и, как сказано в хронике, они «сильно укрепили его, и посадили там мудрых и храбрых мужей, чтобы христиане не приближались к этому месту».

Зимой 1293—1294 года новгородцы осадили шведскую крепость Выборг. Однако шведы успели ее сильно укрепить, и русским не удалось ее взять.

Построив мощную Выборгскую крепость, шведы закрепились в основном стратегическом центре Западной Карелии, у выхода к морю важнейшего для всей Карелии Вуоксинского водного пути (прямой водный путь из Ладожского озера в Финский залив). В результате Вуоксинский путь оказался под шведский контроль. Окончательно закрепить за собой шведам удалось лишь три карельских погоста: Яскис, Эврепю и Саволак.

Параллельно с агрессией в Карелии шведы занялись пиратством на Балтике. При этом они грабили не только русские суда, но и все другие, торгующие с Новгородом и Псковом. Больше всего от этого пострадали ганзейские купцы. Они пожаловались на шведов германскому императору, да и сами немцы располагали большим флотом. Поэтому в 1295 году король Биргер прислал грамоту в го-

род Любек, где говорилось, что шведы не будут тревожить немецких купцов, идущих в Новгород с товарами, только в угождение императору, так как для него, Биргера, эта торговля невыгодна, потому что усиливает его врагов (новгородцев). Он дает купцам свободу плавать в Новгород, но под условием, чтоб они не возили туда оружие, железо, сталь и т.д.

В январе 1300 года германский император Альбрехт обратился к королю Биргеру с требованием обеспечения свободного плавания в Финском заливе и Неве. Забегая вперед, скажем, что в 1312 году воевавшие с королем Биргером его братья герцоги Эрик и Вальдемар дали Ганзе гарантии беспрепятственной торговли с Новгородом. В целом же, несмотря на урон, нанесенный шведскими пиратами торговле Ганзы с Новгородом и Псковом, ее объем в 1293—1312 годах заметно не падал.

В начале 1299 года маршал Кнутсон начал подготовку нового крестового похода на Русь. При этом Рим помогал ему не только морально, хотя по традиции римские папы обещали всем идущим на Восток отпущение грехов и райские блаженства. На сей раз папа Бонифаций VIII снял лучших инженеров со строительства своего дворца и замка Святого Ангела в Риме и отправил их в Швецию строить крепости на землях «русских язычников».

30 мая 1300 года («в троицын день») около 50 шведских кораблей покинули Стокгольм. На корабли были посажены 1100 рыцарей (в это число не включены матросы, оруженосцы, слуги.), командовал ими сам маршал Торгильс Кнутсон. Флотилия вошла в Неву и стала на якорь у слияния рек Невы и Охты. В то время Охта была полноводной рекой, ширина ее в устье составляла не менее 80 метров, а глубина позволяла кораблям приставать непосредственно к берегу. Шведские корабли стояли в устье Охты «борт к борту и штевень к штевню».

На мысу шведы сразу же начали строить крепость, ее требовалось закончить быстро — к концу лета. Зимовать здесь с флотом Кнутсону явно не улыбалось. В шведской хронике говорится, что между Невой и Охтой был прорыт глубокий ров и заполнен водой, а надо рвом возведена стена с восемью башнями. На берегах обеих рек шведы возвели менее мощные фортификационные сооружения.

Точных данных об укреплениях крепости нет. Но, судя по всему, башни и, возможно, часть стен, были каменными.

Крепость получила название Ландскрона — «Венец Земли». Место для нее было выбрано удачно, недаром в 1611—1617 годах шведы на том же самом месте построили крепость Ниеншанц. Сейчас на месте Ландскроны находится Большеохтинский мост и начало проспектов Малоохтенского и Красногвардейского.

Пока строилась крепость, 800 шведов под командованием некоего Харальда пошли вверх по Неве и попали в Ладожское озеро (шведы называли его Белым озером). Шведы получили сведения, что на одном из островов Ладожского озера разместился отряд новгородцев, готовящийся напасть на Ландскрону. Однако когда шведы отошли от берега примерно на 40 километров, усилился ветер, на озере поднялось волнение. Шведы едва добрались до берега — Карельского перешейка. Там они вытащили шнеки на берег и занялись привычным делом — грабежом местных жителей (карел).

Через пять дней, когда ветер стих, и Ладога успокоилась, взятые с собой припасы съедены, а вся окружающая местность опустошена и разорена, шведы двинулись в обратный путь к Неве, так и не выполнив своей задачи. Отряд Харальда подошел к истоку Невы, где встретил на Ореховом острове шведский передовой отряд, видимо, ранее посланный сюда из Ландскроны, чтобы контролировать вход в Неву. Харальд оставил на Ореховом острове часть своих людей для усиления стоящего здесь отряда, а с остальными вернулся вниз по Неве в Ландскрону.

Вскоре шведский отряд на Ореховом острове заметил в Ладожском озере флотилию русских судов. Шведы утверждали, что в русских ладьях была тысяча воинов. Шведский отряд не принял боя и ретировался в Ландскрону. Таким образом, основные шведские силы в Ландскроне были заранее оповещены о подходе русских и приготовились к бою. Однако вместо русских ладей шведы увидели плывущие к ним по течению Невы большие горящие плоты. Плоты были сделаны из сухих деревьев и «выше иного дома». Но шведские моряки не растерялись — свои корабли увели в устье Охты, а вход в устье

перекрыли большой сосной, привязанной канатом с обеих сторон. По-видимому, какие-то шведские корабли все-таки сгорели. В целом, атаку русских брандеров можно считать удачной — шведская флотилия была заперта в Охте и не могла противодействовать подходу русских ладей и высадке с них десанта.

Русское войско прямо с кораблей двинулось на штурм Ландскроны. В бой шло не разношерстное ополчение, какое мы привыкли видеть на картинах художников XIX–XX веков, а профессионалы — «кованая рать». Как гласит шведская хроника: «Когда русские пришли туда, видно было у них много светлых броней; их шлемы и мечи блистали». И если шведы на Ореховом острове более менее правильно оценили численность русского войско, то защитникам Ландскроны со страху показалось, что их атакуют свыше 30 тысяч русских воинов.

Русские стремительно преодолели ров и начали бой на стенах крепости. В этот критический момент две группы рыцарей под началом Матиаса Кетильмундсона и Хенрика фон Кюрна атаковали русских с флангов. После упорного боя обе эти группы с потерями отошли назад, но штурм они сорвали, русские войска отошли к опушке леса.

Согласно шведской хронике, через некоторое время из Ландскроны выехал совсем еще юный рыцарь Матиус Дротс, вместе с ним ехал переводчик. Толмач подъехал к русскому войску и сказал: «Здесь благородный муж, один из лучших среди нас. Он здесь в полной готовности ждет, и хочет побороться с лучшим из вас на жизнь, добро и плен. Как вы видите, он здесь близко. Если кто-нибудь из ваших его одолеет, то он сдастся в плен и войдет за вами. Если случится, что ваш будет побежден, то и с ним будет то же самое. Больше ему ничего не надо». Русские ответили: «Мы видим, что он здесь и уж очень близко подъехал к нам». Русские переговорили между собой, и князь их сказал: «Если кто-нибудь из вас хочет с ним побороться, то пусть подумает об этом. Мы видим, что он доблестный воин. Я хорошо знаю, что они посылали к нам мужа не из худших. Я уверен, что если кто-нибудь станет с ним биться, то мы получим весть, что ему пришлось плохо». Русские ратники отвечали: «Мы за это не

беремся. Здесь никого нет, кто хотел бы с ним биться». Молодой рыцарь стоял и ждал до самой ночи, а затем вернулся к своим.

Тут автор, зная новгородцев, позволит себе усомниться в правдивости хроники. В новгородском войске не мог не найтись какой-нибудь Васька Буслаев, и у юного шведа возникло бы много проблем. Тем более что простодушный автор хроники здесь же замечает, что Матиус Дротс через много лет стал шведским канцлером, а от себя добавим — фактическим правителем страны при несовершеннолетнем короле Магнусе Эриксоне. Так что Ландскрона вполне могла стать «Малой землей» престарелого канцлера. Дальше хронист без всякого перехода сообщает, что шведы заключили с русскими перемирие на один день. Возможно, Матиус и ездил с толмачом на переговоры, а хвастливый вызов — это «остроумие на лестнице».

На следующую ночь русские скрытно снялись и ушли. Поход был предпринят одной новгородской дружиной, и для взятия Ландскроны сил не хватало.

Шведы тем временем достроили крепость, и в сентябре 1300 года Кнутсон с основными силами отправился домой. В Ландскроне был оставлен гарнизон, 300 воинов во главе с рыцарем Стеном.

В устье Невы шведским кораблям из-за встречного ветра пришлось простоять на якоре несколько дней. Недовольные вынужденным бездействием, Матиас Кетильмундсон и воины его отряда решили зря время не терять и заняться «полезным» делом. «И они велели свести на землю своих боевых коней», и двинулись в набег по южному побережью Финского залива, по Ижорской и Водской землям. Доблестные воины прошли с огнем и мечом по селениям води и ижоры и «жгли и рубили всех, кто им сопротивлялся». Как писал И.П. Шаскольский*: «Набег не имел никаких политических или религиозных мотивов, шведские воины и не думали принуждать мирное население к повиновению или принятию католической веры; не занимались они даже грабежом (да в бедных крестьянских селениях, наверное, не было такого иму-

* Шаскольский И. «Борьба Руси за сохранение выхода к Балтийскому морю в XIV веке». — Л., «Наука», 1987, с. 53.

щества, которое могло бы заинтересовать заморских пришельцев, — золота, серебра, ценных вещей). Это было разорение ради разорения, ради удовольствия разорять и убивать.

Насладившись убийствами и разорением беззащитного мирного населения, шведские воины вернулись на корабли, и шведский флот двинулся в обратный путь в Швецию, куда он благополучно прибыл в конце сентября 1300 г.

После неудачи под Ландскроной новгородские власти, наконец, осознали масштабы шведской угрозы и зимой 1300—1301 годов отправили послов во Владимир к великому князю Андрею Александровичу Городецкому, третьему сыну Александра Невского. Тот не заставил себя долго упрашивать и уже в начале весны 1301 года прибыл с дружиной в Новгород.

Весной 1301 года в Новгород приехал посол из Любека с предложением подтвердить «старый мир и старую правду». Судя по всему, в навигацию 1300 года шведы пограбили ганзейских купцов, торговавших с Новгородом, и теперь Ганза хотела знать, нужно ли готовить караваны купеческих судов к навигации 1301 года. Заметим, что посол из Любека прибыл в Новгород сухим путем через Ливонию.

В соответствии с прежними новгородско-ганзейскими договорами ответственность за безопасность купцов на новгородской территории целиком лежала на новгородских властях. Понятно, что шведов нужно было гнать с Невы сразу после схода льда с Волхова и Невы.

На подмогу Новгороду двинулась рать самого сильного тогда удельного князя Михаила Ярославовича Тверского. Однако Андрей Городецкий не стал ждать тверского войска, а быстро двинулся к Ландскроне. Небольшой русский конный отряд вышел к Неве немного выше Ландскроны, предположительно, в районе Литейного моста. Там русские стали рубить лес, чтобы заградить реку надолгами и не дать возможности шведскому флоту прийти на помощь Ландскроне. Отряд рыцарей во главе со Стеном выехал из крепости и попытался воспрепятствовать работе русских. Однако шведы попали в засаду и с большим трудом вернулись в крепость, при этом сам Стен по-

лучил ранение. Заграждение Невы пригодилось — шведский флот так и не пришел на помощь Ландскроне.

Андрей Городецкий, подойдя к Ландскроне, с ходу начал штурм крепости. Как гласит хроника, русские штурмовали Ландскрону днем и ночью. Русским удалось поджечь строения внутри крепости, после чего бой шел уже на стенах и валах. Когда русские овладели крепостью, уцелевшие шведы во главе со Стеном заперлись в погребе (возможно, здесь ошибка хрониста или переводчика, скорее это была башня), где после недолгого сопротивления сдались.

После взятия Ландскроны возник вопрос — что делать с крепостью? Как уже говорилось, новгородцы принципиально не строили крепостей ни в устье Невы, ни на побережье Финского залива. Многие наши историки полагают, что новгородцы опасались, что эти крепости может захватить неприятель, и потом трудно будет выбить его оттуда. По мнению автора, такие суждения несерьезны. Взяли же русские Ландскрону, построенную итальянскими инженерами, посланными папой римским. Проблема заключалась в общественном строе Новгородской республики. Новгородцы в XIII—XV веках использовали князей и их дружины в качестве наемных кондотьеров, по возможности не допуская их вмешательства во внутренние дела республики. Построив на Неве крепость, потребовалось бы содержать там сильный гарнизон. А кто бы дал гарантию, что начальник гарнизона не станет брать дань с проплывающих русских и иностранных купцов, а также с жителей окрестных мест. В перспективе такой воевода вообще мог объявить себя «незалежным» князем, или попытаться при поддержке какой-либо партии взять власть в Новгороде.

Поэтому новгородцы сравнивали Ландскрону с землей, как сказано в летописи, «град запалиша и разгребоша». Вновь караваны купеческих судов поплыли по Неве в Новгород и в балтийские страны.

После взятия Ландскроны формального мира между Швецией и Новгородом заключено не было. Но авантюра с постройкой Ландскроны серьезно подорвала позиции фактического правителя страны Торгильса Кнутсо-

на. В 1305 году его отстранили от власти, а в следующем году казнили.

Глава 5

Вооруженные конфликты 1310–1323 годов и Ореховецкий мирный договор

В первые два десятилетия XIV века в Швеции обострилась политическая борьба, перешедшая в гражданскую войну. Король Биргер конфликтовал со своими братьями, герцогами Эриком и Вольдемаром. Эрик погиб в этой войне, но его девятнадцатилетний сын Магнус в 1319 году был избран шведским королем. Разрушение Ландскроны и внутренние свары на время остановили агрессию шведов. Хотя нападения небольших отрядов на русские земли продолжались, но творили это шведские феодалы, осевшие в Финляндии, так сказать, в инициативном порядке, без санкции короля.

Захват шведами Западной Карелии и постройка ими Выборгского замка вынудили новгородские власти предпринять энергичные меры для удержания под своей властью основной части Карельской земли. Так, в 1310 году «ходиша новгородци в лодьях и в лоивах в озеро, и идоша в реку Узьерву, и срубиша город на порозе нов, ветхий сметавше». То есть новгородское войско на судах прошло через реку Волхов в Ладожское озеро в устье реки Узьервы (Вуоксы) в Кореле, разобрало старые, обветшавшие укрепления городского детинца и построило укрепления на новом месте.

По данным А.Н. Кирпичникова*, кексгольмская крепость первоначально находилась возле устья реки Вуоксы, и только в 1310 году местом для возведения новой крепости вместо «ветхой» был избран лежащий у одного

* Кирпичников А.Н. «Историко-археологические исследования древней Корелы: «Корельский город» XIV в.». — Л., 1979, с. 55-60; «Каменные крепости Новгородской земли». — Л., 1984, с. 123-126.

из порогов Вуоксы остров, на котором и был построен «Корельский городок».

Новгородские власти, обеспокоенные шведской экспансией, нарушили традиции Новгородской республики — назначили главой администрации Карельской земли некоего служилого князя Бориса Константиновича. «Некоего» сказано потому, что ни в одном летописном или другом источнике сей князь не упомянут. По-видимому, он был младшим отпрыском тверской княжеской семьи, поскольку новгородцы жаловались на него великому князю Михаилу Ярославовичу Тверскому. В этой грамоте сказано, что «Бориса Константиновича кърмил Новгород Корелюю...». Присутствие в Кореле русского служилого князя с дружиной должно было обеспечить оборону города на случай нападения из расположенных неподалеку, захваченных шведами западных карельских погостов.

Однако этот опыт оказался неудачным. Случилось то, чего всегда боялись новгородцы. За время пребывания в Кореле князь Борис Константинович купил себе какие-то карельские села, а другие попросту захватил силой, то есть попытался стать в Кореле удельным князем. Мало того, он, видимо, изрядно пограбил карел. Ибо результатом его деятельности стало первое в истории восстание населения карельского Приладожья против власти Великого Новгорода в 1314 году.

Пограничные шведские феодалы не замедлили воспользоваться ситуацией и вторглись в русские земли. Шведский отряд с боем захватил город Корелу, а может быть, его впустили туда карелы. Новгородцы еще до восстания карел выгнали с позором князя Бориса Константиновича в Тверь и даже предложили тверскому князю его судить. Новым наместником был назначен новгородец Федор. Этот Федор быстро собрал в Новгороде сильный отряд, взял штурмом город Корелу, перебил всех шведов и изменников-карел.

Кроме попытки захвата города Корелы в 1314 году, шведские феодалы, осевшие в районе Выборга, неоднократно нападали на торговые караваны в Финском заливе, на Неве и Ладожском озере. Так, в хронике города Любека сказано, что в 1311 году любекского купца Эгбертуса Кемпе ограбили шведы на Ладожском озере, и отня-

ли у него 23 предмета «прекрасной работы». В том же году шведы на Неве ограбили еще одно любекское судно и нанесли ущерб владельцу в 5 тысяч марок. Молодцы немцы — вот это точность! Разумеется, эти акции не были ответом шведов на поход новгородцев в Корелу в 1310 году, как предполагают наши глубокомысленные историки. Это был обычный грабеж, свойственный не только шведским рыцарям, но и всем их коллегам в Западной Европе.

Городские власти Любека обратились с жалобой к герцогу Эрику, который в то время контролировал Финляндию, и пригрозили экономическими и силовыми санкциями. Эрик и его брат Вольдемар оказались в весьма неудобном положении. Они только что, 15 августа 1312 года, отправили в город Любек грамоту с гарантией свободного проезда немецким купцам в Новгород и обратно, причем без всяких ограничений, которые шведы ранее пытались установить, например, на провоз оружия. А тем временем два судна ограбили. Благородный и справедливый герцог 3 ноября 1312 года послал в Любек покаянную грамоту, где клятвенно обещал вернуть все награбленное владельцам и больше не проказничать. Грамота сия сохранилась в немецких архивах. Вернули ли награбленное любекским купцам, установить не удалось, но разбой шведских феодалов не прекратились.

В 1313 году шведская флотилия прошла через Неву, Ладожское озеро и по Волхову добралась до города Ладуги. В это время ладожский посадник с городской дружиной был в каком-то походе, и шведам удалось «пожгеша Ладугу». Но из новгородской летописи не ясно, был ли сожжен только неукрепленный посад, раскинувшийся на левом берегу Волхова, или шведы захватили и сожгли обе ладожские крепости, земляную и каменную. В 1317 году шведские корабли снова вошли в Ладожское озеро, где в районе Обонежья ограбили и убили нескольких русских купцов, направлявшихся на своих судах из устья Свири через озеро к устью Волхова для проезда в Новгород.

Новгородцы активно защищали свои владения и торговые коммуникации. В 1311 году новгородское войско на ушкуях вышло в Финский залив. Им предводительствовал служилый новгородский князь Дмитрий Романович,

сын служилого новгородского князя Романа Глебовича, командовавшего войском в 1294 году в походе на Выборг.

Русская флотилия подошла к финскому побережью в районе Купцкой реки*. Ушкуи прошли по реке, и далее по рекам, озерам, а где и волоком добрались до Тавастборга. Русские три дня осаждали город, но взять не смогли и отступили. Новгородское войско разорило районы, населенные племенами емь, и захватило большую добычу. Согласно летописи, в одной из стычек погиб знатный новгородец «Константин Ильин сын Станимировича». Однако в целом потери были невелики, и русский отряд по реке Перне благополучно достиг Финского залива, а оттуда ушел в устье Невы.

В самом начале 1318 года новгородцы предприняли новый морской поход. На сей раз их ладьи и ушкуи прошли в Або-Аландские шхеры и по «Полной реке» (Аурайоки) поднялись до города Або (ныне город Турку) — тогдашней столицы Финляндии. 23 мая 1318 года город был взят и основательно разрушен, в частности, был сожжен городской собор. Русские захватили собранный за 5 лет со всей Финляндии церковный налог, предназначенный к отправке в Рим. Затем они морским путем благополучно вернулись в устье Невы, и, как сказано в летописи, «придоша в Новгород вси здорови».

В 1322 году шведские войска из Выборга двинулось к русской крепости Корела, однако взять ее не смогли и вернулись восвояси. Набег шведов на Корелу возмутил новгородцев, и они решили покончить со шведским осиным гнездом — Выборгом. Тем временем в Новгород прибежал московский князь Юрий Данилович, которого хан Узбек лишил титула Великого князя Владимирского, а брат Иван выгнал с московского престола. Понятно, что московской рати у Юрия не было, разве что небольшой отряд дружинников. Тем не менее, власти Новгорода поручили ему командовать войском в походе на Выборг.

* Точно ее идентифицировать историки не могут. Одни предполагают, что это река Кюмийоки, другие — Купитаниоки (Kuppittaanjoki), называют и другие реки.

12 августа 1322 года русская флотилия подошла к Выборгу. Предместья города были преданы огню, каменный замок осажден. Шведский гарнизон устроил вылазку, но назад вернулись немногие. Шесть метательных машин русских («уроков») засыпали замок каменными ядрами. Шведы записали в своей хронике: «Георгий, великий король Руссов, осадил замок Выборг с великой силой в день святой Клары». Современные финские историки оценивают численность новгородского войска в 22 тысячи человек. Разумеется, это явный перегиб. Со страха шведам бездомный князь показался «великим королем», а каждый русский воин троился в их глазах. Но, увы, штурм замка, произведенный Юрием 9 октября, не удался. Наступила осень, близился ледостав на Неве, поэтому Юрий приказал снять осаду. Русское войско с большим полоном вернулось в Новгород.

В первой половине 1323 года в устье Невы на Ореховом острове в истоке Невы по приказу князя Юрия Даниловича новгородцы построили крепость Орешек. В июле 1323 года в новопостроенную крепость прибыли для переговоров шведские «великие послы» Эрик Турессон и Хеминг Эдгислассон со свитой. Новгородскую сторону представляли князь Юрий Данилович, посадник Варфоломей Юрьевич и тысяцкий Авраам. В качестве наблюдателей, а скорее всего посредников, в переговорах приняли участие купцы с острова Готланд Людовик и Фодру. Поскольку Готланд входил в состав Ганзейского союза, послы Готланда должны были представлять интересы Ганзы.

Договор, получивший название Ореховецкий, был подписан 12 августа 1323 года. В его преамбуле приводилось главное содержание договора — заключение обеими сторонами «вечного мира», подкрепленное присягой — «крестным целованием».

Согласно условиям договора, новгородско-шведская граница устанавливалась на Карельском перешейке по следующей линии: от берега Финского залива вверх по течению реки Сестры (Систербека), вплоть до ее истоков, и далее через болото, откуда брала река Сестра свое начало, до его противоположного конца по водоразделу,

вплоть до истока реки Сая, и вниз по руслу до впадения Саи в Вуоксу, а затем по Вуоксе до того пункта, где река делает крутой поворот на север и где расположен гигантский валун — «Солнечный камень».

Таким образом, граница делила пополам Карельский перешеек в направлении с юга на север и шла далее до бассейна озера Сайма, а затем до побережья Ботнического залива там, где в него впадает река Пюэзайоки. Это была древняя племенная граница между карелами и финнами — сумью (суоми), и она подтверждалась и сохранялась. За Новгородом оставались промысловые угодья на отошедшей к Швеции территории, так называемые ловища, богатые рыбой, общим числом шесть, куда должны были иметь свободный доступ новгородцы и карелы, и еще два бобровых ловища.

Любопытно, что Ореховецкий договор зафиксировал только юго-западную границу русских владений у Ботнического залива — реку Патойоки. Как далеко на север простирались русские владения, в договоре указано не было. Однако в позднейших источниках имеются сведения, где проходила внешняя (на севере и западе) граница этих владений. Русские считали своими владениями территории, принадлежащие современной Финляндии от реки Похейоки (Pohjoeki), а оттуда в западную сторону к мысу Бьюрроклубб на западном берегу Ботнического залива (в приходе Шеллефтео), оттуда к северо-востоку до рек Торнео и Кеми, вверх по реке Кеми до речного мыса Рованьеми.

По этим данным видно, что, согласно русской официальной точке зрения, сохранившейся к 1490-м годам, Русское государство должно было владеть не только Каянской землей (Эстерботнией), но и обоими берегами северной части Ботнического залива или даже обеими областями, прилегавшими к северной части этого залива — Эстерботнией и Вестерботнией. Лишь при заключении Тявзинского мирного договора в 1595 году Каянская земля (Эстерботния) отошла к Швеции.

Договор подтверждал также право свободного проезда из Новгорода по Неве в Финский залив.

Глава 6

Крестовый поход короля Магнуса

После Ореховецкого мира на границе между Швецией и Новгородом четверть века было относительно спокойно. Единственный достойный упоминания инцидент произошел в 1337 году, когда управлявший городом Корела местный феодал Валит вступил в тайные сношения со шведами, и шведский отряд из Выборга захватил Корелу. Однако новгородцы сразу выслали сильное войско, вернувшее Корелу в состав новгородских владений. После этого, на всякий случай, шведские и новгородские послы 8 сентября 1340 года в городе Дерпте в Ливонии подтвердили все статьи Ореховецкого мирного договора.

Укрепив свою власть на шведском и норвежском престолах, король Магнус VII решил завладеть новгородскими землями. Поскольку поводов для войны новгородцы не давали, король решил заняться обращением язычников (русских и карел) в католическую веру.

Идеологом крестового похода стала в Швеции религиозная психопатка Биргитта, настоятельница Вадстенского монастыря. Биргитта давала наставления Магнусу, призывала его к ведению «справедливой» войны для распространения христианской веры среди язычников, прямо требовала организации похода*.

Магнус собрал большое наемное войско, в значительной степени состоявшее из датских и немецких рыцарей. В 1348 году шведская флотилия пересекла Балтийское море, вошла в Финский залив и остановилась у Березовых островов (вблизи русской границы). Обычно шведские войска при нападениях на русских использовали фактор внезапности, но на этот раз Магнус остановился на границе и отправил послов в Новгород. Послы объявили вечу от имени короля: «Пришлите на съезд своих философов, а я пришлю своих, пусть они поговорят о вере. Хочу я узнать, какая вера будет лучше: если ваша будет

* Интересно, что католическая церковь до сих пор считает Биргитту святой.

лучше, то я иду в вашу веру, если же наша лучше, то вы ступайте в нашу веру и будем все как один человек. Если же не хотите соединиться с нами, то иду на вас со всею моею силою».

Владыка Василий, посадник Федор Данилович, тысяцкий Авраам и все новгородцы, подумав, велели ответить Магнусу: «Если хочешь узнать, какая вера лучше, наша или ваша, то пошли в Царьград к патриарху, потому что мы приняли от греков православную веру, а с тобою нам нечего спорить о вере. Если же тебе есть какая-нибудь от нас обида, то шлем к тебе на съезд», и послали к нему тысяцкого Авраама с боярами.

Русские послы прибыли к Магнусу, и тут король сменил тон и предъявил ультиматум: «Обиды мне от вас нет никакой. Ступайте в мою веру, а не пойдете, так иду на вас со всею моею силою». Русские послы отвергли ультиматум.

Флотилия Магнуса прошла Неву и высадила десант на Ореховом острове. Строители крепости Орешек в 1323 году допустили серьезный просчет — крепость занимала лишь часть острова, и шведам удалось расположить осадные силы на самом острове под стенами крепости. Часть войска Магнус приказал разделить на небольшие отряды, которым приказал грабить земли по обоим берегам Невы. Магнус приказал всех русских пленных крестить в католическую веру и брить им бороды, а отказывавшихся — казнить.

Новгородцы послали гонцов в Москву за помощью. Великий князь Владимирский и по совместительству Московский Симеон Гордый на словах пообещал помочь новгородцам, но сам решил не вступать в конфликт со шведами. Симеон долго собирал войско, затем медленно шел с войском. Симеон доехал лишь до села Ситно близ Торжка, а затем повернул обратно. Московские летописцы объясняли возвращение князя тем, что ему нужно было встречать послов из Орды. Вместо себя Симеон послал в Новгород своего младшего брата князя Ивана Ивановича. Дойдя до Новгорода, князь Иван остановился там и не пошел на соединение с новгородским войском, к тому времени собравшимся в Ладоге. Более того, когда в Новгороде стало известно о новом ухудшении военной ситу-

ации и взятии шведами Орешка, князь Иван со своей ратью вместо оказания помощи новгородцам малодушно покинул Новгород, «не приняв владычня благословения и новгородчкого челобитья», и вернулся в Москву.

6 августа 1348 года после шестинедельной осады шведы захватили Орешек. Крепость сдалась с условием свободного выхода гарнизона. Пятистам рядовым воинам шведы дали уйти, а Кузьма Твердиславович, Авраам и восемь новгородских бояр были взяты в плен и увезены в Швецию.

Тем временем 400 новгородцев под началом новгородского боярина Онцифора Лукича напали на крупный шведский отряд, разбойничавший в Ижорской земле. На Жабче поле, согласно новгородской летописи, было убито 500 «немцев», а новгородцы потеряли убитыми только трех человек. Лукич приказал казнить взятых в плен ижорцев, принявших католичество и пошедших на службу к шведам. Шведская хроника не приводит числа убитых шведов на Жабче. Об этом сражении сказано лишь, что «русские скоро показали, что бороды у них опять отросли».

Король Магнус не рискнул зимовать на Неве. Он оставил в Орешке гарнизон в 800 человек в Орешке и отправился в Швецию. Едва король уехал, как 15 августа под Орешком появилось сильное новгородское войско. Тысяча новгородских воинов отправилась на «зачистку» от шведов окрестностей города Корелы. Шведов там перебили вместе с их воеводой Людкой (видно, Людером). Вскоре шведское войско осталось только в Орешке. 24 февраля 1349 года новгородцы пошли на штурм Орешка. Им удалось поджечь деревянные стены крепости и ряд построек внутри нее. Часть шведов сгорела, часть погибла в бою, а остальные были взяты в плен и отправлены в Новгород.

Крайне затруднен вопрос со вторым крестовым походом Магнуса VII на Русь. Согласно одним источникам, он состоялся летом 1349 года, по другим — летом 1350 года, а ряд историков, включая И.П. Шаскольского, считает сведения о втором походе Магнуса вымыслом. Согласно шведским источникам, флот Магнуса прибыл к устью реки Наровы. После приближения новгородской рати флот

вышел в Финский залив и почти целиком погиб в шторм. Сам же король с остатками войска добрался до Швеции. Русские же летописи молчат о походе Магнуса. Лишь в новгородской летописи под 1350 годом есть неясное и особняком стоящее сообщение: «А рать немецкая истопе (утопла) в море».

Монахи же с острова Валаам сочинили легенду, что Магнус один спасся после шторма, перешел в православие и кончил свои дни в Валаамском монастыре. Во всяком случае, в июне 2000 года автору показывали «могилу короля Магнуса» на старом кладбище Валаамского монастыря. Достоверно известно лишь то, что римский папа Климент VI в один день 14 марта 1351 года издал сразу шесть булл с призывами к организации нового крестового похода на Русь. Папа призвал жителей Норвегии, Дании и Швеции начать поход на «язычников». Аналогичный призыв был направлен магистру Тевтонского ордена. Папа передал Магнусу половину церковной десятины, собранной за четыре года в упомянутых трех странах на организацию нового похода.

Однако новый поход не состоялся. В 1351 году Магнусу пришлось воевать не с русскими, а со своим зятем герцогом Мекленбургским. Определенную роль сыграла и эпидемия чумы, посетившая Швецию в 1350—1351 годах.

Зато новгородские ушкуйники летом 1349 года нанесли контрудар. Их ушки прошли вдоль побережья северной норвежской провинции Халогаланд и напали на крупное селение и замок Бьяркей. В начале 1351 года большое новгородское войско во главе с тысяцким Иваном Федоровичем подошло к Выборгу. 21 марта новгородцы отбили вылазку шведов и сожгли посад. Русские не взяли под Выборг осадных машин и не смогли, а, видимо даже и не пытались взять Выборг. Опустошив окрестности, новгородцы ушли. Тем не менее, поход русских на Выборг отрезвил Магнуса и заставил отказаться от «миссионерской деятельности» на востоке.

В мае 1351 года в Дерпте встретились шведские и новгородские послы и вновь подтвердили все условия Ореховецкого мира. Там же был произведен обмен пленными. В 1352 году новгородцы построили новую, теперь уже каменную, крепость на Ореховом острове.

РАЗДЕЛ III

Войны Московского государства в XIV—XVII веках

Глава 1

Локальные конфликты 1351–1554 годов

После отстранения Магнуса VII от престола в 1363 году о крестовых походах на русских в Швеции больше никто не вспоминал. Два века Швеция и Русь мирно сосуществовали друг с другом. Хотя периодически и возникали малые войны. Все эти войны, которые надо называть конфликтами, были скоротечными и кончались мирными соглашениями на основе статей Ореховецкого мира, с внесением в них небольших изменений.

В 70-80-ые годы XIV века шведские правящие круги были слишком озабочены борьбой за власть внутри страны, им было не до русских. Небольшие же нападения на новгородские земли совершали пограничные феодалы на собственный страх и риск.

Так, в 1375 году шведы построили крепость Улеборг (ныне финский город Оулу) на берегу Ботнического залива в устье реки Оулу. Эта территория считалась собственностью Господина Великого Новгорода, и в следующем году новгородская рать осадила Улеборг. Взять крепость русским не удалось, и в 1377 году новгородцам пришлось заключить со шведами соглашение, по которому район Улеборга отошел к Швеции.

В 1392 году шведский отряд кораблей вошел в Неву. Шведы ограбили прибрежные села от устья реки и оста-

новились, не доходя пяти верст до Орешка. За ними погнался служилый новгородский князь Семен Ольгердович*. Он настиг шведов и перебил большую часть их.

В 1395 году отмечено безуспешное нападение шведов на город Ям**. В 1396 году шведы разграбили два погоста в Карельской земле. В 1397 году шведы разграбили семь сел в Карелии. Потом следует 14-летний перерыв в нападениях. Но в 1411 году последовал крупный налет шведов, которые попытались захватить Тиверский городок — небольшую русскую крепость на Карельском перешейке. Терпение новгородцев лопнуло, и они провели традиционную репрессалию во главе с князем Семеном Ольгердовичем. Они осадили Выборг, взяли его наружные укрепления, сильно опустошили окрестности и большой добычей возвратились домой. В том же году двинский воевода с заволочанами совершил нападение на Северную Норвегию.

А тем временем в Швеции шла ожесточенная борьба за власть. Вдова шведского короля Хокона VI и наследница датского престола Маргарита Датская воевала с Альбрехтом Мекленбургским, который получил королевскую власть из рук шведской аристократии. В 1389 году Маргарита добилась возведения на престол Норвегии своего внучатого племянника Эрика Померанского и организовала разгром короля Альбрехта в Швеции. В 1397 году в шведском городе Кальмаре Эрик был торжественно коронован как общескандинавский король. Тогда же было составлено соглашение об унии Швеции, Норвегии и Дании. В нем провозглашался вечный мир между странами, их обязательство иметь общего короля, получавшего власть по прямой мужской линии, а в случае бездетности государя — путем выборов представителями всех трех стран.

Казалось бы, новое мощное северное государство должно было представлять серьезную угрозу Господину

* Служилый князь — князь, нанятый городом для его защиты, к управлению Новгородом служилые князья не допускались. Семен Ольгердович — сын Великого Литовского князя Ольгерда. Его литовское имя Лугвений, а православное — Семен.

** Ямбург, с 1922 г. город Кингисепп Ленинградской обл.

Великому Новгороду. Но наоборот, в царствование Эрика (1397–1439 годы) конфликты между шведами и новгородцами постепенно затихли. Эрик уделял большое внимание внутренним делам и вел войны с Голштинией и Ганзой.

С 1434 года в Швеции поднялась новая волна внутренних потрясений – крестьянские мятежи, борьба верхов за власть, за и против унии. В 1457 году королем трех стран стал Кристиан I. Он традиционно начал войну с Голштинией. Зимой 1464 года в Швеции вспыхнуло восстание против короля. 14 октября 1471 года королевская армия была разбита под Стокгольмом. В 1471 году регентом Швеции стал Стен Стуре. Он расторг унию. Война между Стуре и Кристианом I, а фактически между Швецией и Данией, продолжалась.

В 1478 году Иван III присоединил Господин Великий Новгород к Московскому государству. Захват Новгорода ележно описан сотнями царских и советских историков. Иван, мол, действовал прогрессивно, в интересах русского народа, и т.д. Ну, а что казнили несколько десятков «государевых изменников», так за дело – нечего препятствовать политике централизации Московского государства. На самом деле московская рать опустошила значительную часть новгородских земель. Сам Иван действительно казнил не так уж много: 150–200 знатных новгородцев. Зато его наместники, особенно Захарьины-Кошкины (Предки Романовых), казнили не менее тысячи человек, и еще около 10 тысяч «лучших» новгородцев выселили на окраины Московского государства. Взамен привезли и поселили в Новгороде несколько тысяч стрельцов, купцов, ремесленников и прочих из Москвы, Владимира, других городов. Надо ли говорить, что казнены или высланы были практически все купцы, торговавшие с Ганзой и другими государствами. И не потому, что они находились в оппозиции Москве, а исключительно из-за своего богатства, которое перекочевало в сундуки Московских бояр.

По этому поводу историк Н.И. Костомаров писал: «Так добил московский государь Новгород, и почти стер с земли отдельную северную народность. Большая часть народа по волостям была выгублена во время двух опустоши-

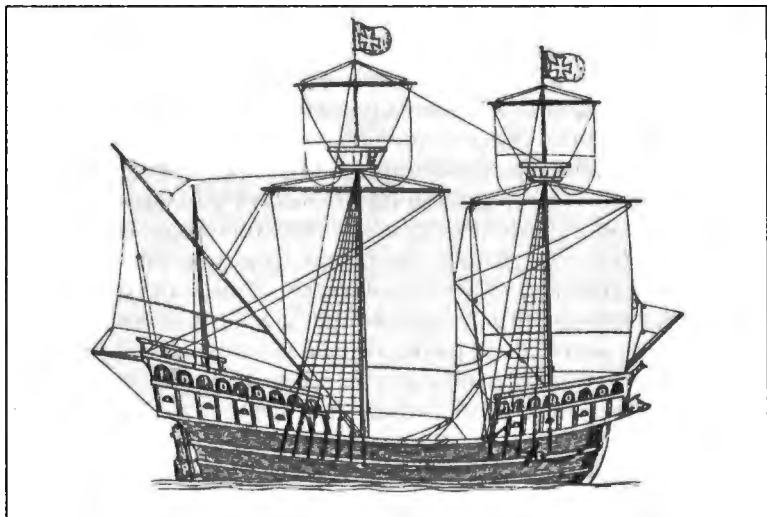

Ганзейский корабль XV века

тельных походов. Весь город был выселен. Место изгнанных старожилов заняли новые поселенцы из Московской и Низовой Земли. Владельцы земель, которые не погибли во время опустошения, были также почти все выселены; другие убежали в Литву».

В результате всех этих событий в 80-ые годы XV века Новгород покинуло подавляющее большинство иностранных купцов, занимавших ранее целый квартал в городе — «немецкий двор». Бесспорно, в вольном Новгороде было много буйства, но иностранцы были надежно защищены от него. На тот же «немецкий двор» новгородцы могли заходить только днем. Теперь строгий порядок в торговых сделках сменился бесчинствами Захарьиных. Да и не с кем стало торговать, все партнеры иностранных купцов были казнены либо высланы из Новгорода. Так рухнули торговые связи Новгорода Великого, доставлявшие огромные средства республике. Иван III из жадности зарезал курицу, несшую золотые яйца.

В целом для истории России уничтожение торговых связей Новгорода, а через 30 лет и Пскова, привело к фактической изоляции России на 200 лет от Западной

Европы. На западе Россию от Европы отгораживали враждебные Литва и Польша, на юге — Османская империя. С севера западное окно в Европу заколотил сам Иван III, а в начале XVII века шведы лишь заделали щели.

С 1479 по 1483 годы на шведско-новгородской границе царил беспредел. Толпы новгородских беженцев — от бояр до смердов — хлынули в Выборгский лен, спасаясь от «москвитов». У шведов, как уже сказано, тоже было безвластие. Поэтому по обе стороны границы объявились ватаги удалцов, промышлявших грабежами на сопредельной стороне. Выборгские фогты (администрация), чтобы исправить ситуацию, организовали несколько карательных экспедиций против разбойников, которые, однако, вылились в обычный грабеж местного населения.

В 1483 году на датский престол вступил король Ханс I, который одновременно считался и шведским королем. Однако часть Швеции по-прежнему контролировал клан Стуре. Иван III послал к новому королю дьяка Ивана-Волка Васильевича Курицына*. В Стокгольме Курицын и член ригсдага Ивар Тотт подписали перемирие сроком на четыре года. Перемирие было традиционно основано на статьях Ореховецкого мирного договора.

В 1487 году перемирие продлили еще на пять лет (до 6 ноября 1492 года). Но уже в 1490 году в Карелии шла необъявленная война, начатая одновременно с обеих сторон местными феодалами. В частности, русские попытались помешать шведам завершить незаконно начатое в 1475 году возведение новой пограничной крепости на островке в проливе Кюренсальми, между озерами Хапавеси и Пихлаявеси по русскую сторону границы. Но взять крепость не удалось, и русским пришлось отступить. Шведы назвали эту крепость Нюслотт (Новый Замок), позже ее стали называть Нейшлот, затем Олафсборг, а ныне это городок Олавинлинна в Финляндии.

В 1492 году Иван III велел построить на берегу реки Наровы напротив крепости Нарва каменную крепость Иван-город.

* В 1504 году дьяк Иван-Волк Курицын был сожжен на костре в Москве как еретик.

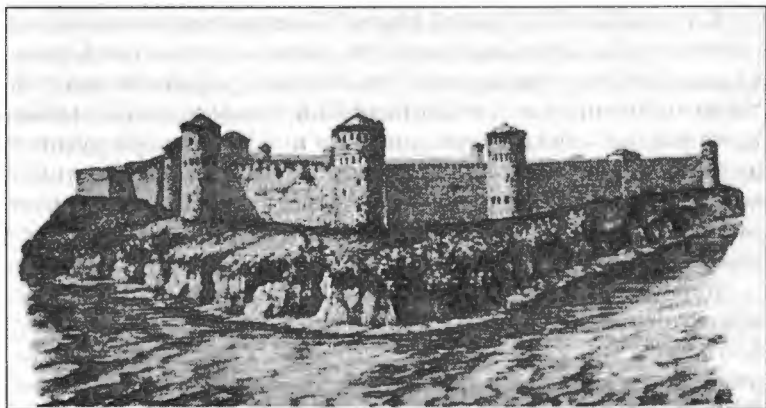

Иван-город

В феврале 1493 года в Новгороде со шведами было подписано перемирие. Тут, правда, возникает вопрос — с какими шведами? Видимо, речь идет о местных властях (например, тех же фогтах), а не о короле Хансе или правителе Стуре. В 1493 году в Нарве был заключен договор о союзе между Иваном III и королем Хансом I, направленный против клана Стуре. Согласно этому договору, в случае восстановления всей полноты власти датских королей в Швеции, Дания должна уступить за Швецию все приобретения, сделанные шведскими правителями в результате войн против России, а именно: три округа: Яскис, Саволакс и Эйренпяя; Финскую (Западную) Карелию и Карельский перешеек (северо-западное Приладожье). Таким образом, русско-датский договор 1493 года возвращал Московскому государству всю утерянную с 1323 по 1478 год территорию, принадлежавшую Новгородской республике.

Король Ханс I вел войну не только со сторонниками Стуре в Швеции, но и с Ганзой. Воспользовавшись этим, жадный Иван III в 1495 году велел ограбить последних немецких купцов, оставшихся в Новгороде. «Немецкий двор» в Новгороде ликвидировали, товары и имущество купцов увезли в Москву, а их самих бросили в тюрьмы. Позже их отпустили и выслали в Ливонию, но из имущества, естественно, ничего не вернули.

В сентябре 1496 года Иван III отправил трех воевод осаждать Выборг, занятый сторонниками клана Стуре. Осада длилась три месяца. Русские вели огонь по крепости из «огромных пушек длиной 24 фута» (около 7,3 м). Однако взять Выборг не удалось, и в конце декабря русское войско сняло осаду. В следующем году русские войска вторглись в Финляндию в районе Тавастгуса и разгромили шведов. Согласно русским летописям, погибли 7 тысяч шведов вместе с их воеводой.

В июне-августе 1496 года полки, составленные из устюжан, двинян, онежан и важан, совершили поход в Эстерботнию и Каянскую землю, дошли до Ботнического залива и привели местных жителей в русское подданство. В том же 1496 году шведский воевода Свант Стуре с двумя тысячами воинов приплыл на семидесяти малых гребных судах (бусах) из Стокгольма в устье реки Наровы. Шведы осадили новопостроенную крепость Иван-город. От огня шведских пушек и мортир в крепости возник сильный пожар. Московский воевода князь Юрий Бабиц струсил и с частью гарнизона бежал из крепости. Шведы заняли Иван-город и захватили в плен не менее трехсот его защитников.

Свант Стуре предложил Ливонскому ордену занять Иван-город, но получил отказ. Тогда шведы частично разрушили крепость и отплыли назад. Город снова заняли русские, которые возвели там новую, более мощную крепость с десятью высокими башнями. Тем временем королю Хансу I удалось возле Стокгольма разбить войско Стена Стуре (старшего), занять шведскую столицу и получить от ригсдага шведскую корону.

Таким образом, уния была вновь восстановлена. А вот Иван III остался «с носом». В 1497 году в Новгороде было подписано перемирие со шведами, произведен обмен пленными, но никаких земель, обещанных Хансом I в Нарвском договоре 1493 года, Россия не получила. Единственное, что выторговал Иван III, это согласие шведской стороны вести сношения не прямо с Великим князем Московским, а только через его наместника в Новгороде. До 1478 года это было логично, так как Новгород был фактически независим от Великих князей Владимирских и Московских. Но позже это стало препятст-

вием для нормальных отношений между странами, зато тешило азиатское тщеславие московских князей, мол, шведский король ниже меня, поскольку он может сноситься лишь с моим слугой.

24 марта 1510 года в Новгороде был подписан мир сроком на 60 лет. Условия его были основаны на Ореховецком мире, с учетом территориальных захватов шведов. Некоторые историки даже называют его продолжением Ореховецкого мира на 60 лет. Военных действий на границе не велось. Русские были слишком заняты литовскими, казанскими и крымскими делами. А в Швеции до 1523 года с переменным успехом шла борьба за унию.

В 1521 году рыцарь Густав Ваза поднял восстание против короля Кристиана II. Датские войска потерпели поражение, и в 1523 году риксдаг избрал Густава Вазу королем Швеции. Новый король расторг унию. Вскоре датская аристократия свергла Кристиана II и с датского престола. Новый датский король Фридрих I признал Густава Вазу королем Швеции. На этом Кальмарская уния трех стран окончательно прекратила свое существование.

Густав Ваза испытывал крайнюю нужду в денежных средствах и попытался поправить дело за счет церкви. Это привело его к конфликту с епископами и Римом. В Швеции получили свободу проповеди лютеранские священники. Первыми новое вероисповедание приняли горожане Стокгольма — с 1525 года богослужение стало вестись здесь на шведском языке, год спустя Олаус Петри перевел евангелие. В 1527 году на риксдаге в Вестеросе король, поддержанный в первую очередь дворянством, настоял на секуляризации церковного имущества.

Официально реформацию приняли церковные соборы 1536—1537 годов. В 1539 году было введено новое церковное устройство. Король стал главой церкви. Церковным управлением ведал королевский суперинтендант с правом назначать и смещать духовных лиц и ревизовать церковные учреждения, включая епископства. Епископы сохранялись, но власть их ограничивалась советами-консисториями. Реформация способствовала укреплению независимости шведского государства в форме централизованной сословной монархии.

Реформация в Швеции объективно была выгодна России. Во-первых, навсегда исключалась возможность возобновления крестовых походов. Во-вторых, она серьезно осложняла заключение союзов шведов с католической Польшей. В-третьих, шведам, занятым церковными проблемами, несколько десятилетий было не до войн с Россией.

До 1554 года (т.е. 44 года подряд) шестидесятилетнее перемирие действительно не нарушалось. Четыре раза (в 1513, 1524, 1526 и 1537 годах) русские и шведские послы съезжались и подтверждали это перемирие.

Глава 2

Русско-шведские войны второй половины XVI века

Долгий мир со Швецией сменился серией войн конца XVI века. Первая из них началась в 1554 году. К этому времени возник ряд мелких пограничных конфликтов на Карельском перешейке и в Восточной Карелии. В основном споры касались принадлежности мест рыбных и тюленьих ловищ в приграничных районах. Раньше подобные конфликты быстро улаживали местные власти. Но тут престарелый король Густав Ваза обиделся, что ему приходится сноситься с новгородским наместником, а не с Иваном Грозным.

Началась нелепая война, к которой обе стороны были явно не готовы. Войну начали в апреле 1555 года шведы, когда флотилия адмирала Якоба Багге прошла Неву и высадила десант в районе Орешка. Однако осада крепости не удалась, и шведы, не солоно хлебавши, убрались восвояси.

20 января 1556 года русские войска разбили шведский отряд у Кивинебба и по традиции осадили Выборг. Взять Выборг и на сей раз не удалось, но опять традиционно были разграблены его окрестности и взято в плен множество местных жителей. Русские воины продавали пленного мужчину за гривну, девку — за пять алтын.

Густав Ваза надеялся на помощь Польши и Ливонии, но те уклонились от участия в войне. Пришлось отправлять в Москву королевскую грамоту: «Мы, Густав, божиею милостию свейский, готский и вендский король, челом бью твоему велеможнейшему князю, государю Ивану Васильевичу, о твоей милости». Царь Иван согласился на восстановление статус-кво, но при этом желчно прибавил: «Если же у короля и теперь та же гордость на мысли, что ему с нашими наместниками новгородскими не ссылаться, то он бы к нам и послов не отправлял, потому что старые обычаи порушиться не могут. Если сам король не знает, то купцов своих пусть спросит: новгородские пригородки — Псков, Устюг, чай знают, скольким каждый из них больше Стекольны (Стокгольма)?»

В конце концов, новгородский наместник князь Михаил Васильевич Глинский и член риксдага Стен Эриксон Лейонхувед подписали 25 марта (2 апреля) 1557 года в Новгороде мирный договор сроком на 40 лет. Договор в целом сохранял статус-кво, но ряд мелких статей показывал, кто стал победителем в войне. Так, все пленные русские возвращались шведами вместе с захваченным имуществом, а вот шведские пленные подлежали выкупу у русских.

Договор со Швецией вступил в силу 1 января 1558 года. В этом же месяце Иван Грозный начал Ливонскую войну. Некоторые историки считают Ливонскую войну политической ошибкой Ивана IV. Например, Н.И. Костомаров усматривал в ней излишнее стремление Ивана Грозного к завоеваниям. Другие, как, например, И.А. Заичкин и И.Н. Почкаев, утверждают, что эта война для России «была поставлена в повестку дня самой историей — выхода к Балтийскому морю требовали ее экономические и военные интересы, а также необходимость культурного обмена с более развитыми странами Запада. Иван Васильевич, следуя по стопам своего знаменитого деда — Ивана III, решил прорвать блокаду, которой фактически отгородили Россию от Запада враждебные ей Польша, Литва и Ливонский орден»*.

* Заичкин И., Почкаев И., «Русская история. Популярный очерк». — М., «Мысль», 1992, с. 295.

Ну, как «знаменитый дед» захлопнул окно в Европу, мы уже знаем, но в целом вторая точка зрения представляется автору более справедливой. Другое дело, что Иван IV и его советники обладали политической близорукостью. Они не понимали, что ни Швеция, ни Польша не позволят России просто так захватить Ливонию.

В январе 1558 года 40-тысячная русская армия под командованием касимовского царя (хана) Шиг-Алея, князя М.В. Глинского и боярина Даниила Романовича Захарьина вторглась в Ливонию. Русская армия за месяц прошла по маршруту Мариенбург – Нейгаузен – Дерпт – Везенберг – Нарва. При этом не был взят ни один укрепленный город, но страна изрядно опустошена. В феврале армия вернулась в русские пределы. В районе Пскова, узнав об отправке в Москву посла от магистра, Шиг-Алей приказал прекратить военные действия.

В марте 1558 года экстренный ландтаг Ливонского рыцарства принял решение собрать 60 тысяч марок для уплаты русскому царю дани и тем самым решить дело миром и предотвратить русские репрессии против Ливонии. Однако к маю 1558 года удалось собрать лишь 30 тысяч марок. Хуже было то, что гарнизон Нарвы начал периодически стрелять из пушек по Иван-городу, находившемуся на противоположной стороне реки Нарова. Ивангородские пушкари отвечали, и не без успеха. 11 мая 1558 года от их огня в Нарве возник сильный пожар. Русские решили воспользоваться оказией и пошли на штурм. После короткого, но кровопролитного боя они овладели крепостью, а гарнизон заперся в цитадели. На следующий день гарнизон сдался с правом свободного выхода.

Русские войска вошли в Ливонию и почти без сопротивления захватили Везенберг, Тольсбург и ряд других замков. Эсты охотно присягали московскому государю. Всем объявлялось, что присягнувшие останутся на местах, при прежних правах «по старине». К воеводам являлись для принятия русского подданства жители из других отдаленных волостей.

В конце мая 1558 года закончилось сосредоточение в Пскове 40-тысячной армии князя П.И. Шуйского с О.И. Троекуровым и А.И. Шеиным.



Иван Грозный

В начале июня русская армия осадил Нейгаузен. Магистр Фирстемберг с двухтысячным орденом войском и тысячным наемным отрядом епископа Дерптского стоял в нескольких переходах, близ Киремпе. 30 июня Ней-

гаузен сдался. Магистр поспешил отступить к Валку, а епископ ушел в Дерпт.

Захватив замок Варбек при впадении реки Эмбах (Эмайыги) в Чудское озеро, русская армия на рассвете 11 июля стала в виду Дерпта. А через неделю, 18 июля, Дерптская крепость капитулировала перед князем Шуйским. Это было важнейшее приобретение Москвы за всю Ливонскую войну. Падение Дерпта произвело панику в Ливонии. Высылаемые из Нарвы и Дерпта русские отряды без сопротивления овладевали замками. Всего до октября 1558 года русские взяли 20 крепостей с их волостями, а князь Шуйский писал в Ригу и Ревель, требуя сдаться, и грозил разорить их в случае отказа.

Утвердив условия капитуляции Дерпта, Иван Грозный даровал принявшим русское подданство ливонцам большие льготы, раздавал захваченные земли детям боярским, оставлял гарнизоны в побежденных крепостях, высказывая намерение присоединить эту область к владениям Московского государства. Осенью 1558 года армия князя Шуйского была распущена.

15 января 1559 года ливонскую границу перешла русская армия князя Микулинского. Она беспрепятственно прошла до Риги, опустошив полосу в 150 верст. Попытку сопротивления ливонцы проявили только под Тирзенном, но были разбиты и бежали. Взяв 11 крепостей (замков) и не удерживая их за собой, князь Микулинский опустошил оба берега Западной Двины, сжег корабли под Ригой и через месяц закончил погром в Ливонии.

В сложившейся ситуации новый магистр ордена Гутхард Кетлер обратился за помощью к соседним государствам. 31 августа 1559 года Кетлер и король Польши и Литвы Сигизмунд II Август заключили в Вильне соглашение о вступлении Ливонии под протекторат Польши. Соглашение было дополнено 15 сентября 1559 года договором об оказании Польским королевством и Великим княжеством Литовским военной помощи Ливонии. Эти дипломатические акции послужили важным рубежом в ходе Ливонской войны: она превратилась в борьбу государств Восточной Европы за ливонское наследство.

В том же 1559 году ливонское правительство обратилось к сыну шведского короля Густава Вазы, герцогу Ио-



Театр военных действий в Ливонскую войну

анну, правителю Финляндии, с просьбой отдолжить 200 тысяч рейхсталеров и войско, предлагая в залог несколько земель в Ливонии. Молодой принц, желая расширить свои владения, был не прочь вступить в переговоры,

но его отец посоветовал не ввязываться в это дело, так как тогда придется поссориться не только Москвой, но и с императором, королями польским и датским, которые все имеют свои притязания к Ливонии.

Густав Ваза, уже битый «московитами», предпочитал сохранять строгий нейтралитет. Когда ревельские суда напали в шведских водах при Биоркэ и Ниланде на лодки русских купцов и овладели ими, перебив людей, то по приказу короля ревельцев арестовали за это в Выборге. Густав Ваза отправил в Финский залив вооруженные суда для обеспечения безопасности русских купцов, о чем дал знать в Москву. Иван Грозный так отвечал ему на это: «Ты писал нам о неправдах колыванских людей (ревельцев) и о своей отписке, которую послал в Колывань: мы твою грамоту выслушали и твое исправленье уразумели. Ты делаешь гораздо, что свое дело исправляешь: Нам твое дело полюбилось, и мы за это твою старость хвалим».

Власти города Ревеля не надеялись на свои силы и обратились к датскому королю Кристиану III с просьбой принять их в свое подданство, так как некогда Эстония и Ревель были под властью Дании. Но и Кристиан III, подобно Густаву Вазе, был старик, приближавшийся к гробу. Он объявил ревельским послам, что не может принять в подданство их страну, потому что не имеет сил защищать ее в таком отдалении и от такого сильного врага. Он взялся только ходатайствовать за них в Москве, назначил послов, но умер, не успев их отправить.

Послы эти прибыли в Москву уже от имени его наследника, Фредерика II. Король в очень вежливых выражениях просил, чтобы царь запретил своим войскам входить в Эстонию, как принадлежащую Дании. Иван Грозный резонно отвечал: «Мы короля от своей любви не отставим: как ему пригоже быть с нами в союзном přátельстве, так мы его с собою в приятельстве и союзной любви учинить хотим. Тому уже 600 лет, как великий государь русский Георгий Владимирович, называемый Ярославом, взял землю Ливонскую всю и в свое имя поставил город Юрьев, в Риге и Колывани церкви русские и дворы поставил и на всех ливонских людей дани наложил. После, вследствие некоторых невзгод, тайно от наших прародителей взяли было они из королевства Датского двух коро-

левицей. Но наши прародители за то на ливонских людей гнев положили, многих мечу и огню предали, а тех королевичей датских из своей Ливонской земли вон выслали. Так Фредрик король в наш город Колывань не вступался бы». Ай да Грозный, ответил не в бровь, а в глаз, и не только датским послам, но и нашим «демократам», болтающим об «агрессии» в Прибалтике в 1940 году и «гнусномговоре» Молотова-Риббентропа.

В конце 1559 года эзельский епископ Менниггаузен вошел с датским королем Фредериком II в тайные сношения и продал ему свои владения Эзель и Пильтен за 20 тысяч рейхсталеров. Епископ получил деньги и вскоре уехал с ними в Германию. Новый датский король Фредерик II, обязанный по отцовскому завещанию уступить своему брату Магнусу ряд земель в Голштинии, вместо их отдал ему свою новую покупку, и Магнус весной 1560 года явился в Аренбург (на острове Эзель), где к нему на службу поступило много дворян в надежде, что Дания не оставит своего герцога без помощи.

Магистру Кетлеру появление Магнуса в Остзейском крае явно не понравилось. Ведь магистр не получил за Эзель ни одного рейхсталера. Дело чуть не дошло до вооруженного конфликта, но 30 августа 1560 года русские взяли Феллин, и магистру стало не до Магнуса.

В 1560 году умер старый шведский король Густав Ваза. Магистрат Ревеля немедленно отправил депутатов к сыну и наследнику, который вступил на престол под именем Эрика XIV. Ревельцы просили денег займа. Честолюбивый Эрик отвечал, что «денег он попустому не даст, но если ревельцы захотят отдаться под его покровительство, он не из властолюбия, а из христианской любви и для избежания московского невыносимого соседства готов принять их, утвердить за ними все их прежние права и защищать их всеми средствами».

Ревельцы подумали и в апреле 1561 года присягнули на верность шведскому королю при условии сохранения всех своих прав. Узнав об этом, магистр Кетлер тоже вступил в переговоры с виленским воеводой Николаем Радзивиллом о присоединении Ливонии к Польше. В итоге в ноябре 1561 года Ливония с сохранением всех своих прав отошла к Польше, а магистр Кетлер получил Кур-

ляндию и Семигалию с титулом герцога и с вассальными обязанностями по отношению к Польше.

Ведя войну с Польшей, Иван IV старался сохранить мир со Швецией, поэтому ему пришлось закрыть глаза на захват шведами Ревеля. В августе 1561 года в Новгороде был подписан договор о сохранении перемирия на 20 лет. А вот в договоре, заключенном в сентябре 1564 года, русским пришлось признать территориальные приобретения Эрика XIV. К шведам отошли Колывань (Ревель), Пернов (Пярну), Пайда и Каркус с их уездами, за Россией же закрепилась Нарва.

По воле короля Эрика XIV отношения с Россией начали улучшаться. 16 февраля 1567 года шведские послы в Александровской слободе заключили с Россией договор о дружбе, союзе и взаимопомощи. Иван IV, наконец, согласился, чтобы шведский король сносился непосредственно с Москвой, а не с новгородским наместником. Обе стороны согласились также помогать друг другу войсками и деньгами в войне с Польшей.

Шведский генерал Гюрен взял захваченные поляками города Пернов и Вейсенштейн. Тем временем сильно накалилась обстановка внутри страны. Эрик вступил в конфликт с родным братом Иоанном (Юханом), герцогом Финляндским, и с большей частью шведской аристократии.

29 сентября 1568 года в Стокгольме вспыхнуло восстание. Эрик был свергнут с престола, объявлен сумасшедшим и заключен в тюрьму. На престол взошел его брат Иоанн (Юхан III). Новый король был женат на сестре польского короля Сигизмунда II и весьма симпатизировал полякам. Теперь разрыв с Россией был неизбежен.

В связи с ухудшением политической обстановки в Прибалтике Иван IV решил создать марионеточное Ливонское королевство. Датский герцог Магнус (Арцимагнус Крестьянович в русских летописях) принял предложение Ивана Грозного стать его вассалом и в мае 1570 года был по прибытии в Москву провозглашен «королем Ливонским». Русское правительство обязалось предоставлять новому государству, обосновавшемуся на острове Эзель, военную и материальную помощь, чтобы оно могло рас-

ширить свою территорию за счет шведских и литовско-польских владений в Ливонии.

Союзные отношения между Россией и «королевством» Магнуса стороны намеревались скрепить женитьбой Магнуса на племяннице царя, дочери князя Владимира Андреевича Старицкого — Марии.

Магнус рьяно взялся за создание своего королевства. 21 августа 1570 года он подошел к Ревелю с 25-тысячным русским войском и большим отрядом из пришлых и местных немцев. Увещательная грамота, посланная к ревельцам, не подействовала, и Магнус начал осаду. Однако вынудить жителей к сдаче города голодом было невозможно, так как шведские корабли снабдили Ревель всем необходимым. Бомбардировка города тоже ничего не дала. 16 марта 1571 года Магнус сжег свой лагерь и отступил от Ревеля.

Неудачу Магнуса в дальнейшем стали объяснять тем, что датский король Фредерик II не оказал ему никакой поддержки, так как номинально он стоял во главе русских войск. Кроме того, Фредерик в самый разгар осады оказал шведам услугу: заключил с ними 13 декабря 1570 года Штеттинский мир, позволив им тем самым высвободить флот и направить его к осажденному Ревелю.

В конце 1572 года 80-тысячное русское войско, во главе которого был сам царь, вступило в Эстляндию. Город Вейсенштейн был взят приступом, при котором пал царский любимец, опричник Малюта Скуратов-Бельский. Пришедший от этой потери в страшную ярость царь повелел сжечь живьем всех пленных шведов и немцев. Овладевши Вейсенштейном, Иван IV возвратился в Новгород.

Русские же воеводы продолжали военные действия в Эстляндии. Они взяли Нейгоф и Каркус. Но в чистом поле русские войска не могли противостоять хорошо обученной и соблюдавшей «европейский» строй шведской пехоте. У местечка Лоде русские войска потерпели поражение от шведского генерала Клауса Акесона Тотта.

13 июля 1575 года на реке Сестре возле Систербека встретились русские и шведские послы и подписали странное перемирие. Оно касалось лишь русско-швед-

ской границы на Карельском перешейке и в Карелии. Спор же об Эстляндии должен был решиться оружием.

В начале 1576 года шеститысячный русский отряд вновь вторгся в Эстляндию. Города Леаль, Лоде, Фикель, Габсаль сдались им без выстрела. Эзель был опустошен. Падис сдался после однодневной осады, и шведы тщетно пытались взять его снова.

В январе 1577 года 50-тысячное русское войско явилось под Ревель и расположилось здесь пятью лагерями. На этот раз русские располагали довольно приличной осадной артиллерией. Согласно летописи, у них было 28 пушек: четыре пушки, стрелявшие каменными ядрами по 225 фунтов, три пушки калибра 55—58 фунтов, шесть пушек от 20 до 30 фунтов и пятнадцать пушек от 12 до 6 фунтов.

Русские полтора месяца обстреливали Ревель. Чтобы поджечь город, они круглосуточно вели по нему огонь раскаленными ядрами. Однако горожане приняли все меры противопожарной защиты. Были удалены все легко воспламеняющиеся предметы, организовано дежурство жителей и т.д. Ревель был хорошо укреплен, а орудий на его стенах было в пять раз больше, чем в русской осадной артиллерии. В итоге русским пришлось снять осаду с города.

1 мая 1576 года на польский престол вступил (был избран) князь Трансильвании Стефан Баторий. Стефан был видным полководцем, имел неплохое наемное войско из венгров и немцев и пользовался популярностью среди воинственно настроенной польской шляхты.

Вскоре Стефан Баторий взял Полоцк, а затем Велиж и Усвят, осадил Великие Луки и в 1581 году подошел к Пскову. Битва за Псков стала самой яркой страницей Ливонской войны. Баторий привел под Псков 100-тысячное польско-литовское войско. Русские под командованием князя Ивана Петровича Шуйского отбили 31 штурм неприятеля и сами 46 раз совершали смелые вылазки в стан осаждавших. Героическая оборона псковичей спасла Ивана IV от полного поражения. Неудача под Псковом вынудила Стефана Батория пойти на мирные переговоры с царем. Перемирие сроком на 10 лет с Польшей и Литвой было подписано 5 января 1582 года в Яме-За-

польском при участии посредника от папы римского Антония Поссевино. По этому соглашению Россия уступила Польше всю Ливонию, Полоцк и Велиж на границе Смоленской земли, но сохранила за собой устье Невы.

В августе 1583 года на мызе в устье реки Плюссы при впадении ее в Нарову был заключен так называемый «Первый Плюсский русско-шведский перемирный договор». Это был скорее не договор, а перемирие.

В 1584 году царь Иван Грозный умер, точнее, был отравлен своими придворными с помощью мышьяка, как это неопровержимо доказано в наши дни судебно-медицинской экспертизой его останков. На престол вступил Федор Иоаннович (1557—1598); последний русский царь из династии Рюриковичей.

Второй Плюсский договор был заключен на том же месте 28 декабря 1585 года. Окончательно вопрос о границах решен не был. Договорились лишь о временной границе. Русское государство лишилось всех своих приобретений в Ливонии. За ним остался лишь узкий участок выхода к Балтийскому морю в Финском заливе от реки Стрелки до реки Сестры (31,5 км). Города Иван-город, Ям и Копорье переходили к шведам вместе с Нарвой (Ругодивом). В Карелии шведам отходила крепость Кексгольм (Корела) вместе с обширным уездом и побережьем Ладожского озера.

В январе 1590 года многочисленное русское войско двинулось к шведской границе. При войске находился сам царь Федор Иоаннович. Воеводами были: в большом полку — князь Федор Мстиславский, занимавший после ссылки отца первое место между боярами; в передовом полку — князь Дмитрий Хворостинин. При царе, в звании дворовых или ближних воевод, находились Борис Юдунов и Федор Никитич Романов.

Русские войска взяли крепость Ям. Князь Хворостинин разгромил у Нарвы двадцатитысячное шведское войско под командованием Густава Банера. Остатки войска были осаждены в Нарве. Хотя противнику и удалось отбить приступ русских к крепости, шведское командование сочло нецелесообразным продолжение войны.

25 февраля 1590 года в лагере русских под Нарвой шведский фельдмаршал Карл Хенриксон Хорн подпи-

сал перемирие сроком на один год. По условиям перемирия шведы возвращали русским крепости Ям, Иван-город и Копорье. Шведы предлагали окончательный мир, но русские основательно мириться без Нарвы не хотели.

Перемирие со шведами не продержалось и девяти месяцев. В ноябре 1590 года шведы внезапно напали на крепость Иван-город, однако были отбиты. В декабре шведские отряды «пожгли села близ Яма и Копорья».

Летом 1591 года против шведов в Эстляндию была послана сильная рать. В ней большим полком командовал воевода Петр Никитич Шереметев, а передовым полком князь Владимир Тимофеевич Долгоруков. Шведам удалось разбить передовой полк, сам Долгоруков попал в плен. Тем же летом несколько шведских судов стали грабить берега Белого моря, но получили отпор и ретировались.

В октябре-ноябре 1592 года русские войска впервые за много лет начали наступление в Финляндии. Они подвергли огню и мечу территорию от Выборга до Або. А в ноябре 1592 года умер шведский король Юхан III. На престол взошел Сигизмунд III Ваза, который уже был королем Польши с 1587 года.

Русское правительство во избежание одновременной войны со Швецией и Польшей вынуждено было пойти на уступки новому королю. Говоря правительству, мы подразумеваем Бориса Федоровича Годунова, которые постепенно становился фактическим правителем государства. Слабоумный царь Федор Иоаннович практически не вмешивался в вопросы внешней политики.

18 (27) мая 1595 года у мызы Тяззин на реке Нарове, к северу от крепости Нарва, был подписан Тязвинксий мирный договор. Согласно условиям договора, Россия уступила Швеции княжество Эстляндское со всеми замками: Нарва, Ревель, Вейсенштейн, Везенберг, Падис, Тольсборг, Нейшлот, Боркгольм, Гапсаль, Лоде, Леаль, Фикал.

Швеция вернула России замок Кекскольм (Корелу) с уездом и признала принадлежность Русскому государству Иван-города, Яма, Копорья, Нотебурга, Ладоги. Она обязалась не нападать на Псков, Холмогоры, Кольский острог, Сумек (Сум-посад), Каргополь и Соловецкий монастырь.

Тявзинский договор давал определенные гарантии для транзита товаров в Россию и из нее, но лишал Россию возможности строить флот и порты на Балтике. Так, Выборг и Ревель открывались свободно для русского купечества, а Нарва — для шведского купечества, но не для иностранцев. Торг мог вестись только на нарвской стороне, но не на Ивангородской. Для русских купцов взаимно открывались города Швеции, Финляндии и Эстляндии для торговли в соответствии с существующими пошлинами. Для всех иностранных купцов и судов Нарва была закрыта. Русские не имели права создавать порты в городах Ингерманландии, например, в Ниене и Луге.

В целом мир оказался невыгодным для России и стал следствием грубых просчетов русских дипломатов. Протестантская Швеция и католическая Польша физически не могли управляться одним монархом. Шведы испугались контрреформации и восстали против короля Сигизмунда III. Восстание возглавил дядя короля герцог Карл Зюдерманландский (в последствии король Карл IX). В 1598 году войско Карла разбило королевскую армию в битве при Стонгебру. В следующем году личная уния Швеции с Польшей была официально расторгнута.

Поняв свою ошибку, Борис Годунов отказался ратифицировать Тявзинский договор. Однако иные внешние и внутренние проблемы не дали ему возможности вернуться к вопросу выхода России к берегам Балтийского моря.

Глава 3

Войны смутного времени

ШВЕДСКАЯ ПОМОЩЬ В БОРЬБЕ С ПОЛЬСКОЙ АГРЕССИЕЙ

Смутное время (1605—1613 годы) представляет собой один из самых запутанных периодов Российской истории. Эта путаница стала следствием почти четырехсотлетних стараний многих поколений дезинформаторов,

начиная с дьяков царя Михаила Романова и кончая историками эпохи «развитого социализма». И тех, и других объединяло то, что ввали они не по своей прихоти, а выполняя социальный заказ сильных мира сего. Чего стоит одно только название соответствующей главы в советских учебниках истории: «Польско-шведская интервенция и борьба с ней русского народа».

Тема данной работы не позволяет подробно изложить все аспекты смутного времени*. Поэтому автору приходится лишь схематично, в самых общих чертах излагать ход событий, не касающихся непосредственно русско-шведских отношений.

Клан Романовых-Захарьиных вступил в борьбу за власть с Борисом Годуновыми и проиграл ее. В конце 1600 года Романовы были сосланы по отдаленным монастырям. Но Романовы и их многочисленная родня продолжали плести интриги против царя. Именно романовское окружение вместе с монахами Чудова монастыря нашло и вдохновило самозванца, объявившего себя царевичем Димитрием, погибшим в 1591 году в Угличе. Самозванцем стал чернец Чудова монастыря Григорий, в миру Юрий Отрепьев, дворянин, ранее состоявший на службе у Романовых.

В 1603 году Лжедмитрий бежал в Польшу, где приобрел многочисленных сторонников среди польской шляхты. Король Сигизмунд III не желал войны с Россией и отказал в помощи самозванцу. Но воспрепятствовать шляхте собирать «частную» армию для помощи самозванцу он по польским законом, а точнее по беззаконию, царившему в Польше с конца XVI и до конца XVIII века, не мог.

13 апреля 1605 года скоропостижно умер царь Борис. Его 16-летний сын Федор не сумел удержать власть и был убит сторонниками самозванца. 20 июня 1605 года Лжедмитрий торжественно вступил в Москву. Но Григорий Отрепьев царствовал менее года. В ночь с 16 на 17 мая 1606 года сторонники боярина Василия Шуйского устроили переворот в Москве. Лжедмитрий был убит, его труп

* Автор надеется сделать это в своих последующих работах «Бояре Романовы — путь к власти» и «История русско-польских войн».

сожжен, а пеплом заряжена пушка, из которой выстрелили на запад, в ту сторону, откуда он пришел.

Всего через две недели после переворота Василий Шуйский венчался на царство. По своему происхождению он имел больше прав на престол, чем любой другой Рюрикович. Дело в том, что московские государи Иван III, Василий III и Иван Грозный убивали всех без исключения своих родственников, даже самых отдаленных. И уже к 1606 году в живых не было ни одного прямого потомка Даниила Московского, младшего сына Александра Невского. Шуйские же происходили от старшего сына Александра Невского и формально имели больше прав на престол, чем московские князья. Однако к началу XVII века об истории удельных князей на Руси мало кто помнил.

Шуйского, в отличие от Годунова, не избирал Земским собором, его буквально выкричала толпа москвичей. Шуйскому было за 50 лет, ростом был он мал, лицом некрасив, умом недалек. Его кандидатура не устраивала десятки тысяч «гулящих людей», воевавших под знаменем Лжедмитрия I, его ненавидела польская шляхта, да и в Москве большинство бояр (Голицыны, Мстиславские, Романовы и другие) были настроены против царя Василия.

Сразу после известия о вступлении Шуйского на престол Москве отказались повиноваться почти все юго-западные и южные города от Путивля до Кром, восстала Астрахань. Осенью на Москву двинулась повстанческая армия под руководством Ивана Болотникова. В большинстве регионов страны началась гражданская война. Повстанцы действовали против Шуйского именем «вновь спасенного» Дмитрия. Лишь 10 октября 1607 года войскам Шуйского удалось взять Тулу, где засели остатки войск Болотникова. Самого Болотникова сослали в Каргополь и там утопили, а бывшего с ним самозванца — царевича Петра, якобы сына царя Федора Иоановича, повесили.

Однако пока царь Василий осаждал Тулу, в Стародубе-Северском появился новый самозванец, Лжедмитрий II. Личность нового самозванца до сих пор вызывает споры среди историков. Но наиболее правдоподобна версия

польских иезуитов, утверждавших, что в этот раз имя Дмитрия принял шкловский еврей Богданко. Романовы, после прихода к власти в 1613 году, в самом деле говорили о еврейском происхождении Лжедмитрия II, а им в данном вопросе стоит верить. Кроме того, есть сведения, что после убийства Лжедмитрия II в его бумагах нашли еврейские письма и талмуд.

Подобно Гришке Отрепьеву, шкловский самозванец набрал отряды польских телохранителей и малороссийских казаков, к нему присоединились жители юго-западных районов России, и весной 1608 года он пошел на Москву. Надо отметить, что у обоих Лжедмитриев в войсках не было ни одного солдата регулярной армии польского короля. Мало того, значительная часть польских панов, присоединившихся к Лжедмитрию II, была участниками мятежа против польского короля и они не могли вернуться домой под страхом смертной казни.

В двухдневной битве под Болховым, в районе Орла, силы Лжедмитрия разгромили царское войско. Основной причиной их поражения стало бездарное руководство главного воеводы князя Дмитрия Ивановича Шуйского, родного брата царя. Взяв Болхов, Лжедмитрий II двинулся на Калугу, а затем решил обогнуть Москву с запада и овладел Можайском, и уже оттуда начал наступление на Москву.

Царь Василий выслал против самозванца новое войско под началом двух воевод: Михаила Скопина-Шуйского и Ивана Никитича Романова. Но на реке Недлань между Подольском и Звенигородом в войске был открыт заговор. Князя Иван Катырев, Юрий Трубецкой, Иван Троекуров и другие решили перейти к самозванцу. Заговорщиков схватили, их пытали, знатных разослали в города по тюрьмам, незнатных казнили. Но царь Василий испугался известий о заговоре и велел войску не принимать сражения, а вернуться в Москву. Заметим, что во главе войска стоял Иван Никитич Романов, главными же зачинщиками заговора были его родственники — шурин Иван Троекуров, женатый на Анне Никитичне Романовой и зять его брата Иван Катарев-Ростовский, женатый на Татьяне Федоровне Романовой.

В начале июня 1608 года самозванец подошел к Москве, но после сражения на Ходынском поле, кончившегося вничью, не рискнул штурмовать столицу, а остановился в Тушино, между реками Москвой и Сходней. Началось многомесячное противостояние царской рати, расположенной на Пресне и Ходынке, и войск самозванца в Тушине. В связи с этим в Москве самозванцу дали кличку «Тушинский вор». Под этим названием шкловский бродяга и вошел в историю.

Пока самозванец осваивал тушинский лагерь, в Москве Василий Шуйский закончил переговоры с польскими послами. 25 июля 1608 года было подписано перемирие на четыре года между Россией и Польшей, согласно которому оба государства оставались в прежних границах. Польша и Москва не должны помогать врагам друг друга. Царь обязался отпустить всех поляков, захваченных в мае 1606 года в Москве. Король должен был отозвать из России всех поляков, поддерживающих Лжедмитрия II и впредь никаким самозванцам не верить и не помогать. Юрию Мнишеку предписывалось не признавать своим зятем Лжедмитрия II, дочь ему не выдавать и Марине не называться московской государыней.

Шуйский считал это перемирие своей крупной дипломатической победой. И действительно, если бы поляки выполнили все статьи договора, со смутой в России было бы покончено за несколько недель. Но, увы, здесь подтвердилось классическое правило — договоры соблюдаются лишь тогда, когда они подкреплены реальной военной мощью. Поляки обманули Шуйского, они добились освобождения пленных, среди которых было много знатных людей, и сразу же нарушили все статьи договора.

После освобождения из-под стражи Юрий Мнишек с дочерью Мариной (вдовой Лжедмитрия I) вместо Польши поехали в Тушино. В отношении гордости, спеси и чванства польские аристократки могли дать фору любым другим, но ради удовольствия быть царицей они могли отдаться кому угодно — и беглому монаху, и шкловскому еврею.

Лжедмитрий II дал «запись» Юрию Мнишеку, что, овладев Москвой, выдаст ему 300 тысяч рублей и отдаст во

владение четырнадцать городов. После этого Марина немедленно «узнала мужа» и поселилась у него в шатре.

Почти одновременно с Мариной в Тушино приехали родственники Романовых по женской линии князя А. Юрьев, А. Сицкий и Д. Черкасский.

В октябре 1608 года войска Лжедмитрия II захватили и разграбили Ростов Великий. Согласно официальной истории, ростовский митрополит Филарет Романов был взят в плен. Но пленников казнят, либо продают за выкуп, и уж во всяком случае держат под стражей. Однако Тушинский вор возвел Филарета в патриархи. Сбылась мечта Филарета — он стал патриархом, рядом верные родственники Юрьевы, Сицкие и Черкасские. Конечно, Тушино столь же похоже на Москву, как его пархатое величество на православного царя, но, как говорится, «с'est la vie» («такова жизнь»).

Итак, Тушино стало как бы второй столицей русского государства. Там были свой царь с царицей, свой патриарх и своя боярская дума, в значительной степени состоявшая из родственников Романовых. Патриарх Филарет рассылал грамоты по городам и весям с требованием подчиняться царю Дмитрию.

Начало века, как мы уже говорили, ознаменовалось династическим кризисом в Швеции. Карлу IX удалось короноваться лишь в марте 1607 года. Естественно, что шведам поначалу было совершенно не до российских смут. Но как только обстановка стабилизировалась, шведское правительство обратило свои взоры на Россию. Проанализировав ситуацию, шведы пришли к выводу, что русская смута может иметь два основных сценария.

В первом случае в России будет установлена твердая власть, но к Польше отойдут обширные территории — Смоленск, Псков, Новгород и другие. Не будем забывать, что в то время Польше принадлежала вся Прибалтика, исключая побережье Финского залива. Во втором случае вся Русь могла стать союзницей Польши.

Таким образом, в любом случае Швеции угрожала серьезная опасность со стороны усилившегося Польского королевства. Между тем весь XVII век Польша для всех шведов, начиная от короля и кончая простолюдинами, была

куда более грозным и ненавистным противником, нежели Россия.

Поэтому король Карл IX решил помочь царю Василию. Еще в феврале 1607 года Выборгский наместник писал к карельскому воеводе князю Мосальскому, что король его готов помогать царю, и шведские послы давно уже стоят на границе, дожидаясь московских послов для переговоров. Но в это время Шуйский, успев отогнать Болотникова от Москвы, думал, что быстро покончит со своими противниками внутри страны и заключит мир с Польшей.

Недальновидный Василий приказал князю Мосальскому написать в Выборг: «А что пишете о помощи, и я даю вам знать, что великому государю нашему помощи никакой ни от кого не надобно, против всех своих недругов стоять может без вас, и просить помощи ни у кого не станет, кроме бога». Шведам было даже запрещено посылать гонцов с письмами в Москву и Новгород, поскольку «во всем Новгородском уезде моровое поветрие». Но шведы не унялись, и в течение 1607 года Карл IX послал еще четыре грамоты царю Василию с предложением о помощи. На все грамоты царь отвечал вежливым отказом.

Однако к концу 1608 года ситуация изменилась. Царь Василий был заперт в Москве, как в клетке, и надеяться ему было уже не на кого*. Пришлось хвататься за шведскую соломинку. В Новгород для переговоров был послан царский племянник Скопин-Шуйский, где он встретился с королевским секретарем Моисом Мартензоном. Договор со Швецией был заключен в Выборге 23 февраля 1609 года стольником Семеном Головиным и членом ригсдага Ераном Бойе. Обе стороны обещали воевать с Польшей до окончательной победы и не заключать сепаратного мира. Шведы должны были послать в Россию наемное войско в составе двух тысяч конницы и трех тысяч пехоты.

* 1 сентября 1608 года население Пскова открыло ворота тушинскому воеводе Плещееву. Иван-город и Орешек также присягнули Лжедмитрию II. В Новгороде начались волнения черни, стоявшей за Тушинского вора.

Россия оплачивала услуги шведского войска по следующей росписи: Коннице — по 50 тысяч рублей на всех в месяц; Пехоте — по 35 тысяч рублей в месяц; Главнокомандующему — 5 тысяч рублей; Начальнику кавалерии — 4 тысячи рублей; Начальнику пехоты — 4 тысячи рублей; Офицерам на всех вместе — 5 тысяч рублей ежемесячно.

По договору наемники подчинялись только своему командованию, а оно, в свою очередь, Михаилу Скопину-Шуйскому.

За шведскую помощь царь Василий Шуйский отказался за себя и детей своих и наследников от прав на Ливонию.

В тот же день (23 февраля 1609 года) в Выборге был подписан секретный протокол к договору — «Запись об отдаче Швеции в вечное владение российского города Карелы с уездом». Передача должна была осуществиться только спустя три недели после того, как шведский вспомогательный корпус наемников под командованием Делагарди вступит в Россию и будет на пути к Москве или, по крайней мере, достигнет Новгорода. Согласие на передачу Карелы шведам будет лично подписано царем и главнокомандующим русскими войсками, то есть Василием Шуйским и М.В. Скопиным-Шуйским.

Шведы разослали грамоты в пограничные русские города с требованием быть верными царю Василию. Не могу удержаться и процитирую полностью грамоту каинбургского (улеборгского) шведского воеводы Исаака Баема к игумену Соловецкого монастыря: «Вы так часто меняете великих князей, что литовские люди вам всем головы разобьют. Они хотят искоренить греческую веру, перебить всех русаков и покорить себе всю Русскую землю. Как вам не стыдно, что вы слушаете всякий бред и берете себе в государи всякого негодяя, какого вам приведут литовцы!»

Весной 1609 года шведское войско подошло к Новгороду. Отряд шведов под командованием Горна и отряд русских под командованием Чоглокова 25 апреля наголову разбил большой отряд тушинского воеводы Кернозицкого, состоявший из запорожцев. В течение нескольких дней от тушинцев были очищены Торопец, Торжок, Порхов и Орешек. Скопин-Шуйский направил большой от-

ряд под начальством Мещерского под Псков, но тот не смог взять город и отступил.

10 мая 1609 года Скопин-Шуйский с русско-шведским войском двинулся из Новгорода к Москве. В Торжке Скопин соединился со смоленским ополчением. Под Тверью произошла битва между войском Скопина и польско-тушин-



Шведские кавалеристы XVII в.

ским войском пана Зборовского. В ходе сражения поляки на обоих флангах смяли русских, но центр польского войска обратился в бегство, и лишь «пробежавши несколько миль, возвратилось обратно». В центре боя шведская пехота не отступила ни на шаг до наступления темноты, а затем в полном порядке отошла к обозу. На рассвете следующего дня русские и шведы атаковали противника и нанесли ему сокрушительное поражение.

Скопин двинулся вперед, но вдруг в 130 верстах от Москвы шведские наемники отказались идти далее под предлогом, что вместо платы за четыре месяца им дали только за два, что русские не очищают Корелы, хотя уже прошло одиннадцать условных недель после вступления шведов в Россию. Скопин, послав уговаривать Далагарди вернуться, сам перешел Волгу под Городнею, чтобы соединиться с ополчениями северных городов, и по левому берегу достиг Калязина, где и остановился.

Соловецкий монастырь прислал царю 17 тысяч серебряных рублей, еще большую сумму прислали с Урала Строгановы, небольшие взносы поступили из Перми и других городов. Царь Василий вынужден был поспешить выполнить статьи Выборгского договора и послал в Корелу приказ очистить этот город для шведов. Тем временем русские отряды из войска Скопина заняли Пере-

славль-Залесский. Другие войска, верные Шуйскому, без боя вошли в Муром и штурмом взяли Касимов.

Вступление шведских войск в русские земли дало повод королю Сигизмунду III начать войну против России. 19 сентября 1609 года коронное войско гетмана Великого княжества Литовского Льва Сапеги подошло к Смоленску. Через несколько дней туда прибыл сам король. Всего под Смоленском собралось регулярных польско-литовских войск: 5 тысяч пехоты и 12 тысяч конницы. Кроме того, было около 10 тысяч малороссийских казаков и неопределенное число литовских татар. Читатель помнит, что с 1605 года русские воевали только с «частными» армиями польских феодалов.

Перейдя границу, Сигизмунд отправил в Москву складную грамоту, а в Смоленск — универсал, в котором говорилось, что Сигизмунд идет навести порядок в русском государстве по просьбе «многих из больших, маленьких и средних людей Московского государства», и что он, Сигизмунд, больше всех радеет о сохранении «православной русской веры». Разумеется, королю не поверили ни в Смоленске, ни в Москве.

К концу 1609 года власть в Тушино окончательно перешла к клике польских панов под руководством некоего Ружинского, объявившего себя гетманом. Тушинский царек и Марина Мнишек фактически из марионеток стали пленниками. В Тушино из-под Смоленска король отправил посольство во главе со Станиславом Станицким, с предложением тушинским полякам присоединиться к королевскому войску. В конце декабря начались переговоры Станицкого с Ружинским и Филаретом.

Сам же Лжедмитрий II в это время сидел под караулом в своей избе, называемой «дворцом». Наконец, 27 декабря самозванец упросил Ружинского рассказать, о чем идут переговоры с королевскими послами. Пьяный гетман ответил: «А тебе что за дело, зачем комиссары [послы] приехали ко мне? Черт знает, кто ты таков? Довольно мы пролили за тебя крови, а пользы не видим». Беседа закончилась, когда Ружинский пригрозил убить палкой Тушинского вора. В ту же ночь самозванец бежал, переодевшись в крестьянскую одежду и забравшись на дно телеги, груженной дровами.

Вскоре самозванец объявился в Калуге. К нему стали стекаться отряды казаков, как из Тушино, так и из других районов. 11 февраля в Калугу к самозванцу бежала и его «любимая супруга» Марина в гусарском платье и с несколькими сотнями казаков.

Тушинский лагерь распался, но тушинский «патриарх» и «бояре» по-прежнему изображали из себя правительство. 9 января 1610 года они послали под Смоленск своих послов к королю. Тушинцы предложили Сигизмунду встречный план, по которому на русский престол сядет не он сам, а его сын — 15-летний Владислав. Разумеется, ближайшими советниками царя Владислава должны были стать патриарх Филарет и тушинские бояре.

Грамота тушинцев к королю впечатляла: «Мы, Филарет патриарх московский и всея Руси, и архиепископы, и епископы и весь освященный собор, слыша его королевского величества о святой нашей православной вере раденье и о христианском освобождении подвиг, бога молим и челом бьем. А мы, бояре, окольниковичие и т.д., его королевской милости челом бьем и на преславном Московском государстве его королевское величество и его потомство милостивыми господарями видеть хотим...»

Врать, так врать. Куда там Геббельсу против Филарета Никитича. Филарет — патриарх, в Тушино — «освященный собор», Сигизмунд — радетель православия!

Польский король еще до похода на Москву прославился свирепыми расправами над православными, жившими на территории Речи Посполитой. Польские пушки громили Смоленск. Сигизмунд хотел сам стать царем Руси сам и искоренить православие. Но из тактических соображений решил временно согласиться на передачу московского престола сыну. 4 февраля под Смоленском тушинцы подписали договор о передаче власти королевичу Владиславу. Однако король не послал помощь тушинцам. Поэтому в начале марта 1610 года пан Ружинский поджег тушинский городок и двинулся под Волоколамск навстречу Сигизмунду. Однако лишь немногие из русских тушинцев последовали за ним, большая же часть поехала с повинною в Москву либо в Калугу.

А Скопин тем временем все торговался со шведами в Александровской слободе. Несмотря на сопротивление

жителей, Корела была сдана шведам. Мало того, царь Василий должен был обязаться: «Наше царское величество вам, любительному государю Каролусу королю, за вашу любовь, дружбу, вспоможение и протори, которые вам учинились и вперед учинятся, полное воздаяние воздадим, чего вы у нашего царского величества по достоинству ни попросите: города, или земли, или уезда».

Шведы утихомирились и двинулись со Скопиным вперед. 12 марта 1610 года Скопин и Делгарди торжественно въехали в Москву. Однако 23 апреля князь Скопин-Шуйский на крестинах у князя Ивана Михайловича Воротынского занемог кровотечением из носа и после двухнедельной болезни умер. Пошел общий слух об отраве. Современники подозревали в отравлении царского брата Дмитрия Шуйского. Царь Василий был стар и бездетен, его наследником считал себя его брат Дмитрий. Удачливый Михаил Скопин-Шуйский мог стать его конкурентом.

Смерть Скопина стала тяжелым ударом для царя Василия. Вдобавок царь совершил непростительную, хотя и последнюю глупость — назначил командовать войском вместо Скопина бездарного Дмитрия Шуйского.

40-тысячное русское войско вместе с 8-тысячным отрядом Делгарди двинулось на выручку Смоленска. В ночь с 23 на 24 июня 1610 года польское войско под командованием гетмана Жолкевского атаковало рать Шуйского у деревни Клушино. Поначалу сражение шло с переменным успехом. Но в середине дня немцы, составлявшие значительную часть шведского наемного войска, перешли на сторону поляков. Шведские военачальники Делгарди и Горн собрали меньшую часть наемников (этнических шведов) и ушли на север к своей границе. Русское войско бежало. Дмитрий Шуйский возвратился в Москву «со срамом».

Вину за измену наемников летописец возлагает на Дмитрия Шуйского: «немецкие люди просили денег, а он стал откладывать под предлогом, что денег нет, тогда как деньги были. Немецкие люди начали сердиться и послали под Царево-Займище сказать Жолкевскому, чтоб шел не мешкая, а они с ним биться не станут».

В самой Москве против царя Василия возник заговор. Формально руководителями его стали честолюбивый Гедеминович, князь Василий Голицын, сам метивший в цари, настроенный в пользу поляков боярин Иван Салтыков и неутомимый участник всех заговоров смутного времени рязанский дворянин Захар Ляпунов. На деле же все нити заговора тянулись к Филарету Романову. Не знаю, как его и назвать летом 1610 года — вроде с патриархов его никто не снимал, царское наказание ему не назначалось, но с другой стороны рядом с Романовским домом были патриаршие палаты, где сидел патриарх Гермоген.

17 июля 1610 года Василия Шуйского заговорщики согнали с престола. То есть ни революции, ни даже бунта не было. Просто толпа заговорщиков явилась в Кремль и выгнала Шуйского из царского дворца. Шуйскому пришлось перебраться в собственный дом. Однако патриарх Гермоген не поддержал заговорщиков, против выступила и часть стрельцов. Тогда 19 июля тот же Захар Ляпунов с толпой заговорщиков ворвался в дом Шуйского, и над стариком совершили обряд пострижения в монахи. Причем монашеские обеты произносил вместо него заговорщик князь Тюфякин, а сам Шуйский орал, что отказывается, и отчаянно сопротивлялся. Кстати, патриарх Гермоген не признал такого насильственного пострижения и назвал монахом князя Тюфякина, а не Шуйского. Но, увы, мнение законного патриарха уже не имело значения. Василий Шуйский был заточен в Чудовом монастыре, а затем передан вместе с братьями полякам. По приказу польского короля Василия Шуйского с братьями несколько месяцев содержали в тюрьме, а затем тайно убили.

После свержения Шуйского реальная, точнее, хоть какая то власть оказалась в руках нескольких московских бояр. Но эта власть распространялась в основном на Москву. 27 августа жители Москвы по наущению этих бояр целовали крест королевичу Владиславу. Ночью с 20 на 21 сентября польское войско по сговору с боярами тихо вошло в Москву.

Так Москва оказалась во власти поляков, также поляки заняли Можайск, Верею и Борисов для обеспечения своих коммуникаций. В большинстве регионов царила анар-

хия. Какие-то города целовали крест Владиславу, какие-то — Тушинскому вору, а большинство местностей жили сами по себе.

11 декабря 1610 года на охоте татарская охрана убила Лжедмитрия. Предполагают, что начальник татарской стражи Петр Урусов был подкуплен поляками. Через несколько дней после его смерти Марина Мнишек родила сына Ивана, но это уже не смогло предотвратить развал войск самозванца. Угроза со стороны Лжедмитрия II, из-за которой многие города целовали крест царевичу Владиславу, миновала. С другой стороны, король Сигизмунд и не думал посылать Владислава в Москву, твердо заявив московским властям о намерении самому сесть на престол.

А это, как говорят в Одессе, две большие разницы. Одно дело иметь на престоле 15-летнего юношу, который по соглашению с Жолкевским должен был принять православие. И совсем другое дело стать подданными католика Сигизмунда, который одновременно оставался бы еще и польским королем, то есть фактически произошло бы присоединение России к Польше.

СОЮЗНИКИ СТАНОВЯТСЯ ВРАГАМИ

Между тем шведы, убежавшие из-под Клушина, и новые отряды, прибывшие из Выборга, попытались захватить северные русские крепости Ладогу и Орешек, но были отбиты их гарнизонами. Шведы контролировали только город Корелу. Кроме того, им удалось захватить некоторые участки побережья Баренцева и Белого морей, включая Колу. В марте 1611 года войска Делагарди подошли к Новгороду и стали в семи верстах у Хутынского монастыря. Делагарди послал спросить у новгородцев, друзья они или враги шведам и хотят ли соблюдать Выборгский договор? Новгородцы ответили, что это не их дело, что все зависит от будущего государя московского.

Узнав, что земля встала против Владислава, Москва выжжена поляками, которые осажены первым земским ополчением Ляпунова, шведский король отправил грамоту предводителям ополчения. В ней предписывалось не выбирать в цари представителей иностранных династий.

тий (он, естественно, имел в виду поляков), а выбрать кого-либо из своих. В ответ на это приехавший в Новгород от Ляпунова воевода Василий Иванович Бутурлин предложил Делагарди съезд, на котором объявил, что вся земля просит шведского короля дать на Московское государство одного из сыновей. Переговоры затянулись, так как шведы, подобно полякам, требовали прежде всего денег и городов.

Между тем в Новгороде происходили события, которые давали Делагарди надежду легко овладеть им. По шведским данным сам Бутурлин, ненавидевший поляков и подружившийся с Делагарди еще в Москве, дал ему теперь совет занять Новгород. По русским данным между Бутурлиным и воеводой князем Иваном Никитичем Одоевским Большим было несогласие, мешавшее последнему принять деятельные меры для безопасности города. Бутурлин общался со шведами, торговые люди возили к ним всякие товары, и когда Делагарди перешел Волхов и стал у Колмовского монастыря, то Бутурлин продолжал общаться с ним и здесь. В довершение всего, между ратными и посадскими людьми не было единогласия.

8 июля 1611 года Делагарди попытался взять Новгород штурмом, но понес большие потери и вынужден был отступить. При этом к шведам попал в плен некий Иван Шваль — холоп дворянина Лухотина. Шваль знал, что город плохо охраняется, и обещал провести туда шведов. Действительно, в ночь на 16 июля холоп провел шведов через Чудинцовские ворота так, что никто этого не заметил. О присутствии шведов в городе стало известно только тогда, когда они напали на сторожей. Первое сопротивление шведы встретили на площади, где находился Бутурлин со своим отрядом. Но сопротивление это было непродолжительным — вскоре Бутурлин отступил за стены города, а его казаки и стрельцы ограбили все встретившиеся им на пути лавки и дворы под тем предлогом, чтоб добро не досталось шведам.

Было еще сильное, но бесполезное сопротивление в двух местах. Стрелецкий голова Василий Гаютин, дьяк Анфиноген Голенищев, Василий Орлов и казачий атаман Тимофей Шаров с отрядом из сорока казаков решили защищаться до последнего. Шведы уговаривали их сдаться,

но они предпочли погибнуть за православную веру. Софийский протопоп Аммос заперся на своем дворе с несколькими новгородцами, они долго отбивались от шведов, перебив многих из них. Аммос был в это время под запрещением у митрополита Исидора. Митрополит служил молебен на городской стене, видел подвиг Аммоса, заочно простил и благословил его. Шведы, озлобленные сопротивлением, подожгли двор протопопа, и он погиб в пламени со своими товарищами: ни один не сдался живым в руки шведам.

Это были последние защитники Новгорода. Митрополит Исидор и князь Одоевский, видя, что ратных людей нет в городе, послали договариваться с Делагарди. Первым условием была присяга новгородцев шведскому королевичу. Делагарди со своей стороны обязался не разорять Новгород и был пущен в кремль. До прибытия королевича новгородцы должны были повиноваться Делагарди.

В находившемся рядом Пскове царило безвластие. Но, как говорится, свято место пусто не бывает. 23 марта 1611 года в Иван-городе появился вор Сидорка, назвавшийся царевичем Дмитрием (Лжедмитрий III). Самозванец рассказал горожанам, что он якобы не был убит в Калуге, а «чудесно спасся» от смерти. В Иван-городе на радостях три дня звонили в колокола и палили из пушек.

Лжедмитрий III вступил в переговоры со шведским комендантом Нарвы Филиппом Шедингом. Когда шведский король узнал из донесения Шединга о явлении спасенного Дмитрия, то направил в Иван-город своего посла Петрея, в свое время бывшего в Москве и видевшего Лжедмитрия I. Прибыв в Иван-город, Петрей увидел перед собой явного проходимца, после чего шведы прекратили всякие контакты с ним.

8 июля 1611 года самозванец явился под стены Пскова. На выручку Пскову шведы направили отряд Горна. Лжедмитрий III испугался и отступил к Гдову. Горн отправил укрепившемуся в Гдове Лжедмитрию послание, где писал, что не считает его настоящим царем, но так как его «признают уже многие», то шведский король дает ему удел во владение, а за это пусть он откажется от своих притязаний в пользу шведского королевича, которого русские

люди хотят видеть своим царем. Самозванец отказался, его войска сделали вылазку из Гдова и прорвались в Ивангород.

3 июня 1611 года пал Смоленск. Теперь у короля были развязаны руки, но из-за нехватки денег и ряда других причин Сигизмунд не спешил к Москве.

Первое ополчение не сумело даже организовать полную блокаду Москвы. Отдельные польские отряды прорывались в Москву и из нее. Подвоз продовольствия осажденным полякам хоть и с перебоями, но все-таки шел. В Москве интервенты захватили огромное количество пороха и мощную артиллерию. В результате получилась не правильная осада, а скорее стоянка ополчения под Москвой.

Ляпунов попытался организовать нечто вроде временного правительства в лагере ополчения. Управление регионами осуществлялось посредством рассылки грамот от имени «бояр и воевод, и думного дворянина Прокопия Ляпунова». Причем имена бояр не указывались. Самым «родовитым» из этого правительства был князь Трубецкой, получивший боярство в Тушине. Однако и такое правительство не устраивало казаков. В соперничество с Ляпуновым вступил казачий атаман Иван Заруцкий.

30 июня казаки Заруцкого вызвали в свой круг Прокопия Ляпунова и предъявили ему поддельное письмо антиказачьего содержания. Ляпунов посмотрел на грамоту и сказал: «Рука похожа на мою, только не я писал». Но казакам был нужен лишь повод, и через секунду Ляпунов лежал мертвый под казачьими саблями.

Через несколько дней казаки устроили новую провокацию. В стан ополчения была доставлена икона Казанской Богоматери. Духовенство и все служилые люди пошли пешком навстречу иконе, а Заруцкий с казаками выехали верхом. Казакам не понравилось, зачем служилые люди захотели отличиться благочестием, и начали издеваться над ними. Дело кончилось убийством нескольких десятков человек, среди которых были дворяне и стольники. После всего этого большинство служилых людей покинуло лагерь ополчения. Под Москвой остались казаки и немногочисленные дворяне, в основном те, кто служил Лжедмитрию II в Тушине и Калуге.

Теперь первое ополчение фактически превратилось в банду разбойников. Чтобы придать ему хоть какую-то легитимность, вожди ополчения лихорадочно стали искать претендента на престол, за «справедливое» дело которого они, де, воюют. Младенец Иван, сын Марины Мнишек, явно не проходил по возрасту. В итоге 2 марта 1612 года казачий круг провозгласил государем псковского самозванца, Лжедмитрия III. Заруцкий и Трубецкой вместе со всем ополчением целовали крест «Псковскому вору».

Опять на Руси было безвластие, опять русские люди должны были выбирать между плохим и очень плохим, то есть между воровскими казаками Заруцкого и ненавистником православия Сигизмундом.

4 декабря 1611 года Лжедмитрий III торжественно въехал в Псков, где немедленно был «оглашен» царем. Но, увы, его «царствование» продолжалось недолго. В Пскове возник заговор против самозванца. 18 мая 1612 года Лжедмитрий III бежал из города, однако через два дня был пойман и в цепях доставлен в Псков. 1 июля его повезли в Москву. По дороге на конвой напали казаки пана Лисовского. Псковичи убили «вора» и кинулись бежать.

Но вернемся к событиям в Новгороде. 27 августа 1611 года шведскому королю Карлу из Новгорода были отправлены послы, но вручать грамоты им пришлось уже новому королю Густаву II Адольфу, так как 29 октября Карл IX умер. В феврале 1612 года на сейме в городе Нючепинг (Норчепинг) Густав II Адольф заявил новгородским послам, что сам он только новгородским царем быть не желает, а хочет быть общерусским царем, а в случае невозможности этого предпочитает отторжение от России части ее территории и присоединение ее к Шведскому королевству. Что же касается кандидатуры принца Карла-Филиппа, то в случае прибытия за ним представительного новгородского посольства он отпустит его для занятия новгородского и, возможно, московского престола.

Между тем шведы, где силой, где посулами к середине 1612 года овладели городами Орешек, Ладога, Тихвин, а также Сумским острогом на Белом море.

В это время в Нижнем Новгороде Кузьма Минин и Дмитрий Пожарский сформировали второе ополчение. В отличие от первого ополчение это были не казацкие «воровские» отряды, а регулярное войско, состоявшее из дворян и служилых людей. Поход второго ополчения и взятие им Москвы хорошо известны каждому читателю. Автору же остается лишь обратить внимание на ряд неоспоримых фактов, которые, тем не менее, до сих пор замалчивались.

Дореволюционные и советские историки существенно исказили образ Дмитрия Михайловича Пожарского (1578—1642). Делалось это с разными целями, а результат получился один. Из Пожарского сделали незнатного дворянина, храброго и талантливого воеводу, но слабого политика, начисто лишённого честолюбия. В общем, этакого служаку-бессеребренника: совершил подвиг, откланялся и отошел в сторону. Реальный же князь Пожарский не имел ничего общего с таким персонажем.

К началу XVI века князья Пожарские по богатству существенно уступали Романовым, но по знатности рода ни Романовы, ни Годуновы не годились им в подметки. Родословная Пожарских идет по мужской линии от великого князя Всеволода Большое Гнездо (1154—1212). И ни у одного историка не было даже тени сомнения в ее истинности. В 1238 году великий князь Ярослав Всеволодович дал в удел своему брату Ивану Всеволодовичу город Стародуб на Клязьме с областью. Стародубское княжество граничило с Нижегородским, Владимирским и Московским княжествами. Князья Пожарские держались на своем уделе до 1566 года, а затем попали в опалу и на 35 лет исчезли с политической арены.

Второе ополчение было готово к походу уже в январе 1612 года. А подошло к Москве лишь 18 августа. По Владимирскому тракту от Москвы до Нижнего Новгорода 400 км. Войско могло пройти их за две недели, в крайнем случае, за месяц. Чем же объяснить восьмимесячный крутой путь второго ополчения?

Дело в том, что Пожарский и Минин меньше всего хотели соединения с казаками Трубецкого и Заруцкого. Заняв Ярославль, Пожарский и Минин думали создать там временную столицу Русского государства, собрать Зем-

ский собор и выбрать на нем царя. А пока в Ярославле было создано «земское» правительство, которым фактически руководил князь Пожарский. В Ярославле появились приказы (нечто типа министерств) — Поместный приказ, Монастырский приказ и другие. В Ярославле был устроен Денежный двор, началась чеканка монеты. Земское правительство вступило в переговоры с зарубежными странами. Ярославское правительство учредило и новый государственный герб, на котором был изображен лев. На большой дворцовой печати были изображены два льва, стоящие на задних лапах. При желании введение нового герба можно объяснить тем, что все самозванцы выступали под знаменами с двуглавым орлом, гербом русского государства еще со времен Ивана III. Но с другой стороны новый государственный герб был очень похож на герб князя Пожарского, где были изображены два рыкающих льва. Да и сам Пожарский теперь именовался «Воевода и князь Дмитрий Михайлович Пожарково-Стародубский». Надо ли гадать, кого бы избрали царем на Земском соборе в Ярославле?

Князь Пожарский был не только выдающимся полководцем, но и мудрым политиком. У него не хватало войска, чтобы воевать одновременно с поляками и шведами. Поэтому с последними он затеял сложную дипломатическую игру. В мае 1612 года из Ярославля в Новгород был отправлен посол «земского» правительства Степан Татищев с грамотами к новгородскому митрополиту Исидору, князю Одоевскому и командующему шведскими войсками Деллагарди. У митрополита и Одоевского правительство спрашивало, как у них дела со шведами? К Деллагарди правительство писало, что если король шведский даст брата своего на государство и окрестит его в православную христианскую веру, то они рады быть с новгородцами в одном совете.

Одоевский и Деллагарди отпустили Татищева с ответом, что вскоре пришлют в Ярославль своих послов. Вернувшись в Ярославль, Татищев объявил, что от «шведов добра ждать нечего». Переговоры со шведами о кандидате Карла-Филиппа в московские цари стали для Пожарского и Минина поводом к созыву Земского собора.

В июле приехали в Ярославль обещанные послы: игумен Вяжицкого монастыря Геннадий, князь Федор Оболенский и из всех пятин, из дворян и из посадских людей — по человеку. 26 июля новгородцы предстали перед Пожарским. Они заявили, что «королевич теперь в дороге и скоро будет в Новгороде». Речь послов закончилась предложением «быть с нами в любви и соединении под рукою одного государя».

Лишь теперь Пожарский решил раскрыть свои карты. В суровой речи он напомнил послам, что такое Новгород, и что такое Москва. Избирать же иностранных принцев в государя опасно. «Уже мы в этом искусились, чтоб и шведский король не сделал с нами также как польский», — сказал Пожарский. Тем не менее, Пожарский не пошел на явный разрыв со шведами и велел отправить в Новгород нового посла Перфилия Секерина. Надо отметить, что на переговорах «тянули резину» как Пожарский, так и Густав-Адольф. Обе стороны считали, что время работает на них.

Однако планы Пожарского и Минина в отношении Земского собора и избрания царя в Ярославле были сорваны походом польских войск во главе с гетманом Ходкевичем на Москву. Узнав о походе Ходкевича, многие казачьи атаманы из подмосковного лагеря написали слезные грамоты к Пожарскому с просьбой о помощи. С аналогичной просьбой обратились к нему монахи Троице-Сергиева монастыря. В Ярославль срочно выехал келарь Авраамий Палицын, который долго уговаривал Пожарского и Минина.

Из двух зол пришлось выбирать меньшее, и рати Пожарского пошли на Москву. 24 октября поляки в Москве были вынуждены капитулировать. Вместе с поляками из кремля вышли несколько десятков бояр, сидевших с ними в осаде. Среди них были Федор Иванович Мстиславский, Иван Михайлович Воротынский, Иван Никитич Романов и его племянник Михаил Федорович с матерью Марфой. Эти люди привели поляков в Москву и целовали крест королевичу Владиславу, но сейчас они не только не калялись, а наоборот, решили управлять государством.

В начале ноября 1612 года Минин, Пожарский и Трубецкой разослали десятки грамот во все концы страны

с известием о созыве Земского собора в Москве. Боярин Федор Мстиславский начал агитировать за избрание на престол шведского королевича. Но иностранца уже никто не хотел, ни Пожарский с земцами, ни казаки, ни сторонники Романовых. В итоге «боярин Мстиславский со товарищи» был вынужден покинуть Москву.

Как дореволюционные, так и советские историки утверждают, что Дмитрий Пожарский стоял в стороне от избирательной кампании начала 1613 года. Тем не менее, уже после воцарения Михаила Пожарского обвинили, что он истратил 20 тысяч рублей «докупаясь государству». Справедливость обвинения сейчас уже нельзя ни подтвердить, ни опровергнуть. Но трудно предположить, что лучший русский полководец и серьезный политик мог безразлично относиться к выдвижению шведского королевича или шестнадцатилетнего мальчишки, да еще из того семейства, которое с 1600 года участвовало во всех интригах и поддерживало всех самозванцев. Не нужно было иметь семи пядей во лбу, чтобы понять, что самым оптимальным выходом из смуты было бы избрание государем славного воеводы, освободившего Москву и вдобавок прямого Рюриковича. Мог ли с ним конкурировать шестнадцатилетний придурок, в жилах которого не было ни одной капли крови Рюриковичей или Гедеминичей. А кого смущает слово «придурок», тот пусть почитает речи и грамоты царя Михаила за 1613 год.

Однако против Пожарского сплотились все — и московские бояре, отсидевшиеся в Кремле с поляками, и Трубецкой, и казаки. Серьезной ошибкой Пожарского стал фактический роспуск дворянских полков второго ополчения. Часть дворянской рати ушла на запад воевать с королем, а большая часть разъехалась по своим вотчинам. Причина — голод, царивший в Москве зимой 1612-1613 годов. Известны даже случаи смерти от голода дворян-ополченцев. Зато в Москве и Подмосковье остались толпы казаков, по разным сведениям их было от 10 до 40 тысяч. Причем, казаков не донских, не запорожских, а местных — московских, костромских, брянских и т.д. Это были бывшие простые крестьяне, холопы, посадские люди. Возвращаться к прежним занятиям они не желали. За годы смуты они отвыкли работать, а жили разбоем

и пожалованиями самозванцев. Пожарского и его дворянскую рать они люто ненавидели. Приход к власти Пожарского или даже шведского королевича для местных казаков оказался бы катастрофой. Например, донские казаки могли получить обильное царское жалование и с песнями уйти в свои станицы. А местным или, как их называли, воровским казакам куда идти? Да и наследили они изрядно — не было города или деревни, где бы воровские казаки не грабили бы, не насиловали, не убивали.

Могли ли воровские казаки остаться безучастными к избранию царя? С установлением сильной власти уже не удастся грабить, а придется отвечать за содеянное. Поэтому пропаганда сторонников Романовых была для казаков поистине благой вестью. Ведь это свои люди, с которыми подавляющее большинство казаков неоднократно общалось в Тушине. Как мог Михаил Романов укорить казаков за преступления на службе Тушинского вора? Да вместе же служили вору, и выполняли приказы его отца — тушинского патриарха и его родственников — тушинских бояр.

Пятьсот вооруженных казаков, сломав двери, ворвались к Крутицкому митрополиту Ионе, исполнявшего в то время обязанности местоблюстителя патриарха, — «Дай нам, митрополит, царя!» Дворец Пожарского и Трубецкого был окружен сотнями казаков. Фактически в феврале 1613 года произошел государственный переворот — воровские казаки силой поставили царем Михаила Романова. Разумеется, в последующие 300 лет правления Романовых любые документы о «февральской революции 1613 года» тщательно изымались и уничтожались, а взамен придумывались сусальные сказочки.

Русские самодержцы были вольны уничтожать свои архивы и насиловать своих историков. Но существуют ведь архивы других государств. Вот, к примеру, протоколы допроса стольника Ивана Чепчугова, дворян Н. Пушкина и Ф. Дурова, попавших в 1614 году в плен к шведам. Пленников допрашивали каждого в отдельности, поочередно, и их рассказы о казацком перевороте совпали между собой во всех деталях: «Казаки и чернь не отходили от Кремля, пока дума и земские чины в тот же день не присягнули Михаилу Романову».

Подобное говорили и дворяне, попавшие в плен к полякам. Польский канцлер Лев Сапега прямо заявил пленному Филарету Романову: «Посадили сына твоего на Московское государство одни казаки».

13 апреля 1613 года шведский разведчик доносил из Москвы, что казаки избрали Михаила Романова против воли бояр, принудив Пожарского и Трубецкого дать согласие после осады их дворов. Французский капитан Жак Маржерот, служивший в России со времен Годунова, в 1613 году в письме к английскому королю Якову I подчеркивал, что казаки выбрали «этого ребенка», чтобы манипулировать им.

Карл IX умер, а в июне 1613 года преемник его Густав-Адольф прислал в Новгород грамоту, в которой извещал об отправке своего брата Карла-Филиппа в Выборг, куда должны явиться уполномоченные от Новгорода и от всего Российского государства. Действительно, 9 июля 1613 года в Выборг приехал принц Карл-Филипп. Но к нему прибыло лишь худое новгородское посольство во главе с архимандритом Киприаном. Принц уяснил ситуацию и поехал обратно в Стокгольм. Тогда король Густав сменил тактику. Новый командующий шведским войском в Новгороде фельдмаршал Еверт Горн (Делагарди незадолго до этого уехал в Швецию) в январе 1614 года предложил новгородцам присягнуть шведскому королю, так как королевич Филипп отказался от русского престола.

Между тем в сентябре 1613 года из Москвы к Новгороду было отправлено войско под началом князя Д.Т. Трубецкого. Оно дошло лишь до Бронниц, где было остановлено шведами. Царь Михаил разрешил войску отступить. При отходе войско понесло большие потери.

Король Густав-Адольф сам явился в русских пределах и осенью 1614 года после двух приступов владел Гдовом. Но затем король возвратился в Швецию с намерением начать военные действия в будущем году с осады Пскова, если до тех пор русские не согласятся на выгодный для Швеции мир. И король действительно хотел этого мира, не видя никакой выгоды для Швеции делать новые завоевания в России и даже удерживать все прежние захваченные земли.

Он не желал удерживать Новгород, нерасположение жителей которого к шведскому подданству он хорошо знал: «Этот гордый народ, — писал он о русских, — питает закоренелую ненависть ко всем чуждым народам». Делагарди получил от короля Густава приказ: если русские будут осиливать, то бросить Новгород, разорив его. «Я гораздо больше забочусь, — писал король, — о вас и о наших добрых солдатах, чем о новгородцах». Причины, побудившие шведское правительство к миру с Москвой, высказаны в письме канцлера Оксенштирна к Горну: «Король польский без крайней необходимости не откажется от прав своих на шведский престол, а наш государь не может заключить мира, прежде чем Сигизмунд признает его королем шведским: следовательно, с Польшею нечего надеяться крепкого мира или перемирия. Вести же войну в одно время и с Польшею и с Москвою не только неразумно, но и просто невозможно, во-первых, по причине могущества этих врагов, если они соединятся вместе, во-вторых, по причине датчанина, который постоянно на нашей шее. Итак, по моему мнению, надобно стараться всеми силами, чтоб заключить мир, дружбу и союз с Москвою на выгодных условиях».

30 июля 1615 года Густав-Адольф осадил Псков, где воеводами были боярин Василий Петрович Морозов и Федор Бутурлин. У короля было 16-тысячное войско, в котором находились и русские казаки. Первая стычка с осажденными кончилась для шведов большой неудачей — они потеряли Еверта Горна в числе убитых.

15 августа шведы подошли к Варламским воротам и, совершив богослужение, начали копать рвы, ставить туры, плетни, дворы и малые городки, а подальше устроили большой деревянный город, где находилась ставка самого короля. Всего таких городков шведы построили более десяти и навели два моста через Великую реку.

Три дня с трех сторон шведы бомбардировали город. Только каленых ядер они пустили 700 штук, а простых чугунных — числа нет, но Псков не сдавался. 9 октября шведы пошли на приступ, который не удался. Пришлось шведам пойти на переговоры. Русские тоже были слишком слабы, чтобы вести наступательные действия. Переговоры затянулись — за годы Смутного времени накопи-

лось много проблем и вопросов. Перемирие было подписано 6 декабря 1615 года, а мирный договор — лишь 27 февраля 1617 года в селе Столбово на реке Сясь, на 54 километре от ее впадения в Ладожское озеро.

Посредником в Столбовских переговорах выступил английский посол сэра Джон Уильям Меррик. Согласно условиям Столбовского мира стороны были должны:

— Все ссоры, происшедшие между двумя государствами от Тязвинского до Столбовского мира, предать вечному забвению.

— Новгород, Старую Русу, Порхов, Ладогу, Гдов с уездами, а также Сумерскую волость (то есть район озера Самро, ныне Сланцевский район Ленинградской области) и все, что шведский король захватил во время Смутного времени, вернуть России.

— Бывшие русские владения в Ингрии (Ижорской земле), а именно Иван-город, Ям, Копорье, а также все Поневье и Орешек с уездом, переходят в шведское обладание. Шведско-русская граница проходит у Ладоги. Всем желающим выехать из этих районов в Россию дается две недели.

— Северо-западное Приладожье с городом Корела (Кексгольм) с уездом остается навечно в шведском владении.

— Россия выплачивает Швеции контрибуцию: 20 тысяч рублей серебряной монетой. (Деньги заняты московским правительством в Лондонском банке и переведены в Стокгольм).

Столбовский мир, бесспорно, был тяжелым для России. Тем не менее, по мнению автора, недопустимо ставить на одну доску Швецию и Польшу, как это делали советские историки, говоря о «польско-шведской интервенции». Можно ли равнять бандита с большой дороги, поджегшего дом с целью грабежа, и недобросовестного пожарного, не сумевшего затушить пламя и «позаимствовавшего» кое-что на пожаре?*

Со времен Ореховецкого мира шведы были не прочь завладеть тем, что плохо лежит, но даже не строили планов по захвату крупных русских территорий. Совсем

* Кстати, говорят, что у иных наших пожарных под защитной одеждой для известных целей пришиты большие карманы.

иное дело Польша. Западный сосед был опасен не столько своей агрессивностью, сколько непредсказуемостью королевской власти, а особенно магнатов с их «частными армиями».

Глава 4

Война 1656–1658 годов

В 1618 году, то есть через год с небольшим после заключения Столбовского мира, в центре Европы началась знаменитая тридцатилетняя война. На одной стороне воевали германский император, католические князья Германии и Италии, с другой (на различных этапах войны) были Чехия, Дания, Франция, Швеция, Англия, Голландия и некоторые другие государства.

В первый, так называемый датский период войны (1618–1629 гг.) Швеция не вела особо активных действий, но в 1621–1625 годах сумела вытеснить поляков из Лифляндии. Особенно ценным для нее стало приобретение города Риги.

В 1631 году шведская армия под командованием короля Густава-Адольфа высадилась в Померании и одержала там ряд побед над войсками германского императора. В годы тридцатилетней войны Россия фактически кормила Швецию дешевым зерном, что неоднократно вызывало возмущение в северных городах России.

В 1648 году был подписан Вестфальский мир, положивший конец тридцатилетней войне. По этому миру Швеция получила Западную Померанию и город Штеттин с частью Восточной Померании, а также остров Рюген, город Сисмар, архиепископство Бремен и епископство Форден. Таким образом, устья почти всех судоходных рек в Северной Германии оказались под ее контролем. Балтийское море фактически превратилось в шведское озеро.

Воссоединение Московской Руси и Малороссии (Украины) в 1653 году привело к войне с Польшей. Русские войска заняли Минск, Гродно, Вильно и вышли к Бресту.

В конце 1655 года шведские войска вторглись в пределы Речи Посполитой и заняли Познань, Краков и Варшаву. Польский король Ян-Казимир бежал в Силезию. Литовский гетман Януш Радзивил перешел на сторону шведского короля Карла X Густава. Кстати, Радзивил был протестант. Принимая под свою руку Радзивила и других литовских панов, Карл обещал возвратить им все владения, занятые русскими. Русские и шведские войска вскоре вошли в соприкосновение, и начались споры за обладание различными населенными пунктами Великого княжества Литовского (Друей, Дрисой, Ковно и другими).

Царь Алексей Михайлович, которого отечественные историки почему-то именуют «Тишайшим», на самом деле был очень тщеславным человеком. К тому же в то время он находился под жесткой опекой фантастически честолюбивого и властного патриарха Никона. Царь Алексей уже считал себя властителем Волыни, Подолии, всей Белой Руси и всего Великого княжества Литовского. Мало того, царь и патриарх всерьез думали о присоединении остальных земель Речи Посполитой.

Карл X Густав предложил царю поделить Речь Посполитую. Это было почти идеальное предложение для России, даже если бы большая часть бывших польских земель досталась шведам. В любом случае России требовалось не менее 20—40 лет, чтобы ассимилировать даже малые территории, ранее бывшие под властью Речи Посполитой. А вот шведы бы гарантированно подавились польским пирогом, благо, польское панство — еще та публика!

Увы, с логикой царь явно не ладил, он предъявил шведам заведомо невыполнимые требования. Дел кончилось тем, что 17 мая 1656 года под звон московских колоколов Алексей Михайлович объявил войну шведскому королю Карлу X Густаву. Русский корпус под началом Петра Потемкина отправился завоевывать берега Финского залива. На помощь Потемкину был отправлен большой отряд донских казаков. Провожая казаков, патриарх Никона благословил их, ни много, ни мало, идти морем (!) к Стокгольму и захватить его.

Потемкину удалось взять Орешек и Ниеншанц. Русские вышли к устью Невы на побережье Финского залива.

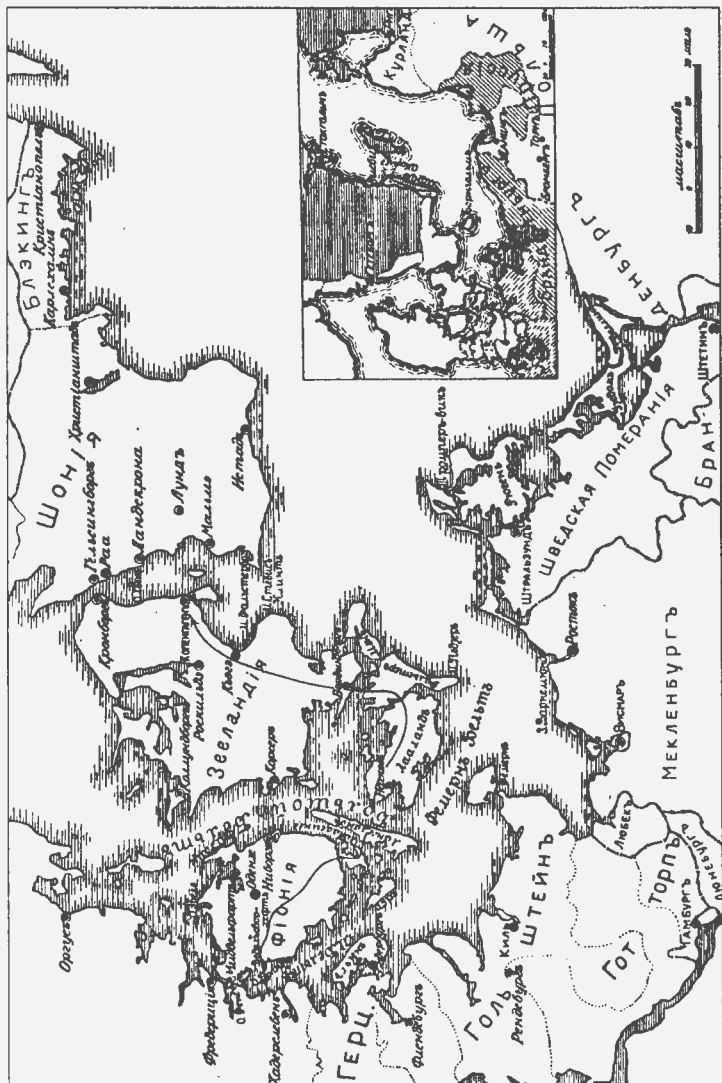

Прибалтийские государства в 1655 г.

Сам царь Алексей торжественно въехал в Полоцк и 15 июля выступил с полками против шведов в Ливонию. В ночь на 31 июля 3400 русских ратников пошли на штурм крепости Динабург (с 1893 г. Двинск, с 1917 г. Даугавпилс). К утру крепость и цитадель оказались в руках русских. Гарнизон крепости был почти полностью истреблен. Царь немедленно велел построить в Динабурге церковь святых Бориса и Глеба и город назвать Борисоглебовом.

Затем русские войска взяли Кокенгаузен. Этот старинный русский город Кукейнос был переименован в «Царевичев Дмитриев город». О нем царь писал сестрам: «Крепок безмерно; ров глубокий, меньшей брат нашему кремлевскому рву, а крепостию сын Смоленску граду; ей, чрез меру крепок. А побито наших 67, да ранено 430».

23 августа русское войско под командованием царя осадило Ригу. 1 сентября шесть мощных осадных батарей открыли по городу стрельбу, которая не прекращалась даже ночью. Но 2 октября рижский губернатор граф Магнус Делагарди сделал вылазку и нанес большой урон осаждающим. Эта вылазка, шайки крестьян, нападавшие на русских фуражиров, и слухи о подходе большого шведского войска с самим Карлом X Густавом во главе заставили царя снять осаду Риги и отступить в Полоцк. Дерпт сдался русским, но этим и кончились приобретения в Ливонии.

Любопытный факт: в 1656 году шведский король Карл X Густав вступил в переписку с ...гетманом Богданом Хмельницким. К тому времени король потерял надежду овладеть всей Польшей и теперь намеревался отхватить от нее хотя бы небольшой кусок, а русских не пускать за Березину. За свои труды Хмельницкий должен был стать независимым правителем Украины. Гетман с большой охотой вступил в переговоры со шведами, но не делал никаких враждебных движений по отношению к русским войскам. Одновременно в письмах к царю он называл себя «верным подданным». Неизвестно, чем мог закончиться флирт Богдана и Карла, но 27 июля 1657 года знаменитого гетмана не стало. Итак, Богдан умер своевременно и обеспечил себе славу борца за единение русского и украинского народов, а о переписке с Карлом царские и советские историки забыли (разумеется,

по рассеянности). Немедленно среди казацких старшин началась борьба за гетманскую булаву, вследствие чего им стало не до шведов.

В кампанию 1657 года шведские войска отбросили русских от Риги назад к Динабургу. Русские потеряли свыше 8 тысяч человек убитыми и до 6 тысяч пленными, а также всю осадную артиллерию. Пришлось бросить и около 800 транспортных судов на Северной Двине. Царь Алексей приказал вывести все войска из Прибалтики.

21 июля 1658 года в Москве было подписано предварительное перемирие со Швецией. 21 октября 1658 года в деревне Валиесари севернее истока реки Наровы стороны подписали трехлетнее перемирие. По условиям перемирия за Россией временно, до заключения мирного договора, оставались завоеванные в последней войне следующие города Лифляндии: Кокенгаузен, Нейгаузен (Вас-теселинна), Юрьев (Тарту), Мариенбург (Алуксне), Анзель (Антела), Сыренск (Васкинарва), деревня Яма на левом берегу реки Наровы, Динабург (Даугавпилс), Режица (Резекне), Лютин (Лудзу) и Марнауз (Улех). Русские не должны были пытаться возвращать себе уступленные ранее шведам города Ижорской земли: Иван-город, Ям, Копорье, Ниеншанц, Орешек, Корелу.

Тем временем русские войска буквально увязли в войне в Малороссии. А шведы грозили начать новую войну в союзе с Польшей и Австрийской империей. В такой ситуации Алексею Михайловичу пришлось пойти на серьезные уступки.

21 июня 1661 года на мызе Кярун (в русских источниках — Кардис) был заключен Кардисский мирный договор, по которому Россия уступала Швеции все свои завоевания в Прибалтике. Граница между Россией и Швецией отныне была установлена по Чудскому озеру и реке Нарове. Россия по-прежнему оставалась отрезанной от Балтийского моря.

РАЗДЕЛ IV

Великая Северная война

Глава 1

Предпосылки к Северной войне

Весной 1697 года датский король Кристиан V отправил в Россию посла Пауля Гейнса с предложением заключить военный союз против Швеции. Гейнс прибыл в Москву 18 июля 1697 года, но в это время царь Петр Алексеевич находился за границей, и послу пришлось ограничиться беседами с боярином Л.К. Нарышкиным, ведавшим Посольским приказом. Естественно, что решение вопроса было отложено до возвращения царя в Москву, состоявшегося 25 августа 1698 года.

Первое знакомство Петра с Гейнсом произошло 4 сентября 1698 года во время торжественного обеда у Франца Лефорта. Обед начался ссорой между Гейнсом и послом Речи Посполитой Яном Бокием из-за места за столом, на что Петр отреагировал быстро, громко и коротко: «Дураки!»

Первая деловая встреча Петра с Гейнсом имела место в ночь с 21 на 22 октября. Она была тайной, происходила без официальных церемоний в доме датского поверенного Бутенанта. 2 февраля 1699 года там же произошло второе свидание Петра с Гейнсом. Гейнс так сообщил об этой встрече в Копенгаген: «Царь сделал мне знак следовать за ним в отдельную комнату, приказал запереть двери и спросил, что я могу ему предложить».

19 февраля царь выехал из Москвы в Воронеж, а три дня спустя туда же отправился и Гейнс. Здесь переговоры были продолжены, причем Ф.А. Головин был привлечен к ним только на самом последнем этапе. В очередном до-

несении Гейнс сообщил, что Петр «не желает, чтобы я к кому-либо обращался по этому делу, кроме него самого, и в случае, если бы он, вопреки ожиданию, не вернулся к тому времени, когда я буду иметь ответ от двора, мне будет позволено приехать к нему в Воронеж».

21 апреля договор с Данией был согласован. Он состоял из одиннадцати открытых и двух тайных, сепаратных статей. В от-



*Адмирал
Франц Яковлевич Лефорт*

крытых статьях стороны обязались по истечении трехмесячного срока со времени акта агрессии оказывать взаимную помощь от «нападателя и оскорбителя». Две сепаратные статьи уточняли некоторые детали. Поскольку у союзников не было общих границ, то каждый из них должен был открыть военные действия против «нападателя и оскорбителя» вблизи своих границ. Вторая сепаратная статья конкретизировала условия вступления в войну России: оно могло состояться только после заключения мира с Османской империей.

Ратификация договора царем произошла 23 ноября 1699 года в доме А.Д. Меншикова в селе Преображенском. Так описывал церемонию ее в своей депеше Гейнс: «я в прошлый четверг был приглашен за два часа до рассвета в дом первого фаворита царя Александра Даниловича Меншикова, где его величество провел эту ночь. Царь, вставши, пригласил меня в свой кабинет вместе с его превосходительством Головиным и тайным переводчиком, и в моем присутствии он, прочитавши все, сам подписал как трактат, так и сепаратные статьи и велел приложить свою кабинетную печать».

Помимо датского короля, к войне со Швецией стремился польский король Август II, который по совместительству был еще и саксонским курфюрстом. Как Саксония, так и Речь Посполитая имели территориальные претензии к Шведскому королевству.

Польские магнаты мечтали о возвращении Речи Посполитой Лифляндии, отошедшей к Швеции по Оливскому миру 1660 года. Кстати, и в самой Лифляндии среди дворянства были сильны сепаратистские настроения. Дело в том, что король Карл XI продолжил политику своих предшественников, ограничивавших роль аристократии. Карл XI ввел редукцию имений — проверку документов на право владения землей и возвращение в казну казенных земель, ранее захваченных как аристократией, так и дворянством. Редукция распространилась и на Лифляндию, где ко времени ее проведения существовали две категории землевладельцев: рыцари, столетиями владевшие имениями, и шведское дворянство, получившее земли после присоединения Лифляндии к Швеции.

Несмотря на различия во времени приобретения имений, обе категории землевладельцев находились примерно в равном положении по наличию у них документов на право собственности. Шведские бароны и графы не имели оправдательных документов потому, что овладели имениями незаконно; подавляющее большинство рыцарей не могли предъявить документов, так как за многовековую давность утратили их. Редукция сначала распространилась на шведских землевладельцев, но затем охватила и рыцарей, вызвав их острое недовольство. Жалобы рыцарей, отправленные ими депутацией в Стокгольм, остались без последствий.

Вскоре из пяти тысяч имений у лифляндского дворянства осталась лишь тысяча. В 1697 году Карл XI умер, но его сын Карл XII продолжал политику редукций. Главой недовольных лифляндских дворян стал капитан Иоган Рейнгольд фон Паткуль. Даровитый, энергичный, неразборчивый в средствах, пылкий до бешенства, мстительный, жестокий, Паткуль в Лифляндии и Стокгольме говорил громче всех и лучше всех против обид и притеснений, волновал рыцарство, призывал его объединяться для отпора беде, писал от имени рыцарства просьбы к ко-

ролю. В 1694 году Паткуль был вызван в Стокгольм и обвинен в государственной измене. Увидев, что дело кончится для него плохо, Паткуль бежал в Курляндию, а в Стокгольме его заочно приговорили к смертной казни. Из Курляндии Паткуль бежал в Брандербург, оттуда в Швейцарию, во Францию и Италию. В 1698 году Паткуль приехал в Варшаву, где нашел гостеприимство при дворе Августа II.



*Король польский Август II
(гравюра XVIII в.)*

В двух мемориалах, поданных Августу II в июне 1698 года и в апреле 1699 года, Паткуль развивал планы организации союза для борьбы со Швецией. Он писал: «Легче и выгодней склонить к тому два кабинета — московский и датский, равно готовые исторгнуть у Швеции силу оружия то, что она отняла у них при прежних благоприятных обстоятельствах и чем до сих пор незаконно владеет».

В своих мемориалах Паткуль отводил России роль пушечного мяса и заранее предполагал ограничить ее территориальные приобретения. «Надобно опасаться, — писал Паткуль, — чтоб этот могущественный союзник не выхватил у нас из-под носа жаркое, которое мы воткнем на вертел; надобно ему доказать историей и географией, что он должен ограничиться одной Ингерманландией и Карелией. Надобно договориться с царем, чтоб он не шел дальше Наровы и Пейпуса; если он захватит Нарву, то ему легко будет потом овладеть Эстляндией и Лифляндией. Надобно также уговориться с царем, чтоб при завоевании Ингерманландии и Карелии, москвитяне не прида-

вались своей обычной жестокости, не били, не жгли и не грабили. Надобно выговорить у царя деньги и войско, особенно пехоту, которая очень способна работать на траншеях под неприятельскими выстрелами».

По мнению Паткуля, объектом нападения Августа II должна была стать Рига, «которая по своему положению, слабому укреплению и малолюдному гарнизону более всякой другой крепости подвержена опасности нечаянного нападения». Здесь Паткуль выступает уже не как прожектер, а как военный специалист, служивший капитаном в одном из полков рижского гарнизона и поэтому осведомленный об укреплениях Риги и боеспособности ее гарнизона. Главным условием успешной операции против Риги Паткуль считал подготовку ее в глубокой тайне и нападение врасплох.

Чтобы усыпить бдительность Швеции, Август II снарядил в Стокгольм сенатора Галецкого с заверениями в дружбе. Одновременно он в конце июля 1699 года поручил Тайному совету рассмотреть предложения Паткуля и выработать конкретные меры по их реализации. Совет постановил отправить в Москву генерал-майора Карловича для заключения наступательного союза против Швеции, с тем, чтобы царь в конце 1699 года вторгся в Ижорскую землю и Карелию. Вместе с Карловичем Тайный совет решил отправить в Москву сведущего в военном деле лифляндца. Таковым, разумеется, оказался Паткуль, поехавший в Россию под именем Киндлера.

16 сентября 1699 года генерал Карлович вместе с Паткулем прибыл в Москву в качестве неофициального посланника и доверенного лица саксонского курфюрста. 5 октября генерал подал царю мемориал, в котором подробно живописал процветание торговли России с Западом и Востоком после ее утверждения на побережье. Самым благоприятным временем нападения на Швецию Карлович считал декабрь 1699 года.

Ознакомившись с мемориалом, Петр решил посоветоваться с Гейнсом. Это было необходимо царю по двум причинам. Во-первых, датский король Кристиан V уже ратифицировал договор с Россией, и царю надо было знать отношение датского двора к включению нового союзника. Во-вторых, Кристиан V, ратифицировав договор,

вскоре умер, и царя интересовало отношение нового короля Фредерика IV к русско-датскому союзу: откажется он от договора, подписанного его отцом, или подтвердит. Гейнс заверил царя, что его опасения относительно позиции Фредерика IV неосновательны, что сын будет продолжать дело отца. Петр, в свою очередь, заверил датского посла в своей верности союзу.

Заверения Гейнса позволили Петру ускорить оформление договора с Августом II. 11 ноября в селе Преображенском Петр ратифицировал договор с саксонским курфюрстом, составленный на бланке, заранее подписанном Августом II. Договор признавал исторические права России на земли, «которые корона Свейская при начале сего столетнего времени, при случае тогда на Москве учинившегося внутреннего несогласия, из-под царской области и повелительства отвлекла и после того времени через вредительные договоры за собою содержать трудилась». Стороны обязались друг другу помогать в войне против общих неприятелей и не заключать мира до удовлетворения требований, ради которых она началась: «и никому из обоих сих высоких союзников никаких мирных предложений не слушать и не принимать без соизволения другого».

Русские войска должны были вести военные действия в Ижорской земле и Карелии, а саксонские — в Лифляндии и Эстляндии. Царь обязался повелеть своим послам в Стамбуле постараться как можно быстрее заключить мир или длительное перемирие с османами, «хотя бы и с убытками», с тем, чтобы договор был заключен не позднее апреля 1700 года. Вслед за этим Россия немедленно объявит войну Швеции.

Любопытно, что параллельно в Москве шли переговоры со шведскими послами. Еще Карл XI пытался установить доброжелательные отношения с Петром. Так, в 1696 году Карл XI подарил Петру, воевавшему тогда с турками за Азов, 300 пушек, которые прибыли в Россию летом 1697 года. Среди них было 150 трехфунтовых пушек весом 25-28 пудов и 150 пушек 3,5-фунтовых весом 36-41 пуд. Через новгородского воеводу Ф.М. Апраксина был сделан заказ еще на 280 чугунных пушек лучшему сто-

гольмскому литейщику Эренкрейцу, из которых не менее 100 были доставлены в 1699 году в Новгород.

В конце июля 1699 года в Москву прибыло шведское посольство, целью которого являлось подтверждение Кардисского мирного договора 1661 года. Однако послам ответили, что царь на несколько недель выехал в Воронеж и Азов, и переговоры им пришлось вести с Л.К. Нарышкиным. Хитрые московские бояре утопили суть переговоров в процедурных вопросах типа: кому вручать королевские грамоты, должен ли царь клясться на Евангелие, кто будет соблюдать ранее заключенные договоры и т.п. Впервые царь принял шведских послов лишь 13 октября.

20 ноября шведы получили прощальную аудиенцию у Петра. Они получили подарки мехами, им была вручена царская грамота, содержащая, в частности, такую фразу: «По Кардисскому вечному договору, плюсскому совершению и Московскому постановлению в соседственной дружбе и любви мы с вашим королевским величеством быти изволяем».

Уезжая, послы были уверены, что выполнили возложенную на них миссию — Петр еще раз подтвердил условия Кардисского договора. Между тем, Петр уже принял решение о начале войны. По его мнению, скорая победа была гарантирована. Против Швеции образовалась мощная коалиция — Россия, Польша, Саксония и Дания. Вероятность вступления в войну на стороне Швеции какого-либо государства была ничтожно мала. Наконец, руководство Дании и Польши было уверено само и уверяло царя, что в Швеции сильный голод, страна на пороге мятежа, а семнадцатилетний король Карл XII сумасброден и неспособен к управлению страной.

Глава 2

Нарвская конфузия

Первыми начали войну войска Саксонии. В феврале 1700 года семитысячная армия Августа II вошла в Лиф-

ляндию и с ходу овладела крепостью Динамюнде*. Однако взять Ригу саксонцам не удалось, им пришлось перейти к правильной осаде.

16-тысячная датская армия во главе с королем Фредериком IV вторглась в Голштинию. Датчане взяли крепость Гузум и осадили Тоннинген. После взятия Тоннингена датчане планировали захват шведской Померании. Но тут к большому удивлению противников Швеции, ее поддержали Англия и Голландия. Шведская, голландская и английская эскадры подошли к Копенгагену. Карл XII пригрозил полностью разрушить город, если датчане откажутся подписать мир на его условиях.

Датчане приняли это требование. 7 августа 1700 года в Травендале между Швецией и Данией был подписан договор, по которому последняя отказалась от союза с Россией, Саксонией и Польшей, признала независимость Голштинии и обязалась уплатить Швеции военные издержки. 15 сентября 1700 года Август II снял осаду Риги. Таким образом, у Карла XII руки были развязаны, и он мог заняться Россией.

Между тем Петр не спешил начинать боевые действия, поскольку Россия еще формально находилась в войне с Турцией. Лишь 8 августа 1700 года в Москве было получено известие о том, что русский посол Е.И. Украинцев подписал в Константинополе перемирие сроком на 30 лет. На следующий же день, 9 августа, Россия объявила войну Швеции.

21 августа Петр отправил князю А.Я. Хилкову, русскому послу в Стокгольме, депешу, в которой ему поручалось объявить войну и изложить причины открытия военных действий: «за многие их свейские неправды и нашим, царского величества, подданным за учиненные обиды, наипаче за самое главное бесчестье нашим, царского величества, великим и полномочным послам в Риге в прошлом 1697 г., которое касалось самой нашей, царского величества, персоны». Из этого бестолкового текста следует, что де война началась из-за инцидента, происшедшего в Риге 1 апреля 1697 года, когда Петр, путешествовавший

* С 1893 до 1917 г. Усть-Двинск, с 1918 г. Даугавпили, с 1959 г. и черте г. Риги.

инкогнито в составе русского посольства, начал в подзорную трубу рассматривать крепостные укрепления, рижский караул потребовал убрать трубу и пригрозил применить оружие. Об этом эпизоде царь поднял вопрос еще в ноябре 1699 года на встрече со шведскими послами, и тогда договорились, что Карл XII строго укажет рижскому губернатору Дальбергу «за то утеснение и за их посольское бесчестье оборонь, чтоб впредь иным таким чинить было неповадно». Естественно, шведы полагали, что тем самым рижский инцидент был окончательно исчерпан.

С точки зрения буквы международного права повод для войны был анекдотичен, но, с точки зрения здравого смысла Петр был тысячу раз прав. Швеция воспользовалась слабостью русского государства и грубо ущемляла его интересы. Россия выздоровела, окрепла, и все договоры, ущемляющие ее интересы, стали бумажками, годными для употребления лишь в отхожем месте. Так всегда было прежде, так будет и впредь.

22 августа 1700 года Петр выступил из Москвы к Нарве с пятью полками «нового строя», всего восемь тысяч человек. Через два дня туда двинулись основные силы русских войск. 23 сентября русские осадили Нарву. По разным сведениям, число осаждавших было между 35 и 40 тысячами человек.

Многочисленная осадная артиллерия состояла, в основном, из разнотипных старых орудий. Так, крупнейшие осадные пушки (40-фунтовые пищали) «Лев» и «Медведь» отлили еще в 1590 году при царе Федоре Иоановиче. Орудия были самых разнообразных систем и калибров. Пушки (пищали) в 40, 29, 24, 20, 18, 17, 15, 10 фунтов и т. д.; гаубицы 1-пудовые, мортиры 2- и 3-пудовые. Тяжелые пищали были штучного изготовления. Собранные к этим орудиям 44 тысячи снарядов не удавалось подогнать под все эти калибры. Бомбы для мортир быстро закончились, поэтому из мортир по крепости стали стрелять камнями. Лафеты многих орудий оказались столь ветхими, что разрушались после 3—4 выстрелов. «Понеже все было старо и неисправно», — писал Петр в своем дневнике.



Карл XII. Старинная акварель

Полковая артиллерия, в отличие от осадной, была вполне современной. Под Нарву прибыли 50 (по другим сведениям — 64) полковых пушек калибра около 3 фунтов.

Гарнизон крепости Нарва был невелик — 300 пехотинцев и 150 кавалеристов, к которым присоединилось 800 вооруженных ополченцев (крестьян и горожан). По журналу же Петра Великого гарнизон состоял их 1300 пехотинцев, 200 кавалеристов и 400 мещан, то есть ополченцев. Дореволюционные русские историки не имели све-

дений об артиллерии Нарвы, и лишь отмечали, что при взятии Нарвы в 1704 году в крепости было найдено свыше 600 орудий. Советский историк Л.Г. Бескровный говорил о 400 орудиях, но не указал источника информации*. Комендантом Нарвы был решительный и энергичный полковник Горн.

Передовой отряд русских, в составе которого был сам царь, подошел к Нарве 22 сентября. Интересно, что формально Петр являлся не командующим армией, а всего лишь капитаном бомбардирской роты. Войска, и особенно осадная артиллерия, подходили к Нарве крайне медленно. Первый выстрел по крепости был сделан лишь 18 октября, а массированная бомбардировка началась 20 октября.

Осада Нарвы велась по всем правилам западноевропейского военно-инженерного искусства. Генерал Людвиг Алларт, на которого возлагалась инженерная подготовка штурма, приказал соорудить две линии укреплений (циркумвализационную и контрвализационную) длиной в 6—7 км, фланги этих линий упирались в реку Нарову. Расстояние между линиями не превышало 1000 метров. Здесь располагались войска, склады боеприпасов, жилые бараки. Главную роль играла внутренняя линия, на которой была сосредоточена почти вся русская артиллерия, обстреливавшая Нарву.

Войска располагались так: на правом фланге (по отношению к Нарве) стояли дворянская конница Шереметева и дивизия Вейде, в центре — дивизия Трубецкого, на левом фланге — дивизия Головина и гвардия. Сообщение с восточным берегом Наровы обеспечивалось только одним мостом, сооруженным ниже крепости. Главная квартира находилась на острове Хампергольм. На противоположном берегу реки Наровы два стрелецких полка осадил крепость Иван-город.

Узнав об осаде Нарвы, король Карл XII с 32-тысячной армией морем прибыл в Пернов (Пярну). 26 октября Петр послал навстречу войскам Карла XII боярина Бориса Петровича Шереметева с пятью тысячами иррегуляр-

* Бескровный Л.Г. «Русская армия и флот в XVIII веке». — М., Воениздат, 1958 г., с. 184.

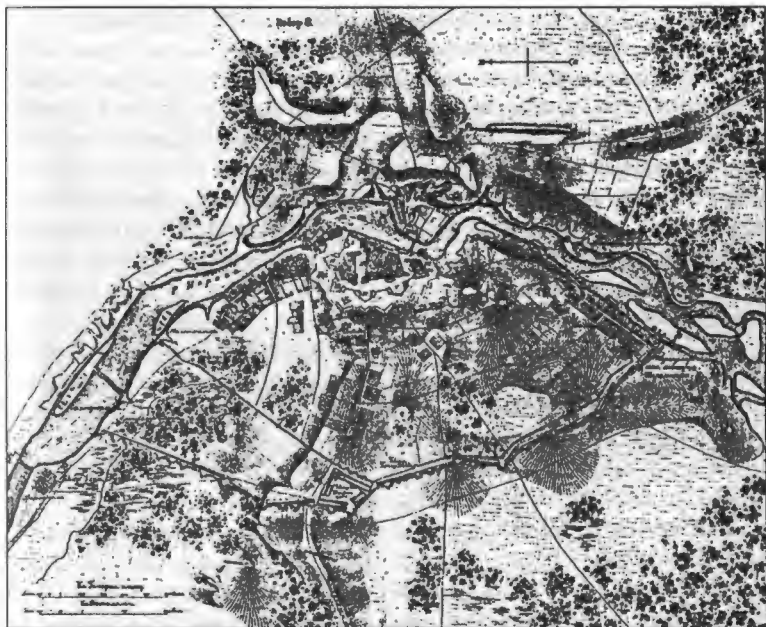

План осады Нарвы в 1700 году

ной конницы (то есть боярское ополчение и казаков). 17 ноября царь получил от Шереметева донесение о приближении шведской армии. В ночь с 17 на 18 ноября царь «покинул армию». Так говорили в дореволюционных учебниках истории. В «Истории Северной войны»* говорится, что «оценив обстановку, Петр I решил отъехать из-под Нарвы в Новгород с тем, чтобы подготовить к обороне располагавшиеся там войска и одновременно ускорить присылку под Нарву подкреплений и боеприпасов».

На самом же деле Петр трусливо бежал, бросив войско. Наши историки привыкли давать характеристики по принципу: хороший — плохой, смелый — трусливый. Увы, личность Петра Великого не вписывается в рамки привычных схем. Петр неоднократно проявлял смелость и даже рисковал жизнью без нужды, как, например,

* «История Северной войны. 1700—1721 гг.» /под ред. И. Ростунова. — М., Наука, 1987, с. 46.

в шторм на яхте в Белом море. Но у него периодически случались приступы панического страха. Классический пример тому — ночь с 7 на 8 августа 1689 года, когда Петр, услышав, что де сторонники Софьи идут на село Преображенское, буквально без штанов бежал в Троице-Сергиев монастырь, бросив на произвол судьбы мать, молодую жену и потешные войска. Между прочим, стрельцы не только не собирались нападать, а наоборот, испугались атаки потешных и заперли ворота Москвы. Позже приступ безумного страха был у Петра во время Прутского похода.

Петру не обязательно было кидаться в передовые шеренги солдат, стоявшие у Нарвы, он мог спокойно переехать реку и командовать боем, находясь в полной безопасности среди войск, осаждавших Иван-город. В этом случае русские войска все равно потерпели бы неудачу, но зато удалось бы избежать катастрофы.

Вместо себя Петр назначил командующим австрийского герцога де Кроа, поступившего на русскую службу лишь два месяца назад (в сентябре 1700 года). Сразу же после отъезда царя у герцога возник конфликт со своим заместителем князем Я.Ф. Долгоруковым. Утром 18 ноября герцог де Кроа созвал военный совет для обсуждения вопроса о способе действий против шведской армии. Почти все участники его высказались за то, чтобы обороняться на занимаемой позиции. Лишь один Б.П. Шереметев предложил выйти из укреплений и атаковать шведов, но это предложение было отвергнуто. Инициатива действий оставлялась противнику.

К этому времени Карл XII стоял уже на ревельской дороге в деревне Лагены, в 10 км от русского лагеря. В его распоряжении находился 21 батальон пехоты, 46 эскадронов конницы (всего 12 тысяч человек) при 38 пушках.

Рано утром 19 ноября Карл XII выступил из Лаген, но не пошел по большой дороге, а двинулся южнее, через лес, по едва проходимым тропинкам. Шведы скрытно подошли к русскому лагерю и когда около 11 часов утра они показались из леса, герцог де Кроа принял их немногочисленную армию за авангард главных сил, не предполагая, что король рискнет атаковать такими слабыми силами. Между тем, Карл XII, захватив беспрепятственно воз-

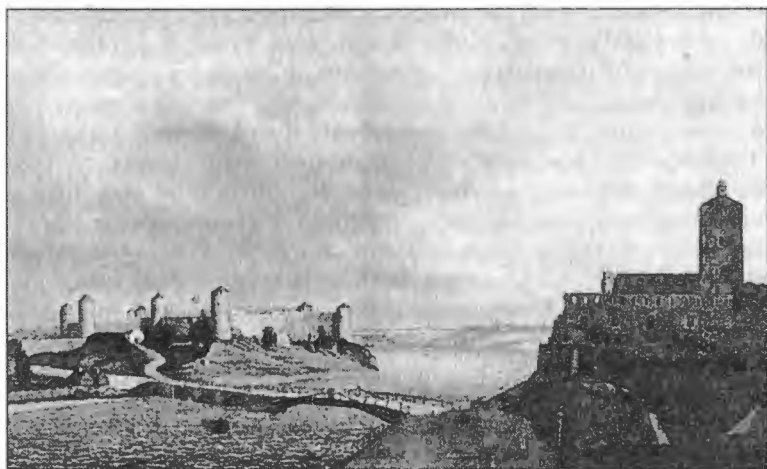

Вид на Нарву и Иван-город в XVIII в.

вышенность Германсберг, приказал строить боевой порядок. Оценив обстановку и выяснив растянутость русской армии, король решил, не увлекаясь действиями на правом фланге противника (путь отступления), прорвать его центр и, разделив на две группы, бить их по частям.

Шведская армия развернулась по обе стороны горы Германсберг. 11 батальонов и 24 эскадрона генерала Виллинга были направлены южнее Германсберга для атаки дивизии князя Трубецкого, а 10 батальонов и 12 эскадронов при 21 орудии генерала Реншильда должны были наступать севернее этой горы на полки Головина. Артиллерия майора Аппельмана должна была поддержать атаку правого крыла и служить связью между обеими колоннами. 12 эскадронов составляли резерв и были направлены за войсками Реншильда.

Бой начался канонадой с обеих сторон, продолжавшейся до 2-х часов дня. Карл XII медлил бросаться в рукопашный бой, надеясь вызвать русских в открытое поле и тем самым избежать штурма укреплений лагеря, но видя, что противник не покидает своих позиций, он приказал идти в атаку. Шведам удалось достичь внезапности, скрыто подведя войска под прикрытием интенсивного артиллерийского огня. Русские же ничего не предприни-

мали и только отстреливались. Момент для атаки был выбран очень удачно. Небо покрылось тучами, поднялась метель при сильном холодном ветре, бившая прямо в глаза русским. Забросав ров фашинами, шведы ворвались в укрепление и атаковали с обоих флангов войска князя Трубецкого. Центр был прорван, опрокинутые части Трубецкого побежали, увлекая и левый фланг Головина. «Немцы нам изменили», — раздались крики среди обезумевших солдат, начавших избивать своих офицеров. Герцог де Кроа, генерал Алларт, саксонский посланник Ланген и командир Преображенского полка Блюмберг предпочли для собственной безопасности сдаться в плен.

Наступление шведов вызвало панику в поместной коннице Шереметева. Даже не будучи атакованной, она бросилась в реку Нарову близ порогов и, потеряв до тысячи человек утонувшими, перебралась на другой берег.

Между тем шведы, покончив с центром, двинулись левой колонной к мосту у острова Хампергольм, а правой — к деревне Юала. Однако, несмотря на критическое положение русской армии, шведы встретили на обоих флангах упорное сопротивление. На левом фланге центром сопротивления стала дивизия генерала Вейде, который успел привести войска в порядок. На правом же фланге успешно сопротивлялись Преображенский и Семеновский полки. Тем не менее, тысячи солдат в панике устремились к единственному понтонному мосту через реку Нарову. Естественно, мост не выдержал и разошелся.

Ночью князь Я.Ф. Долгоруков, посоветовавшись с боярами А.М. Головиным и И.И. Бутурлиным, а также с начальником артиллерии (генерал-фельдцейхмейстером) имеретинским царевичем Александром Арчиловичем, решил капитулировать. К шведам немедленно были посланы парламентареры.

Карл и его генералы понимали, что силы русских войск далеко не исчерпаны, и согласились на почетную капитуляцию. Согласно ее условиям всем русским генералам, офицерам и войску с шестью полевыми пушками разрешалось свободно отступить; с обеих сторон обменять пленных и похоронить тела. Всю тяжелую артиллерию и всю полевую артиллерию (кроме названных 6-и пуш-

нек) оставить шведам, все же прочее, багаж полковой и офицерский, свободно с войском отвести.

Русские бояре не доверяли шведским генералам и потребовали подтверждения условий капитуляции самим королем. Карл согласился, и в знак согласия король подал руку князю Долгорукову.

Еще ночью шведы начали чинить русский понтонный мост, и к рассвету он был готов.

Утром, около 10 часов, Преображенский и Семеновский полки, а также дивизия Головина с оружием, распущенными знаменами и барабанным боем перешли через мост. Вместе с ними на другой берег Наровы была перевезена и казна русской армии, что вызвало ярость шведов. В условиях капитуляции о казне ничего не говорилось, тем не менее, шведы потребовали «деньги на бочку», русские отказали. Тогда шведы окружили дивизии Трубецкого и Вейде, которые еще не успели переправиться через мост. Началась перестрелка, несколько десятков, а может быть, и сотен русских солдат были убиты. Остальные были обезоружены, ограблены и лишь после этого отпущены за реку. Обоз, знамена и шесть полевых пушек, оговоренные условиями капитуляции, были захвачены шведами. Кроме того, были задержаны некоторые русские военнопленные, включая Я.Ф. Долгорукова, А.М. Головина, Адама Вейде, царевича Имеретинского, И.Ю. Трубецкого, И.И. Бутурлина.

21 ноября Карл XII торжественно вступил в деблокированную Нарву. По улицам города провели 79 знатных русских пленников.

Под Нарвой русские потеряли убитыми и утонувшими свыше шести тысяч человек. Шведам досталась вся



Шведское знамя

русская артиллерия. Шведы, по русским сведениям, потеряли около двух тысяч человек.

После победы перед Карлом XII встал вопрос: что делать дальше? До сих пор его действия были лишь реакцией на нападения стран антишведской коалиции. Позже шведский генерал Шлиппенбах вспоминал, что король, будучи в Нарве, отвел его «в свою спальню, где большой ландкарт был прибит, на котором он мне марш в Москву показывал, который бы, конечно, и учинился», если бы короля не отговорили генералы, рассчитывавшие «с Польши большие взятки взять, нежели с России».

3 декабря 1700 года в Нарве Карл XII издал манифест, где призывал население России к бунту против царя, описывал его жестокости, обещал русскому народу свою королевскую волю, а в случаеслушания грозил истребить все огнем и мечем. В самой Швеции поэты слагали оды в честь восемнадцатилетнего полководца. Была отлита целая серия медалей, прославляющих короля. На одной король был изображен с надписью «Истина превосходит вероятие (*Superant superata fidem*)»; на другой Карл низлагает троих неприятелей, и надпись: «Наконец правое дело торжествует!».

Кроме медалей в честь Карла была еще медаль, выбитая в насмешку над Петром, с кощунственным изображением из истории апостола Петра. На одной стороне медали изображен царь Петр, греющийся при огне своих пушек, из которых летят бомбы на Нарву; надпись: «Бе же Петр стоя и греяся». На другой стороне изображены русские, бегущие от Нарвы, во главе их Петр, царская шапка валится с его головы, шпага брошена, он утирает слезы платком, и надпись: «Изшед вон, плакася горько».

В это время Карл оставил Нарву и ушел с войском к мощному замку Ланс в 50 верстах от Дерпта, где оставался до весны 1701 года.

Глава 3

От Нарвы к Шлиссельбургу

Вопреки представлениям шведов, Петр не бросил шпагу. Наоборот, царь развил бурную деятельность, как после первого (неудачного) похода под Азов.

Князь Никита Репнин получил указание привести в исправность полки, шедшие от Нарвы «в конфузии». Закипела работа над строительством укреплений в Новгороде, Пскове и Печерском монастыре. По приказу царя повсеместно вешали взяточников и казнокрадов. Так, некий Леонтий Кокошкин был повешен за вымогательство пяти рублей.

Князь Репнин довольно быстро собрал уцелевшие войска. Всего из-под Нарвы вернулось 22967 человек. Продолжался начатый еще в ноябре 1699 года рекрутский набор, по которому служившие в армии дворяне должны были поставить по одному пешему рекруту с 50 дворов и по одному конному от 100 дворов. С дворян, находившихся на гражданской службе в приказах и в воеводствах, а также с отставных, с вдов, недорослей и девок было определено взять по одному даточному на 30 дворов. С церковных служителей и монастырей — по одному даточному с 25 дворов. Если же у владельцев поместий не было достаточного числа дворов, то с таких предлагалось взыскивать за каждого даточного по 11 рублей деньгами.

Всех пожелавших добровольно записаться в солдаты велено было принимать на съезжих дворах «без всякой задержки и взяток». В 1700 году Петр подтвердил указ 1697 года об освобождении семей добровольно записавшихся в солдаты от крепостной зависимости. Однако позже царю пришлось отменить этот указ из-за серьезного недовольства дворян.

Петр повелел казанскому и астраханскому губернатору боярину князю Борису Алексеевичу Голицыну в низовых городах набрать десять драгунских полков, выучить и к весне доставить в Псков к Шереметеву. В добровольно-принудительном порядке Голицыну удалось сформировать десять полков по тысяче человек в каждом. Ос-

новой контингент состоял их казаков и «гулящих людей».

Особое внимание Петр придавал воссозданию артиллерии. Чтобы добыть медь, Петр издает свой знаменитый указ «со всего государства, с знатных городов от церквей и монастырей, собрать часть колоколов на пушки и мортиры». Тут следует заметить, что сей указ был в значительной мере следствием спешки — «нарвского синдрома». С особым рвением снимал колокола думный дьяк Андрей Андреевич Виниус, который заведовал Сибирским приказом, а после Нарвы еще получил звание «Надзирателя артиллерии». Виниус предложил Петру даже снять медную кровлю с царских дворцов, а их покрыть «добрым луженым железом, будет красиво и прочно». За первую половину 1701 года в Москву навезли около 90 тысяч пудов колокольной меди, а за весь 1701 год израсходовали всего-навсего 8 тысяч пудов. Дело было не только в нерадении — из колокольной меди лить пушки без добавок нельзя, а добавок-то и не хватало (здесь, как и в документах того времени, пушки именуются медными, фактически же в петровские времена пушки лили из артиллерийского металла: 100 частей меди и 12 частей олова). Впрочем, и нерадения хватало. Виниус писал Петру: «Пущая остановка, Государь, от пьянства мастеров, которых ни лаской, ни битьем от той страсти отучить невозможно».

Тем не менее, зимой 1700—1701 годов в Москве были отлиты 243 пушки, 13 гаубиц и 12 мортир. Как и в предшествовавшие годы, происходила закупка западноевропейских орудий, поступавших в Россию через Польшу.

Отдавая много времени перевооружению армии, Петр не забывал и о дипломатии. 31 января 1701 года он покинул Москву и поехал на переговоры с польским королем Августом II в город Бирта в Лифляндии. Его сопровождали адмирал Федор Алексеевич Головин, родной дядя Лев Кириллович Нарышкин, постельничий Гавриил Иванович Головкин, бомбардир поручик Александр Данилович Меншиков, переводчик Петр Павлович Шафиров и 24 солдата Преображенского полка. С польской стороны особую активность в переговорах проявил литовский подканцлер Щука.



Генерал-адмирал Федор Алексеевич Головин

Царь предлагал полякам и саксонцам совместными усилиями разгромить Карла XII и вернуть Польше Лифляндию. Шука же заявил Петру, что Польша истощена только что оконченными войнами, и гораздо выгоднее

для нее пользоваться миром, чем искать новых приобретений, что, разумеется, ее можно побудить к войне, но для этого нужно посулить ей более существенные выгоды. «Что такое, что такое?», — стал спрашивать царь. «Все дело в руках вашего величества», — отвечал подканцлер. Петр стал настаивать, чтобы Шука объяснился, и тот сказал: «По последнему договору с Россией Польша лишилась своих прежних границ. Так не угодно ли будет вашему величеству возвратить ей хоть половину уступленного, например, Киев с округом». Царь объявил, что это невозможно, что для Польши довольно и Лифляндии. Переговоры продолжил Ф.А. Головин. Он сказал, что уступка Киева невозможна без согласия думы и казацкого гетмана, что она может произвести внутренние волнения в России. «Если это трудно для России, то еще труднее побудить к войне Речь Посполитую», — отвечал Шука, — Возвратите, по крайней мере, нам заднепровские городки Терехтемиров, Стайки, Триполье, также некоторые села от Стародубского полка, и не запрещайте населять Чигирин и другие окрестные места». «Ничего этого нельзя уступить без совета с гетманом, потому что царское величество ничего силою от Украйны не отнимет», — отвечал Головин.

Разговоры с Шукой этим и кончились, но с Августом II был заключен новый договор. Союзники обязались продолжать войну всеми силами и не оканчивать ее без взаимного согласия. Царь обещал королю прислать от 15 до 20 тысяч человек хорошо вооруженной пехоты в полное его распоряжение, с обязательством выдать деньги на учреждение провиантских магазинов, доставить в Витебск 10 тысяч фунтов пороху и выплачивать в продолжение трех лет по 100 тысяч рублей. Король будет применять свои войска против шведов в Лифляндии и в Эстляндии, дабы, отвлекая общего неприятеля, обезопасить Россию и дать царю возможность с успехом действовать в Ижорской и Карельской землях. А Лифляндию и Эстляндию царь оставлял королю Августу II и Речи Посполитой без всяких претензий.

Международная обстановка благоприятствовала войне Петра I и Августа II с Карлом XII. 1 ноября 1700 года умер испанский король Карл II, подписав перед смертью

завещание в пользу Филиппа герцога Анжуйского, внука французского короля Людовика XIV. Но император Священной Римской империи Леопольд I заявил, что он тоже де в родстве с испанскими королями и потребовал корону для своего сына эрцгерцога Карла. Результатом этого соперничества стала «война за испанское наследство», продлившаяся с 1701 до 1714 года. Людовика XIV поддерживали Англия, Голландия и большая часть германских княжеств, остальные германские княжества и ряд итальянских государств примкнули к императору Леопольду.

Таким образом, вся западная Европа была занята войной, и Петр с Августом могли не опасаться вмешательства ее в Северную войну.

23 марта 1701 года царь вернулся в Москву и начал собирать деньги для Польши. В конце марта Августу II было отправлено 80 тысяч рублей и 40 тысяч ефимков, взятых из приказа Большой казны. Второй по размерам взнос сделала Ратуша — 40 тысяч рублей. Остальную сумму наскребли у многих учреждений и частных лиц: у Троице-Сергиева монастыря — 1000 золотых, у поручика Александра Меншикова — 420 золотых, 10 тысяч рублей у купца Филатова и т.д.

Выполнил Петр и военные статьи соглашения с Августом II. Восемнадцать солдатских полков и один стрелецкий полк (всего около 20 тысяч человек) под командованием князя Н.И. Репнина двинулся из Пскова к Динабургу. 21 июня русские полки соединились с саксонским войском. Саксонский фельдмаршал Штейнау писал о русской пехоте: «Люди вообще хороши, не больше 50 человек придется забраковать, у них хорошие маастрихтские и люттихские ружья; у некоторых полков шпаги вместо птыков. Они идут так хорошо, что нет на них ни одной жалобы; работают прилежно и скоро, беспрекословно исполняют все приказания. Особенно похвально то, что при целом войске нет ни одной женщины и ни одной собаки».

Однако злодей Карл помешал неторопливым сборам русско-саксонского воинства. 9 июля 1701 года шведское войско форсировало Двину на глазах изумленных союзников. Фельдмаршал Штейнау, вместо того, чтобы атаковать шведов на переправе, приказал своей армии гото-

виться к обороне. Мало того, он разделил свое войско, послав 16 тысяч русских солдат во главе с Репниным строить укрепления на Двине в 12 верстах от основных сил.

На левом берегу Двины Карл XII быстро построил полки и стремительно атаковал противника. Через два часа все было кончено. Союзники потеряли всю артиллерию, лагерь и две тысячи человек убитыми, большинство из которых было саксонцы, поскольку в битве участвовало только четыре тысячи русских.

Услышав гром артиллерийской канонады, Репнин быстро поднял войска и без потерь форсированным маршем повел их через Друю и Опочку к Пскову. Там 15 августа он соединился с войсками Шереметева.

Новая победа поставила перед шведским королем старую дилемму — с кем воевать дальше? Есть сведения, что Карл думал захватить Псков и двинуться вглубь России. Однако через несколько дней он отказался от этого плана. Псков был сильно укреплен, к тому же от Пскова до Москвы по прямой 600 верст, а дороги плохие, кругом болота. Плотность населения в России гораздо меньше, чем в Польше, что, естественно, создавало сложности со снабжением армии. Наконец, в России многие ненавидели Петра, но открыто перейти на сторону шведов рискнули бы лишь единицы, поскольку этому мешали патриотизм, православная вера и, чего греха таить, ксенофобия русского народа.

Совсем иная ситуация была в Польше. Там гораздо проще было решить основную проблему шведской армии — снабжение продовольствием. Плотность населения там высокая, народ богаче, чем в России. Да и Швеция рядом, нет проблем с перевозкой по Балтийскому морю подкреплений, вооружения и продовольствия. В Польше хватало магнатов, недовольных Августом, а война против своего короля в Польше уже лет 200 считалась не преступлением, а делом житейским. Нельзя сбросить со счетов и субъективный фактор. Деятнадцатилетний Карл люто ненавидел Августа II. В письме к французскому королю Карл выразился таким образом об Августе: «Поведение его так позорно и гнусно, что за-

служивает мщения от Бога и презрения всех благомыслящих людей».

Наконец, Карл сделал свой выбор — шведская армия двинулась вглубь Курляндии.

Прежде, чем перейти к действиям русских войск в Ингрии и Эстляндии, скажем несколько слов о диверсии шведских кораблей в Белом море. В начале 1701 года в Швеции был сформирован отряд из семи кораблей для нападения на единственный русский порт Архангельск. В состав отряда вошли пять малых фрегатов и две яхты (по некоторым сведениям это были не яхты, а бомбардирские галиоты). Русская разведка в Швеции работала хорошо, и Петру стало известно о походе на Архангельск задолго до выхода шведских кораблей в море.

Петр приказал архангельскому воеводе князю Прозоровскому построить близ Белозерского устья, в 18 верстах ниже города, крепость на тысячу человек. Эта крепость, названная Новодвинской, представляла собой правильный четырехугольник со сторонами бастионного начертания, общей длиной по периметру 1511 метров. Но закончить крепость до подхода шведов не удалось. 25 июля 1701 года шведские суда, поднявшие в целях маскировки английские и голландские флаги, подошли к Архангельску. Корабли вели русские лоцманы, захваченные шведами. На следующий день шведские суда вошли в Северную Двину. Один из лоцманов, Иван Рябов, умышленно посадил шведский фрегат на мель как раз напротив Новодвинской крепости. При этом Рябов был ранен, но сумел прыгнуть за борт и доплыть до крепости. Кроме фрегата на мель села одна яхта. Из крепости по шведам был открыт артиллерийский огонь и отправлен отряд солдат на лодках для захвата судов. Шведы испугались абордажа и, сняв людей с сидевших на мели фрегата и яхты, отправились восвояси.

Поврежденные суда русские сняли с мели и увели на ремонт в Архангельск. Подробных данных об этих трофеях до нас не дошло, но ясно, что они были невелики. Так, длина фрегата составляла 22 м, ширина 5,2 м, глубина интрьума 2,4 м. На обоих судах было всего лишь по 13 пушек. Тем не менее, Петр был крайне доволен победой. Он пи-

сал азовскому губернатору Ф.М. Апраксину: «Зело чудесно..., нечаянное счастье... что отразили злобнейших шведов».

Карл XII обладал сильным флотом на Балтике, а главное, ему в 1701 году не с кем было драться, и он стоял без дела в шведских портах. Таким образом, шведы имели реальную возможность отправить его в экспедицию на Север и стереть с лица земли Архангельск, чтобы лишить Россию единственного морского порта. Но Карл XII был в это время слишком занят Польшей, ему было совсем не до какого-то Архангельска. Поход нескольких шведских судов в Белое море, скорей всего, явился каперской операцией частных лиц.

Одновременно с нападением на Архангельск какие-то шведы из Финляндии напали на Олонецкий уезд и несколько недель жгли деревни и разоряли соляные промыслы. Видимо, это тоже была самодеятельность местных властей, а то и частных лиц. В ответ местный поп Иван Окулов набрал до тысячи «охочих людей», двинулся с ними в Финляндию и основательно там «погулял». Позже он хвастался, что убил 400 «шведов». Это слово я беру в кавычки, чтобы читатель за отсутствием достоверных данных сам решал, было ли убито 400 солдат регулярной армии или же финских крестьян.

Чтобы не возвращаться больше к Белому морю, скажем, что в 1702 году Петр получил сведения о новом походе шведов на Архангельск. В этот раз царь сам прибыл в Архангельск с пятью батальонами пехоты и лично определил место для постройки новых батарей. Достройка Новодвинской крепости продолжалась до 1709 года, однако шведы там больше не появлялись.

От событий на севере вернемся к боевым действиям в Прибалтике. В январе 1701 года полковник Шлиппенбах перешел русскую границу с тремя ротами конницы и тремя ротами пехоты. В 15 верстах от Печерского монастыря шведы столкнулись с русскими. В бою шведы потеряли 60 человек убитыми, еще 15 человек русские взяли в плен. Шлиппенбах ушел назад. Этим надолго ограничились неприятельские действия с обеих сторон: русские не решались искать шведов далеко внутри их владений,

а у Шлиппенбаха было очень мало войска для сколько-нибудь значительного предприятия.

Зато украинские казаки* погуляли вволю в Эстляндии. Только в первой половине 1701 года они увели на Украину свыше четырех тысяч пленных, в основном мирных жителей.

Лишь в сентябре 1701 года Шереметев, незадолго до этого пожалованный Петром в генерал-фельдмаршалы, вновь начал боевые действия в Прибалтике. Границу перешли три отряда общей численностью 20 тысяч человек. Самым большим отрядом, численностью 11 тысяч человек, Шереметев поручил командовать своему сыну Михаилу. Этот отряд успешно действовал у Ряпиной мызы, которую защищали 600 шведов. Генерал Шлиппенбах, оказавшийся в плену после Полтавы, так сказал об этом сражении: «из той команды только один поручик ко мне возвратился. Прочие все побиты от войск его царского величества или в полон взяты с потерю двух пушек».

Нападения двух других отрядов были отражены. Наибольшую известность получило нападение отряда Корсакова численностью 3717 человек на мызу Рыуге, которую обороняло 1200 шведских солдат. Корсаков был отбит с большими потерями, а шведы раздули инцидент до большого сражения. Так, в голландских газетах появилось сообщение, что на мызу Рыуге напали сто тысяч русских, которые де были разбиты шведами и потеряли шесть тысяч человек. Шведы праздновали победу, а Карл XII произвел Шлиппенбаха в генералы. Новоиспеченный генерал, поблагодарив Карла, написал: «мне приятнее было бы остаться при прежнем чине, только бы король прислал 7 или 8 тысяч войска».

Затем вновь до конца года в боевых действиях была пауза. А на Рождество Шереметев задумал произвести внезапное нападение на шведов, несмотря на сильный мороз и глубокий снег. Тринадцать тысяч русских при двадцати орудиях 23 декабря скрытно перешли границу. Шведские

* Здесь и далее под украинскими казаками подразумеваются казацкие полки, сформированные на левобережной Украине и в мирное время подчиненные гетману Мазепе; не путать их с запорожскими казаками.

дозоры обнаружили неприятеля, но не смогли правильно определить его численность. Шлиппенбаху доложили о 3—5 тысячах человек русских войск.

Генерал Шлиппенбах сосредоточил все свои силы возле мызы Эрествере. У него было около четырех тысяч солдат и три тысячи местных жителей-ополченцев. 29 декабря в 11 часов утра русские драгуны атаковали шведов. Однако русская конница была рассеяна картечью и ружейным огнем. Но вскоре подошла русская пехота, и после пятичасового боя Шлиппенбаху пришлось отступить и укрыться за стенами Дерпта. В руках русских оказались 350 пленных и 16 пушек. По русским данным были убиты три тысячи шведов (по мнению автора, эта цифра сильно завышена), русские потеряли убитыми около тысячи человек.

Преследовать шведов Шереметев не рискнул и вернулся назад в Псков, оправдавшись перед царем усталостью лошадей и глубоким снегом. Зато вновь вволю пограбили местное население («чухну») украинские казаки. Сотни чухонцев были уведены казаками в плен. Шереметев писал царю, что он «не велел отнимать Чухну у черкасс, чтоб охочее были».

Говоря об участии украинских казаков в Северной войне, автор считает необходимым отметить следующее. Казаки в походах терпели страшные лишения, и не столько от противника, сколько от воровства московских воевод. Петр за свое царствование повесил лишь несколько десятков воров, а их было десятки тысяч. Ворovali все, начиная с младших офицеров и кончая генерал-фельдмаршалом Александром Меншиковым. При этом казаки находились куда в более худшем положении, чем московские полки. Там оголодавший стольник или поручик мог послать клязу отцу-боярину в Москву, тот — передать ее царю. А казакам оставалось жаловаться лишь своему гетману. В 1701 году Мазепа дважды писал царю о бедственном положении казацких полков. Казаки голодали, а Шереметев призывал еще отнимать у них коней, потом со страху велел изъять в малороссийских полках все полковые пушки.

Мазепа жаловался, что воеводы разворовали провиант, предназначенный для казацких полков, стоявших в районе Пскова, и что жалованье вместо денег казакам



Александр Данилович Меншиков

платят чеками, которые местное население брать не хочет.

Чтобы не умереть с голоду, казаки ездили по русским уездам и сами отбирали все необходимое у местного насе-

ления, то есть грабили его так же, как и в Эстляндии. В свою очередь, местное население, и крестьяне, и дворяне, брались за оружие, чтобы давать отпор казакам. По словам Мазепы, один из казачьих отрядов окружили псковитяне, которые отобрали у казаков коней и оружие, а самих казаков, человек сорок, в реку побросали, нескольких забили до смерти. Мазепа «бил челом» об этом боярину Б.П. Шереметеву, но тот ничего не сделал.

В конце мая 1702 года Петр начал торопить Шереметева к выступлению из Пскова в Лифляндию: «Есть ведомость, — писал царь фельдмаршалу, — что неприятель готовит в Лифлянты транспорт из Померании в 10 тысяч человек, а сам, конечно, пошел к Варшаве. Теперь истинный час (прося у Господа сил помощи), пока транспорт не учинен, поиском предварить».

Шереметев двинулся с тридцатитысячной армией против Шлиппенбаха, у которого было восемь тысяч человек. 18 июля армии встретились при Гуммельсгофе. В бою шведы потерпели полное поражение, они потеряли около 5,5 тысяч человек убитыми и 300 пленными. Русским достались 6 медных и 9 чугунных пушек, а также 16 знамен ценой потери 411 человек убитыми и примерно такого же количества ранеными.

Регулярные войска Шереметева взяли и разорили город Марленбург, а также мызы Валмер, Трикат, Кригерден и Гемелтай.

В Марленбурге произошел незначительный эпизод, повлиявший впоследствии на историю России. Русские драгуны схватили шестнадцатилетнюю Марту, жену шведского трубача Иогана Краузе. Сам трубач убежал из города вместе с остальными солдатами. Марта была свежа и смазлива, поэтому у драгун ее вскоре купил или отнял (есть разные версии) генерал Р.Х. Бауэр. Позже Бауэр уступил ее фельдмаршалу Шереметеву. От Шереметева Марта попала к Меншикову, а тот предложил ее «мин герцу». Позже крестьянка Марта стала русской императрицей Екатериной Первой!

Пока Шереметев громил мызы в Эстляндии, полковник Толбухин на Чудском озере приказал своим солдатам построить большие лодки. В них Толбухин атаковал шведскую озерную флотилию, состоявшую из четырех шкут

(в других источниках они названы яхтами). Одну шкуту удалось взять на abordаж, одну шведы взорвали сами, а остальные бросили возле берега. Столь же успешно действовали на Ладожском озере полковники Островский и Тыртов. Независимо друг от друга они на лодках напали на шведскую флотилию адмирала Нумерса, состоявшую из шести судов, каждое из которых было вооружено 5—14 пушками малого калибра.

Позже историк русского флота Ф.Ф. Веселаго писал: «Нумерс.. потерял несколько судов с 300 человек экипажа и окончательно удалился в Выборг, оставив Ладожское озеро во власти русских»*. А.С. Пушкин говорит о двух судах, захваченных на Ладоге. По мнению же автора взятие судов маловероятно, поскольку по случаю такой «виктории» Петр поднял бы невероятный шум, да и в кораблях у русских была крайняя нужда, так что об использовании этих трофеев остались бы документальные данные.

С Ладоги Нумерс в конце сентября ушел, скорее всего, из-за штормов, которые обычно бушуют в сентябре-октябре на Ладожском озере, и возможных перспектив раннего ледостава на озере. Автор сам однажды в сентябре попал в шторм на Ладоге. При этом волны заливали даже рубку трехпалубного теплохода. Из-за сильных штормов на Ладоге позже вокруг озера построили обводной канал.

Все описанные победы русских были не более чем булавочными уколами для Швеции. Однако они показывали, где будет основное направление удара русских. Впрочем и без них царь Петр никогда не скрывал свои намерения осваивать земли в районе Невы. Поэтому оставлять ничтожные шведские гарнизоны в Ингрии и Эстляндии было глупостью, если не преступлением. Их нужно было или усилить в несколько раз, или вывести совсем, разрушив укрепления. Столь безрассудное поведение Карла XII можно объяснить только его полным презрением к русским.

Между тем Карл XII несколько раз разбил войска Августа II и подошел к Варшаве. Действия шведского короля давали карт-бланш Петру. По сему поводу 5 августа 1702

* Веселаго Ф.Ф. «Краткая история русского флота». — М.—Л., Военмориздат, 1939, с. 21.

года царь отписал Шереметеву: «Изволь, ваша милость, рассудить нынешний случай, как увяз швед в Польше, что ему не только сего лета, но, чаю, ни будущего возвратиться невозможно; также изволь размыслить, какое дальнее расстояние от вас до Варшавы, как возможно им оттоль с войском поспеть, хоть б и похотели».

Сам Петр, как уже говорилось, провел лето 1702 года в Архангельске. Там же были сосредоточены пять гвардейских батальонов общей численностью четыре тысячи человек и другие части. В ожидании прихода неприятельских кораблей, который так и не состоялся, царь строил корабли: были спущены на воду два фрегата и заложен 26-пушечный корабль.

Но и на забавы времени хватало. Одно из царских развлечений описал в послании к своему брату в Лондон от 20 августа 1702 года английский купец Томас Хет — резидент в Архангельске. Он писал: «Он [царь], я уверяю тебя, человек не гордый и может веселиться и есть с кем угодно... Он большой почитатель таких грубых людей, как моряки. Всех грязных матросов он пригласил отобедать с ним, где их так поил, что многие не устояли на ногах, иные плясали, а другие дрались — и среди них царь. Такие компании доставляют ему большое удовольствие. Царь загнал 30—40 человек из знати, старых и молодых, в крошечное озеро, в которое запустил двух живых моржей; затем сам присоединился к ним. Компания была очень напугана, но все остались невредимы. Никто из них не посмел жаловаться на его проказы, так как он сам принимал в них деятельное участие».

5 августа 1702 года Петр посадил войска на десять судов, из которых шесть были зафрахтованы у голландских купцов, а 16 августа войска высадились у деревни Нюхча в Онежской губе Белого моря. Оттуда Петр двинулся сушей к Повенецкому погосту — самой северной точке Онежского озера. Путь петровского войска проходил примерно по трассе будущего Беломорско-Балтийского канала. Но тогда им пришлось почти 160 верст пробираться через густые леса, речки и болота. За отсутствием достаточного числа лошадей пушки шли на людской тяге. Да что там пушки, солдаты и согнанные местные жители волоком тащили два гребных фрегата (яхты).

В Повенецком погосте фрегаты спустили на воду, и в них Петр отправился к Ладожскому озеру. Но он доплыл лишь к месту впадения Свири в Ладожское озеро. Далее ему пришлось добираться до города Ладога неудобным сухим путем то ли из-за плохой погоды на озере, то ли из-за боязни эскадры Нумерса. В город Ладогу Петр прибыл 5 сентября, где его ждал князь Репнин со своей дивизией.

Общий сбор русских войск состоялся вблизи впадения реки Назиы в Ладожское озеро примерно в 17 верстах от Нотебурга (Орешка)*. Петр прибыл туда из Ладоги из Ладоги с частью войск 26 сентября.

На следующий день к крепости по Ладожскому озеру подошли 50 русских больших лодок с десантом. Так как сильная артиллерия Нотебурга (142 орудия) не позволяла войти в Неву русским лодкам, то царь приказал перетаскать волоком эти 50 лодок из Ладожского озера в Неву южнее Нотебурга. Свыше тысячи русских солдат с артиллерией на лодках были переправлены на правый берег Невы. Сделано это было своевременно, поскольку вдоль правого берега к Нотебургу двигались 600 шведов под командованием Лейона. Лейон пытался построить там редут, но русские его прогнали.

На правом берегу Невы русские построили восьмиорудийную осадную батарею, открывшую огонь по Нотебургу. Но основная часть русских войск и артиллерии была расположена на левом берегу. С южного берега по крепости вели огонь 31 осадная пушка и 12 мортир. Всего в ходе осады по Нотебургу было выпущено свыше 9 тысяч снарядов.

После того как войска расположились по обоим берегам Невы, Шереметев отправил к коменданту трубаца с парламентером, предлагая сдаться. Комендант крепости подполковник Густав Вильгельм фон Шлиппенбах, родной брат генерала Шлиппенбаха, неоднократно битого Шереметевым, отклонил его. Подполковник просил

* В ряде источников пишется Ноттенбург, что соответствует шведскому Nottenburg, но для удобства читателя автор пользуется более распространенным в нашей литературе написанием.

дать ему четыре дня, чтобы испросить разрешения на капитуляцию у нарвского коменданта Горна, которому он подчинялся, но на всякий случай прикрепил к башне королевское знамя, являвшееся сигналом о помощи. Русское командование ответило на «сей комплимент» бомбардировкой, ибо усмотрело в нем хитрость — стремление протянуть время, чтобы получить «сикурс».

Массированная бомбардировка крепости началась 1 октября. Мортирные бомбы вызвали в крепости пожары и привели к потерям в личном составе. 3 октября супруга коменданта крепости от имени всех офицерских жен отправилась в лагерь русских барабанщика. В реляции этот эпизод описан в присущем Петру шутовском тоне: жены просили фельдмаршала выпустить их «из крепости ради великого беспокойства от огня и дыму и бедственного состояния, в котором они обретаются». Гарнизонным дамам галантно отвечал сам Петр. Бомбардирский капитан Петр Михайлов заявил им, что он не отважится передать их просьбу фельдмаршалу, «понеже ведает... подлинно, что господин его, фельдмаршал, тем разлучением их опечалити не изволит, а если изволят выехать, изволил бы и любезных супружников своих с собой вывести купно». Однако дамы не вняли любезному совету бомбардирского капитана, и обстрел крепости продолжался.

К 11 октября стенобитные орудия сделали три проема в стенах Нотебурга. В этот день Петр приказал начать штурм. Тут надо оговориться, что формально командующим был фельдмаршал Шереметев, но фактически всем распоряжался царь.

В 4 часа утра 11 октября на Ореховый остров, где расположена крепость, с лодок высадился десант. Наступающие несли большие потери от огня шведов. Возникло замешательство, часть солдат побежала к лодкам. Петр, наблюдавший за штурмом в трубу с левого берега, отдал приказ об отступлении. Но пока приказ дошел до штурмовавших войск, ситуация изменилась. Подполковник князь М.М. Голицын приказал оттолкнуть лодки от берега, чтобы у солдат осталось только два выхода — штурмовать крепость или погибнуть под пулями шведов. Благо, переплыть Неву 11 октября вряд ли кому удалось бы. Вскоре к острову причалили лодки с подкреплением во

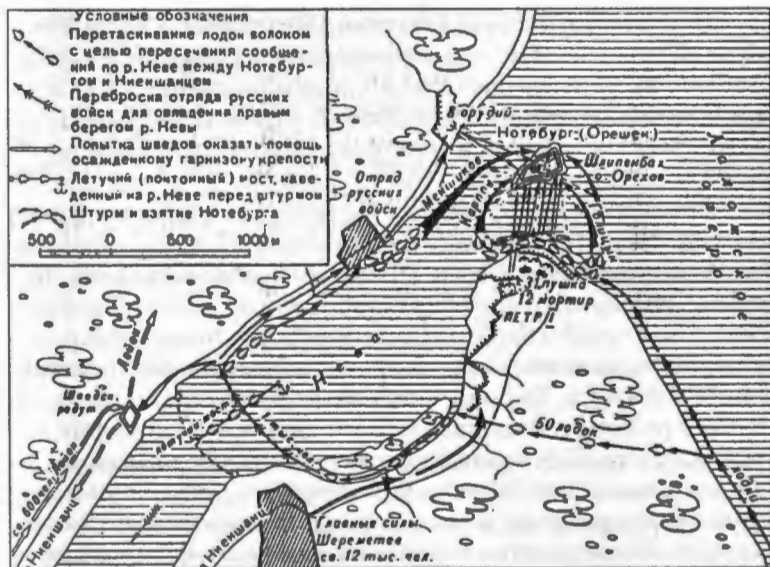

Взятие Нотебурга в 1702 г.

главе с поручиком Александром Меншиковым. После 12-часового штурма маленький шведский гарнизон (к началу осады он составлял 450 человек) согласился на капитуляцию.

На следующий день из пролома в крепостной стене с барабанным боем вышел гарнизон крепости. Согласно условиям капитуляции шведам было оставлено оружие, четыре железные пушки и личное имущество. Русские предоставили шведам лодки, на которых те благополучно доплыли по Неве до шведской крепости Ниеншанц.

Штурм дорого обошелся русским, потерявшим убитыми 2 майора, 23 офицера, сержантов, унтер-офицеров и рядовых — 484; ранено было офицеров 22, рядовых с унтер-офицерами — 913.

Тем не менее, Петр чрезвычайно радовался взятию древней русской крепости Орешек. По сему поводу царь с удовольствием писал каламбуры. Так, в письма к Виниусу он писал: «Правда, что зело жесток сей орех был, однако, слава Богу, счастливо разгрызен... Артиллерия наша зело чудесно дело свое исправила».

Петр переименовал Орешек (Нотебург) в Шлиссельбург (Ключ-город)*, подчеркивая этим названием ключевое положение крепости на Неве, открывавшей путь в неприятельские земли. На выбитой в память взятия Нотебурга медали имеется надпись: «Был у неприятеля 90 лет».

На участвовавших в осаде Нотебурга посыпался дождь наград. Царь пожаловал бомбардирского поручика Меншикова губернатором как Шлиссельбурга, так и лифляндским, карельским и ингерманландским. Князь Голицын был пожалован гвардии Семеновского полка полковником, 300 крестьянскими дворами и 3 тысячами рублями. Майор гвардии Карпов — подполковником, 150 дворами и 1500 рублями, капитанам было дано по 300 рублей, поручикам — по 200, прапорщикам — по 100, сержантам — по 70, капралам — по 30 рублей. Старые солдаты были пожалованы капралами, а молодым дано жалованье против старых. Всем выданы серебряные медали. В то же время несколько десятков дезертиров наказали шпицрутенами сквозь строй, а некоторых казнили.

В Шлиссельбургской крепости царь оставил три солдатских полка под началом полковника Юнгора, а сам с «комендантом Шлиссельбурга» Меншиковым двинулся отмечать викторию в Москву. 4 декабря 1702 года царь торжественно въехал в столицу через несколько триумфальных ворот, сооруженных по сему случаю.

Глава 4

Основание Петербурга и Кронштадта

1703 год, как и предыдущий год, Карл XII провел в Польше. Ему покорились Варшава, Краков и большинство других городов. Король Август II буквально как заяц бегал по стране от шведских войск. Опьяненный успехами, Карл почти забыл о России.

* С 1944 г. Петрокрепость.

Между тем, к середине апреля 1703 года в районе Шлиссельбурга завершилось сосредоточение русских войск, предназначенных для овладения Ингрией. 23 апреля фельдмаршал Шереметев во главе 20-тысячного корпуса двинулся по правому берегу Невы брать Ниеншанц. Не доходя до Ниеншанца верст 15, Шереметев выслал вперед отряд из двух тысяч человек с целью произвести разведку боем. Отряд ночью атаковал 150 шведских драгун, стоявших вне крепости. Шведы бежали, но успели захватить двух пленных. Несколько русских даже залезли на крепостной вал. В принципе, этот отряд мог с ходу взять крепость, поскольку шведы растерялись, да и численность гарнизона не превышала 700 человек. Но командир русского отряда испугался и велел трубить отбой.

26 апреля к Ниеншанцу подошли основные силы Шереметева, были начаты осадные работы. После приведения в готовность осадных батарей Шереметев предложил шведскому коменданту капитулировать, но тот ответил, что «крепость вручена им от короля для обороны», и отказался сдать ее. 30 апреля началась бомбардировка

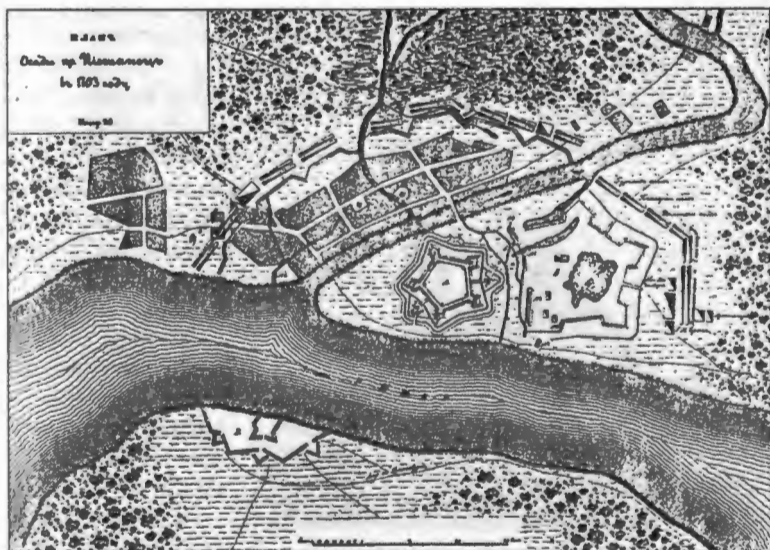

План осады Ниеншанца в 1703 г.

крепости. К тому времени в лагерь осаждающих прибыл сам царь, именовавший себя бомбардирским капитаном Петром Михайловым. 1 мая шведский гарнизон сдался. Петр велел Ниеншанц переименовать в Шлотбург.

На следующий день (то есть 2 мая) разведчики доложили царю, что в Финском заливе замечена шведская эскадра. 5 мая два малых фрегата (галиота), шнява и большой бот стали на якорь в устье Невы. Петр приказал посадить в 30 больших лодок солдат Преображенского и Семеновского полков и отправился с ними вниз по Неве. Воспользовавшись темнотой и дождем, русские лодки внезапно вышли из-за островов неевского устья и напали на два головных шведских судна.

Как вспоминал чуть позже сам Петр: «по нарочитом бою взяли два фрегата, один «Гедан» о десяти, другой «Астрильд» о восьми пушках, а окон 14. Понеже неприятеля пардон зело поздно закричали, того для солдат унять трудно было, которые, ворвався, едва не всех покололи; только осталось 13 живых. Смею и то писать, что истинно с восемь лодок только в самом деле было». Далее царь писал: «Хоть и недостойны, однако ж от господ фельдмаршала и адмирала мы с господином поручиком [Меншиковым] учинены кавалерами Святого Андрея».

По случаю взятия шведских судов Петр приказал вы-

бить медаль с лаконичной надписью: «Не бывалое бывает». Таковую медаль получили все участники операции.

После овладения Ниеншанцем все течение Невы, от истоков, где стоял Шлиссельбург, до устья, оказалось в руках русских. Тем не ме-

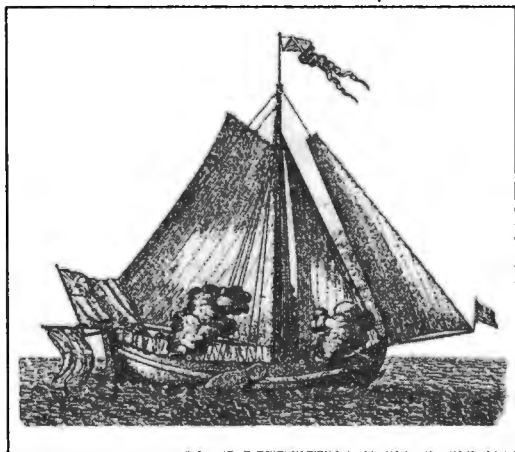

Бот «Гедан»

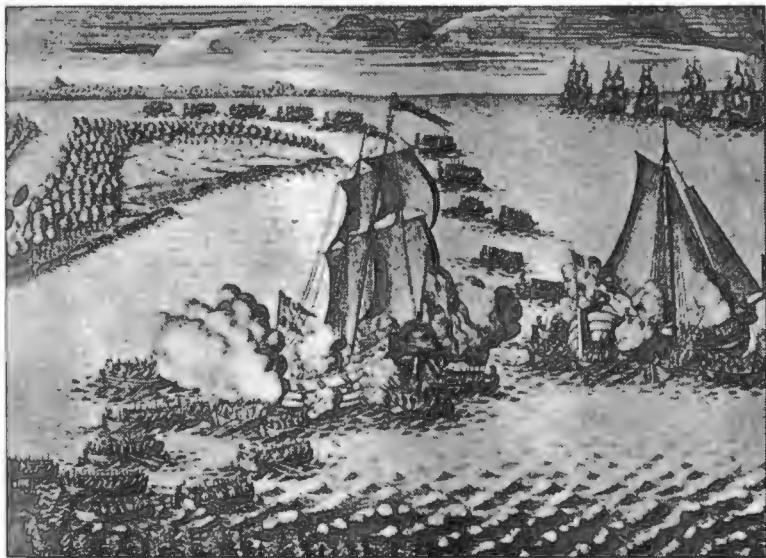

Взятие шведских призов «Астрильд» и «Гедан»

нее, Петр понимал, что рано или поздно шведы попытаются вернуть утраченные земли. Ключом к обладанию Ингрией для шведов был Нотебург, а для русских — Невское устье. Поэтому Петр решил сразу же закрепитесь в устье Невы.

В «Гистории Северной войны» записано: «По взятии Канец (Так русские называли крепость Ниеншанц) отправлен воинский совет, тот ли шанец крепить, или иное место удобнее искать (понеже оный мал, далеко от

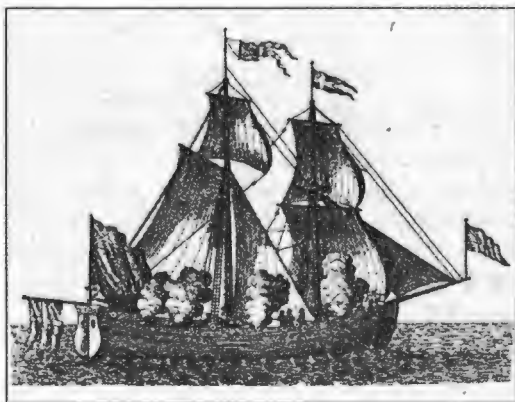

Шнява «Астрильд»



Взятие шведских призов «Астрильд» и «Гедан»

моря, и место не гораздо крепко от природы), в котором положено искать нового места (остров), где 16-й день мая (в неделю пятидесятницы) крепость заложена и именована Санкт-Петербург».

Собственно крепость начали строить на небольшом Заячьем острове (Иенч-саари) длиной 750 метров и шириной 360 метров. Остров имел важное стратегическое значение, поскольку находился у разветвления Невы на три рукава. Зато в инженерном отношении место было выбрано крайне неудачно. Плоский Заячий остров невысоко поднимался над уровнем Невы и при большом подъеме воды затоплялся. Таким образом, прежде чем строить крепость, остров нужно было «поднять». По приказу свирепого царя тысячи солдат и принудительно согнанных местных жителей таскали землю на Заячий остров. Изнурительная работа и плохое питание привели к большой смертности строителей. Петропавловская крепость, да и весь Санкт-Петербург, не только в переносном, но и в буквальном смысле, построены на костях десятков тысяч мужиков и солдат.

Проект крепости составлял лично царь с помощью французского военного инженера Жозефа Ламберта. Немец Гюйсен, очевидец сооружения Петропавловской кре-

пости, оставивший подробное описание Петербурга и Кроншлота в первые годы их существования, писал, что крепость построили «непостижимо скоро». В короткий срок — за полтора месяца — были засыпаны землей стены крепости, укреплены бастионы (раскаты), выступавшие за общую линию крепостных стен. Шесть бастионов, намного увеличивавшие площадь обстрела вокруг крепости, были названы в честь соратников Петра I — Меншикова, Нарышкина, Трубецкого, Головкина, Зотова. Один бастион был назван Царским или Государевым раскатом. К осени на бастионах уже стояли более 120 пушек. Позже, начиная с 30 мая 1706 года, земляные бастионы стали заменять каменными. В крепости возвели деревянную церковь во имя Петра и Павла. Рядом с церковью построили деревянный дом для царя (19 x 6,5 метров), с двумя комнатами, сенями и кухней, с холстинными выбеленными обоями, с простой мебелью и кроватью. Дом Петра в таком виде сохранился по сей день.

Комендантом крепости был назначен полковник Рен. Меншикову, как генерал-губернатору завоеванных городов и земель, царь поручил надзирать над строившимся городом. Были определены места для гостиного двора, пристани, присутственных мест, адмиралтейства, сада, государева дворца и домов знатных господ.

По неведомым причинам Петр решил разорить крепость Ниеншанц. Напротив этой крепости, за Охтой, был посад, состоявший из 400 деревянных изб. В посаде жили вепсы, финны и шведы. Петр велел уничтожить посад, а его население в принудительном порядке стало первыми жителями Санкт-Петербурга.

Кстати, в связи с началом строительства Санкт-Петербурга Петр отменил старый московский обычай падать на колени при встрече с царем, поскольку по берегам Невы была одна грязь да болота. Поскольку народ этого царского указа не слушался, Петр запретил коленапреклонение под страхом жестокого наказания, дабы «народ ради него не марался в грязи».

В начале мая 1703 года фельдмаршал Шереметев осадил небольшой укрепленный город Копорье в 80 верстах от Санкт-Петербурга на пути к Нарве. 28 мая после интенсивной бомбардировки Копорье сдался. По сему поводу

Шереметев писал царю: «Музыка твоя хорошо играет; шведы горазды танцевать и фортеции отдавать; а если бы не бомбы, Бог знает, что бы делать».

Еще через несколько дней Шереметев захватил город Ямбург (Ям). Петр приказал фельдмаршалу укрепить Ямбург, в том же письме было сказано: «Итак, при помощи Божьей, Ингрия в руках».

Пока Петр побаивался идти к Нарве, зато в конце августа 1703 года конница Шереметева переправилась через реку Нарову южнее крепости и пошла гулять по Эстляндии. Большой частью конница была иррегулярная — украинские казаки, татары, калмыки, башкиры. Шлиппенбах не имел сил противостоять им и благоразумно отвел войска в сильно укрепленные города. Зато неукрепленные города и мызы подверглись ужасающему разгрому.

Чтобы не быть обвиненным в русофобии, я процитирую крайне националистически настроенного историка С.М. Соловьева (1820—1879): «5 сентября Шереметев вошел беспрепятственно в Везенберг, знаменитый в древней Русской Истории Раковор, и кучи пепла остались на месте красивого города. Та же участь постигла Вейсенштейн, Феллин, Обер-Пален, Руин; довершено было и опустошение Ливонии. В конце сентября Борис Петрович возвратился домой из гостей: скота и лошадей, по его объявлению, было взято вдвое против прошлого года, но Чухонь меньше, потому что вести было трудно»*.

Как видим, силы шведов в Эстляндии и Финляндии были столь ничтожны, что они не могли не только выбить Петра из неевского устья, но даже защитить самих себя.

Небольшой отряд шведов под командованием генерала Крониорта закрывал путь на Выборг по рубежу реки Сестры. Под командованием Петра четыре конных полка и два пеших (Преображенский и Семеновский) атаковали Кротиорта. Шведы были разбиты и бежали к Выборгу. «Было побито нерпятелей с тысячу человек (меж

* Соловьев С. «История России от древнейших времен», книга третья, том XI—XV. Второе издание, Санкт-Петербург, Издание Высочайше утвержденного Товарищества «Общественная Польза», с. 1275.



Солдаты русской армии эпохи Петра I

которыми zelo много знатных офицеров); а подлинно :знать невозможно, потому что многие раненые с тяжелы-ми раны, разбежався по лесам, мерли, а знатных увозили, о чем впредь время покажет. А с нашей стороны убито 32

да ранено 32 же человека»*. Любопытно, что позже царские и советские историки представляли этот эпизод как... большой поход шведов с целью уничтожения Санкт-Петербурга!

1 октября 1703 года Петр заключил третий договор с польским королем Августом II. Царь обязался послать в Польшу еще 12 тысяч пехотинцев и выслать 300 тысяч рублей золотом. Оба условия были немедленно выполнены.

С началом навигации 1703 года шведская эскадра адмирала Нумерса блокировала с моря устье Невы. Но 1 октября шведы ушли зимовать в Выборг. Однако Нумерс явно поторопился или спутал Финский залив с Ботническим, где лёд появляется в конце октября — начале ноября. В Финском же заливе ледостав начинается в среднем в середине ноября. Этой промашкой Нумерса воспользовались голландские купцы. В начале ноября в Санкт-Петербург прибыло голландское торговое судно, доставившее соль, вино и другие товары. Обрадованный Петр велел отвести шкиперу и матросам постой в доме Меншикова, они обедали за его столом, и Петр сидел с ними («С.-Петербургские ведомости» от 15 декабря 1703 года), подарил шкиперу 500 червонцев, а каждому матросу 300 ефимков. Второму кораблю вперед было обещано то же. Товары по приказанию государя тотчас же были куплены.

Но еще до прибытия купцов Петр, пользуясь отсутствием Нумерса, совершил на яхте экскурсию по Финскому заливу к острову Котлин. В то время это был остров длиной около 11 км и шириной 0,5—2 км, лежащий в 24 км от устья Невы. Восточная оконечность Котлина отстоит от южного берега Финского залива на 5 км, а от северного берега (Лисьего Носа) — на 9 км. До появления русских шведские корабли обходили остров только с юга. Петр лично промерил глубину между Котлиным и Лисьим Носом и пришел к заключению, что с севера корабли даже с малой осадкой не могут обойти Котлин. Забегая вперед, скажем, что так считали и русские, и шведы вплоть до начала 40-х годов XVIII века.

* «История Северной войны».

Но с южного берега почти до самого Котлина тянулась подводная песчаная балка. В результате корабли могли проходить южным фарватером лишь вблизи Котлина. Петр по достоинству оценил столь выгодное положение острова и решил построить там крепость для защиты Санкт-Петербурга с моря. Царь приказал устроить в конце отмели (банки) искусственный остров и построить на нем форт Кроншлот (Коронный замок). Кроме того, несколько фортов следовало построить на южном берегу Котлина. Таким образом, любой корабль, проходящий южным фарватером, неминуемо попадал под перекрестный обстрел пушек Кроншлота и батарей Котлина.

Строительство укреплений началось поздней осенью 1703 года. Зимой Финский залив замерзал, сообщение с островами поддерживалось на санях. Всю зиму солдаты пехотных полков Толбухина и Островского рубили на льду деревянные ряжи для подводного основания Кроншлота. Когда лед растаял, ряжи затонули, сверху насыпали землю, и над созданным таким образом искусственным островом возвели деревянный форт.

7 мая 1704 года Петр со свитой и новгородским митрополитом прибыл для осмотра законченного форта. Митрополит освятил форт. Петр вручил его начальнику инструкцию, которая начиналась словами: «Содержать сию ситадель с Божиею помощью аще случится хотя до последняго человека». А затем царь по своему обычаю устроил трехдневную пьянку.

Вскоре, как царь и предполагал, коменданту Кроншлота пришлось применить инструкцию на практике. Уже 9 июня 1704 года на горизонте показались паруса шведских кораблей. Эскадра вице-адмирала де Пру состояла из линейного корабля, пяти фрегатов и восьми малых судов. 12 июня де Пру попытался высадить десант на остров Котлин. 50 шведских лодок приблизились к острову, но подойти прямо к берегу им мешала малая глубина. Шведы по пояс в воде двинулись на сушу. В этот момент из прибрежных кустов раздался ружейный залп. Шведы не ожидали встретить на пустынном берегу противника и обратились в бегство.

Приняв десант обратно на борт своих судов, де Пру решил двинуться к Кроншлоту. Двое суток шведские ко-

рабли бомбардировали Кроншлот с предельной дистанции артиллерийского огня, отвечавший им тем же. При этом ни форт, ни шведские суда серьезных повреждений не получили. Собственно, иного результата при большой дистанции стрельбы и быть не могло, учитывая баллистические характеристики орудий XVIII века. На третий день шведы ушли и более в 1704 году не появлялись возле Котлина.

Лишь 4 июня 1705 года к берегам Котлина подошла шведская эскадра адмирала Анкерштерна. В ее составе было семь больших фрегатов (по 54-64 пушки), две шнявы, два бомбардирских судна, два 40-пушечных прама и девять малых судов. Чтобы не допустить их прорыва в Санкт-Петербург, русские загородили плавучими рогатками южный фарватер между Кроншлотом и Ивановской батареей на Котлине. За рогатками выстроились первые суда Балтийского флота: восемь 24-пушечных кораблей (классификация кораблей приведена на 1705 год) «Де-Фамз», «Триумф», «Дерпт», «Нарва», «Кроншлот», «Штандарт», «Петербург» и «Архангел Михаил»; четыре 14-пушечных малых фрегата; пять галер (с 5-ю пушками каждая) и 30 малых судов. На галеры для абордажа были посажены два пехотных полка.

На самом Котлине к тому моменту были построены пять батарей: Александровская, Толбухина и Островского в западной части острова; Ивановская и Лесная напротив Кроншлота, вооруженные 6-фунтовыми пушками. Для отражения десанта на острове находились три пехотных полка, резервом им могли служить два полка, бывшие на галерах.

4 июня часть шведских кораблей безрезультатно бомбардировала Кроншлот. Через несколько часов шведы отошли и стали на якорь на южном фарватере в пяти верстах от Кроншлота. На следующий день часть шведских кораблей попыталась высадить десант в западной части Котлина. К берегу подошли 80 лодок с десантом под командованием полковника Нирода. Однако их встретила картечь с батареи Толбухина и ружейный огонь пехоты, засевавшей в окопах. Десантники в беспорядке бросились к лодкам. Потери шведов составили 40 человек убитыми и 31 пленными.

7 июня шведы вновь бомбардировали Кроншлот, но особых повреждений ему не причинили. В форте погиб один человек, шесть получили ранения. Большинство шведских бомб не взорвалось, что русские сочли «дивным делом Господа Бога». Опять же по божьей воле в середине дня погода стала штормовой и шведы прекратили огонь. В промежутках между нападениями шведов русские непрерывно доставляли на остров 12- и 6-фунтовые пушки и мортиры.

Очередная атака на Кроншлот последовала 10 июня. Шведские корабли подошли к форту на пушечный выстрел, бросили якоря и открыли огонь. Перестрелка длилась 6 часов. В ней приняли участие русские галеры, стрелявшие по шведам из 24-фунтовых куршейных (носовых) пушек, «от огня которых с шведских бомбардирских судов щепа вверх летела». Щепа щепой, а почему на abordаж не пошли? Адмирал Ушаков в таких случаях говаривал: «Ленивая баталия». Зато и убыль была у русских невелика — 13 убитых и 19 раненых.

На сей раз шведы отошли от Кроншлота по южному фарватеру и стали вблизи Котлина на несколько сот метров. В связи с этим русский генерал Брюс решил устроить в лесу напротив стоянки шведских кораблей «тайную батарею». Туда скрытно доставили одну 2-пудовую гаубицу, две мортиры и шесть 6-фунтовых пушек. Русские специально дождались западного ветра. 15 июня «тайная батарея» внезапно открыла огонь. Встречный ветер не давал шведам возможности уйти под парусами, (ширина фарватера мешала свободному маневру судов). Уйти им удалось лишь через несколько часов на буксире гребных судов. Однако эффективность огня «тайной батареи» оказалась слабой. В реляции удалось похвастаться лишь тем, что выстрелом из гаубицы «с адмиральского корабля резную галерею сшибло».

21 июня шведская эскадра ушла от Котлина к Биоркэ. Спустя три недели, на рассвете 14 июля, шведская эскадра вернулась в том же составе и подошла к Кроншлоту. После пятичасовой перестрелки шведы высадили десант на подводную отмель, но взять Кроншлот не смогли. Они потеряли до 400 человек убитыми, в плен попали 7 офи-

церов и 28 нижних чинов. Потери русских: 29 убитых и 50 раненых.

15 июля шведская эскадра подошла к западной оконечности острова, но там по ней открыли огонь две русские береговые батареи (Толбухина № 1 и № 2). После нескольких часов перестрелки шведы ушли. Так закончилась вторая и последняя попытка шведов овладеть островом Котлин.

Оценивая сражение за этот остров, можно сказать, что в тактическом плане обе стороны действовали нерешительно. Шведы вяло атаковали, а русские, имея численное превосходство в людях и материальной части, не пытались контратаковать. Но в стратегическом плане это была большая, сопоставимая лишь с Полтавой, победа русских, сумевших защитить Санкт-Петербург с моря.

В начале 1706 года Петр приказал заложить на западной оконечности острова Котлин на месте Толбухинских батарей небольшую крепость «Святого Александра» («Александр-Шанец»). К 8 сентября 1706 года «Александр-Шанец» был закончен, на его вооружении состояло 40 орудий.

В 1710 году на Котлине началось строительство морского порта. 7 октября 1723 года в присутствии Петра в восточной части острова состоялась закладка «Главной крепости». Вскоре после закладки крепость получила название Кронштадт. Забегая вперед, скажем, что со временем под именем Кронштадская крепость стали понимать всю территорию острова Котлин и все форты, построенные на искусственных островах южнее и севернее Котлина. А в начале XX века в состав Кронштадской крепости вошли береговые батареи, расположенные на обоих берегах Финского залива в районе острова Котлин. К 1725 году в состав артиллерии на острове Котлин и в Кронштадте входило 335 пушек, там дислоцировались два гарнизонных пехотных полка общей численностью 2735 человек.

Кронштадт стал надежным щитом Санкт-Петербурга. За его почти трехсотлетнюю историю неприятельские корабли ни разу не смогли прорваться мимо крепости. Зато в качестве военно-морской базы Кронштадт оказался крайне неудобен. Он замерзал почти на пять месяцев,

малая глубина не позволяла маневрировать кораблям и, наконец, для наступательных операций флота требовался порт не в глубине Финского залива, а у входа в него или даже в Прибалтике.

Эти недостатки Кронштадта были оценены еще Петром, и он предполагал перенести главную базу флота из Кронштадта в Ревель или в Балтийский Порт (Рогер-Вик). В обоих пунктах были начаты обширные работы, но после смерти Петра все прекратилось. Вновь вопрос о непригодности Кронштадта как военно-морской базы подняла Екатерина II и затем возбуждался периодически при каждом новом царствовании, но практического осуществления не получал, главным образом, в силу финансовых затруднений.

В 1856 году особый комитет под председательством генерал-адмирала великого князя Константина Николаевича пришел к следующему заключению: «Доколь флот наш будет находиться в Кронштадте, до тех пор он будет осужден на пассивную роль, совершенно несовместную с назначением морских сил России». В 1857 году участь Кронштадта была почти решена, уже назначили комиссию из инженеров и адмиралов для разработки окончательного проекта переноса кронштадских адмиралтейств в Балтийский Порт. Но составленная при этом смета «потянула» на 400 миллионов рублей, вследствие чего дело снова заглохло. Со вступлением на престол императора Александра III в 1882 году вновь был возбужден вопрос о переносе главной базы Балтийского флота из Кронштадта на запад, и выбор остановился на Либаве (с 1917 г. — г. Лиепая). Но вскоре выяснились крупные недостатки и этого порта.

Тем не менее, в Либаве в 1897—1905 годы построили огромный порт имени императора Александра III. Порт строился по настоянию великого князя Алексея Александровича, мало разбиравшегося как во флоте, так и в береговой обороне. После отстранения его от должности генерал-адмирала, военные сооружения в Либавском порту частично демонтировали. Правда, он стал одним из крупнейших русских коммерческих портов.

Лишь в 1912 году началось строительство большой военно-морской базы близ Ревеля (Порт Петра Великого).

Глава 5

Война 1702–1707 годов в Польше и Прибалтике

К началу 1702 года Карл XII овладел всей Курляндией и стал на границе собственно Речи Посполитой. Значительная часть польских магнатов была настроена против Августа II. В такой ситуации Август сделал попытку примириться с Карлом XII и послал к шведскому королю свою любовницу графиню Аврору Кенигсмарк с тайным поручением обговорить с Карлом условия мира. Однако Карл отказался даже дать аудиенцию графине.

Карл XII был самым храбрым из полководцев своего времени и прекрасно знал тактику, но он был плохим политиком, а о географии и истории имел весьма поверхностные понятия. Только этим, а также патологической ненавистью к Августу II можно объяснить вмешательство Карла в польские дела. Разбить поляков, разорить их города не представляло особого труда и для посредственного полководца, но привести Польшу в порядок и сделать из нее надежного союзника было не по силам не то что Карлу XII, но и такому гению, как Наполеон.

14 мая 1702 года Карл XII без боя вступил в Варшаву. Польский гарнизон был распущен, охрана города перешла к шведским караулам. На Варшаву шведы наложили контрибуцию в 100 тысяч талеров.

Август II бежал в Краков, где начал собирать силы для борьбы со шведами. Под его знаменами собралось 24 тысячи саксонцев и поляков. Глава польской католической церкви примас Михаил Радзеевский обратился к Августу с предложением о посредничестве в поисках мира. Август разрешил примасу отправиться в Варшаву. Аудиенция примаса у Карла XII длилась всего 15 минут. В заключение ее король громко произнес: «Я не заключу мира с поляками, пока они не выберут другого короля!»

9 июля 1702 года войска Августа и Карла сошлись на равнине у городка Клишов, между Краковом и Варшавой. В самом начале боя ядром был убит начальник шведской кавалерии герцог Фридрих Голштейн-Готторпский, зять

Карла XII. Рассвирепевший Карл лично возглавил конницу и лихо повел ее в атаку. Саксонские войска в центре и на левом фланге упорно защищались, трижды они переходили в контратаку. Однако польские части на правом фланге бросились наутек от шведов. В итоге шведы одержали еще одну блестящую победу. Им досталась вся артиллерия и войсковая казна противника.

Август бежал в Краков. 31 июля 1702 года Карл с тремястами всадниками взял Краков. К поведению защитников Кракова не подходят слова трусость или измена, они «обмаковались» — если употребить выражение Билибина из романа «Война и мир». Август лишь чудом не попал в плен и успел ускакать в Сандомир.

Традиционно с усилением бардака в Польше начались выступления казачества. Бывший казацкий гетман правобережной Украины Самусь перебил в городке Богуславе присланную туда новую польскую администрацию, а заодно и евреев. Далее Самусь занял Корсунь, убил тамошнего губернатора, истребил отряд польских драгун и традиционно — евреев (о еврейских погромах автор более упоминать не будет, поскольку повстанцы устраивали их всегда и везде).

24 июля 1702 года Самусь писал письмо на левобережную Украину, (то есть в ее русскую часть) к казацкому полковнику Переяславскому: «я по своей обиде принужден разбрататься с Ляхами, и не только из Корсуни, но и из всех городов украинских их выгнал, а сами мещане неверных Жидов выбили, послыша от них отягчения, склоняясь под высоковладетельную державу царского величества и будучи готовы за веру христианскую умереть». Таким образом, восставшее Левобережье просилось в русское подданство.

Гетман Мазепа срочно написал в Москву Головину, а также, через его голову, царю: «Сдается мне, что эта война нам не очень противна, потому что господа Поляки, увидевши из поступка Самуся, что народ наш Малороссийский не может под их игом жить, перестанут о Кисе и об Украине напоминать. Рассуждаю и то: не знаю, смел ли бы Самусь приняться за такое дело один, потому что человек он простой, писать не умеет: не подучен ли он королем встать против Яблоновских, как неприятелю».

лей королевских? Если Самусь обратится ко мне за помощью — что мне делать?»

Вскоре к Самусю под Белую Церковь подошли полторы тысячи казаков, посланные полковником Семеном Гурко, более известным под прозвищем Палей. Мазепа не помогал явно, не брал его под свое регименторство (правление), но посылал Самусю порох и свинец, «чтоб его вовсе от себя не отогнать». От Белой Церкви Самусь вынужден был отступить, но зато взял Немиров и перебил там всех поляков (разумеется, и евреев тоже).

Затем Самусь соединился с основными силами Палея и разгромил вместе с ним под Бердичевым большой отряд поляков. Бердичев был взят, всех неправославных там «порубали». В начале ноября 1702 года Самусь и Палей, наконец, взяли Белую Церковь.

Поляки не могли сами унять казаков (правобережных, поскольку Мазепа своих к Самусю не пускал), и коронный канцлер стал молить о помощи русского посла князя Григория Долгорукова. Мол, «казаки великие бунты завели... Свыше 4000 [поляков] всякого чина побили» и т.п. Долгоруков 13 ноября 1702 года отписал об этих жалобах Головину, тот доложил царю. 28 декабря 1702 года Петр послал грамоты «конному охотницкому полковнику Семену Палею и конному охотницкому полковнику Самусю Иванову», в которых предлагал им простить обиды полякам и вместе «иметь воинские промыслы над общими неприятелями нашими шведами».

Между тем Паткуль проинформировал Григория Долгорукова о попытках Августа II заключить мир со шведами. В свою очередь Август сообщил русскому послу, что были перехвачены письма Паткуля к примасу Радзеевскому, где Паткуль просит ходатайствовать примаса о прощении у Карла XII. Долгоруков просил предъявить подлинники писем, чтобы сообщить об этом царю. Поляки ограничились различными отговорками, поскольку никаких писем у них не было. Весной 1702 года Паткуль побывал в Москве, где был принят в русскую службу в чине тайного советника.

Весной 1703 года к Карлу XII морем из Швеции прибыл 14-тысячный корпус. Получив подкрепление, Карл двинулся из Варшавы на северо-восток под Пултук, где

Август II формировал новой войско. Разлив рек и отсутствие мостов задерживали движение шведов. Тогда Карл оставил пехоту на переправе через Буг, а сам с кавалерией устремился вперед, переплывая или переходя вброд реки и рассеивая мелкие отряды поляков.

1 мая шведы атаковали противника под Пултуском. Часть саксонцев и поляков успела переправиться через реку Наров и уничтожить за собой мосты, но большинство было порублено шведской кавалерией либо взято в плен.

Остатки воинства Августа укрылись в крепости Торн (Торунь) на Висле, а сам король бежал в Саксонию. Энергичному коменданту Торна Робелю удалось продержаться в осаде около полугода. Лишь когда из шеститысячного гарнизона в строю осталось 1600 человек, крепость капитулировала.

Проходя мимо, Карл XII ограбил большие немецкие города Данциг и Эльбинг, никогда не воевавшие со шведами. На них он наложил огромную контрибуцию, а Эльбингу пришлось отдать шведам еще и 200 крепостных пушек.

В декабре 1703 года Карл XII обратился с письмом к польскому сейму с предложением возвести на польский престол принца Якова Собеского, и обещал поддержать его всеми силами.

Яков был сыном знаменитого польского короля Яна Собеского, некогда освободившего вместе с отцом Августа II австрийскую столицу Вену от турок. Но в Польше, как уже говорилось, монархия была выборной, и после смерти Яна Собеского в 1696 году объявились три основных кандидата на польский престол: принц Людовик Конти (двоюродный брат французского короля Людовика XIV), Яков Собеский и саксонский курфюрст Август II. Дело решили тогда деньги Вены и саксонские солдаты. Кроме того, Россия была категорически против принца Конти.

Против попытки лишить Августа II польской короны решительно выступили Англия и Голландия. Английский посол Робинсон заявил Карлу, что «жестоко и несправедливо заставлять поляков свергнуть короля, которого они сами выбрали и хотят иметь. Кроме того, очень опасно

давать народу возможность свергнуть своего короля». На что Карл ответил: «Удивительно слышать такие замечания от посланника того государства, которое имело дерзость отрубить голову своему королю. Позволивши себе такое дело, Англия теперь упрекает меня в том, что я хочу лишить короны государя, вполне достойного этого наказания».

В январе 1704 года примас Радзеевский созвал сейм в Варшаве под предлогом заключения мира со шведским королем, который объявил, что хочет договориться только с республикой, а не с польским королем Августом. Этот предлог нужен был для того, чтобы сейм происходил в отсутствие короля. Уполномоченным от Карла XII на сейме был генерал Горн, а отряд шведских солдат разместился возле здания, где происходил сейм. Многие послы, не видя проку от этого сейма, стали разъезжаться, но Радзеевский и Горн, заметив это, расставили у всех выездов шведских солдат, которые никого не пропускали.

2 февраля Горн передал сейму письменное объявление, что король его не может войти ни в какие переговоры с республикой, пока она не будет свободна, то есть, чтоб переговоры и решения настоящего сейма не могли ни от кого зависеть, а для этого необходимо, чтобы король Август II был низложен. Шведы представили сейму несколько перехваченных писем Августа, в которых он говорил о скандальности, вероломстве и пьянстве поляков. Раздражение панов еще более усилилось, когда они узнали, что Август арестовал Якова Собеского и его брата Константина. Братья охотились в Силезии, где на них внезапно напали тридцать саксонских драгун. Братьев отвезли в Кенигштейн и заключили под стражу.

В итоге Варшавский сейм объявил, что «Август, саксонский курфюрст, не способен носить польскую корону». Польский престол был единогласно признан свободным. Но, увы, на него теперь не было кандидатов. Шведский премьер-министр граф Пипер предложил Карлу XII самому стать польским королем. Однако польский король обязательно должен быть католиком. Карл же был ревностным лютеранином и категорически отказался переходить в католичество. Пипер посоветовал ему ввести в Польшу лютеранство, подобно тому, как король Густав



*Шведский премьер-министр граф Пипер
(гравюра с портрета Шенка)*

Ваза ввел его в Швеции. Но тут у Карла хватило ума отказаться. При религиозном фанатизме поляков подобное мероприятие было бы просто безумием.

Все же Карл не унывал и заявил: «Ничего, мы состряпаем другого короля полякам». Сначала он предложил корону младшему из Собеских — Александру, но тот проявил благоразумие и отказался. Тогда Карл сделал предложение познаньскому воеводе Станиславу Лещинскому. Тот был молод, приятной наружности, честен, отлично образован, но у него не доставало главного, чтобы быть королем в столь бурное время — силы характера и выдерж-

ки. Выбор человека, не отличавшегося ни выдающимися личными качествами, ни знатностью происхождения, ни богатством, явился принципиальной ошибкой Карла XII.

Когда паны узнали о выборе короля, поднялся страшный ропот, поскольку десятки знатных семей считали себя выше Лещинского. Примас Радзеевский обратился к королю с предложением снять кандидатуру Лещинского и заменить кем-либо из родственников коронного гетмана Любомирского. «Но что вы можете возразить против Станислава Лещинского», — спросил король. «Ваше величество, он слишком молод», — опрометчиво ответил примас. Карл сухо заметил: «Он приблизительно одного со мной возраста». И, повернувшись к примасу спиной, король тотчас послал графа Горна объявить сейму, что в течение пяти дней следует выбрать Станислава Лещинского польским королем.

7 июля 1704 года Горн прибыл в Варшаву и назначил выборы на 12 июля. В воспитательных целях шведы жгли без пощады имения магнатов, стоявших за Августа II. Тем не менее, на избирательный сейм не явилось ни одного воеводы, кроме Лещинского. Из епископов был только познаньский, из важных чиновников — один Сапега.

12 июля, в субботу, в три часа пополудни, состоялось избрание. Вместо примаса председательствовал епископ Познаньский. На заседании открыто присутствовали Горн и два шведских генерала как чрезвычайные послы Карла XII при Речи Посполитой. Рядом с тем зданием, где проходил сейм, выстроились 300 шведских конных драгун и 500 пехотинцев. Сам Карл с войском находился в пяти верстах от Варшавы.

На сейме паны ругались друг с другом шесть часов подряд, пока не избрали короля Станислав. На следующий день Карл выделил ему для личной охраны шведский отряд.

Тем временем Август II собрал под Львовом 23 тысячи саксонцев, поляков и русских. 19 августа 1704 года Петр и Август заключили новый договор. Союзные державы обязались воевать против общего врага — шведского короля, на суше и на море, отдельных договоров с ним не заключать и ни в какие сношения не входить. Договор пре-

дусматривал принуждение Палея к возврату республике городов, взятых им в смутное время. Все города и крепости, покоренные русскими в Ливонии, тоже подлежали передаче Польше. Царь послал королю под его команду 12 тысяч войска, на 1705 год выдал ему 200 тысяч рублей (2 миллиона польских злотых) на содержание польского войска, которое должно было состоять из 48 тысяч человек (26,2 пехотинцев и 21,8 тысячи конных). Вплоть до окончания войны царь обязался выплачивать королю по 200 тысяч рублей ежегодно.

4 сентября 1704 года Карл XII с одной кавалерией подошел к Львову, пехота и артиллерия отстали в пути. Но Августа уже не было в городе. 6 сентября Карл повел три спешенных драгунских полка на штурм Львова. Город был взят, шведы разграбили имущество сторонников Августа, на жителей Львова наложили большую контрибуцию.

В свою очередь Август со своим войском напал на... Варшаву. Произошла своеобразная рокировка: Карл покинул Варшаву и взял Львов, а Август покинул Львов и взял Варшаву.

В Варшаве у Станислава Лещинского было шесть тысяч польских солдат и полторы тысячи шведов под начальством генерала Горна. Узнав о приближении 20-тысячного войска Августа, новоиспеченный король с семейством и присягнувшие ему шляхтичи разбежались из Варшавы буквально, как тараканы. Генерал Горн занял Варшавскую цитадель, где защищался несколько дней, но после интенсивного артобстрела сдался. Дома и имения приспешников шведов в Варшаве и ее окрестностях были разграблены. Познаньского епископа арестовали и отправили в Саксонию, где он вскоре умер.

После этого Август часть войска под командованием Паткуля отправил осаждать Познань. Остальная его часть под командованием генерала Шулленбурга осталась в Варшаве. Сам Август благоразумно оставил столицу и уехал в Саксонию.

Как и следовало ожидать, Карл не замедлил показаться под Варшавой. Шулленбург спешно покинул столицу и начал отступать в Силезию, которая тогда принадлежала австрийскому императору. Карл XII преследовал сак-

сонцев и атаковал их около города Гурнау. После кровопролитного боя Шулленбургу все же удалось в полном порядке увести остатки своей армии в Силезию.

Четыре русских полка отступали от Варшавы самостоятельно, под началом полковника Герца. Шведы настигли их близ Фрауштадта. Русские храбро защищались против численно превосходившего неприятеля и, потеряв 900 человек убитыми, засели в деревне Тиллерот. На следующий день шведы атаковали деревню, где русские солдаты защищали каждый дом. Шведы предложили сдаться, грозя поджечь деревню. Русские отвечали, что будут защищаться до последнего человека, и сдержали слово: многие из них пали с оружием в руках либо погибли в подожженных шведами домах. Лишь немногим удалось уйти.

В начале ноября 1704 года военные действия прекратились, шведы расположились на зимние квартиры вдоль силезской границы. Паткулю так и не удалось взять Познань и, сняв осаду, он отвел войска в Саксонию, в город Лаузиц.

В течение 1703—1704 годов почти вся правобережная Украина не подчинялась польским королям — ни Августу, ни Станиславу. Власть там принадлежала трем полковникам: Самусю, Искре и Палею. Полковники вели себя как удельные князья, конфликтовали друг с другом и ябедничали в Батурин гетману Мазепе. Последний жаловался на всех троих в Москву. Особенно много доносов шло на Палея, которого Мазепа не без оснований считал своим конкурентом. В сложившейся ситуации, когда Карл, Петр и оба польских короля были заняты исключительно своими собственными делами, Мазепа мог вполне реально строить планы объединения всей Украины под своей властью, без ляхов и москалей.

В апреле 1704 года Мазепа получил царский указ — выступить с казацким войском в польские владения против приверженцев Лещинского. Войска Мазепы вошли в польские пределы и объединились там с отрядами Палея.

В конце концов, Мазепе удалось сфабриковать обвинение против Палея, что якобы он собрался перейти на сторону Лещинского. Мазепа арестовал Палея и его сына. По указу Петра их сослали в Сибирь, в город Енисейск.

Царь вернул Палея на Украину лишь после измены Мазепы, но ссылка подорвала здоровье казака, и он в 1710 году умер.

От войны в Польше перейдем к боевым действиям в Прибалтике.

Прежде чем овладеть Дерптом и Нарвой, Петр решает разделаться со шведской флотилией на Чудском озере. Шведская озерная флотилия в навигации 1702 и 1703 годов опустошала русские берега. Было уничтожено свыше 30 деревень и потоплено много русских судов, включая галиоты и галеасы. Осенью 1703 года флотилия ушла зимовать в город Дерпт (Тарту) по реке Амовже (она же Эмбах и Эмайыги).

В апреле 1704 года семитысячный русский отряд при 18 пушках под началом генерал-майора Вердена скрытно занял позицию у впадения реки Амовжи в Чудское озеро. Верден получил указание не впускать шведскую эскадру в озеро. Ничего не подозревая, шведы двинулись вниз по течению, но 3 мая в устье реки попали в русскую засаду. С берега ударили пушки, на воду были спущены лодки с пехотой, которая пошла на абордаж. Флагманское судно адмирал Лошер приказал взорвать, остальные 13 сдались русским. Победителям достались 86 пушек и 138 пленных. В донесениях взятые суда именуются шкутами (небольшие парусно-гребные суда с вооружением от 2-х до 14 пушек малого калибра).

Вечером 4 июня под Дерптом появился авангард армии фельдмаршала Шереметева. Дерпт был укреплен сравнительно слабо. Строительство земляных бастионов еще не закончилось. Вооружение крепости состояло из 84 пушек, 18 мортир, 6 гаубиц и 16 дробовиков. Гарнизон состоял из 5 тысяч человек под командованием полковника Шютте.

9 июня к Дерпту подошли основные силы русских вместе с Шереметевым. Непосредственно осаду города вели пять драгунских полков общей численностью 4975 человек и шесть пехотных полков численностью 5702 человек. Вместе с ними прибыло 55 орудий и 159 человек прислуги. Всего же в районе Дерпта силы русских превышали 21 тысячу человек.

Бомбардировка крепости началась 10 июня. Русские осадные батареи расположились на обоим берегам реки Амовжи. 3 июля к осадной армии внезапно приехал сам царь Петр и фактически принял командование на себя. 6 и 7 июля русские из 24 пушек и 11 мортир обстреливали Русские ворота, снеся до основания башню над ними. В ночь на 10 июня русские провели траншеи от ворот Святого Якова до Пороховой башни, приблизившись, таким образом, к пункту атаки с двух сторон. К вечеру 12 июля уже все было готово для штурма. Напротив Русских ворот, под прикрытием дыма от загоревшегося на шведском берегу дровяного склада, русские наскоро возвели мост через Амовжу.

Штурм длился семь часов подряд. Штурмующие продвинулись до палисада перед крепостной стеной и срубили его, в то время как обороняющиеся расстреляли все свои заряды. Стволы их мушкетов так накалились, что нельзя было держать в руках. Русские солдаты взобрались на рavelин перед Русскими воротами, повернули шесть шведских пушек к воротам и разбили их. Когда русские овладели Пороховой башней, комендант полковник Шютте решил сдать крепость. Один за другим погибли четыре шведских барабанщика, бывших «шамад» (сигнал к сдаче). Лишь звуки трубы приостановили сражение, и осажденные обратились «со упрямительными от всего дерптского гарнизона пунктами», составленными комендантом крепости.

Шютте просил разрешить гарнизону выход «с литаврами, с трубами и со всею музыкаю», с распущенными знаменами, шестью пушками, всем огнестрельным оружием и месячным запасом продовольствия. Царь от имени фельдмаршала отправил коменданту не лишенный иронии ответ: «Зело удивляется господин фельдмаршал, что такие запросы чинятся от коменданта, когда уже солдаты его величества у них в воротах обретаются и которые так озлоблены, что едва уняты». В самом деле, подобные условия были уместны до штурма, а не тогда, когда осажденные лишились выбора. Все же царь разрешил гарнизону покинуть крепость с семьями, пожитками и запасом продовольствия, но без артиллерии. Победителям достались огромные трофеи: 132 орудия, 15 тысяч ядер,



План осады Дерпта в 1704 г.

большие запасы продовольствия. Но и потери были достаточно велики: до 900 человек убитыми и 2500 ранеными. Осажденные потеряли около полутора тысяч человек убитыми.

Позже прекратила свое существование и сама крепость: в 1708 году Петр, опасаясь с возвращением Карла XII из Саксонии потерять Лифляндию, приказал срыть крепостные укрепления Дерпта. После заключения Ништадского мира он приказал ее восстановить. Лишь в 1772 году крепость окончательно упразднили.

Отпраздновав наскоро взятие «праотеческого города Юрьев», Петр сел на яхту и по реке Амовже, Чудскому озеру и реке Нарове добрался до крепости Нарва.

Еще 26 апреля 1704 года окольный П.М. Апраксин с тремя пехотными полками и тремя ротами конницы (всего около 2500 человек) занял устье реки Наровы (при впадении реки Росоны). Предусмотрительность русского командования оправдалась: 12 мая шведский адмирал де Пру, подошедший к устью Наровы с эскадрой и транспортными судами, пытался доставить в Нарву подкрепле-



*Фельдмаршал Огильви
(графюра XVIII в.)*

ние в количестве 1200 человек и запасы, но, встреченный огнем русских береговых батарей, вынужден был уйти в Ревель.

30 мая русская армия переправилась на левый берег реки Наровы и расположилась лагерем со стороны моря в пяти верстах от Нарвы. Позднее она заняла то самое место, которое уже занимала в 1700 году, примыкая флангами к реке у деревни Юала и близ острова Хампергольм.

Четыре драгунских полка обложили собственно Нарву, два полка окружили Иван-город, а остальные войска расположились лагерем в трех верстах от крепости. П.М. Апраксин остался возле устья Наровы. Но русская армия не могла приступить к осаде до подвоза пушек и мортир. Командовал войсками в отсутствие Петра сначала генерал Шенбок, а с 20 июня — фельдмаршал Огильви.

В русской армии после подхода войск Шереметева и прибытия артиллерии насчитывалось до 45000 человек (30 пехотных полков и 16 конных) при 150 орудиях. Шведский гарнизон Нарвы состоял из 3175 человек пехоты, 1080 конницы и 300 артиллеристов, всего 4555 человек при 432 орудиях в самой Нарве и 128 орудиях в Иван-городе. Комендантом был тот же мужественный и энергичный генерал Горн.

Вскоре после начала осады среди осажденных и осаждающих распространился слух, что на помощь Нарве идет из Ревеля корпус генерала Шлиппенбаха. В связи с этим Меншиков предложил Петру устроить «маскарад»,



План осады Нарвы в 1704 г.

то есть переодеть четыре полка в синие мундиры, чтобы они походили на шведов. Эти полки должны были изображать корпус Шлиппенбаха. Маскарадный отряд во главе с Петром двинулся к крепости. Их притворно атаковали осаждающие во главе с Меншиковым и князем Репниным. На помощь ряженным из крепости вышел небольшой отряд шведских драгун. Русские войска попытались отсечь шведов от крепости. Однако те быстро раскусили обман и в полном порядке отступили. Русским удалось взять в плен четверых офицеров и 41 солдата. Несколько шведов были убиты. Петр был в восторге и повсеместно хвалился своей викторией. Полковник Рен за эту операцию получил чин генерал-майора. Но, увы, в целом операция провалилась.

Началась правильная осада крепости. Русское командование решило захватить два северных бастиона крепости — Викторию и Гонор, которые простреливались как с правого, так и с левого берегов Наровы. Для отвлечения внимания противника была запланирована атака на Иван-город, а также имитация атаки на южные бастионы Триумф и Фортуна. Первое заложение траншей для атаки

на правом берегу реки Наровы последовало в ночь на 13 июня. В 750 метрах от бастиона Гонор был построен редут, от которого повели подступы к крепости и ход сообщения назад. В ночь на 16 и на 17 июня русские отрыли подступы на левом берегу Наровы, где в прошлую осаду была мортирная батарея. Осажденные противодействовали работам вылазками и артиллерийским огнем, но не могли остановить приближения подступов к крепости.

25 июня была начата атака на Иван-город. Апраксин, оставив возле устья один полк, с остальными войсками подступил к Иван-городу.

17 июля к Нарве из Дерпта прибыл Петр, 18 июля прибыла осадная артиллерия. 30 июля был открыт огонь с возведенных осадных батарей: с пушечной — по бастионам Виктория и Гонор, с мортирных — по внутренности атакowanego фронта и городу. Непрерывный огонь батарей продолжался до 9 августа. До конца осады всего было выпущено 4556 бомб. 30 же июля из Дерпта прибыли пехотные полки, расположились напротив южных фронтов крепости и повели на них ложную атаку.

2 августа главная атака на левом берегу подступами приблизилась к бастиону Виктория. 6 августа была построена шестая батарея (№ 17) на гребне гласиса, чтобы сбить орудия с двойных флангов бастиона Виктория, защищавших подступ к бастиону Гонор. В этот же день обрушился левый фас бастиона Гонор, образовав пологий и широкий обвал. Фельдмаршал Огильви отправил тогда письмо коменданту Нарвы с предложением сдаться, не дожидаясь приступа.

Канонада, между тем, продолжалась. Русские войска приблизились ко рву. На следующий день, 7 августа, Горн прислал ответ, в котором говорилось, что он без королевского повеления сдать крепость не может. В виду такого ответа в русском лагере собрался военный совет, и решил штурмовать Нарву 9 августа. Командования войсками возлагалось на фельдмаршала Огильви. Он назначил три штурмующие колонны: генералу Шенбеку было приказано ворваться в бастион Виктория, где тоже была брешь, генералу Чемберсу — двинуться на обвал бастиона Гонор; генералу Шарфу — к рavelину напротив бастиона Глория. Еще 8 августа штурмовые лестницы были скрыт-

но поднесены в ближайшие подступы. Напротив бастиона Виктория, у самого контрэскарпа поставили четырехпушечную батарею для стрельбы во время штурма. В ночь на 9 августа в подступы ввели назначенных для штурма grenадер.

Штурм крепости начался по сигналу в 2 часа дня 9 августа 1704 года. Шведы упорно оборонялись, защищая вершины обвалов, подрывая мины и скатывая штурмовые бочки. Но это не остановило русских. Уже через 45 минут после начала штурма победители ворвались в Нарву.

Только тогда Горн приказал барабанщиком в знак сдачи ударить в барабаны. Однако расшвирипевшие русские солдаты не обращали на это внимания и кололи барабанщиков. Тогда сам Горн ударил в барабан. Тем не менее, русские продолжали убивать в городе всех, кто попадался под руку, не делая разницы между солдатами и мирными жителями.

Петр приказал навести порядок в городе и, сев на коня, обскакал нарвские улицы. По пути Петр лично заколол двух русских мародеров. Прибыв к ратуше, где собралась знать города, Петр увидел там Горна. Царь подбежал к генералу и вlepил ему увесистую плюху. Петр кричал в гневе: «Не ты ли всему виноват? Не имея никакой надежды на помощь, никакого средства к спасению города, не мог ты давно уже выставить белого флага?» Потом, показывая шпагу, обогренную кровью, Петр продолжал: «Смотри, эта кровь не шведская, а русская. Я своих заколол, чтоб удержать бешенство, до которого ты довел моих солдат своим упрямством». Затем царь велел посадить Горна в тот самый каземат, где по распоряжению последнего содержались коменданты сдавшихся крепостей (Нотебургской — полковник Густав Вильгельм Шлиппенбах и Ниеншанской — полковник Полев).

16 августа без боя капитулировал гарнизон Иван-города. Неделя, предшествующая сдаче Иван-города, была посвящена выработке условий капитуляции. Комендант гарнизона подполковник Стирнстарль на приказание Горна сдать крепость ответил отказом на том основании, что Горн находится в плену и не волен выражать свои подлинные мысли. «Я считаю за стыд отдать по первому тре-

бованию крепость, врученную мне королем», — говорил Стирнстарль. Это была всего лишь бравада, так как лишенный запасов продовольствия гарнизон численностью в 200 человек, конечно же, обрекал себя на полное уничтожение. Офицеры гарнизона оказались благоразумнее коменданта, и все до единого согласились сдаться. Крепость капитулировала на условиях, продиктованных русскими: гарнизону разрешалось удалиться в Ревель и Выборг, но без артиллерии и знамен.

При штурме Нарвы русские потеряли 1340 человек ранеными и 359 человек убитыми. Потери шведов за всю осаду составили 2700 человек. В Нарве было взято 425 пушек, мортир и гаубиц, фальконетов и дробовиков 82, ружей 11200. В Иван-городе пушек взято 95, мортир и дробовиков 33.

После взятия Нарвы Петр в подражание римским полководцам решил устроить триумф в Москве. Триумф состоялся лишь 19 февраля 1705 года из-за сложностей с доставкой в столицу трофейных шведских пушек. В торжественном въезде Петра в Москву принимали участие 159 пленных офицеров во главе с генералом Горном. Торжественно провезли 80 шведских пушек. У Триумфальных ворот митрополит Стефан Яворский произнес хвалебную речь в честь Петра и т.п. Кончился триумф многодневным сражением с греком Бахусом и россиянином Ивашкой Хмельницким. Как и в предыдущих подобных баталиях, Бахус с Ивашкой одолели бомбардира Петра Михайлова и всю его компанию.

После взятия Нарвы и до начала лета 1705 года основные силы русских бездействовали. Исключение представляли войска, отправленные под командование Августа II в Польшу, и казаки гетмана Мазепы, действовавшие в правобережной Украине.

12 июня 1705 года Петр прибыл в Полоцк, где была сосредоточена вся русская армия, генералитет и министры. На военном совете 15 июня он поручил Шереметеву командовать походом против генерал-майора Левенгаупта, так и не состоявшимся в зимние месяцы. Цель похода была четко определена в первом пункте инструкции: «Идти в сей легкой поход (так, чтоб ни единого пешего не было) и искать с помощью Божиею над неприятелем поиск,

а именно над генералом Левенгауптом. Вся же сила сего походу состоит в том, чтоб оного отрезать от Риги».

Передовой отряд русских численностью 1400 человек под командой генерал-майора Родиона Боура напал на шведский отряд в предместье Митавы*. Были убиты около 100 шведов, взяты в плен 6 офицеров, 72 солдата и две пушки. После сражения Боур отступил и соединился с главными силами фельдмаршала Шереметева.

Петр потребовал от Шереметева ни под каким видом не выпускать Левенгаупта из Курляндии. 16 июля 1705 года войска Шереметева атаковали шведов возле местечка Муро-Мызе. В начале боя русская конница смяла шведов. Но вместо того, чтобы завершить разгром противника, драгуны, казаки и калмыки бросились грабить шведский обоз. Шведы получили передышку, перестроились и контратаковали русских. Шереметев пришлось отступить, бросив на поле боя 13 пушек и 10 знамен. Потери русских в живой силе составили около двух тысяч человек.

Генерал-майор Левенгаупт не имел достаточных сил, чтобы развить свой успех, поэтому он отступил под защиту крепостных стен Риги. Воспользовавшись этим, 25 августа 1705 года русские осадили Митаву. Формально осаждавшими командовал князь Репнин, а фактически — сам Петр.

Укрепления Митавы состояли из старинного замка и четырех земляных бастионов, защищавших его. Хотя гарнизон замка не превышал одной тысячи человек, его комендант Кюрринг отказался сдаться. Петру пришлось вести правильную осаду. После того как в конце августа из Полоцка подвезли тяжелую осадную артиллерию, положение осажденных стало безнадежным, и 3 сентября гарнизон капитулировал. В Митаве русские взяли 290 пушек, 58 мортир и гаубиц, 13505 ядер и 2125 бомб.

Специально поясним для читателя, не специалиста в военной истории, что взятие в крепости свыше 300 орудий вовсе не означало, что все они принимали участие в боевых действиях. Зачастую большая часть их, как это было в Митаве, просто была складирована. Крепости, как

* С 1917 г. город Елгава.

в России, так и в других государствах, помимо своего основного назначения, играли роль военных складов. А чтобы использовать пушку при осаде крепости, надо было подобрать к ней лафет, ядра нужного калибра, место в системе укреплений, расчет и т.п. При отсутствии хотя бы одного этого элемента пушка лежала мертвым грузом в крепости.

Взятие Митавы было важно для русских тем, что шведы, засевшие в Риге, Ревеле и других укрепленных пунктах Прибалтики, лишались сухопутных коммуникаций с Карлом XII, находившимся в Польше.

После Митавы Петр направился к небольшой крепости Бауск, расположенной в 40 верстах юго-восточнее Митавы. Гарнизон Бауска был менее 500 человек, и крепость 14 сентября сдалась без особого сопротивления. В Бауске было взято 55 орудий. Согласно условиям капитуляции гарнизон Бауска, как и Митавы, русские отпустили в Ригу.

11 сентября Петр получил известие о восстании стрельцов и населения Астрахани. На следующий день царь приказал отправить из Курляндии несколько полков в Астрахань. Командовать ими он поручил фельдмаршалу Шереметеву.

16 сентября 1705 года Петр прибыл в Гродно, где сосредоточилась большая часть русской армии. В Гродно и его окрестностях было решено оставить армию на зимние квартиры. Несмотря на все успехи в Курляндии, Петр чувствовал себя крайне неуверенно. Ведь до сих пор он имел дело с небольшими отрядами шведов, а что будет, когда придет Карл XII с большой армией? Следствием неуверенности в завтрашнем дне стала отправка трех с половиной сотен крепостных орудий из Митавы по зимнему пути в Москву. Таким образом, Петр даже не думал оборонять захваченные в Курляндии крепости в случае прихода туда шведского короля.

Осенью 1705 года Петр предпринимал отчаянные попытки заключить мир с Карлом XII. Предложить прямые переговоры шведскому королю царь не решался — последовал бы неизбежный оскорбительный отказ и «великая конфузия». Поэтому Петр действовал через посредников — прусского короля Фридриха I и английскую королеву Анну.

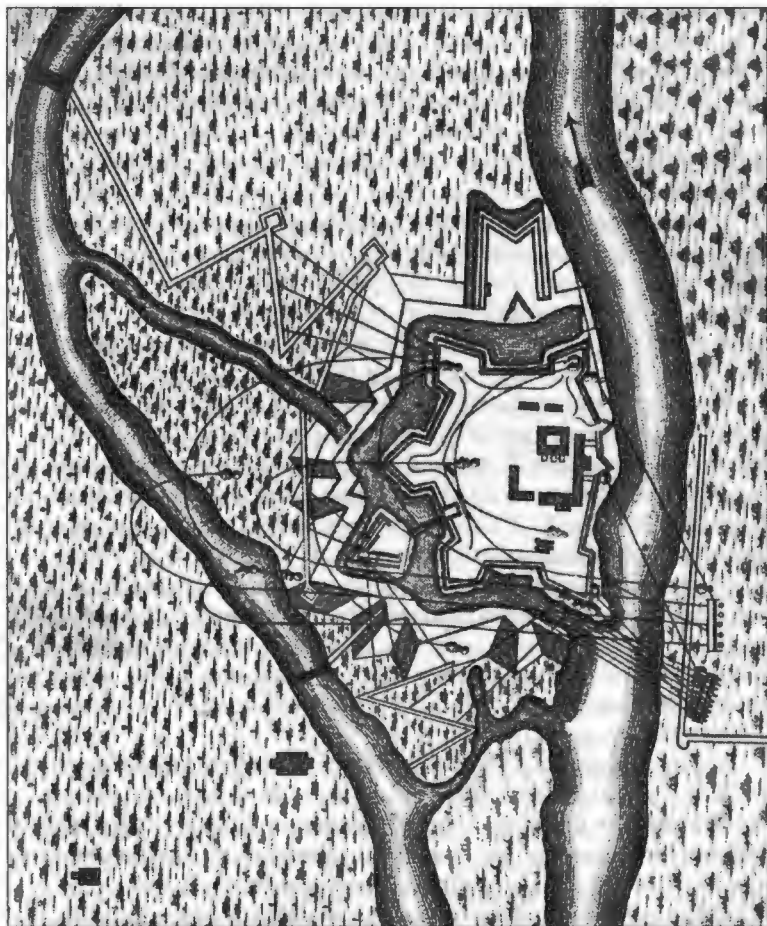

Крепость Мутава

10 ноября 1705 года Петр отправил прусского посла в Москве Георга Иоганна Кейзерлинга в Берлин с целью выяснения возможности привлечения к посредничеству Фридриха I. 30 ноября Петр подписал грамоту английской королеве. В ней содержалась просьба выступить посредницей в обмене пленными «ради несносного их утешения» в Швеции. Причем русская сторона в соответствии с международной практикой обязывалась не привле-

кать освобожденных из плена на службу в армии. Канцлер Головкин в частной беседе изложил послу Витворту более обширные планы. Царь, заявил Головкин, проявляет «готовность прекратить пролитие христианской крови и охотно бы вступил в переговоры о мире: для этой цели он считает более достойным обратиться к посредничеству ее величества».

Огромные суммы получил от Петра фактический руководитель британской внешней политики герцог Малборо. Денежки герцог взял, но, увы, так ничего и не сделал. Между тем, Карлу XII запала в голову навязчивая идея заключить мир с Польшей, лишив короны Августа II, и с Россией, согнав с престола Петра.

Что касается первой части своего плана, то Карл явно преуспел. 4 октября 1705 года в Варшаве состоялась коронация Станислава Лещинского. Архиепископ Львовский торжественно надел корону польских королей на ставленника Карла XII. Сам же шведский король наблюдал церемонию инкогнито.

Однако Карл придавал слишком большое значение коронации и терял время, вместо того, чтобы разбить русских, стоявших в польских пределах в районе Вильно — Гродно. На предложения своих генералов и магнатов — сторонников Станислава, Карл отвечал, что не будет помогать полякам до коронации.

В конце декабря 1705 года Карл внезапно поднял свои войска, расположившиеся на зиму в районе Варшавы, и двинулся на Гродно. К этому времени в Гродно располагалась 20-тысячная русская армия под начальством Александра Меншикова и фельдмаршала Огильви, туда же приехал Август II с небольшим отрядом саксонцев. Царь Петр оставался в Москве.

Путь на Гродно пролегал по безлюдной местности, непроходимым лесам — убежищам зубров и лосей, по рекам, покрытым еще таким тонким льдом, что на него приходилось настилать солому и поливать ее водой.

13 января 1706 года шведы вышли к замерзшему Неману, к большому удивлению Меншикова и всей честной компании. Немедленно Данилыч дал деру. Позже посол Витворт записал: «царский любимец при первых же выстрелах бежал за пятьдесят английских миль, не выпуская

поводьев из рук». Меншиков говорил, что поехал встречать Петра, но тот далее Смоленска так и не добрался. На следующий день шведы по льду форсировали Неман и отбросили к Гродно русских драгун. Русские и саксонцы заперлись в городе.

Карл XII не имел артиллерии для штурма города. Поэтому, вопреки своим правилам, он не атаковал Гродно, а обогнул город и расположился в местечке Желудки в 70 верстах восточнее Гродно. Таким образом, ему удалось заблокировать русскую армию.

В ночь с 17 на 18 января 1706 года Августа II бежал из Гродно, взяв с собой конный отряд саксонцев (600 сабель) и четыре полка русских драгун.

Русские войска в Гродно лишились даже постоянной связи с царем. Так, одно из царских посланий доставил в город поручик гвардии Яковлев, которому удалось миновать шведские дозоры, переодевшись польским крестьянином.

По приказу Августа на выручку осажденным в Гродно войскам двинулся из Саксонии корпус генерала Шулленбурга (20 тысяч саксонцев и 7 тысяч русских, при 32 пушках). Кроме того, у Шулленбурга был полк французских драгун. Этот полк сдался в плен саксонцами в 1704 году в битве при Гохштете, где была разбита армия Людовика XIV.

2 февраля 1706 года возле города Фрауштадт корпус Шулленбурга был атакован шведским корпусом генерала Карла Реншильда, имевшим менее 10 тысяч солдат и ни одного орудия. Тем не менее, Шулленбург потерпел полный разгром. Союзники потеряли убитыми свыше 7 тысяч человек, причем в основном это были русские. Шведы избивали их с особым ожесточением, потому что они четыре часа мужественно сдерживали натиск шведов. «А которые из солдат взяты были в полон, и с теми неприятель зело немилосердно поступил, по выданному об них прежде королевскому указу, дабы им пардона не давать, и, ругательски положа человека по 2 и по 3 один на другого, кололи их копьями и багинетами, и тако из россиян спаслось живых и с ранеными с 1600 человек, которые разными дорогами вышли», — говорится в «Истории Северной войны».

Французский полк сдался шведам после первых же выстрелов и целиком был принят Реншильдом на шведскую службу.

Это потрясающее при такой разнице в силах поражение Петр сначала приписал измене, зная, что саксонцы недовольны войной своего короля со шведами, и в этом смысле он писал Головину 26 февраля: «Ныне уже явна измена и робость саксонская, так что конница, ни единого залпу не дав, побежала, пехота более половины, киня ружья, отдалась, и только наших одних оставили, которых не чаю половины в живых. Бог весть какую нам печаль сия ведомость принесла, и только дачею денег беду себе купили». Тут Петр имел в виду огромные средства, переданные Россией Августу на содержание армии.

Петр поехал в Минск, отправив в Гродно следующее приказание: «По несчастливой баталии саксонской уже так делать нечего, но дабы немедленно выходили из Гродни, и шли по которой дороге способнее и где ближе леса; а буде вскрыется Неман, то лучше, перешед Неман, идти на левую руку, потому что неприятель через реку не может так вредить, тако ж по той дороге гетман и иныя наши войска с ним; однако ж полагается то на их волю, куда удобнее».

13 марта 1706 года Петр уехал в Санкт-Петербург, а командование армией в Гродно поручил Меншикову, который находился в тот момент в Минске. Но Данилыч в Гродно так и не попал, да к тому и не стремился.

24 марта русское войско под командованием фельдмаршала Огильви покинуло Гродно, переправившись по понтонным мостам через Неман. Перед уходом русские бросили 15 тяжелых пушек в Неман. Оно двинулось не на восток, где его ждал Карл XII, а на юго-запад. Достигнув Такотина, русские круто повернули на Брест-Литовск.

Узнав об уходе русских из Гродно, Карл XII немедленно бросился в погоню. Но ледоход разрушил шведский понтонный мост. Навести новый шведы сумели лишь через пять дней. Некоторые шведские генералы предлагали Карлу двинуться на север, чтобы выбить русских из Прибалтики и разрушить Санкт-Петербург. В тот момент русских войск на севере было мало. А шведы, используя первоклассные порты Ревель, Ригу, Выборг и другие, могли

беспрепятственно и оперативно получать подкрепления и продовольствие из Швеции и Польши. Однако Карл действовал не как стратег, а словно гончая собака, не видящая ничего, кроме ускользающей дичи. И Карл продолжал идти на юг — в неизведанные страны. Позже шведские историки оправдывали его поход тем, что он якобы хотел преградить дорогу Огильви и наказать верного Августа II Вишневецкого, у которого были в Полесье громадные имения.

Отступающую русскую армию Меншиков настиг лишь 27 марта и сразу начал интриговать против Огильви. Русская армия описала дугу радиусом примерно в 380 км и к середине мая прибыла в Киев. Меншиков срочно приступил к укреплению города.

Но шведам было не до Киева. Сплошные болота Полесья в апреле превратились в громадные озера. Редкое население спасалось в лесах и за болотами. Крестьяне истребляли мелкие шведские отряды, посылаемые за провиантом. Продвижение осложнялось русскими заградительными отрядами. Около монастыря Березы среди лесов и бездонных болот тянулась узкая дорога, перерезанная несколькими разрушенными мостами. В конце ее русские построили редут и засели в нем в количестве 1500 человек. Шведский авангард во главе с Карлом промерил пиками глубину болота и на штыках взял редут. Подобная преграда встретилась шведам и возле монастыря Сельце. В итоге шведы с трудом добрались до Пинска, от которого до Киева было 760 верст. Лишь там Карл понял бессмысленность дальнейшего преследования русских, сказав: «Я вижу, что здесь написано мое «non plus ultra»*.

В Пинске Карл объявил о походе на... Саксонию. Шведы вновь прошли Речь Посполитую из конца в конец. 4 августа 1706 года они форсировали Вислу, а через месяц вошли в Силезию, даже не уведомив об этом Вену.

Августу пришлось ограничиться ролью безголосого зрителя при вторжении шведов в его наследственные владения. Август находился в Кракове, где у него было

* Предел возможного (лат.).

всего пять полков — два русских, два саксонских и один польский.

1 сентября 1706 года шведы вступили в Саксонию и заняли ее практически без сопротивления в течение двух недель. Карл XII приказал саксонским Штатам собраться и прислать ему реестр финансов курфюршества для определения суммы контрибуции. При чтении этого документа у короля и его свиты захватило дух: Саксония оказалась поистине золотым дном. Ежемесячная контрибуция была определена в 625 тысяч риксдалеров (125 тысяч из них выплачивались натурой). Кроме того, каждый шведский солдат получал ежедневно за счет саксонской казны 2 фунта мяса, 2 фунта хлеба, 2 кружки пива и 4 су деньгами, а кавалеристы — еще и фураж для лошадей.

Теперь Август лишился не только Польши, но и Саксонии. Надеяться ему было не на кого: Петр далеко, а в Европе по-прежнему шла война за испанское наследство. Через своих верных людей, барона д'Эмгофа и советника Фингстена, Август вступил в тайные переговоры со шведским королем. Посланцев Августа принял Карлом XII. Они получили от него письменный ответ: «Я соглашусь заключить мир на следующих условиях, причем нечего ожидать, чтобы я согласился на какие-либо изменения:

1. Король Август навсегда отказывается от польской короны: он признает Станислава Лещинского законным королем и обещает никогда не думать о возвращении на престол, даже после смерти Станислава.

2. Он отказывается от всех других договоров и, главное, от договоров, заключенных с Московией.

3. Он отправляет с почестями в мой лагерь князей Собеских и всех, взятых им в плен.

4. Он передает мне всех дезертиров, перешедших к нему на службу, и особенно Иоганна Паткуля, и прекращает всякие преследования против тех, кто от него перешел ко мне».

Посланцы Августа были напуганы столь строгими условиями договора. Они несколько раз совещались с Пипером, пустив в ход все уловки и уговоры, но тот неизменно отвечал: «Такова воля государя, моего короля; он ни-

когда не меняет своих решений». 20 октября 1706 года в Альтранштадте договор был подписан.

Тут мы ненадолго оставим Августа и вернемся к Петру. Царь несказанно обрадовался уходу Карла в Саксонию. Теперь у него были развязаны руки. Петр решил действовать сразу в двух направлениях — взять Выборг и двинуть войска в Польшу. В Польшу царь Петр отправил корпус под командованием Меншикова, а сам 21 августа отправился в Санкт-Петербург, куда прибыл 8 сентября.

Выборг являлся естественной базой шведов для нападения на Петербург. Так, в июне 1705 года генерал Майдель двинулся из Выборга к Петербургу с восьмитысячным корпусом. Он дошел до Невы, но был отбит артиллерийским огнем орудий Петропавловской крепости и стоявших на Неве русских судов.

3 октября 1706 года из Санкт-Петербурга на Выборг двинулся в поход 20-тысячный корпус, которым фактически командовал сам Петр. В Выборге находилось три тысячи шведских солдат под командованием генерала Майделя. 11 октября русские подошли к Выборгу и с ходу овладели передовыми шведскими укреплениями (шанцами) в двух верстах от города, взяв там две шведские пушки.

Русская осадная артиллерия застряла в грязи по дороге в Выборг. На военном совете решили тяжелые пушки вернуть с пути обратно в Петербург, а под Выборг доставить только мортиры. 22 октября русские начали бомбардировку города, продолжавшуюся четыре дня. Затем Петр решил снять осаду и вернуться в Санкт-Петербург. В качестве причины русские историки обычно выставляли отсутствие блокады Выборга флотом и осеннюю распутицу. Возникает вопрос: что же Петр ранее не подумал о том и учинил авантюру?

Отступление от Выборга скорее напоминало бегство. 23 октября Петр отдал приказ: «1) За день до прекращения действий 3 мортиры отпустить вперед с нерегулярными на волах. 2) Отступить вечером, а где огни, там, заготовя дров на сутки, дабы по отступлению пехоты конница их раскладывала, офицера с барабанщиком на рассвете послать в город (для ложных переговоров). Коннице, не мешкав, идти прочь. 3) В первый день идти как можно дале, прочие дни — по воле, мосты портить,

в узких местах делать засеки». Из сего приказа создается впечатление, что это у Майделя было 20 тысяч солдат, а у Петра — 3 тысячи.

После каждого большого поражения в России срочно ищут героев и подвиги. Не обошлось без них и в этот раз. 12 октября 52 гренадера-преображенца под командованием сержанта Михаила Щепотьева взяли на бордаж одномачтовый шведский бот «Эсперн», вооруженный четырьмя малокалиберными пушками. Схватка была жаркая. По русским сведениям в ходе абордажа погибли 34 русских гренадера и 78 шведов.

В этом деле осталось много неясностей. Как пишут историки, «в составе экипажа было пять офицеров и 103 матроса». Для бота цифра просто немыслимая. Среди пленных числились «трое девок». Выяснить, как реально обстояло дело с захватом «Эсперна», вряд ли удастся, но скорее всего, у него на борту находились вместе с матросами местные жители, которые составляли большинство. Между прочим, отсюда началась карьера будущего адмирала Наума Сенявина, который за этот бой получил офицерский чин.

Меншиков в Польше оказался более удачлив, нежели Петр на Карельском перешейке. В Люблине русские соединились с войсками Августа II. Оттуда Данилыч писал Петру: «Королевское величество зело скучает о деньгах и со слезами наедине у меня просил, понеже так обнищал: пришло так, что есть нечего. Видя его скудность, я дал ему своих денег 10 тысяч ефимков». Меншиков пока даже не подозревал о сговоре Августа со шведами, и решил атаковать противника у города Калиш.

Шведский генерал Марденфельт имел около 7 тысяч шведов (3 тысячи пехоты и 4 тысячи кавалерии) и до 20 тысяч поляков, сторонников короля Станислава Лещинского. У Меншикова было 17 тысяч человек и у Августа II около 15 тысяч.

Август II направил в шведский лагерь парламентаря, который, уловив момент, остался наедине с Марденфельтом и передал ему письмо с предупреждением о наступлении и советом спешно отступить на запад, не ввязываясь в сражение. Письмо осталось без ответа. Возможно, шведский генерал, не будучи осведомленным о перегово-

рах между Августом и Карлом XII, счел письмо провокацией и заявил парламентарю, что не нуждается в советах врагов.

Битва при Калише началась после полудня 18 октября 1706 года. Поначалу она шла с переменным успехом, но вскоре поляки короля Лещинского не выдержали атаки русских драгун и бросились бежать. Позже они укрылись в шведском обозе.

Польские кавалеристы короля Августа, развивая успех и преследуя поляков короля Станислава, наткнулись на шведскую пехоту, плотный огонь которой вынудил их отступить. Преследуя отступавших, шведы попали под огонь русских драгун, но, построившись в каре, защищались столь упорно, что драгуны ничего с ними не могли поделать до тех пор, пока Меншиков не распорядился спешить несколько эскадронов. Они-то, вместе с отправленной Меншиковым на фланги кавалерией, и решили успех сражения.

Сражение продолжалось три часа, закончившись капитуляцией шведов, а на следующий день сдались в плен и поляки Лещинского, засевшие в обозе. В плен к русским попали генерал Марденфельд, 2281 швед и 493 француз, а также большинство поляков короля Станислава. В бою погибли около пяти тысяч шведов и тысяча поляков Лещинского. Поэтому Меншиков не без оснований писал Петру, что от поляков мало толку, и что они хороши лишь для преследования неприятеля.

После победы под Калишем Август II въехал победителем в Варшаву, но тут к нему явился Фингстен с текстом альтранштадского договора. Август бросил армию и с небольшой свитой отправился в Саксонию к Карлу XII. 16 декабря 1706 года в Лейпциге состоялось свидание Августа и Карла. Но надежды Августа на то, что шведский король смягчит свои требования, не оправдались. Августу пришлось отослать королю Станиславу Лещинскому польские королевские регалии, драгоценности и королевский архив, а также в собственноручном письме поздравить его со вступлением на престол. Август обманом забрал у Меншикова всех пленных шведов, взятых у Калиша, и вернул их Карлу. Еще более неприятным и позорным актом стала выдача шведам Паткуля.

В октябре 1707 года по приказу Карла XII Паткуль был колесован. Его выдача и казнь вызвали гнев Петра, так как Паткуль уже несколько лет находился на русской службе.

В 1707—1708 годах русская дипломатия по приказу Петра развила буквально бешеную активность. Детали ее — предмет отдельного исследования. Скажем лишь, что Петр преследовал две цели — найти посредников для переговоров с Карлом XII, а в случае неудачи переговоров вовлечь в войну со шведами Англию и Голландию.

Петр предложил фактическому правителю Англии герцогу Малборо до конца его жизни доход в сумме 50 тысяч ефимков в год от одного из трех княжеств — Киевского, Владимирского или Сибирского. Кроме того, если дело с миром будет улажено, то Малборо мог рассчитывать еще на два дорогих подарка: рубин, «какого или нет, или зело мало такого величества в Европе, також и орден святого Андрея прислан будет». Герцог воодушевился и поехал в Альтранштадт. Но, увы, на встрече с Карлом XII он убедился в непреклонной воле короля заключить мир с Россией только после устранения с престола царя Петра.

В сентябре 1707 года 34-тысячная шведская армия оставила Саксонию и двинулась на восток.

Глава 6

Поход Карла XII на Украину

Петр давно ждал и боялся похода Карла в Россию. Еще 25 апреля 1707 года Петр из Жолквы (около Львова) отправил в Москву наказ о подготовке столицы к возможной осаде. Царь повелевал отремонтировать крепостные сооружения Кремля и Китай-города, укомплектовать гарнизон, собрать запасы продовольствия, выкопать в Кремле колодец и другие оборонительные мероприятия. Наказ предусматривал эвакуацию из Москвы «с лучшею святынею, також с церковными и казенными богатствы и нужными посольскими письмами» в район Белоозера

и предписывал кроме Москвы «укрепить и полисадировать» Серпухов, Можайск и Тверь. Сведения о том, как «полисадировали» Серпухов, Можайск и Тверь, до нас не дошли. Скорее всего, к работам так и не приступили, ибо все силы были брошены на укрепление обороны Москвы.

Как уже говорилось, Карл двинул из Саксонии 34-тысячную армию. Помимо ее, 16-тысячный корпус Левенгаупта находился в Лифляндии и 15-тысячный корпус Либекера — в Южной Финляндии. Армии Карла Петр противопоставил 57,5-тысячную армию Шереметева. Корпус генерала Боура численностью до 22-х тысяч человек дислоцировался между Дерптом и Псковом и прикрывал Новгород и Санкт-Петербург от Левенгаупта. С севера Санкт-Петербург прикрывал корпус Ф.М. Апраксина в составе 20 тысяч пехоты и 4,5 тысяч кавалерии.

План действий русской армии на территории Польши разработал Петр на военном совете в Жолкве. В Журнале Петра Великого говорится: «Тут же в Жолкве был Генеральный совет, давать ли с неприятелем баталии в Польше, или при своих границах, где положено, чтоб в Польше не давать: понеже, ежели б какое несчастье учинилось, то бы трудно иметь ретираду (отступление); и для того положено дать баталию при своих границах, когда того необходимая нужда требовать будет; а в Польше на переправах, и партиями, так же оголожением провианта и фуража, томить неприятеля, к чему и польские сенаторы многие в том согласились».

Шведы медленно двигались по разоренной Польше. Осенняя распутица задержала их на Висле до декабря 1707 года. Перейдя Вислу, шведские силы продолжили свой путь на восток через Мазурию — обширную болотисто-лесистую область рядом с границей Восточной Пруссии. Эти края еще никогда не пересекала ни одна армия, очень уж они были трудны для переходов. Одной из причин выбора такого маршрута стало желание Карла быстрее соединиться с корпусом Левенгаупта. За десять дней шведская армия добралась до Литвы, оставив в Мазурии выжженные деревни и городки. Один драгунский полковник вспоминал: «Множество народу было убито, а также все было сожжено и разорено, так что, думается мне, оставшиеся в живых нескоро забудут шведов».

Вечером 25 января 1708 года Карл подошел к Неману и узнал, что в Гродно находился Петр. Но 26 января русские войска во главе с Петром в панике оставили Гродно. Карл всего с 800 всадниками ворвался в город. Шведы захватили мост через Неман, который охранял русский отряд под командованием бригадира Мюленфельса. Петр приказал его арестовать и отдать под суд. Однако Мюленфельсу удалось бежать из-под стражи и поступить на службу к шведскому королю. После Полтавского сражения Мюленфельс попал в плен и по приказу Петра посажен на кол*.

Из Гродно Карл двинулся на запад. В феврале 1708 года шведы заняли Сморгонь, где простояли до 17 марта. Затем королевские войска вошли в Радошковичи и задержались там на три месяца, чтобы переждать весеннюю распутицу.

Тем временем Петр покинул армию и 20 марта прибыл в Петербург. В любимом «парадизе» царь занялся устройством... дамской флотилии. Из Москвы в Петербург срочно вызвали вдову царя Ивана Алексеевича, царицу Прасковью Федоровну, с дочерьми Екатериной, Анной и Прасковьей; сестер царя Наталью Алексеевну, Марью Алексеевну и Феодосью Алексеевну. Туда же были вызваны «всепьянейший собор» и некоторые вельможи с супругами.

Петр устроил родственницам торжественную встречу – пригнал в Шлиссельбург девять буеров и выехал на встречу за восемь верст от города. Царицу Прасковью Федоровну с дочерьми и своих сестер Петр усадил в буера, а в верстах четырех от Петербурга флотилию встретила яхта с адмиралом Апраксиным на борту, приветствовавшая гостей пушечной пальбой. Царь приказал нарядить царицу и царевен на голландский манер в короткие безрукавки, юбки и шляпы и велел им вести жизнь мор-

* Все русские историки, начиная с Пушкина и кончая Павленко, пишут о расстреле Мюленфельса. Однако сохранились документальные свидетельства шведских пленных, которых русские специально заставили смотреть на мучения Мюленфельса.



Ф.М. Апраксин (1661–1728)

ских путешественниц. Гостей часто катали в Финском заливе, возили в Кроншлот и Петергоф.

Между тем, 8 апреля в Петербурге получили сведения о восстании казаков на Дону. С этого момента почти два года царь вел тяжелейшую войну сразу на два фронта — с Карлом XII и с казачеством.

Термин «геноцид казачества» до сих пор отечественные «демократы» применяли лишь к периоду 1918–1922

годов. Забавно, что господин Ельцин, с одной стороны, любил распространяться о геноциде казачества после революции, пытался представить себя другом и покровителем казаков, а с другой стороны, держал у себя в апартаментах бюсты Петра и обожал, когда его сравнивали с Петром I.

Дело в том, что Петр ненавидел казаков. Царь видел в русском народе только рабов, обязанных беспрекословно повиноваться своим господам. Петр физически уничтожил несколько стрелецких полков. Дореволюционные и советские историки старательно изображали стрелецкое войско в качестве темной реакционной силы, чуть ли не шайкой разбойников. На самом же деле стрелецкие бунты первоначально были следствием слабости государственной власти, стрельцов использовали боярские группировки, боровшиеся за власть.

А после прихода к власти Петра стрелецкий бунт стал ответом русских людей на те издевательства, которые царь чинил над народом. Безусловно, строительство Санкт-Петербурга и Северная война были невозможны без больших людских потерь и огромных материальных затрат. Но зачем заставлять людей брить бороды или курить табак? Тем более, что папенька царя Петра, «тишайший» государь Алексей Михайлович за бритье бород и баловство табачным зельем наказывал батогами.

Неужели нельзя было строить Петербург без «всешутейных и всепьянейших соборов»? Ну, развлекался герр Питер со шлюхами типа Анны Монс или Марты Скавронской, так зачем тащить силком на пьяные ассамблеи 14—15-летних боярышень? Не то странно, что взбунтовались четыре стрелецких полка, иностранцам было непонятно, почему вся Россия не взбунтовалась против чудачеств Петра. Заметим, что созданные Петром и столь любимые им гвардейские полки начали бунтовать буквально на следующий день после его смерти и в течение последующих ста лет активно участвовали во всех переворотах.

Петр после первых успехов в Северной войне стал относиться к казакам так же, как к остальным своим подданным-рабам. Например, ограбили запорожцы каких-то «турецкоподданных» купцов. Дело житейское. В таких случаях московские цари, с одной стороны, отрешивались от

запорожцев, а, с другой стороны, приводили длинный список разбоев крымских татар, по сравнению с которыми деяния запорожцев выглядели детскими шалостями. Петр же приказал удовлетворить иск турок (явно завышенный — 30 тысяч рублей) за счет царского жалованья Войску Запорожскому, которое всего-то составляло 2400 рублей в год.

Несколько тысяч запорожцев добровольно пошли помогать Петру в войне со шведами. Казаки храбро бились с неприятелем, но оказались бессильными перед петровским ворьем — один Алексашка Меншиков чего стоил! В сентябре 1703 года запорожский полковник Матвей Темник, служивший под Ладогой, жаловался боярину Головину, что ранее казаки получали по рублю на рядового, и несколько больше того на старшину и по одному кулю муки в месяц на четверых казаков; кроме того, имели сухари, крупу, сукно, свинец и порох. Ничего этого в настоящее время кроме одного куля муки на шесть человек да одного четверика круп на четыре человек в месяц они не получают. От этого, питаюсь из «своего хребта» и не получая в течение нескольких месяцев ни единой копейки, казаки распродали всю свою движимость, стали голы и босы.

Несколько тысяч запорожцев были отправлены на земляные работы в Петербурге. В какой это стране, кроме России, видано, чтобы элитную конницу обращали в землекопов. Вполне естественно, что слухи о таком отношении к казакам доходили до Запорожской Сечи и на Дон.

Петр сам спровоцировал восстание донских казаков. От нищеты и повинностей крестьяне южных областей России бежали на Дон. Собственно говоря, все донские казаки были потомками тех, кто бежал туда в прошлые времена, от Ивана Грозного до Алексея Михайловича. Издавна на Дону существовал обычай: «С Дона выдачи нет» и все русские цари до Петра «де факто» признавали это. Да и после тоже, например Потемкин не только глядел сквозь пальцы, но даже подстрекал крестьян к бегству от помещиков в Новую Россию. И делалось это не из любви к крестьянам, а в интересах Государства Российского.

А царь Петр, особо не вникая в суть дела, 6 июля 1707 года приказал князю Ю.В. Долгорукову навести порядок на Дону: «сыскать всех беглых и за провожатыми и з женами и з детьми выслать по-прежнему в те ж города и места, откуда кто пришел». Прибыв на Дон, Долгоруков начал расправы над казаками. Дело кончилось тем, что в ночь с 8 на 9 октября 1707 года казаки под командованием атамана Кондрата Булавина убили Долгорукова, с ним еще 16 офицеров и подьячих, солдат же обезоружили и отпустили. Так началось знаменитое Булавинское восстание. Ход его хорошо отражен в трудах советских историков, нет нужды его излагать. Скажем лишь, что район действий булавинцев простирался от Воронежа до Царицына и от Азова до Пензы. Против Булавина царь отправил 34-тысячную армию, то есть почти столько же, сколько воевало непосредственно с Карлом XII.

В ходе восстания Кондрат Булавин приехал в Запорожскую Сечь и стал уговаривать запорожцев присоединиться к нему. Кошевой атаман Петро Сорочинский резко отказал Булавину. Но запорожцы быстро собрали Раду и прогнали Сорочинского, а взамен его избрали Константина Гордиенко. Однако и Гордиенко отказал в помощи Булавину, сказав, что Войско Запорожское выступит лишь тогда, когда Булавин достигнет значительных успехов, а пока пусть набирает себе добровольцев среди запорожцев. Булавин набрал несколько сотен охотников-запорожцев и ушел обратно на Дон. Таким образом, в ходе Булавинского восстания Войску Запорожскому удалось сохранить нейтралитет.

Кондрат Булавин был убит 7 июля 1708 года в Черкасске. Его смерть Петр велел отметить пушечным салютом 23 июля в своей ставке — местечке Горки близ Могилева. Хотели салютовать и в Петербурге, но потом образумились.

На Дон были стянуты большие силы карателей. И вот тут начинаются недомолвки дореволюционных и советских историков. Казни вожаков и даже рядовых бунтарей были обычным явлением для XVIII века, возьмем, к примеру, восстание Пугачева. Но в 1708 году Петр приказал не только казнить участников восстания, но и уничтожить десятки казацких городков вместе с населением.

Солдаты убивали женщин и детей (чаще всего топили в Дону) и сжигали все строения. Один только отряд В.В. Долгорукова (брата убитого Ю.В. Долгорукова) уничтожил 23,5 тысячи казаков мужского пола, женщин и детей не считали.

Мало того, православный царь не постеснялся натравить на казаков орды ламаистов-калмыков. Калмыки резали всех подряд, но, в отличие от князя В.В. Долгорукова, не вели учета своим жертвам. И еще они не убивали женщин, а уводили их с собой.

В такой ситуации несколько тысяч казаков под командованием атамана Игната Некрасова в сентябре 1708 года ушли с Дона на Кубань под защиту крымского хана. Позже к ним присоединилось еще несколько тысяч казаков, большинство которых было с семьями. В 1740 году турки переселили некрасовцев с Кубани в Малую Азию на озеро Майнос. Кроме того, небольшая часть казаков переселилась на Дунай, в район Добруджи.

Вплоть до 1854 года казаки-некрасовцы участвовали во всех русско-турецких войнах и по свидетельству русских монархических историков «считались храбрейшей конницей в Турции». Тем не менее, они сохранили в чистоте русский язык, казацкие обычаи и православную (дониконовскую) веру. В 1962 году значительная часть некрасовцев прибыла в СССР и поселилась в Ставропольском крае, Ростовской и Волгоградской областях. Для ученых — лингвистов и этнографов — это стало праздником: появились люди, говорящие на чистом русском языке начала XVIII века.

25 марта в Радошковичи к Карлу XII прибыл генерал Левенгаупт для получения инструкций. На вопрос, куда вести курляндский корпус, король дал уклончивый ответ, «как делал не раз, не желая преждевременно раскрывать своих планов», — вспоминал впоследствии Левенгаупт. Эта уклончивость потом дорого обошлась и Левенгаупту, и Карлу.

6 июня Карл XII покинул Радошковичи и повел свою армию дальше на восток. На вопрос своего генерала-квартирмейстера Гилленкрока о направлении движения Карл ответил: «Теперь мы идем по дороге на Москву, и если только будем продолжать, то, конечно, дойдем». Гиллен-

крок посетовал, что русские, без сомнения, будут воздвигать на пути шведского войска укрепления и защищать их. Но Карл только отмахнулся: «Все эти укрепления ничего не стоят и не задержат наступления».

Карл XII простился с королем Станиславом, оставив ему восемь тысяч новобранцев под началом генерала Крассау. На прощание Карл сказал своему генералу: «Я надеюсь, что князь Собеский нам всегда останется предан. Не полагаете ли вы, что он мог бы быть отличным царем России?»

Нельзя поручиться за 100-процентную достоверность этой фразы, но она очень хорошо показывает авантюризм Карла XII. Идти даже с 50-тысячной армией в глубь России и при этом надеяться разрушить русское государство и посадить на престол короля-басурмана? Ни до Карла XII, ни после него, ни одному политику или полководцу не приходил в голову подобный бред! Гитлер и его генералы, идя на Россию, ошиблись в расчетах, кстати говоря, не так уж сильно. Другой вопрос, что на войне малейшая ошибка может привести к трагедии. Наполеон, переходя Неман, вообще не думал ни о взятии Москвы, ни о разрушении Российской империи. Он планировал разгромить русскую армию в большом приграничном сражении и заключить с Александром I мир без территориальных потерь для России, но исключавший дальнейшую возможность ее вмешательства в европейские дела.

Карла в глубине России ждала неизбежная гибель. История, как известно, не терпит сослагательного наклонения, но элементарные расчеты показывают, что Карл, двинувшись на север и соединившись с Левенгауптом, мог выбросить русских из района Невы, причинив им огромные потери в живой силе. А дальше не было никакой нужды идти на восток, достаточно было построить мощные крепости в Орешке, Ниеншанце и Нарве, уже не по канонам XIII-XIV веков, какими их брал Петр, а по образцам французских крепостей начала XVIII века, и, разумеется, оставить там сильные шведские гарнизоны. Иначе говоря, Карл получил именно то, что сам заслужил.

Первое сражение в кампанию 1708 года произошло 4 июля у местечка Головчин (война все еще шла на территории Речи Посполитой). Русская армия под командовани-

ем фельдмаршала Шереметева заняла позиции вдоль реки Бабич. В тылу русских войск был лес, впереди — болотистый берег, укрепленный небольшими шанцами и рогатками. Центром командовал Шереметев, правым флангом — генерал Аларт, левым — фельдмаршал-лейтенант Гольц и князь Репнин. В ночь с 3 на 4 июля пять шведских пехотных полков под предводительством Карла XII атаковали шеститысячный отряд Репнина, отрезав его от Гольца. После упорного боя русские в беспорядке отступили, бросив 10 пушек. Русские потеряли 675 человек убитыми и столько же ранеными, 630 человек попали в плен. Потери шведов составили 255 человек убитыми и 1219 ранеными.

Шереметев и Репнин попытались исказить ситуацию в своих реляциях царю. Петр вначале поверил, но, разобравшись, пришел в бешенство. По сему поводу он писал: «многие полки пришли в конфузию, непорядочно отступили, а иные и не бився, а которые и бились, и те казакким, а не солдатским боем».

Военный суд вынес Репнину суровый приговор: обвиняемый «достоин быть жития лишен». Но учитывая, что преступления он совершил «не к злости, но из незнания», суд счел возможным заменить смертную казнь лишением чина и должности, а также взысканием денег за оставленные на поле боя пушки и снаряжение. 5 августа 1708 года царь утвердил приговор, по которому генерал князь Репнин стал рядовым солдатом. Солдат, раненых в этом бою в спину, сочли трусами, их расстреливали либо вешали.

7 июля Карл вышел к Днепру и без боя занял город Могилев. Еще раз напомним читателю, что пока все действия по-прежнему происходили на территории Польши и Великого Княжества Литовского. В Могилеве Карл простоял почти месяц, ожидая подхода Левенгаупта с большим обозом (16 тысяч солдат, 16 пушек и 8 тысяч повозок). Левенгаупт сильно задержался и выступил в поход короткими переходами только в конце мая. За месяц он едва преодолел 230 километров.

Шведская армия выступила из Могилева 5 августа, так и не дождавшись Левенгаупта, но промедление длилось и так уж очень долго, пора было возобновить военные

действия. Однако шведские войска двинулись не против главных сил русских, которые стояли на укрепленных позициях под Горками, а повернули на юго-восток и уперлись в реку Сож (приток Днепра). Шведам вынужденно приходилось держаться вблизи Днепра, чтобы хоть как-то заслонить малочисленный корпус Левенгаупта. Они пытались выманить русских с их позиций и навязать им открытое сражение.

У Чирикова неподалеку от реки Сож шведы постояли пару дней, перестреливаясь с русскими по ту сторону реки. Карл, большой любитель стрельбы, в возбуждении сам ходил по берегу и брал мушкет то у одного, то у другого солдата. Он собственноручно застрелил нескольких русских.

Лишь несколько незначительных стычек имели место, например, при Добром 31 августа и при Раевке 10 сентября, но в общем и целом, они не привели ни к какому результату, кроме небольших потерь. Охота за отступающими русскими войсками продолжалась в направлении на северо-восток, к Смоленску. 11 сентября шведское войско остановилось у Старишей — пограничного городка, раскинувшегося по обе стороны большой дороги на Москву. Отсюда до Смоленска оставалось всего 14 верст.

Четыре дня Карл XII оставался в нерешительности. По приказу Петра русские разоряли собственную страну так же, как и Польшу. Чтобы не быть голословным, приведем цитату из указа Петра: «Ежели же неприятель пойдет на Украину, тогда идти у оного передом и везде провиант и фураж, також хлеб стоячий на поле и в гумнах или в житницах по деревням (кроме только городов)... польский и свой жечь, не жалея, и строенья перед оным и по бокам, также мосты портить, леса зарубить и на больших переправах держать по возможности». Нарушителей ждала суровая кара: «сказать везде, ежели кто повезет к неприятелю что ни есть, хотя за деньги, тот будет повешен, також равно и тот, который ведает, а не скажет».

В другом указе царь велел не вывезенный в Смоленск хлеб «прятать в ямы», а «мельницы, и жернова, и снасти вывезть все и закопать в землю, или затопить где в глубокой воде, или разбить», чтобы «не досталось неприятелю для молонья хлеба». Генерал-поручик Боур получил анало-

гичный приказ Петра: «главное войско обжиганием и разорением утомлять».

Поразмыслив, Карл отдал приказ о походе на Украину. 15 сентября армия повернула на юг и двинулась к городу Стародуб.

Накануне (14 сентября) Петр созвал военный совет, на котором было решено разделить армию. Большой части армии во главе с фельдмаршалом Шереметевым было приказано идти вслед за Карлом на Украину, а 10-тысячный корпус (корволант) с 30 полковыми пушками двинуть навстречу Левенгаупту. Командовать корволантом поручили Меншикову, но фактически им командовал сам Петр.

Между тем корпус Левенгаупта двигался по направлению Шклов — Пропойск. О том, что Карл XII изменил план действий, Левенгаупт ничего не знал и продолжал двигаться к переправе через Днепр возле Шклова. 21 сентября 16-тысячный корпус шведов с 16 орудиями и огромным обозом переправился через Днепр и продолжил движение к Пропойску. В четырех верстах от Пропойска возле деревни Лесная русский корволант настиг Левенгаупта.

Позиция, выбранная Левенгауптом для боя, представляла собой поляну, окруженную лесом. Здесь и расположились шведские войска, устроив позади себя укрепленный лагерь, прикрывавший дорогу на Пропойск. Севернее этой поляны находилась другая поляна, которую Левенгаупт решил занять шестью батальонами пехоты. Эта передовая позиция была удобна тем, что с левого фланга она прикрывалась рекой Леснянкой, а с правого — густым лесом, что затрудняло выход из него русских войск.

Переправившись через реку Реста, русские войска приблизились к шведам. Петр разделил корволант на две колонны. Во главе левой колонны (один пехотный и семь драгунских полков) стал Меншиков, правой колонной (два пехотных, три драгунских полка и один батальон) командовал сам Петр. В каждой колонне насчитывалось 5—6 тысяч человек. Пехота передвигалась на лошадях. В полдень левофланговая колонна, выйдя из леса, стала быстро развертываться для построения в боевой порядок. Однако шведы, стремясь использовать свое выгод-

ное положение, атаковали русскую пехоту, в результате чего создалась тяжелая ситуация.

В это время к Петру, объезжавшему полки, обратился солдат с просьбой «повелеть, чтобы находившиеся за регулярною пехотою казаки и калмыки кололи всех, кто поддастся назад». «Товарищ! — обратился Петр к солдату, — Я еще от тебя первого слышу такой совет и чувствую, что мы не проиграем баталии». Этим рядовым солдатом был... разжалованный князь Репнин. Как видим, заградительные отряды впервые ввел не Сталин, а Петр Великий (а моду стрелять из пулеметов по собственным отступающим войскам ввел в 1915 году знаменитый генерал Брусилов).

В час дня русские войска вновь атаковали шведов, а к трем часам «неприятеля с поля паки сбили». Шведы были отброшены к вагенбургу*, потеряв при этом 8 орудий. К пяти часам из-под Кричева подошла кавалерия Бюра. Петр поставил на правый фланг еще два полка драгун, усилив таким образом боевой порядок. Было решено атаковать вагенбург, направив главный удар на левый фланг, с тем, чтобы занять мост и дорогу на Пропойск и закрыть шведским войскам пути к отступлению. Бой шел успешно, мост через Леснянку был захвачен. Но в это время на помощь шведам подошел трехтысячный авангард, который отбил мост.

Бой продолжался до вечера. На ночь шведы укрылись в вагенбурге. Ночью поднялась сильная метель (напомним, что по новому стилю уже был октябрь месяц). Воспользовавшись этим, Левенгаупт решил отступить через реку Сож, куда раньше направился весь обоз. Но русские кавалеристы упредили шведов и уничтожили мост. Утром Петр направил конницу для преследования противника. Русские кавалеристы нанесли еще одно поражение шведскому арьергарду. С остатками деморализованных войск Левенгаупт бежал вниз по реке Сож. «Оного неприятеля словив, побили на голову, так, что трупом с восемь тысяч на месте осталось», — писал Петр. В плен были взяты 45 офицеров, 730 солдат и захвачено 16 орудий. Спустя не-

* Вагенбург (нем.) — временное полевое укрепление, составленное из сцепленных повозок.

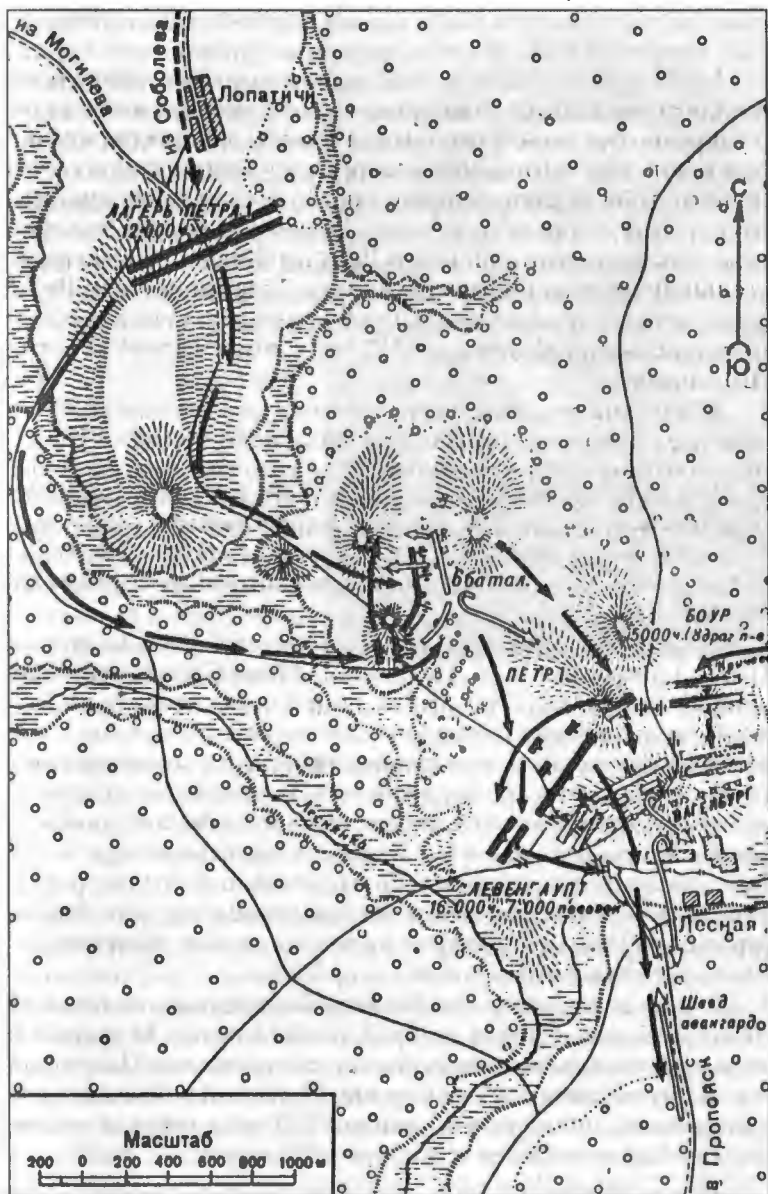

Бой при деревне Лесной в 1708 г.

сколько дней русские взяли в плен еще 385 шведов, бежавших во время боя. В этом сражении русские потеряли 1111 человек убитыми и 2856 ранеными. После Лесной царь простил князя Репнина и вернул ему чин генерала.

12 октября остатки корпуса Левенгаупта численностью около 6500 человек соединились с армией Карла XII. Король был крайне расстроен, но он не только не наказал Левенгаупта, а наоборот, отправил в Стокгольм бюллетень, где на шести листах рассказывалось о том, как шведы весь день храбро отражали нападение 40 тысяч москвитов и как к вечеру варвары отступили. О потере обоза не было сказано ни слова.

* * *

Почти три столетия иностранные и отечественные историки спорят о том, в какой мере решение Карла идти на юг было обусловлено изменой гетмана Мазепы. Не меньший предмет споров вызывает личность самого гетмана.

Возьмем для примера нашего великого знатока эпохи Петра I, историка Н.И. Павленко: «Иван Степанович Мазепа принадлежал к числу тех людей, для которых не было ничего святого. В нем в одном сосредотачивались едва ли не все пороки человеческой природы: подозрительность и скрытность, надменность и алчность, крайний эгоизм и мстительность, коварство и жестокость, любострастие и трусость. В случае надобности он умел под личной покорности скрывать злобу, ловко плести интриги, мог быть беспредельно подобострастным, внешне покладистым»*. Увы, сей портрет ничего не имеет общего с реальным гетманом Мазепой.

Точная дата рождения Мазепы-Колединского неизвестна, разбежка в датах от 1629 до 1644 года. Он родился не в семье польского шляхтича, как полагали Павленко и ряд других авторов, а в казацкой русской семье. Я говорю русской, поскольку в начале XVII века термин «украинская семья» не имел хождения в Малороссии. Род Коле-

* Павленко Н.И. «Петр Великий». — М., Мысль, 1994, с. 261.

динских был одним из самых древних в Малороссии и заслуженных в Войске Запорожском. В 1544 году его отдаленный предок получил от Сигизмунда I село Мазепицы в Белоцерковском повете с обязательством несения конной службы при белоцерковском старосте.

В молодости Иван Мазепа получил хорошее по тем временам образование. Он учился в Киевской духовной академии, затем в Варшаве и три года в Западной Европе. Службу свою Мазепа начал



И. С. Мазепа (1644–1709)

при дворе польского короля. Однако пристрастие к прекрасному полу, которым он, кстати, страдал всю жизнь, быстро поставило точку в его придворной карьере.

По одной версии, муж очередной любовницы Мазепы повелел своим слугам схватить Мазепу, привязать к хвосту его коня и пустить в поле. Конь, приведенный Мазепой с Украины, потащил хозяина в родные степи, где его, полумертвого, нашли казаки и оставили у себя. По другой версии, представляющейся более правдоподобной, обманутый муж раздел Мазепу донага, обмазал дегтем, обвалял в пуху и привязал к седлу лошади задом наперед. Понятно, что после такого бесчестья Мазепа был вынужден сам уехать из Польши на Украину. Там он сделал быструю карьеру у гетмана Самойловича. В ходе крымских походов князя В.В. Голицына он вошел в его доверие. По протекции этого фаворита царевны Софьи Мазепа в 1687 году получил гетманскую булаву. После падения Софьи Мазе-

па сумел понравиться молодому Петру и сохранить свою власть над левобережной Украиной.

Мазепа вовсе не был беспринципным хамелеоном, как его пытаются нам представить. Так, С.М. Соловьев, в целом крайне отрицательно относившийся к Мазепе, рассказывает нам о ссоре Мазепы с царским дядей Львом Кирилловичем Нарышкиным, имевшим тогда огромное влияние на Петра. У Нарышкина была карлица-украинка. Что с ней делал Лев Кириллович, можно только догадываться, если она бежала домой и ни под каким видом не хотела возвращаться назад. Старик сильно огорчился и с угрозами требовал у Мазепы, чтобы тот выдал ему карлицу. Гетман по этому поводу написал Головину: «Если б та карлица была сирота безродная, не имеющая так много, а наипаче знатных и заслуженных казаков родственников своих, тогда бы я для любви боярина... приказал бы ту карлицу, по неволе в сани кинув, на двор его милости к Москве допроводить. Но она хотя карлица, возрастом и образом самая безделица, однако роду доброго казацкого и заслуженного, понеже и отец ея на службе монаршей убит, — для того трудно мне оной карлице неволю и насилие чинить». В конце концов, карлицу схватили против воли гетмана и увезли в Москву. Этот мелкий эпизод показывает, с одной стороны, характер Мазепы, а с другой, ту наглость, с которой вели себя на Украине московские власти.

Мазепа верно служил Петру. В ходе неудачного похода Петра под Азов в 1695 году Мазепа взял турецкую крепость Кизикермень на Днестре. Перед следующим азовским походом Мазепа посоветовал Петру завести речные флотилии. Петр оценил этот совет, и постепенно Мазепа стал пользоваться исключительным доверием царя. В 1700 году ему за многолетнюю верную службу был пожалован орден святого Андрея Первозванного. Вступая в союз с Польшей против Швеции, Петр послал дьяка Михайлова к Мазепе узнать его мнение о возможности уступить Польше правобережную Украину, как того требовал король Август II. Мазепа решительно высказался против такого условия, заявив Петру, что вообще не советует заключать союз с Польшей, так как «с поляками дружить опасно».

Согласно договорам между Россией и Украиной, власть гетмана была достаточно велика, причем четкого разграничения между властью гетмана и царской не было. Поэтому при желании любой украинский ябедник мог найти какую-нибудь промашку в действиях гетмана и сочинить донос в Москву. Петр получил несколько десятков доносов на Мазепу. Благодаря поэме Пушкина «Полтава» двое доносчиков — генеральный судья Кочубей и полковник Искра навечно вошли в нашу историю. Другое дело, что художественные произведения были бы очень скучны, если бы досконально соответствовали правде жизни.

Реальный Кочубей длительное время находился в хороших отношениях с Мазепой и даже выдал старшую дочь за его племянника Обидовского. Но вот старому Мазепе (ему было тогда от 63 до 78 лет) приглянулась Матрена, младшая дочь Кочубея. И, что самое интересное, шестнадцатилетняя Матрена ответила взаимностью Ивану Степановичу. То ли ей действительно понравился престарелый донжуан, то ли очень хотелось стать гетманшей, этого мы уже никогда не узнаем.

Мазепа сделал официальное предложение Матрене. И тут «встала на рога» старуха Кочубеиха. Наверное, каждый читатель знает мамаш, неудовлетворенных собственными мужьями и мечтающих увидеть свой идеал в зяте. Они скорее предпочтут, чтобы их дочь осталась старой девой, чем нашла мужа, не соответствующего стандартам тещи: «Этот молодой, но маленький, а тот высокий, да старый, а тот вообще лысый!» Однако Матрена оказалась не робкого десятка, она взяла да и сбежала к Мазепе. Тот не принял ее, а вернул родителям. На обиженное письмо Матрены гетман объяснил свое поведение тем, что не хотел, «чтоб твои родители по всему свету разголосоли, что я держу тебя наложницей. Другая причина та, что ни я, ни ваша милость не смогли бы удержатся, чтобы не жить как муж с женой»*.

Отцу Матрены гетман писал совсем в другом стиле: «Пан Кочубей! Пишешь нам о каком-то своем сердечном горе, но следовало бы тебе жаловаться на свою гордую,

* Несколько украинских слов даны в переводе автора.

велеречивую жену, которую, как вижу, не умеешь или не можешь сдерживать; она, а никто другой, причина твоей печали... Если упоминаешь в своем паршквильном письме о каком-то блюде, то я не знаю и не понимаю ничего, разве сам блудишь, когда жонки слушаешь, потому что в народе говорится: *Gdzie ogon rzondzi — tam pewnie glowa blondzi* (где хвост управляет, там голова в ошибки впадает)».

Старая дура Кочубеиха начала мучить дочь и надоумила мужа написать в сентябре 1707 года в Преображенский приказ князю Ф.Ю. Ромодановскому донос на гетмана. Потом Кочубей подключил к делу полковника Ивана Искры, и они уже совместно написали донос царевичу Алексею, который немедленно передал его отцу. Ни Кочубей, ни Искра не имели убедительных доказательств вины гетмана и на допросе признались во лжи. По приказу Петра их передали Мазепе и 14 июля 1708 года им отрубили головы в местечке Борщаговка, недалеко от Белой Церкви.

Чего же хотел Мазепа? Сначала Кочубей, а вслед за ним сонм отечественных историков утверждали, что Мазепа якобы хотел перейти на сторону польского короля и включить левобережную Украину в состав Речи Посполитой. Почему-то никто не замечает очевидной нелепости подобных утверждений. Какому королю хотел подчиниться Мазепа — шведскому ставленнику Станиславу Собескому или отказавшемуся от престола Августу? Кстати, к тому времени польский сейм официально лишил власти их обоих и хотел выбрать третьего короля, но депутаты не сошлись в кандидатурах и временно на том разошлись. Далее, Мазепа мог собрать больше сабель, чем оба этих короля, вместе взятые. Главное же то, что и до войны власть польского короля была номинальной. Поэтому отдать левобережную Украину Польше означало отдать ее под власть жадных и жестоких магнатов, гонителей православия. Естественно, этого не хотел ни простой народ, ни украинские шляхтичи.

Мазепа мог писать что угодно, обещать что угодно, но его желание было одно — сделать Украину независимой, а себя — ее наследственным государем. Другой вопрос, что до поворота шведов на Украину Мазепа верой и правдой служил царю Петру. Когда к гетману пришла

весть, что Карл от Смоленска повернул на Украину, он воскликнул: «Дьявол его сюда несет! Все мои интересы перевернет, войска великороссийские за собою внутрь Украйны впровадит на последнюю ее руину и на погибель нашу!»

Мазепа лично видел 300—400-верстовую зону выжженной земли, которую содавали русские перед шведской армией. И он не без оснований предполагал, что война превратит Украину в руины. Был у него и личный мотив. Ведь разорение Украины припишут не королю или царю, а ему лично. Поэтому даже в случае победы Петру придется менять гетмана. А претендент уже был: Александр Меншиков давно метил в гетманы, поэтому всеми правдами и неправдами лез в украинские дела.

В итоге лишь в октябре 1708 года Мазепа вступил в переписку со шведами. 24 октября Мазепа выехал из гетманской столицы Батурина и через два дня прибыл в шведский лагерь. Вместе с ним к шведам перешло, по разным данным, от полутора до пяти тысяч казаков. 29 октября Мазепу принял Карл XII.

Надо отдать должное оперативности Меншикова, который уже 31 октября осадил Батурин. Представители немногочисленного гарнизона Батурина (чуть более четырех полков) заявили, что они остаются подданными Петра, но солдат Меншикова, ни тем паче его самого, в город не пустят. Однако ночью в лагере Меншикова появился старшина Прилуцкого полка Иван Нос и сообщил о наличии тайной калитки, через которую можно скрытно проникнуть в Батурин. Данилыч тут же воспользовался полученными сведениями: организовал ложный штурм крепости, отвлек внимание осажденных, чем воспользовалась группа солдат, просочившихся в замок через калитку.

Батурин был взят. По приказу Меншикова солдаты перебили не только украинский гарнизон, но и всех жителей города. Сам город сожгли дотла. Кстати, через два дня после уничтожения Батурина Меншиков получил приказ Петра: «Батурин в знак изменникам (понеже бранились) другим на приклад сжечь весь». С остальными городами, где откажутся впустить русские войска, Петр приказал поступать так же, как с Батуриным. Петру

и Меншикову удалось запугать большинство малороссийских казаков. Но этой бойней Петр оказал России поистине медвежьей услуга. Он вбил огромный клин в отношения между русскими и украинцами, которые помнят Батуринскую резню по сей день.

Петр немедленно потребовал избрать нового гетмана. 5 ноября 1708 года по приказу царя в городе Глухове состоялась театрализованная церемония лишения Мазепы гетманства и последующей заочной казни его. На церемонии, помимо старшин и рядовых казаков, присутствовали многочисленные представители украинского и русского духовенства во главе с Феофаном Прокоповичем. На эшафоте была возведена виселица, к которой привязали куклу, изображавшую Мазепу в полный рост, в гетманском облачении и со всеми регалиями. Взошедшие на эшафот андreeвские кавалеры Меншиков и Головкин разодрали выданный Мазепе патент на орден Андрея Первозванного и сняли с куклы андreeвскую ленту. Лишенную «кавалерии» куклу палач вздернул на виселице.

На следующий день там же был четвертован комендант Батурина Чегель и несколько других сторонников Мазепы. В тот же день избрали гетманом стародубского полковника Ивана Ильича Скоропадского. Немедленно в ход была пущена и церковь. 12 ноября в Успенском соборе в Москве митрополит Стефан Яворский торжественно предал Мазепу анафеме.

Разгромом Батурина и жуткими казнями Петр наказал гетманские города, но оставалось еще Войско Запорожское. Запорожцы постоянно конфликтовали с Мазепой. Они неоднократно писали, что прежние гетманы были им отцами, а Мазепа стал отчимом. По словам известного украинского историка Д.И. Яворницкого, «идеалом простой казацкой массы было сохранить вольности предков, но под верховенством «доброего и чадолюбивого монарха российского»»*.

Петр понимал это и 30 октября 1708 года сразу после получения известия об измене Мазепы написал в Сечь на имя кошевого атамана Константина Гордиенко грамоту,

* Яровицкий Д.И. «История запорожских казаков. 1686—1734», т. 3. — Киев, Наукова думка, 1991, с. 289.

в которой увещевал запорожцев пребыть верным русскому престолу и православной вере, за что обещал «умножить» к ним свою милость, которой они раньше были лишены из-за наветов на них со стороны коварного Мазепы, обвинявшего их в неверности русскому престолу.

В Запорожской Сечи возник раскол: старые казаки стояли за Петра, молодые же во главе с кошевым атаманом Константином Гордиенко были против. В конце концов, запорожцы согласились поддержать царя, но на следующих условиях: 1) Чтобы всем малороссийским полковникам не быть, а быть бы на Украине вольнице, как и в Сечи; 2) Чтобы все мельницы по речкам Ворскле и Пслу, а также перевозки через Днепр у Переволочны, запорожцам отдать; 3) Чтобы все царские городки на Самаре и левом берегу Днепра у Каменного Затона срыть.

Таким образом, запорожцы предлагали провести кардинальные изменения на Украине, которые при этом прямо не задевали ни интересов России, ни самого царя. Однако личные амбиции Петра не позволили ему принять предложение запорожцев или хотя бы взять его в качестве основы для переговоров. Русские войска стали готовиться к вооруженной борьбе с запорожцами.

В ответ 19 марта 1709 года делегация казаков прибыла в Великие Будища — резиденцию Карла XII. Казаки получили аудиенцию у короля, который отнесся к ним крайне благосклонно. Все время своего пребывания в Будищах запорожские депутаты предавались веселью до излишества. На прощание фельдмаршал Реншильд объявил десяти казакам, что они снова будут допущены к прощальной аудиенции у короля, но с условием не пить вина раньше обеда, так как король не переносит пьяных. Запорожцы, много пившие в последние дни, с трудом выдержали такое требование и простились с королем трезвыми, получив от него грамоту ко всему Войску Запорожскому.

Между тем Карл, вопреки своей наступательной тактике, с осени 1708 года до лета 1709 года воздерживался от решительных действий, ограничиваясь мелкими операциями. Создается впечатление, что король тянул время, но оно давно уже работало на русских. 3—4 декабря в главной ставке русской армии Лебедине состоялся военный совет, наметивший план овладения Ромнами, где разме-

щалась главная квартира Карла XII. Планируя операцию, военный совет учел некоторые свойства характера короля-забияки: его азартность и любовь к стремительным атакам кавалерии, вносящим смятение в ряды оборонявшихся. На военном совете было решено демонстративным сосредоточением значительных сил в районе Гадяча сделать вид, что войска готовятся к штурму города. Суть плана русского командования в «Истории Северной войны» изложена так: большей части войск велено идти «добывать Гадяч, а генералу Алларту идти в Ромну.. в таком намерении, что ежели король не пойдет на сикурс Гадяча, то Алларту не приближаться к Ромну, но добывать Гадяч; буде же пойдет на сикурс, то от Гадяча отступить, а Алларту в Ромен вступить, дабы одно из двух сделать».

План удался лучшим образом. Карл, находившийся в Ромнах, поверил в серьезность намерений русского командования овладеть Гадячем и во весь карьер отправился оказывать «сикурс» гадячскому гарнизону. Как только шведы оставили Ромны, в город тут же беспрепятственно вошли русские полки. Что произошло в городе после его занятия (без боя) русскими, хорошо описано русским генералом Аллартом в его письме к царю от 19 декабря 1708 года. Алларт пишет, что, прибыв в Ромны, он стал свидетелем «настоящей конфузии: все дома во всем городе разграблены, и ни ворот ни одних не осажено, ни главного караулу не поставлено, и ни малого порядку для унятия грабежу не учинено, и все солдаты пьяны». Алларт высказал опасение, что, если бы на город напали 300-400 неприятельских солдат, они без труда изгнали бы русских, нанеся им большой урон.

Впрочем, армии обоих противников вели себя на Украине одинаково. Вот что записал в своем дневнике швед Адлерфельд: «10 декабря полковник Функ с 500 кавалеристами был командирован, чтобы наказать и образумить крестьян, которые соединились в отряд в различных местах. Функ перебил больше тысячи людей в маленьком городке Терее (Терейской слободе) и сжег этот городок, сжег также Дрыгалов (Надрыгайлово). Он испепелил также несколько враждебных казачьих деревень и велел перебить всех, кто повстречался, чтобы внушить

ужас другим». Шведы придумали такой трюк: останавливаясь в деревне, давали за провиант деньги, а уходя, отбирали их. «Таким образом, — пишет Адлерфельд, — мы постоянно находились в драке с обитателями, что в высшей степени огорчало старого Мазепу».

В конце декабря шведы заняли Гадяч. Зима 1708-1709 годов выдалась очень холодной как на Украине, так и по всей Европе. Из-за сильных холодов шведы несли большие потери в людях и в лошадях. После взятия Гадяча Карл XII решил не возвращаться в Ромны, а захватить укрепленный городок Веприк в 12 верстах от Гадяча. Всего с четырьмя полками и без пушек король подошел к Веприку и сходу повел солдат на штурм. Три приступа шведов были отбиты. Но 7 января 1708 года комендант крепости генерал В.Ю. Фермор капитулировал с условием свободного выхода гарнизона из крепости. По русским данным шведы потеряли у Веприка до 1200 человек убитыми.

В это время произошел эпизод, о котором наши историки предпочитают не упоминать. Петр приказал отпустить пленного шведского обер-аудитора к королю с предложением о размене пленных. Чего это вдруг царя обуял приступ человеколюбия? А вот с чего. Обер-аудитор, прибыв в королевскую ставку, вел переговоры с премьер-министром графом Пипером и другими министрами о заключении мира. О размене пленных не договорились, скорее всего этот вопрос не поднимался вообще. Зато после возвращения обер-аудитора началась переписка по схеме: Петр — Головкин — Пипер — Карл. Петр требовал передачи ему района Санкт-Петербурга и Нарвы, за что обещал большую денежную компенсацию. Взбалмошный, а может быть психически не вполне нормальный, Карл отказался от выгодных условий мира.

В конце зимы начались стычки русских с запорожцами. Так, у местечка Царичанка 800 запорожцев атаковали бригадира Кампеля, у которого было три полка драгун (три тысячи человек). Запорожцы изрубили 100 драгун и 90 захватили в плен, потеряв своих только 30 человек. Запорожское войско и примкнувшие к ним гетманские казаки составили почти 15-тысячное войско. Запорожцы вскоре овладели городками по рекам Орель, Ворскла и Днепр и везде оставляли в них сильные гарнизоны.

27 марта 1709 года кошевой атаман Гордиенко с отрядом казаков прибыл в Великие Будища, где был принят шведским королем. 28 марта запорожцы заключили договоры как с Мазепой, так и со шведским королем. Карл объявил, что не сложит оружия перед царем до тех пор, пока Украина и Запорожье не будут совершенно изъяты у москалей. Интересно, что в этих договорах говорится лишь о «покровительстве» Карла над гетманщиной и запорожцами, то есть они признавались формально независимыми, о какой-либо власти над ними польского короля не упоминалось вообще.

Глава 7

Полтавское сражение

1 апреля 1709 года шведский авангард в числе 300 человек появился у Полтавы. Зимой 1708—1709 годов город был сильно укреплен. Гарнизон Полтавы состоял из 4200 солдат регулярного войска и 2600 ополченцев при 28 пушках. Комендантом города был полковник Алексей Степанович Келин. Территория крепости представляла собой прямоугольник размером 1000 г 600 метров. Предместья города русские сожгли еще до подхода шведов. Город окружал земляной вал, на котором располагался бревенчатый палисад, перед валом был глубокий ров. На валу имелось несколько деревянных башен.

24 апреля к Полтаве подошла шведская дивизия Шпера в составе восьми пехотных полков, а 28 апреля под Полтавой стояли уже основные силы шведов во главе с Карлом XII. В 28 верстах от Полтавы в Будищи был отправлен «обсервационный» отряд генерал-майора Росса в составе двух пехотных и двух драгунских полков.

Шведы начали правильную осаду, поскольку три попытки взять город штурмом были отбиты. Шведские траншеи были вырыты почти у самых городских валов. Шведы сэкономили боеприпасы, да и с артиллерией у них было негусто. Они прорыли несколько подкопов, но взо-



Шведское вторжение в Россию в 1708–1709 гг.

рвать фугасы не удавалось, поскольку русским каждый раз удавалось их обезвредить.

С валов в шведские траншеи русские постоянно кидали камни, поленья, гнилые корни и дохлых кошек. Шведы отвечали тем, что тоже кидали камни, — так близко находились друг к другу воюющие стороны. Был случай, когда самому королю попала в плечо дохлая кошка. Шведы ответили на это неслыханное оскорбление таким шквалом ручных гранат, что русские несколько дней не позволяли себе подобных дерзостей. Как писал шведский историк Петер Энглунд: «Русские «охотники» постоянно подкрадывались и стреляли в шведских солдат, рывших траншеи. Дня не проходило, чтобы кто-нибудь из шведов не расстался с жизнью. За один день на одном месте погибло пять шведских караульных. Все они были убиты «снайперскими» пулями, разможжившими им головы»*.











* Энглунд П. «Полтава. Рассказ о гибели одной армии». — М., Новое литературное обозрение, 1995, с. 53.

Любопытно, что еще в самом начале осады Полтавы запорожцы утерли нос как шведам, так и русским. Группа казаков во главе с кошевым Гордиенко в сопровождении шведов проходила в нескольких сотнях метров от полтавского вала. Оттуда полетели русские ядра. Кошевой в ответ приказал сотне казаков приблизиться к городу. «Сотня казаков приблизилась на расстояние 500 шагов и выстрелила в москалей. Выстрел этот оказался столь метким, что 40 человек русских солдат свалились замертво. В это же время один из запорожцев, заметив на башне русского офицера в мундире с галунами, пустил в него один выстрел и тем выстрелом свалил замертво несчастного офицера»*.

Тем временем по приказу Петра началось разорение городов и сел южной Украины. Между реками Ворсклой и Орелью свирепствовал генерал-лейтенант Ренне. Полковник Кампель из команды генерала Ренне сжег города Маячку и Нехворощу у левого берега Орели. Всех жителей этих городов, державших сторону шведов, перебили без различия пола и возраста.

12 апреля 1709 года корпус Ренне численностью около семи тысяч человек близ местечка Соколки на левом берегу реки Ворсклы подвергся атаке сводного шведско-казацкого отряда. В его составе было 2730 шведских драгун под началом генерал-майора Краузе, 3000 запорожцев

Условные обозначения к рисунку

	Пехота		Пехота
	Конница		Конница
	Казачи		Казачи Мазепы
	Редуты		Планы шведского командования
	Планы русского командования		Направления ударов шведских войск
	Направления ударов русских войск		Отступление шведов

* Яровицкий Д.И. «История запорожских казаков. 1686–1734», т. 3. — Киев, Наукова думка, 1991, с. 313.

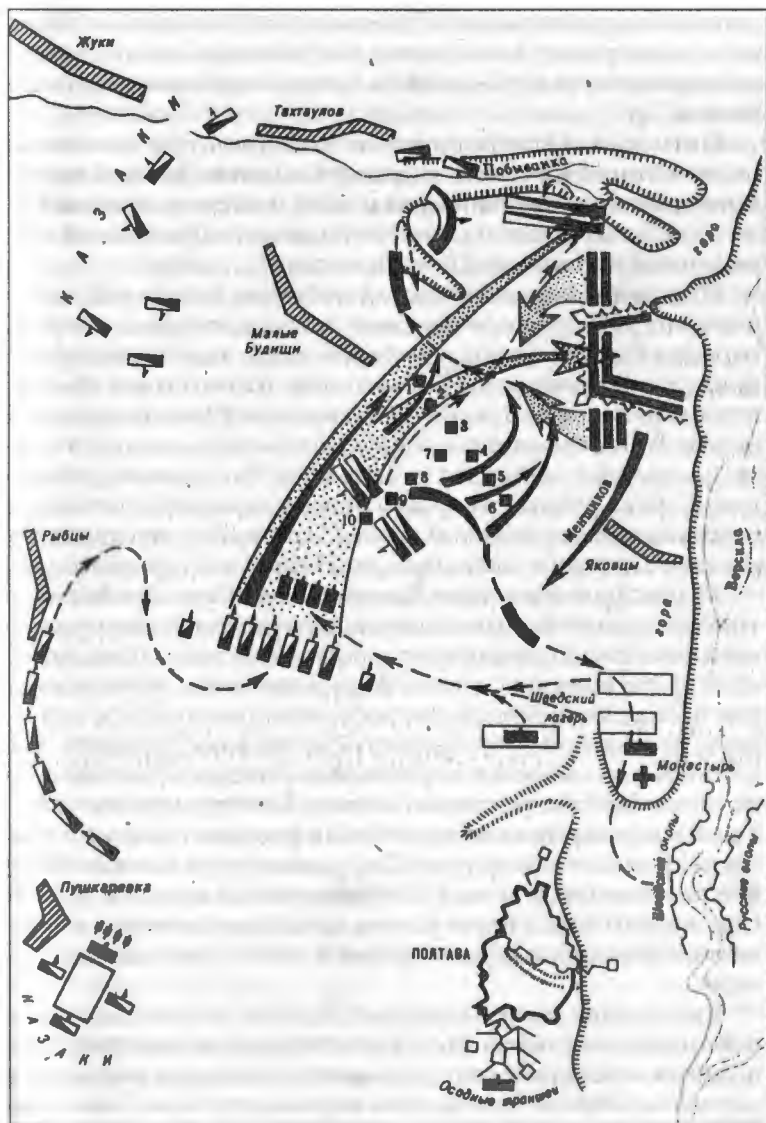

Полтавское сражение (первый этап)

с кошевым атаманом и 500 гетманских казаков. После упорного боя русские бежали, потеряв 1400 человек. По-

тери шведов и казаков не превысили 290 человек. Положение исправил Меншиков, написавший «мин херцу», находившемуся в то время в Азове, о большой «виктории».

Петр приказал Меншикову посадить три пехотных полка в Киеве на суда и отправить вниз по Днепру, чтобы покарать запорожцев. Параллельно по берегу должны были идти драгунские полки. Командовал карательной экспедицией полковник Петр Яковлев.

16 апреля Яковлев напал на местечко Келеберда, население перебил, местечко сжег. Затем наступила очередь городка Переволочны, где было около тысячи запорожцев и две тысячи местных жителей. Казаки и все население было перебито, в плен взяты всего 12 казаков и одна пушка. В Переволочне и вокруг нее были сожжены все дома, мельницы, лодки и т.п. Отметим, что полное разорение Переволочны стало впоследствии одной из главных причин гибели шведской армии. Затем Яковлев двинулся вниз по Днепру и сжег городки Новый и Старый Кодак.

10 мая Яковлев осадил Запорожскую Сечь. Яковлев потребовал капитуляции казаков, те ответили, что признают власть русского царя, но солдат Яковлева в Сечь не пустят. В это время в Сечи не было кошевого, а среди казаков был разлад: большинство хотело помириться с Петром, меньшинство предпочитало воевать. Яковлев мог кончить дело миром и вернуть запорожцев в русское подданство. Но он предпочел начать бомбардировку Сечи, а затем предпринял штурм. Сотни русских солдат на лодках устремились к острову. Казаки подпустили их на близкое расстояние, потом в упор ударили из пушек и ружей. Свыше 300 солдат были убиты, несколько человек во главе с полковником Урном взяты в плен. Урна казаки казнили.

Яковлев оказался в затруднительном положении и уже собирался отступить. Но 14 мая берегом к нему подошла подмога — большой отряд конницы, который возглавлял полковник Игнат Галаган, сам в прошлом казак. Запорожцы издали увидели подходящую конницу и решили, что им на выручку идет кошевой с запорожцами и татарами. Запорожцы пошли на вылазку, но были отбиты. На плечах отступающих русские ворвались в Сечь. На острове

завязался упорный бой. Но тут выскочил вперед Галаган и закричал казакам: «Кладите оружие! Сдавайтесь, бо всем будет помилование!» Запорожцы сначала не поверили словам Галагана и продолжали отбиваться, но Галаган поклялся перед ними в верности своих слов, и тогда казаки бросили оружие.

Но это был обман. Над сдавшимися казаками была устроена дикая расправа. Яковлев, и в особенности Галаган, действовали при этом с неслыханной свирепостью. «Учинилось у нас в Сече то, что по Галагановой и московской присяге, товариству нашему голову лупили, шею на плахах рубили, вешали и иные тиранския смерти задавали, и делали то, чего и в поганстве, за древних мучителей не водилось: мертвых из гробов многих не только из товариства, но и чернецов откапывали, головы им отсекали, шкуры лупили и вешали»*.

После расправы в живых остались войскового судья, 26 куренных атаманов, 2 монаха, 250 простых казаков, 160 женщин и детей. Из них 5 человек умерли, 156 человек атаманов и казаков казнены, причем несколько человек повесили на плотах, а плоты пустили вниз по Днепру на страх другим. Победители захватили 36 медных и чугунных пушек, 4 мортиры, 12 больших и малых гаубиц. Русские потеряли убитыми урядников и рядовых солдат 288 человек, еще 6 человек умерли от ран, всего же раненных было 141 солдат и один офицер.

После поражения Карла XII запорожцам пришлось уйти в турецкие владения. Там в урочище Алешки на Днепре казаки построили новую Сечь, где жили 19 лет. Затем казаки жили два года у речки Чортомлык, потом опять спустились вниз по Днепру к устью реки Каменки, оттуда в 1734 году с разрешения императрицы Анны Иоанновны вернулись в Россию.

Любопытно отметить, что как советские, так и «демократические» историки напрочь забыли о разорении Сечи. Например, вот что говорится в капитальной монографии Института военной истории МО СССР: «Попытка Мазепы и Карла XII использовать сепаратистские на-

* Голиков. «Дополнение к Деяниям Петра Великого» — М., 1792, т. 8, с. 201.

строения незначительной части запорожских казаков во главе с К. Гордиенко не изменила хода событий»*. Ни слова о Переволочне, о Сечи, о других уничтоженных украинских городах, о тысячах истребленных украинцах.

4 июня Петр прибыл из Азова в расположение главных русских сил, которые располагались на левом берегу реки Ворсклы, напротив Полтавы. Ознакомившись с обстановкой, он решил дать здесь генеральное сражение. 20 июня русская армия сосредоточилась в укрепленном лагере между деревнями Петровкой и Семеновкой, а 25 июня перешла в новый укрепленный лагерь — севернее деревни Яковцы, в 5 км от Полтавы.

Перед лагерем простиралась широкая равнина, ограниченная Будищенским и Яковецким лесами, постепенно сужавшаяся в сторону деревни Петровка. Слева от лагеря русских войск между Будищенским и Яковецким лесами находился перелесок шириной около 1,5 км и длиной до 3 км. Через него проходил единственно возможный путь для наступления шведской армии. В связи с этим Петр приказал построить там десять редутов (шесть в линию и четыре перпендикулярно линии первых шести). Редуты представляли собой четырехугольные земляные укрепления со рвами и брустверами и располагались на расстоянии 215 метров один от другого. Замысел Петра состоял в том, чтобы, измотав шведские войска на редутах, нанести им затем сокрушительный удар в решительном полевом сражении.

В ночь с 16 на 17 июня Карл решил лично осмотреть берег реки Ворсклы. На заре 17 июня Карл и Левенгаупт у Полтавы попали под ружейный огонь русских. Левенгаупт заметил, что лучше было бы отъехать: «Вашему величеству не следовало бы подвергать так бесцельно опасности никакого капрала, не говоря уже о вашей высокой особе». Но Карл, недолголюбивавший Левенгаупта после поражения под Лесной, не ответил ему. После того, как пуля ранила в ногу лошадь Левенгаупта, генерал вновь обратился к королю с той же просьбой. Но Карл ответил: «Пустяки, не бойтесь, найдите другую лошадь». Тог

* «История Северной войны. 1700-1721 гг.» / под ред. И. Ростунова. — М., Наука, 1987, с. 81.

да Левенгаупт с достоинством сказал: «Без пользы приносить в жертву не следует даже солдата, тем менее генерала. Я поеду своей дорогой». Он повернул лошадь и уехал в лагерь. Карл, помедлив, последовал за ним. В это время небольшой русский отряд начал переправляться на шведский берег. Король собрал солдат и помешал переправе.

Однако после того как русские отступили, он продолжал разъезжать по берегу под пулями. Наконец ему это наскучило. Карл тронул поводья, чтобы уехать, и в это время пуля попала ему в пятку. Карл не вскрикнул, не изменился в лице и спокойно поехал в лагерь. Лишь там ему разрезали сапог. Кость оказалась раздробленной, и король перенес довольно сложную операцию, причем он не позволил, чтобы его поддерживали во время операции, сам подставлял ногу и не спускал глаз с ножа. Из-за этой раны королю пришлось оставаться в постели до самого сражения.

Следует отметить, что с начала 1709 года Карл и его министры делали отчаянные попытки улучшить свое положение. Так, Карл приказал шведскому корпусу Крассау, оставленному в Польше, идти на Украину вместе с войском короля Станислава. Делались попытки вовлечь в войну Оттоманскую империю и крымских ханов. В конце марта было послано письмо крымскому хану Девлету Гирею II, а также через Бендеры султану Ахмеду III в Константинополь. Однако стало ясно, что ждать помощи извне шведам бесполезно.

22 июня полковник Сандул Кольц вернулся из своего дипломатического визита в Бендеры. Вместе с ним также возвратился письмоводитель Отто Вильгельм Клинквострём, который ехал от командующего шведской армией в Польше Крассау. Их сопровождали эмиссары, возвратившиеся от крымского хана. Весть, которые они привезли, горько разочаровали короля. Корпус Крассау и войска польского короля, как оказалось, стояли за рекой Сан под Ярославом в западной Польше и не могли двинуться с места. Между ними и шведской армией встал у Львова корпус русского генерала Гольца (этот корпус к тому же взаимодействовал с польско-литовским войском гетмана Сенявского). Кроме того, на дороге от Львова до Полтавы, по которой должен был идти Крассау, находился го-

род-крепость Киев с большим гарнизоном. Расстояние между Ярославом и Полтавой более тысячи верст. Другими словами, всякая надежда получить подкрепления от Крассау и короля Станислава Лещинского была потеряна.

Нечего также было ожидать помощи от турок и татар. Новый татарский хан Девлет Гирей II так и рвался грабить русские земли. Но султан предпочел не вмешиваться в войну и урезонил хана. Дело в том, что Карл XII своими подвигами напугал не только царя Петра, но и султана Ахмеда III. Турки давным давно «положили глаз» на польские земли, и оккупация Речи Посполитой шведами их совсем не устраивала. Несколько упрощая ситуацию, можно сказать, что Ахмед III на 22 июня 1709 года больше боялся Карла, нежели Петра.

Понимание, что помощи ждать неоткуда, и определило решения шведского командования. Дальше оттягивать было бессмысленно. В своих расчетах приходилось полагаться исключительно на себя. Сидеть и в бездействии ждать дальше было невозможно из-за недостатка продовольствия. Карл решил атаковать русских на рассвете 27 июля.

К этому времени под его начальством было 18 батальонов пехоты (8200 человек) и 4 пушки, 109 эскадронов конницы (7800 человек), Валашский полк (12 эскадронов иррегулярной кавалерии, 1000 человек). В осадных укреплениях под Полтавой находились 2,5 батальона пехоты (1100 человек), 4 эскадрона конницы (200 человек) и 2 пушки. В обозе находилось 2,5 эскадрона кавалерии (200 человек), небольшой отряд пехоты, 3000 гетманских казаков Мазепы, 8000 запорожцев, 28 орудий (21 пушка в 3—6 фунтов, две 16-фунтовые гаубицы, 5 мотир в 6 фунтов. Вне поля битвы в низовьях реки Ворсклы находилось 1800 кавалеристов. Кроме того, в лазаретах при обозе было 2250 раненых и больных. При войске состояло около 1100 чиновников, около 4000 нонкомбатантов (конюхов, денщиков и рабочих) и 1700 жен и детей солдат и офицеров.

Армия Петра значительно превосходила силы шведов, в ее состав входило 42 тысячи регулярных и 5 тысяч иррегулярных войск. Кроме того, в последний момент подо-

шло 3 тысячи калмыков хана Аюка (некоторые историки, в том числе Бескровный, говорят о 30 тысячах калмыков, но эта цифра появилась, скорее всего, благодаря нерадивому писарю, поставившему еще один ноль в документе). Еще больше было превосходство русских в артиллерии. Полевая и полковая артиллерия под Полтавой включала 69 стволов: одну гаубицу, 3 мортиры, 65 пушек. Все эти данные приводятся без гарнизона Полтавы, о котором было сказано выше.

27 июня в 2 часа ночи шведская армия начала наступление. Впереди четырьмя колоннами шла шведская пехота, за ней шестью колоннами двигалась конница. Шведам удалось взять два передовых редута. Однако перед следующим редутом из-за сильного огня русских им пришлось остановиться. Тогда Карл решил передвинуть войска влево и обойти редуты. Но шведская армия не могла поместиться между Будищенским лесом и продольными редутами, вследствие чего во время разгоревшегося здесь боя группа шведских войск из шести батальонов пехоты и десяти эскадронов конницы под командованием генералов Росса и Шлиппенбаха, отрезанная редутами, оторвалась от основной части армии и укрылась в лесу севернее Полтавы.

Петр организовал отряд из пяти батальонов пехоты и пяти драгунских полков под командованием Меншикова, который нанес поражение оторвавшейся группе шведских войск и взял в плен генерала Шлиппенбаха. После этого войска Меншикова наткнулись в лесу на крупный резервный отряд шведов и разгромили его. Направив к Полтаве часть своих войск для преследования остатков разгромленных сил противника, Меншиков во главе остального отряда прибыл к укрепленному лагерю.

Тем временем главным силам шведской армии с большими потерями удалось прорваться через линию редутов. Правый фланг шведских войск оказался под ударом со стороны русского лагеря. Петр воспользовался этим и приказал открыть по врагу сильный артиллерийский и ружейный огонь, в результате чего шведы понесли большие потери и были отброшены к Будищенскому лесу.

После этого Петр принял решение дать сражение на открытой местности. Он вывел войска из лагеря и выст-

роил их в две линии. В целях наилучшей взаимной выручки каждый пехотный полк был построен в следующий боевой порядок: один батальон — в первой линии, другой — во второй линии. На флангах размещалась конница. В резерв были выделены девять батальонов, которые оставались в лагере. Артиллерия располагалась по всему фронту впереди боевого порядка. Шведская пехота была построена в одну линию, а кавалерия на флангах — в две линии.

Построив полки для решительной атаки, Петр обратился к солдатам со словами: «Воины! Вот пришел час, который решит судьбу отечества. И так не должны вы помышлять, что сражаетесь за Петра, но за государство Петру врученное, за отечество... Не должна вас также смущать слава неприятеля, будто бы непобедимого, которой ложь вы сами своими победами над ним неоднократно доказывали... А о Петре ведайте, что ему жизнь его недорога, только бы жила Россия в блаженстве и славе для благосостояния вашего!»

В девятом часу утра шведы перешли в наступление. Русские войска с близкого расстояния открыли сильный артиллерийский и ружейный огонь, который наносил врагу большой урон. Однако шведы продолжали атаку, настойчиво стремясь прорвать фронт русских войск. Началась рукопашная схватка. Правое крыло шведов стало теснить передовой порядок Новгородского полка. Первая линия русских войск была прорвана почти в самом центре.

В это время Петр лично повел в бой батальон второй линии Новгородского полка. Стремительным ударом русские войска смяли прорвавшегося противника и закрыли прорыв. Ожесточенный рукопашный бой шел по всему фронту. Русская конница охватывала фланги шведов. Конные полки под командованием Меншикова, сосредоточенные на левом фланге, стали угрожать тылу шведской армии. Противник дрогнул, начал отступать и вскоре обратился в бегство.

Отличительной чертой тактики Карла XII являлось глубокое презрение к полевой артиллерии. Практически все свои победы он одержал без участия артиллерии. Не стала исключением и Полтава. 28 пушек, то есть поч-

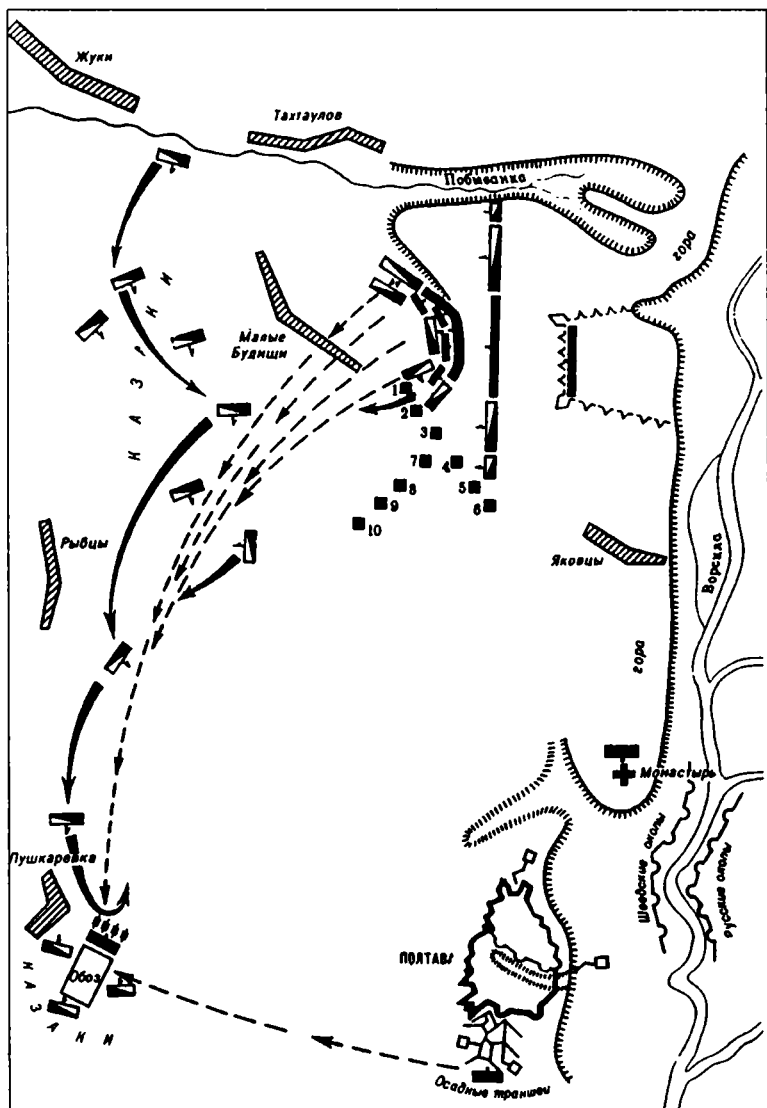

Полтавское сражение (второй этап)

ти вся артиллерия шведов, пробыли все сражение в обозе, в то время как огонь русских пушек буквально косил

шведов. Впервые шведская артиллерия заговорила в полный голос лишь тогда, когда русская конница попыталась во второй половине дня 27 июня атаковать шведский обоз у местечка Пушкаревка. Первый же залп обратил конницу в бегство.

Обоз в Пушкаревке стал местом сбора отступающих шведский войск. Около двух часов пополудни к обозу прибыла коляска с королем. Только в обозе Карл понял истинные размеры катастрофы. Естественно, возник вопрос, куда отступать остаткам шведской армии. Теоретически имелись три варианта — в Турцию, в Крым или обратно в Польшу. Последний вариант был, видимо, наиболее трудноосуществимым, поскольку в этом случае пришлось бы пробиваться сначала через русские, затем через враждебно настроенные польские войска в южной Польше, одновременно имея у себя в тылу преследующих русских.

Таким образом, и Турция и Крым были предпочтительнее: ни в том, ни в другом случае не требовалось вступать в бой, путь по этим двум направлениям оставался более или менее свободным. К тому же оба варианта сулили возможность новых альянсов. Шведское командование, скорее всего, должно было выбрать Турцию: из нее было хорошее сообщение с Польшей. Отступление в Турцию означало, что армии предстоит переправляться через Днепр. Этот путь был значительно короче другого, то есть если перейти Ворсклу и по левому берегу Днепра двигаться к Крыму. Неизвестно было только, существует ли удобная переправа через Днепр.

Под Полтавой шведы понесли огромные потери, большие, чем в любом другом сражении в истории королевства. Непосредственно в сражении участвовало 19,7 тысяч шведов, из которых погибли 6900 человек*, то есть 35%. К этому надо добавить 2800 пленных и неизвестное количество раненых, которым удалось покинуть поле сражения.

* Здесь приведены шведские данные. Русские историки дают иные цифры, например, Бескровный говорит о 9234 убитых шведах. Вероятно, в эту цифру включены убитые при отступлении шведы, казаки, а также нонкомбатанты, бывшие при шведском войске.

ния и отступить с главными силами к Днепру. Согласно некоторым подсчетам, их число достигло примерно 1,5 тысячи человек.

По русским данным потери регулярных войск Петра составили 1345 человек убитыми и 3290 ранеными. К ним, разумеется, надо прибавить потери иррегулярных войск: казаков, калмыков и других.

Вечером 27 июня Петр устроил в двух роскошных шатрах пир в честь победы. Туда были приглашены и знатные пленники: премьер-министр Пипер, принц Вюртембергский, фельдмаршал Реншильд, генерал-майоры Шлиппенбах, Стакельберг и Гамильтон. Петр обратился к «гостям» с речью: «Вчерашнего числа брат мой король Карл просил вас в шатры мои на обед, и вы по обещанию в шатры мои прибыли, а брат мой Карл ко мне с вами в шатер не пожаловал, в чем пароля своего не сдержал. Я его весьма ожидал и сердечно желал, чтоб он в шатрах моих обедал, но когда его величество не изволил пожаловать ко мне на обед, то прошу вас в шатрах моих отобедать».

За столом граф Пипер, оправдываясь, сказал, что много советовал Карлу заключить с русским царем мир. Петр ответил, посерьезнев: «Мир мне паче всех побед, любезнейший». Миротребие Пипера было оценено по достоинству. Шереметев предоставил ему на ночь свою палатку, постель, и дал «в долг» тысячу дукатов.

А между тем остатки шведской армии за 28 июня прошли от Пушкаревки до местечка Новые Сенжары. Шведы совершили марша более менее организованно, с ними двигались почти все орудия. 29 июня шведы достигли местечка Кобеляки. Карл вел армию по правому берегу реки Ворсклы к Днепру. Однако на берегу Днепра шведов ждала катастрофа, сопоставимая с Полтавой, может даже еще большая. Вода в Днепре поднялась, а переправочных средств в районе сожженной Переволочны не оказалось.

Добраться до правого берега Днепра удалось лишь трем тысячам шведов и запорожцев. Раненый король был переправлен в коляске, поставленной на импровизированный понтон, состоявший из двух лодок.

30 июня в 11 часов утра генерал Левенгаупт, командовавший шведами, оставшимися на левом берегу Днепра,



Отступление шведов после Полтавы

капитулировал перед русскими войсками. В плен сдались 20 тысяч человек. Среди них было 3 генерала, 980 офицеров, 12575 унтер-офицеров и рядовых. В числе нонкомбатантов были 40 пастырей, 231 музыкант, 945 мастеровых, 34 придворных короля, 25 королевских лакеев и т. д., все-

Пояснения к рисунку

1. Вечером 28 июня шведская армия выступает с места сбора у Пушкаревки.

2. Поздно ночью головные колонны достигают Новых Сенжар. Утром отсылают для переговоров Мейерфельта. Армия продолжает свой путь на юг.

3. В тот же день Юлленкрук получает в Кобеляках сведения о возможности переправы через Днепр. Утром 30-го арьергард шведской армии отбивается от преследующих ее сил русских. Отступление продолжается.

4. Во второй половине дня 30-го шведские части начинают прибывать к месту переправы у Тахтаевки. Мост через реку не готов, а лодок имеется очень мало.

го 3402 человека. Среди сдавшихся были 1657 шведских женщин и детей. Под Переволочной русским досталась также вся шведская артиллерия — 31 орудие (21 пушка, 2 гаубицы и 8 мортир). И, наконец, в руки к победителям попали огромные средства: основная казна армии составляла два миллиона монет разного рода и достоинства, в кассах полков находилось около 400 тысяч монет и в денежных ящиках Мазепы — свыше 300 тысяч монет.

Из 23 тысяч шведских военнопленных, взятых под Полтавой и Переволочной, лишь около четырех тысяч снова увидели родину. В некоторых полках, которые начали военную кампанию с тысячным составом, возвратились домой около десятка человек. Еще в 1729 году, через восемь лет после окончания войны и через двадцать после Полтавы, в Швецию продолжали приезжать бывшие пленные. Едва ли не самым последним среди них стал гвардеец Ханс Аппельман: он вернулся в 1745 году, после 36 лет плена!

Над пленными же казаками, как гетманскими, так и запорожскими, царь учинил дикую расправу. Вернувшиеся на родину пленные шведы рассказывали, что вокруг Полтавы и по близлежащей степи на каждом шагу попадались тела казаков в самых жутких видах и положениях: кто-то болтался на виселице, другие были живыми посажены на кол, третьи, с отрубленными руками и ногами, но тоже еще живые, висели на колесах, на которых их колесовали.

Карл и Мазепа вместе с уцелевшими запорожцами через 7 дней после переправы через Днепр достигли Буга и оказались в турецких владениях. Поначалу очаковский г. аша пообещал Карлу обеспечить шведов провиантом и впустить в город, но позже. Тем временем русская кавалерия напала на шведов, переправившихся через Буг, и нанесла им ощутимые потери.

Турецкий султан приказал Юсуфу-паше, сераскиру Бендер, принять Карла, как гостя Османской империи. Это означало, что турецкая казна брала на себя содержание шведов. Король надолго остановился под Бендерами в специально построенном лагере. Там 22 августа 1709 года умер гетман Мазепа. Его похоронили близ Бендер, но затем гроб выкопали и отправили в Яссы. На Украине долго жила легенда, что похороны были фиктивные, а на самом деле Мазепа якобы пробрался в Киев, принял схиму в Печерской лавре и умер в покаянии.

И русские, и шведские историки сходятся в том, что Полтава стала решающим сражением Северной войны. И.И. Ростунов писал: «На Полтавском поле была уничтожена большая часть шведской армии. Могущество Швеции оказалось подорванным. Победа русских войск под Полтавой предопределила победоносный для России исход Северной войны. Швеция не смогла уже оправиться от понесенного поражения»*.

Петер Энглунд идет еще дальше: «Битва под Полтавой и последовавшая за ней капитуляция [под Переволочной] означали решительный перелом в войне. Заключенный позднее мир положил конец шведскому великодержавию и одновременно (а может быть, и в первую очередь) возвестил о рождении в Европе новой великой державы – России. Этому государству предстояло расти и становиться все могущественнее, а шведам оставалось лишь учиться жить в тени этого государства. Шведы покинули подмостки мировой истории и заняли места в зрительном зале»**.

* «История Северной войны» / под ред. И. Ростунова. – М., Наука, 1987, с. 86.

** Энглунд П. «Полтава. Рассказ о гибели одной армии». – М., Новое литературное обозрение, 1995, с. 171–172.

Глава 8

Окончательное изгнание шведов из Прибалтики

После ухода из Прибалтики войск Левенгаупта летом 1708 года и поражения шведов под Полтавой судьба прибалтийских городов была предрешена. Они должны были упасть к ногам Петра словно перезревшие яблоки. Но в реальности все оказалось не так просто.

В июле 1709 года Август II двинул из Саксонии в Польшу 14-тысячную армию. 26 сентября в Торуня Петр встретился с Августом II. Переговоры завершились 9 октября подписанием договора, провозгласившего восстановление русско-саксонского оборонительного и наступательного союза. Станислав Лещинский бежал в Померанию вместе со шведским генералом Крассау. Королем Польши снова был провозглашен Август II.

Чтобы более не возвращаться к «опереточному королю Стасю» скажем, что после разгрома шведов в Померании он нашел себе нового хозяина — французское правительство — и отправился в Париж. В 1725 году Лещинскому удалось выдать свою дочь за 15-летнего французского короля Людовика XV. В 1733—1734 гг. французы попытались вновь посадить Станислава на польский престол, но потерпели неудачу. Больше С. Лещинский никогда не увидел Польши, он умер в 1766 году в Люневиле. Через 8 лет его внук Людовик XVI стал королем Франции.

Полтавской викторией поспешила воспользоваться и Дания, чтобы вернуть свои провинции, потерянные в начале Северной войны. 11 октября русский посол в Дании князь В.Л. Долгоруков подписал в Копенгагене союзный договор с Данией.

После Полтавы Петр решил окончательно очистить от шведов Эстляндию и Курляндию, где шведские гарнизоны все еще удерживали ряд городов. Самым укрепленным среди них был город Рига. Его защищал гарнизон численностью 13,4 тысяч человек под началом генерала Нильса Штремберга. Крепостная артиллерия насчитывала 563 пушки, 66 мортир и 12 гаубиц.

К Риге прямо из-под Полтавы двинулась 40-тысячная русская армия под командованием фельдмаршала Б.П. Шереметева. Кроме того, некоторые части и осадная артиллерия из центральной России были отправлены на стругах и лодках с верховьев Западной Двины. Армия Шереметева двигалась крайне медленно, лишь в начале октября 1709 года она подошла к крепости Динабург (нынешний Даугавпилс). Обратим внимание читателя на то, что Динабург был в то время польским городом, но русские войска передвигались по Польше как у себя дома. Грабежи и реквизиции, естественно, производились в тех же масштабах, что и в России. Под реквизицией здесь и далее автор подразумевает грабеж мирного населения, санкционированный лично царем либо высоким начальством, а такие же действия, производившиеся солдатами и младшими командирами по собственному почину, автор именует просто грабежом.

Из Динабурга основные силы армии Шереметева пошли к Риге по правому берегу Двины, а четыре драгунских полка генерала-поручика Р.Х. Боура и донские казаки атамана Митрофана Лобанова шли левым берегом. 15 октября русские вступили в шведские владения и 27 октября осадили Ригу. Одновременно была осаждена небольшая шведская крепость Динамюнде (Усть-Двинск) в семи километрах от стен старой Риги, на берегу моря в устье Западной Двины.

10 ноября под Ригу прибыл Петр I. Спустя четыре дня началась бомбардировка города. Однако особых повреждений ни стены, ни город не получили. Русскому командованию пришлось отказаться от штурма и ограничиться блокадой города. Эту задачу царь поручил шеститысячному отряду князя А.И. Репнина. Остальные войска ушли на зимние квартиры в Курляндии и Литве. Петр уехал в Санкт-Петербург, Шереметев — в Москву.

Тем не менее, обстрел Риги продолжался. 12 декабря от попадания мортирной бомбы загорелась крепостная башня, в которой находились запасы пороха. Сильный взрыв лишил осажденных части порохового запаса и произвел гнетущее впечатление на горожан.

Несмотря на блокаду, зимой 1709-1710 годов рижане систематически получали продовольствие и боеприпасы

из Динамюнде, куда они доставлялись морем. Чтобы прервать эту коммуникацию шведов, Петр специально прислал под Ригу своего фаворита Меншикова с указом: «от прихода неприятельских кораблей к Риге большую обсервацию иметь, и что принадлежит к пресечению неприятельской коммуникации устроить». Далее в указе говорилось: «для принятия с моря неприятельских судов» перегородить Западную Двину «бревнами с цепями и сделать несколько прамов и на них поставить пушки».

Исполняя царский указ, Меншиков и Шереметев построили свайный мост через Западную Двину. Перед мостом были протянуты связанные цепями бревна. На обоих берегах реки возле моста построили батареи с тяжелыми пушками калибра 12, 18 и 24 фунтов. Той же зимой в верховьях Западной Двины близ Торопца корабельный мастер В. Шленграф построил два речных прاما и пять малых судов, которые после схода льда отправили к Риге.

Эти мероприятия не замедлили сыграть свою роль уже 28 апреля 1710 года, когда девять небольших шведских судов попытались пройти от Динамюнде к Риге. Шведы попали под сильный огонь русских батарей и, не сумев форсировать заграждения на реке, вернулись обратно. А 29 апреля вернулась к Риге с зимних квартир вся армия Шереметева.

10 мая осаждающие получили существенное подкрепление — несколько десятков осадных пушек и мортир, которые доставил по реке генерал-поручик Я.В. Брюс. Русская армия начала подготовку к масштабной бомбардировке Риги и штурму. Однако 14 мая в ее лагере началась «моровая язва» — эпидемия чумы, занесенная, по-видимому, через Курляндию из Пруссии. В результате русский осадный корпус с мая по декабрь 1710 года потерял 9800 человек. Чума проникла и за стены Риги. Людей в городе умерло очень много, источники приводят различные цифры умерших от чумы, максимальная (явно завышенная) среди них — 60 тысяч человек*.

Из-за эпидемии русскому командованию пришлось отложить штурм, но оно решило усилить блокаду, чтобы

* Болдырев В. «Осада и взятие Риги русскими войсками в 1709—1710 гг.» — «Военный сборник» № 7, 1910.

вынудить город сдаться, не доводя дело до штурма. Для этого войскам поставили задачу овладеть предместьями Риги и установить в непосредственной близости к городу мортирные батареи. Сделать это должны были бригадир Штаф и полковник П.П. Ласси с отрядом численностью 2400 человек. В ночь на 30 мая Штаф атаковал правый фланг шведских укреплений и ворвался в предместье. Шведы, бросив пушки, отошли за стены города. 31 мая Ласси закрепил успех Штафа, войдя в предместье с левого фланга. В результате положение осажденных еще более ухудшилось. Русские войска развернули интенсивные инженерные работы и постепенно приближались к крепостным стенам. В занятом предместье были установлены три мортирные батареи (14 мортир).

С началом навигации шведский флот попытался оказать помощь осажденному городу. Под Динамюнде сосредоточилась эскадра в составе 24 судов. Ее появление вызвало «необычайную радость» среди осажденных. Но высадить десант противнику не удалось. Все его атаки отбивали русские батареи с обоих берегов Западной Двины. 9 июня трем шведским судам удалось прорваться к Риге, но огонь с русских батарей заставил их отойти назад к Динамюнде. В конце концов, вся шведская эскадра ушла в море и более не появлялась в устье Западной Двины.

В первых числах июня 1710 года русское командование вновь начало готовиться к штурму. Шереметев предложил шведскому командованию сдать город, однако граф Штремберг ответил отказом. 14 июня русские начали интенсивную бомбардировку Риги. В течение 10 дней (с 14 по 24 июня) было выпущено 3389 бомб. Лишь 25 июня Штремберг наконец вступил в переговоры с русскими. К этому его побудили не столько бомбардировки, сколько требования немецкого населения города (дворянства, купечества и духовенства) о прекращении боевых действий. Не надо было иметь семи пядей во лбу, чтобы понять, что после Полтавы шведы проиграли войну окончательно и бесповоротно.

Переговоры о сдаче Риги продолжались более недели, наконец 4 июля был подписан акт о сдаче города. Согласно условиям капитуляции, шведский гарнизон имел право свободно покинуть город. И действительно, 5132

солдата во главе с графом Штрембергом под музыку вышли из города. Однако, как и в других аналогичных случаях, русские нарушили условия капитуляции. Так, генерал-майор Альфендель и 351 человек офицеров и солдат были сразу оставлены в плену как лифляндцы из завоеванных русскими городов. В городе были арестованы 22 члена магистрата и 610 горожан.

Победителям достались 561 пушка, 66 мортир и 7 гаубиц. Сообщая в Москву о взятии Риги, Шереметев писал: «С божьей милостью мне удалось с главным лифляндским городом Ригой, который до сего времени никогда и никакими средствами не был взят и во всей Европе непреступной девственницей считался, обручиться и привести его, как невесту, к честному соглашению».

4 июля князь Репнин вступил в город с шестью пехотными полками. 12 июля в Ригу торжественно въехал и сам Б.П. Шереметев. Возле Карлусовых ворот магистрат преподнес ему золотые ключи от города. В кирхе Шереметев принял присягу Петру от курляндского дворянства и духовенства. Шереметев подтвердил все духовные и граж-



*3/4 пудовая (175 мм) рижская пушка «Самсон»
весом 3833 кг (XVII в.)*



*24-х фунтовая рижская пушка
«Маленькая кошечка» весом 1540 кг*

данские права рижан. 30 сентября Петр в Санкт-Петербурге подтвердил капитуляцию, подписанную Штрембергом и Шереметевым, но велел задержать в плену весь шведский гарнизон. Сам Штремберг был доставлен к царю в Петербург, а позднее обменен на русского генерала Вейде.

После взятия Риги основные русские силы подошли к крепости Динамюнде. Ее гарнизон в самом начале боевых действий составлял 1200 человек, позже морем прибыли еще 700 человек. Но во время эпидемии чумы свыше 90 процентов гарнизона умерло, так что оборонять крепость было попросту некому. 8 августа комендант Динамюнде К.А. Штакельберг капитулировал. В Динамюнде русским досталось 198 пушек, 14 мортир и 13 гаубиц.

После взятия Динамюнде русские войска двинулись к небольшой шведской крепости Пернов (Пярну), расположенной на восточном берегу Рижского залива в устье реки Перновы. Крепость Пернов была вооружена 201 орудием, а ее гарнизон первоначально составлял около тысячи человек, однако ко времени подхода русских большая часть его гарнизона тоже умерла от чумы. 14 ав-



2-х пудовая рижская мортира весом 1114 кг (1701 г.)

густа гарнизон Пернова капитулировал после нескольких выстрелов. Из крепости вышли всего лишь 120 солдат и офицеров, остальные стали жертвами чумы. В крепости русские обнаружили 183 пушки, 14 мортир и 4 гаубицы.

Одновременно небольшой русский отряд занял остров Эзель. Единственный укрепленный пункт острова — крепость Аренсбург была занята «без всякого сопротивления от неприятеля». Здесь в качестве трофеев русским войскам досталось 66 пушек и 4 мортиры.

Теперь в Прибалтике у Шведов осталась одна только крепость Ревель. Операция против Ревеля была начата еще в декабре 1709 года, когда нарвский комендант полковник В. Н. Зотов двинулся с тремя драгунскими полками к Феллину в Эстляндию. Вступление русских войск побудило большинство жителей Эстляндии укрыться в Ревеле, несмотря на «универсалы» русского командования, призывавшие к спокойствию, и обещания, что никакого разорения им не будет, если русским войскам будет поставляться продовольствие. Шведский гарнизон Ревеля составлял 4500 человек.

Подойдя в августе 1710 года к Ревелю, отряд Зотова расположился лагерем у Верхнего озера, служившим главным источником снабжения города пресной водой. По приказу Зотова канал, подававший воду из озера в Ревель, был немедленно перекрыт. Город лишился не только пресной воды, но и мельниц, расположенных на канале. Вскоре гарнизон и горожане почувствовали тяжесть блокады. Из-за скопления большого числа людей в городе начались болезни. 11 августа в городе был зарегистрирован первый случай чумы, свирепствовавшей затем до самого конца блокады. 15 августа по приказу Петра под Ревель прибыли шесть пехотных полков и еще один батальон, под командованием бригадира Иваницкого. Они заняли высоту на берегу моря, чтобы иметь возможность вести огонь по шведским судам, подходящим к городу. 18 августа к Ревелю подошла конница генерала А.Г. Волконского.

В конце августа из Пернова к Ревелю пришли войска генерала-поручика Боура. С прибытием этих войск сухопутная блокада Ревеля стала непроницаемой, но с моря шведские корабли свободно входили в Ревельский порт. Русский флот в районе Ревеля вообще не появлялся.

Петр решил психологически воздействовать на немецкое население Ревеля и отправил в город «универсал», в котором обещал «сохранить в полной неприкосновенности ...евангелическую религию, распространенную сейчас во всей стране и городах, все ее старые привилегии, свободы и права». Как видим, свирепый тиран при необходимости становился большим демократом, ревнителем старинных прав и свобод. Универсал Петра, падение Риги и Пернова, а главное, эпидемия чумы, сильно подорвали моральный дух гарнизона и жителей. Поэтому до бомбардировки города и штурма дело не дошло. 29 октября 1710 года Ревель капитулировал. Согласно условиям капитуляции, гарнизон эвакуировался в Швецию. В Ревеле русскими трофеями стали 10 мортир, 57 медных и 174 чугунных пушек. Со взятием Ревеля боевые действия в Прибалтике закончились.

Петр немедленно приступил к ремонту крепостей и гаваней в Лифляндии и Курляндии. По его указу был сформирован 15-тысячный лифляндский корпус из «природ-

ных тамошних дворян», то есть немцев. Царь приказал на выгодных условиях пригласить «иноземцев [в основном немцев — А. Ш.] на заселение мест, опустошенных язвою» (чумой). Что, не хватало Петру русских мужиков, или же он боялся дать русским вольности, обещанные лифляндцам и курляндцам? Так наш великий преобразователь заложил мины под территориальную целостность России, которые рванули потом дважды — в 1918 и в 1991 годах.

Петр и его приемники на престоле не только не способствовали, но и умышленно тормозили русификацию Прибалтики. И дело тут не в статьях Ништадского мира и не в защите интересов коренного населения. На коренное население — эстонцев и латышей — русские монархи плевать хотели, да в большинстве случаев и не думали о них. На территории Российской империи в 1702-1914 годы происходила не русификация, а онемечивание эстонцев и латышей. Официальным языком в Эстляндии и Курляндии был немецкий, на нем говорили в государственных российских учреждениях. Даже жандармы и полиция здесь общались только по-немецки. Вся система образования была ориентирована на Германию.

Русские цари и царицы в угоду немецким баронам нанесли огромный ущерб России. Но это не близорукость Романовых. Немецкое дворянство им было крайне нужно как для внешнеполитических целей (в качестве рычага для вмешательства в германские дела), так и внутри страны (в качестве противовеса русскому дворянству). Не следует забывать и то, что император Петр III воспитывался в Германии и был всего на одну четверть русским, к тому же по женской линии. А все последующие цари (кроме Александра III) женились на немецких принцессах.

Глава 9

Строительство русского флота

С 1696 года по 1711 год в Воронеже и других южных городах России велось строительство Азовского флота. Азовский флот не имел отношения к Северной войне, за-

интересовавшегося читателя мы отсылаем к нашей книге «Русско-турецкие войны»*, где достаточно подробно рассказано об его строительстве и участии в войне с турками.

Строительство первых транспортных судов в Балтийском регионе началось по царскому указу от 30 января 1701 года: «на реках Волхове и Луге для нынешней свейской службы под всякие полковые припасы и на дачу ратным людям сделать 600 стругов». В 1701 году струги делали у Новгорода на Волхове и на реке Луге у деревни Онежицы в 18 километрах от города Луга. 19 июня 1701 года Б.П. Шереметев докладывал царю: «На Луге стругов сделано 170 и достальные вскоре поспеют, а на Волхове сделано немного, а иные почали делать в сем месяце... и я приказал накрепко, чтобы не плошались, делали». В 1702 году на Новгородской верфи построили 60 донских стругов. 25 июля новгородский губернатор Я.В. Брюс писал Петру: «Из судов казачьих уже послано... в Ладогу 30 стругов, а достальные 30 вскоре ж пошлю». Струги, построенные в Новгороде, сыграли большую роль в штурме Орешка и в захвате района Невы.

Весной 1702 года началось военное судостроение и в Пскове. 16 декабря 1701 года и 13 января 1702 года Б.П. Шереметев писал из Пскова Петру о необходимости построить там некоторое число судов для противодействия на Чудском и Псковском озерах шведской флотилии, которая могла сделать «около всего озера... пакости великия».

1 мая 1702 года голландский мастер Воутерсон фон Кол заложил на Сясьской верфи два малых фрегата — «Фан Сас» № 1 и № 2. Размеры их были невелики: длина 19,8 м, ширина 5,66 м. В сентябре того же года оба фрегата спустили на воду. Однако их мореходность оставляла желать много лучшего, посему в 1705 году их перечислили в брандеры «Этна» и «Везувий».

В январе 1702 года Петр повелел заложить в Соломбале два малых фрегата. 24 мая 1702 года фрегаты, получившие названия «Святой Дух» и «Курьер», были спущены

* Широкоград А.Б. «Русско-турецкие войны». — Минск, Харвест, 2000.

ны на воду в присутствии царя. Из Архангельска фрегаты дошли до пристани Нюхча на Белом море, а там их волоком протащили 160 верст до Онежского озера. Во время штурма Нотебурга эти малые фрегаты стояли на якоре у истока Невы и прикрывали ее северный проток.

В декабре 1702 года на Сясьской верфи мастер Воутерсон заложил малые фрегаты «Иван-город» и «Михаил Архангел» (длина 26,6 м, ширина 6,93 м, вооружение 22 — 6-фунтовые пушки и 6 — 3-фунтовых пушек). Строительство фрегатов затянулось, «Михаил Архангел» вступил в строй лишь летом 1704 года, а «Иван-город» — летом следующего года. Построили их плохо, дальше восточной части Финского залива они не выходили и были разобраны в 1710—1711 годах.

По указу Петра в начале 1703 года в Олонецком уезде на реке Свирь, текущей из Онежского озера в Ладожское, возле деревни Лодейное Поле была основана новая верфь, получившая название Олонецкой. Там 24 марта 1703 года был заложен 28-пушечный фрегат «Штандарт» (длиной 25,5 м и шириной 6,8 м). На воду он сошел 22 августа 1703 года, а уже в следующем месяце переведен в Санкт-Петербург. В октябре-ноябре 1703 года на Олонецкой верфи были заложены еще семь однотипных фрегатов: «Шлиссельбург», «Кроншлот», «Петербург», «Три-

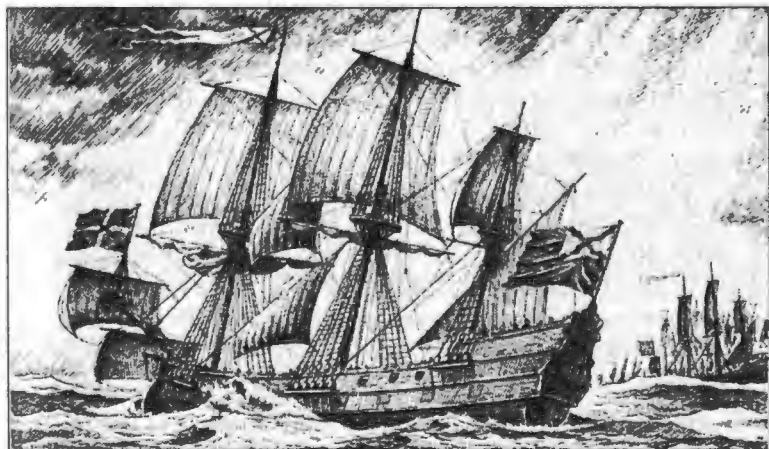

Фрегат «Шлиссельбург»

умф», «Дерпт», «Нарва» и «Флигель-де-фан» («Летящая слава»). Все семь фрегатов осенью 1704 года перешли в Санкт-Петербург.

В 1704 году в дельте реки Невы Петр лично заложил Адмиралтейскую верфь. По сему поводу в походном журнале бомбардира роты Преображенского полка было записано: «Ноября в 5-й день заложили Адмиралтейский дом и были в Остерии, и веселились» (в переводе на современный язык это означает: после закладки верфи состоялась многолюдная пьянка). Адмиралтейская верфь строилась с размахом. Петр на чертеже собственноручно написал: «Сей верфь государственными работниками или подрядом, как лучше, и построить по сему. Для жилья строить мазанки, кузницы обе кирпичные, амбары и сараи из брусьев, но обшить досками. Эллингов построить 17, из них пять шириною по 60, три по 45 и семь по 25 футов». К 1 апреля 1706 года на верфях трудились 962 мастеровых, но этого было слишком мало. Тогда Петр, не мудрствуя лукаво, велел пригнать из разных районов страны 14720 мужиков с женами и детьми, положив им плату по двенадцать рублей в год и столько же харчевых.

В ноябре 1704 года на Адмиралтейской верфи были заложены несколько малых судов. В январе 1706 года там заложили два 18-пушечных прама — «Arcke des Vwrbonees» и «Arganne» (длина 24,38 м, ширина 7,92 м и глубина интрюма 1,83 м). Прамы были вооружены 12- и 18-фунтовыми пушками*. Всего в состав Балтийского флота в ходе Северной войны вошли восемь прамов, построенных в Санкт-Петербурге. Столь небольшое число судов для защиты побережья свидетельствует о наступательном характере программы строительства русского флота.

Первые два линейных 50-пушечных корабля «Рига» и «Выборг» были заложены в августе 1708 года в Новой Ладого. Все парусные линейные корабли в русском флоте

* Прамы представляли собой плоскодонные парусно-гребные суда с сильной артиллерией. Они предназначались для защиты берегов от нападения вражеских кораблей и для борьбы с береговыми батареями. Скорость, маневренность и мореходность прамов были низкими. С конца XVIII века аналогичные суда стали называть в русском флоте плавучими батареями.

назывались просто кораблями. Причем термин «корабль» означал именно линейные корабль, а не фрегат, прам или бриг. Еще два 50-пушечных корабля заложили в октябре-ноябре 1708 года на Олонецкой верфи. Первый получил название «Пернов», а второй так и остался без названия. Дело в том, что названия им присваивались в Петербурге, а сей безымянный «линкор» изволил затонуть 24 августа 1712 года на Ладожском озере при переходе в Санкт-Петербург. Факт, хорошо характеризующий качество первых петровских судов.

5 декабря 1709 года на Адмиралтейской верфи в Санкт-Петербурге был заложен 54-пушечный корабль «Полтава». Его строителями записаны Петр Михайлов (то есть сам царь) и Федор Скляев. «Полтава» сошла на воду 15 июня 1712 года. Длина корабля составляла 39,8 м, ширина 11,7 м, глубина интрюма 4,6 м. «Полтава», как и ранее построенные 50-пушечные корабли, имела 18-фунтовые пушки на нижнем деке, 8-фунтовые — на верхнем деке и 4-фунтовые на фордеке и баке. Такое же вооружение имело большинство последующих русских кораблей.

Всего до конца Северной войны в состав Балтийского флота были введено 48 кораблей, из которых 17 царь Петр купил в Англии и Голландии. 20 кораблей удалось построить в Санкт-Петербурге, 7 кораблей — в Архангельске, и по два, как уже сказано, в Новой Ладоге и на Олонецкой верфи. Первые три 52-пушечных корабля «Гавриил», «Рафаил» и «Архангел Михаил» были заложены в 1712 году на Соломбальской верфи и в начале навигации 1714 года прибыли в Ревель.

Из 48 кораблей только 7 были трехпалубными (трехдечными), вооруженными 80-90 пушками, а остальные — двухпалубными, вооруженными 50-66 пушками (ранг кораблей обычно совпадал с их фактическим вооружением). Первый трехдечный корабль «Лесное» был спущен в Санкт-Петербурге еще 29 июля 1718 года. Но участвовать в боевых действиях ему не пришлось. В начале мая 1719 года он впервые вышел на Кронштадский рейд, но 23 мая, стоя на рейде, навалился днищем на собственный якорь и затонул. Позже был поднят и к концу 1720 года введен в строй.

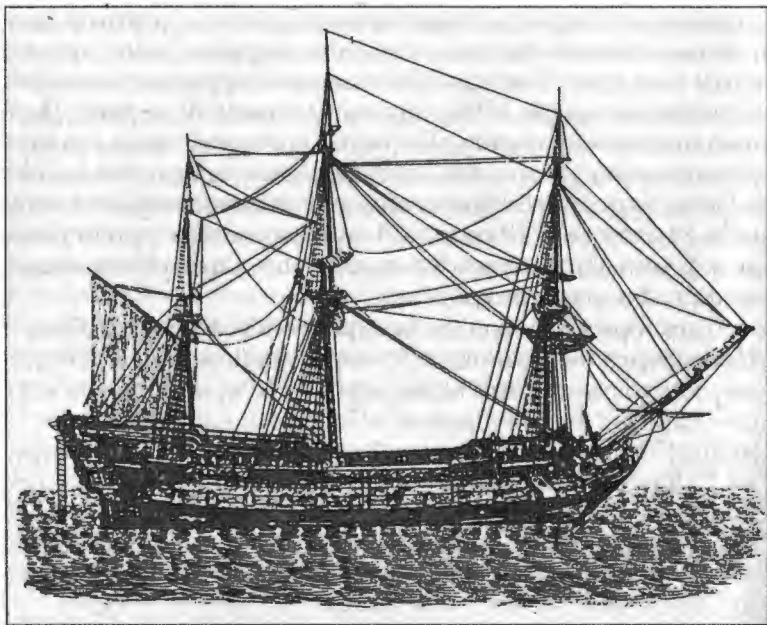

90-пушечный корабль «Лесное» (1718 г.)

Вообще, техническое состояние русских кораблей и уровень подготовки их личного состава оставлял желать много лучшего. Поэтому эксплуатационные потери были существенно выше боевых. Собственно, к боевым потерям можно отнести лишь потерю двухдечного корабля «Булинброк» (английской постройки), взятого в плен шведам в 1713 году по пути в Россию. Все остальные потери являлись эксплуатационными.

Так, 11 августа 1713 года 50-пушечный корабль «Рига» сел на мель и был сожжен за неимением возможности снятия с мели. 27 июня 1715 года на Кронштадском рейде взорвался от попадания молнии 60-пушечный корабль «Нарва», погибли 300 человек, спаслось 15. 10 ноября 1716 года шторм вынес из Ревельской гавани два 50-пушечных корабля «Антоний» и «Фортуна», оба затонули. В сентябре 1719 года погибли на мели у Толбухина маяка (близ Кронштадта) 54-пушечные корабли «Лондон» и «Портсмут».

Корабли петровского флота выдерживали не более 5–10 кампаний. Так, корабли «Рига» и «Выборг» уже в 1716 году не могли больше выходить в море. Корабль «Ягудил», построенный в 1715 году в Архангельске, в конце войны базировался в Дании. Но после заключения мира вернуться домой не смог из-за ветхости корпуса и был продан на дрова. Корабль «Гавриил» в 1719 году был обращен в брандер. 50-пушечный корабль «Виктория», купленный в Англии в 1712 году, уже в 1716 году был обращен в транспорт, и т. д.

В ходе Северной войны в строй Балтийского флота вошли 27 фрегатов. Из них семь были куплены в 1710–1720 годах в Голландии, их вооружение составляли 32–44 пушки. Один из них, «Эндрахт», в 1720 году на пути в Россию взяли в плен шведы. В 1713–1714 годах в Англии были куплены фрегаты «Ланадоу» (32 пушки) и «Ричмонд» (44 пушки).

Три фрегата были построены в Сясьском устье. Двенадцать фрегатов были построены в 1703–1707 годах на Олонецкой верфи. Все эти фрегаты пришли в негодность к 1710 году и были разломаны. Исключением оказался любимый царский фрегат «Штандарт». В 1709 году он был признан негодным к службе «по ветхости», однако Петр повелел его тимберовать. В 1712 году он вновь вошел в строй, но уже в следующем году выяснилось, что к службе он не годен. Тем не менее, его хранили как историческую реликвию до 1730 года, пока он не начал рассыпаться.

Три фрегата были построены на Соломбальской верфи в Архангельске. Из них «Святой Илья» в сентябре 1712 года погиб в Балтийском море по пути из Архангельска в Ригу. Фрегат «Святой Петр» (32 пушки) прибыл из Архангельска в Копенгаген в сентябре 1710 года, по пути захватив в Северном море шведский галиот. С октября 1710 года по август 1712 года «Святой Петр» крейсировал в Северном море и проливе Скагеррак. В августе 1711 года к нему присоединился однотипный фрегат «Святой Павел». В сентябре 1712 года оба фрегата пришли в Ригу. В Санкт-Петербурге был построен только один фрегат «Святой Илья» (1713–1714 гг.).

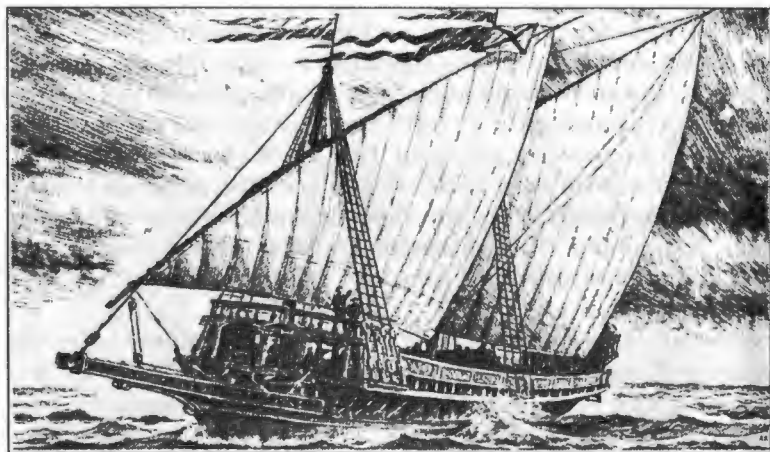

Фрегат «Святой Пётр»

Все фрегаты, построенные на реке Сясь и на Олонецкой верфи, были вооружены пушками калибра 6 и 3 фунтов. К 1716 году на 30-44-пушечных фрегатах на нижнем деке стояли 12-фунтовые пушки.

С 1703 года по 1714 год в строй Балтийского флота были введены 16 шняв. Шнява представляла собой парусное двухмачтовое судно, вооруженное 14-18 пушками. Первые десять шняв, построенные в 1703—1705 годах на Олонецкой верфи, имели длину 22 м, ширину 5,63 м, глубину интрюма 2,44 м и несли 14-16 трехфунтовых пушек. Исключение представляла шнява «Лизет» (длина 23,2 м, ширина 6,7 м), вооруженная шестнадцатью 6-фунтовыми пушками. «Лизет» была спущена на воду в Санкт-Петербурге в 1708 году, а в 1716 году утонула в шторм на Балтике.

С 1704 года по 1715 год на Балтике построили 143 бригантины. Эти бригантины представляли небольшие двухмачтовые парусно-гребные суда длиной от 15,5 м до 21,3 м и шириной от 3 до 4,6 м. Первые бригантины имели по 30 весел. Вооружены бригантины были только 3-фунтовыми пушками.

Решающую роль в борьбе на море и в захвате Финляндии сыграли крупные гребные суда — галеры. В петров-

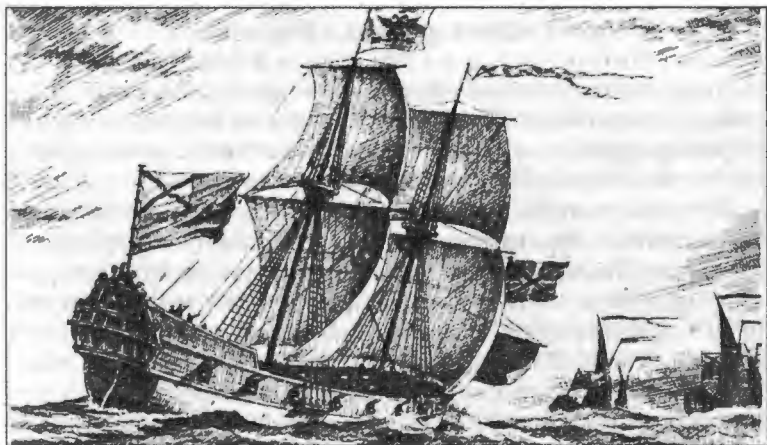

Шнява «Мункер»

ском флоте большие гребные суда именовались галерами, полугалерами и скампавеями. Принципиальных различий между собой они не имели. Ряд авторов считает, что скампавеи и полугалеры имели меньшие размеры, чем галеры. На самом деле в документах упоминаются скампавеи, имеющие большие размеры, чем галеры. В различных документах петровского времени одно и то же судно зачастую именовали то галерой, то скампавеей. Поэтому лучший историк русского флота Ф.Ф. Веселаго в своем справочнике* объединил их вместе. Я поступаю аналогично и в описании боевых действий все крупные гребные суда буду именовать галерами, дабы не путать читателя.

Первые 13 галер были заложены 1 октября 1703 года на Олонецкой верфи. Длина их по килю составляла 17,4 м, а по палубе — 22 м, ширина 3,1 м, глубина интрюма 0,76 м. Суда имели одну мачту и двенадцать банок (сидений для гребцов). В 1704 году все 13 галер вступили в строй. В 1703—1705 годах на Олонецкой верфи были построены семь галер несколько меньших размеров, чем вышеупомянутые, но имевшие по 16 банок и 18-19 орудий.

* Веселаго Ф.Ф. «Список русских военных судов с 1668 по 1860 гг.», СПб., 1872.

С 1711 года галеры строятся в Выборге, с 1712 года — в Санкт-Петербурге, а с 1720 года — в Або. Всего в ходе войны на Балтике было построено свыше 200 галер, полугалер и скампавей. Точного учета им не велось, и до нас не дошли даже названия большинства галер, не говоря об их тактико-технических характеристиках.

Русские галеры (скампавей, полугалеры) строились трех типов — французского, венецианского и турецкого «маниру». Большинство галер было «турецкого маниру». Турецкие галеры отличала большая скорость и маневренность, но зато худшая мореходность, так как они имели низкие борта. В свежую погоду на Балтике ходить галерам «турецкого маниру» не рекомендовалось. Только осенью 1714 года в шторм затонули 16 галер (скампавей) «турецкого маниру».

Галеры «турецкого маниру» представляли собой килевые суда с длинным и узким корпусом, имевшим небольшое возвышение над уровнем воды. Спереди у них был слегка приподнятый кверху носовой выступ, напоминавший таран. Он назывался шпирон. К нему крепился передний конец реи (райны), державший парус тринкетовой (фок) мачты галеры. За шпироном в носовой части галер имелся помост, на котором помещались орудия самых больших калибров. Самое мощное орудие стояло в центре. Посередине галеры от носа к корме шел другой помост (куршея), служивший для быстрого передвижения людей вдоль галеры и перетаскивания грузов. Он покрывался двумя смолеными брезентами. От носа до кормовой надстройки слева и справа от куршейного помоста были скамьи для гребцов (банки). На корме возвышалась надстройка-каюта, образованная деревянными брусками или дугами, над которыми натягивалась палатка — тендалет.

В 1710—1721 годах в России строились 16-, 18- и 19-баночные галеры турецкой пропорции. Их длина составляла 30—33,5 м, а ширина 5,3—5,6 м. Осадка без груза 0,56—0,66 м, с грузом 1,22—1,52 м. Основным двигателем галеры являлись весла. Их вес достигал 90 кг, а длина — 13 метров. За каждым веслом сидели 3—5 гребцов, в зависимости от размеров галеры. Опытные гребцы делали до 25 взмахов в минуту, что позволяло развивать скорость до 6 узлов (около 11 км/час). Относительно хорошо галеры

ходили и под парусами. Обычно они несли две мачты с косыми парусами.

Из-за своих конструктивных особенностей галеры не могли иметь мощное артиллерийское вооружение. Лишь на носу галеры (на помосте) устанавливали одну-три пушки среднего или крупного калибра. Первые русские галеры имели на носу одну 18-фунтовую или 24-фунтовую пушку и по бокам от нее две 12-фунтовые пушки, а полугалеры — одну 12-фунтовую и две 6- или 8-фунтовые пушки. К концу войны на некоторых больших галерах на носу ставили одну 36-фунтовую и две 18-фунтовые пушки. В отдельных случаях на носовом помосте ставились малые мортиры калибра 3—6 фунтов.

На помосте в средней части корпуса на галерах ставили 2-фунтовые и 3-фунтовые пушки на вертлюжных установках. Двухфунтовые пушки на галерах часто именовались «басами». Пушки на центральном помосте предназначались не только для стрельбы по неприятелю, но и для подавления бунтов гребцов.

В первом томе «Истории отечественного судостроения» говорится: «Таким образом, все восемь галер, построенные по программе 1703 года, были мощными боевыми кораблями и представляли серьезную угрозу шведскому флоту»*. Комментировать такой пассаж нужды нет. Самый слабый шведский корабль (50-пушечный) вдребезги мог разнести дюжину самых больших галер.

Добычей галер могли стать лишь небольшие парусные суда, а при большом числе галер — прам или фрегат. Атакующие галеры на подходе к неприятельскому судну давали залп из носовых орудий. Затем с концов рей обеих мачт сбрасывались специальные «приступные якоря», которыми галера сцеплялась с вражеским судном, и команда галеры высаживалась на палубу врага. Однако во время Северной войны галеры ходили на абордаж в единичных случаях. Как правило, русские использовали галеры в качестве десантных судов.

В Османской империи, Франции, Венеции, Швеции и других государствах гребцами обычно были каторжни-

* «История отечественного судостроения», том 1 /под редакцией И.Д. Спасского. — СПб., Судостроение, 1994, с. 116.

ки. Кстати, само слово каторжник произошло от названия гребного судна «каторга». Поначалу так было и на первых русских галерах. В ноябре 1704 года контр-адмирал Боцис составил перечень всех чинов, необходимых для комплектования галер командами. Согласно этому списку, на каждой галере должны были находиться 70 офицеров, урядников, матросов и пушкарей, 150 солдат абордажных команд и 250 невольников-гребцов. Но вскоре выяснилось, что для сотен галер потребуются десятки тысяч каторжников. В бою каторжники представляют немалую опасность — в любой момент они могут учинить бунт или просто перестать грести. Поэтому Петр решил заменить каторжников солдатами пехотных полков.

Невольники на галерах ночевали между банками, как говорится, на рабочих местах. Петровские солдаты проводили ночь таким образом лишь в исключительных случаях. Русские галеры редко выходили в открытое море, обычно они передвигались среди Финских шхер, где в большинстве случаев были недоступны для шведского корабельного флота. Поэтому вечером галеры приставали к берегу, и большинство членов команды ночевало на берегу.

Историк С. Дальстрём посвятил специальное исследование «русским печам», сохранившимся во множестве вдоль Финского побережья, начиная от Берёзовых островов близ Выборга и далее к западу, в том числе и на Аландских островах. Такие печи складывали из неотесанных природных валунов, они имели вход-устье. Обычные их размеры: до 3 м в длину, до 2 м в ширину и около 1 м в высоту. Эти печи служили в первую очередь для выпечки хлеба. Сооружали их русские солдаты, передвигавшиеся вдоль берега на гребно-парусных судах, не только в годы Северной войны, но и в ходе последующих войн со Швецией.

В апреле 1714 года в Санкт-Петербурге на Галерной верфи спустили на воду три первых в России конных галеры*. Каждая такая галера предназначалась для пере-

* Первоначально эти галеры назывались «для лошадей», но уже в 20-е годы XVIII века появился термин «конные галеры».

возки 25 лошадей. По вечерам или на дневных стоянках лошадей выпускали пастись на берегу.

Благодаря изрезанной береговой линии Финляндии, сложному рельефу ее местности, а также плохим дорогам, галеры стали оптимальным средством переброски войск.

Глава 10

Взятие Выборга

В 1707—1709 годы на Карельском перешейке имели место локальные столкновения. Внимание Петра было приковано к армии Карла XII, а у шведов не хватало сил для взятия Санкт-Петербурга. Наиболее значительным событием здесь стал поход генерала Либекера к Неве осенью 1708 года.

1 августа 12-тысячный корпус Либекера двинулся из под Выборга по направлению к Петербургу. Проливные дожди, длившиеся 15 суток, сильно затрудняли движение шведов. Они немного не дошли до линии мощных русских укреплений, построенных в 1707 году для защиты Петербурга, и свернули на восток по проселочным дорогам. Русскими сухопутными войсками и флотом в этом регионе командовал граф Ф.М. Апраксин. Он потерял шведов. Тем временем Либекер форсировал Неву в районе впадения в нее реки Тосно. Далее шведы заняли местечко Дудергоф (Дудерову мызу). Теперь Апраксин знал местонахождение шведского корпуса, но напасть на него не решился и, не придумав ничего более умного, начал разорять собственную территорию, дабы лишить шведов пропитания. Вскоре у Либекера действительно возникли проблемы с продовольствием, и он двинулся к южному побережью Финского залива напротив Кроншлота. Затем Либекер пошел вдоль побережья на запад к Копорскому заливу. Параллельно ему следовала шведская эскадра. Затем, посчитав свою миссию выполненной, Либекер в начале октября 1708 года посадил войска на корабли и убыл восвояси. При этом не удалось погрузить большую

часть лошадей на корабли, и шведы забили на берегу шесть тысяч своих лошадей.

Апраксин же поспешил донести царю, что Либекер наголову разбит. На радостях царь повелел отчеканить особую медаль, с одной стороны которой был портрет Апраксина, с другой — русский флот, построенный в линию, с надписью «Храня сие не спит». Но увы, выяснить, чем занимался русский флот, пока шведы были в виду острова Котлин, автору так и не удалось.

Подготовку нового похода на Выборг царь начал еще в декабре 1709 года. В январе 1710 года на остров Котлин по льду была доставлена артиллерия (десять 12-фунтовых пушек и четыре мортиры). Там же сосредоточился 13-тысячный корпус. Командовать корпусом Петр поручил «победителю Либекера», генерал-адмиралу графу Ф.М. Апраксину.

16 марта 1710 года в сильный мороз русский корпус покинул остров Котлин и направился к Выборгу. Пройдя по льду Финского залива свыше 150 верст, русские полки утром 21 марта внезапно появились под Выборгом. Апраксин решил нанести удар с северо-запада, где его меньше всего ожидали шведы. Его главные силы заняли позицию у деревни Хиетала в трех верстах от Выборга, на единственной дороге, соединявшей Выборг с Западной Финляндией, где зимовал корпус генерала Либекера.

Гарнизон Выборга состоял из шести тысяч человек под началом полковника Стернстрала. В крепости имелось 150 орудий: 140 пушек, 8 мортир и 2 гаубицы.

Русские осадные батареи открыли огонь по крепости 1 апреля 1710 года. С 1 апреля по 10 мая они сделали по крепости 1531 выстрел из пушек и 2975 выстрелов из мортир. В крепости неоднократно возникали пожары, однако нанести серьезных повреждений стенам и башням не удалось.

Дождавшись свободной воды на Неве и в Финском заливе, Петр отправил под Выборг почти весь наличный состав флота. 8 мая первые суда с войсками, артиллерией и провиантом подошли к Выборгу. При этом четыре транспортных судна были разбиты льдом.

Русский флот столь спешил к Выборгу из-за начавшегося голода в стане осаждающих. 7 мая Апраксин писал Пе-

тру, что провианта осталось только на четыре дня. Кроме того, ледовая обстановка исключала появление шведского флота*. Благодаря подкреплению, доставленному морем, численность осаждающих достигла 18 тысяч человек. На транспортах было доставлено 80 пушек и 28 мортир.

14 мая Петр с парусными кораблями и транспортами ушел из Выборга к Котлину. У Выборга осталось лишь несколько русских галер. Такая торопливость оправдала себя. Уже 18 мая в районе Берёзовых островов, в нескольких верстах от Выборга, появилась шведская эскадра под командованием адмирала Г. Ватранга. Но оказать существенную помощь осажденным Ватранг не смог. Большая осадка и малая маневренность линейных кораблей не позволила им подойти к Выборгу шхерами, а фарватер через Тронгзундский пролив оказался для них закрыт, так как в самом узком его месте по приказу Петра затопили несколько транспортных судов. Не имея возможности атаковать укрепленную позицию русских у Тронгзунда, Ватранг ограничился крейсерованием в Финском заливе между Тронгзундом и островом Котлин. То есть, шведы заблокировали русский осадный корпус с моря.

Тем временем русские построили новые осадные батареи, и 1 июня началась интенсивная бомбардировка Выборга. В течение пяти дней свыше 80 пушек и мортир вели огонь. С наступлением темноты пушки прекращали стрельбу, зато мортиры вели огонь круглосуточно. Удалось разрушить участки каменной ограды старого города и замка. Часть городской стены главного направления между десятым и одиннадцатым бастионами рухнула, там образовался пролом шириной около 200 метров. Орудия, расположенные на угловой вышке и фланкировавшие стену, были сбиты. Попыткам гарнизона крепости заделать брешу помешал огонь мортирных батарей.

6 июня на «генеральном консилиуме» (военном совете) у Апраксина было решено «оную крепость доставать штурмом». Но по требованию Петра штурм отложили до его прибытия. Вечером 9 июня комендант Выборга при-

* Шведы обычно позже русских начинали кампанию и больше берегли свои корабли от льда.

слал к русскому главнокомандующему двух штаб-офицеров с предложением начать переговоры об условиях сдачи крепости. 12 июня соглашение было подписано. 13 июня Выборг капитулировал, а утром следующего дня в город вошел гвардейский Преображенский полк во главе с Петром I. Победителям досталась вся артиллерия.

По условиям капитуляции Выборга шведский гарнизон (3380 человек) имел право покинуть город с личным оружием. Однако Петр в очередной раз нарушил существовавшие в то время правила ведения войны и объявил шведов пленными. Мотивировка царя была вздорной. Якобы шведское правительство плохо обращается с русскими пленными и не отпускает посланника князя Хилкова. А причем здесь гарнизон Выборга, и зачем тогда подписывать условия капитуляции?

Петр придавал взятию Выборга исключительно большое значение. Во многих своих письмах он подчеркивал: «И тако через взятие сего города Санкт-Петербурху конечное безопасение получено». В письме к своей августейшей супруге Екатерине Алексеевне, бывшей шлюхе Марте Скавронской, он указывал, что «уже крепкая подушка Санкт-Петербурху устроена». Действительно, взятие Выборга имело важное стратегическое значение. Шведы лишились не только базы для нападения на Санкт-Петербург, но и форпоста, защищавшего Северную Финляндию.

Падение Выборга предрешило судьбу другой крепости на севере Карельского перешейка — Кексгольма. Сразу после капитуляции Выборга Петр послал генерал-майора Брюса с тремя драгунскими и двумя пехотными полками, усиленными двумя гренадерскими ротами для овладения Кексгольмом. Осада началась 10 июля 1710 года.

На северном берегу реки Вуокса, напротив крепости, русские построили три мортирные и пять пушечных батарей. 15 июля началась бомбардировка крепости и города. 3 августа к осаждающим по реке прибыли баржи с новыми осадными орудиями. Русские заняли несколько островов вокруг крепости. 4 сентября комендант крепости полковник Шернтанц вступил в переговоры с русскими об условиях капитуляции. 8 сентября шведский гарнизон



План осады Кексгальма в 1710 г.

Пояснения к плану:

А — город и крепость. **Б** — замок. **В** — остров Калие, который взят 9 августа ночью. **Г, Д, Е** — три малые островка, занятые укреплениями.

В крепости: **I** — бастион Шварц, **II** — бастион Фома, **III** — бастион Зерк, **IV** — бастион Пипер, **V** — бастион Лехт, **VI** — рavelин Грос, **VII** — рavelин Клейн, **VIII** и **IX** — капониры.

В замке: **X** — бастион Клок, **XI** — бастион Бак, **XII** — бастион Басту, **XIII** — бастион Кавалиер, **XIV** — башня.

Со стороны атаки: **№ 1** — батарея на 2 морт., **№ 2** — батарея на 2 гауб., **№ 3** — батарея на 1 морт., **№ 4** — батарея на 2 морт., **№ 5** — батарея на 10 пуш., **№ 6** — батарея на 8 пуш., **№ 7** — батарея на 6 пуш., **№ 8** — батарея на 4 пуш.

был отпущен в Нейшлот с личным оружием, но без знамен. Трофеями русских стали 55 шведских орудий

Глава 11

Боевые действия в Померании

После разгрома армии Карла XII под Полтавой шведский корпус генерала Крассау, находившийся в Польше, отступил в Померанию. После того, как шведы были изгнаны из Эстляндии и Лифляндии, в континентальной Европе под властью шведов оставались Померания, Бремен и Верден. Все эти земли они захватили еще во время тридцатилетней войны и в 1648 году включили в состав Шведского королевства по условиям Вестфальского мира.

Державы Великого союза — Англия, Голландия и Австрия — не были заинтересованы в расширении границ театра Северной войны и 20 марта 1710 года подписали в Гааге акт о северном нейтралитете. Эти страны призвали противников Швеции не вторгаться в шведские владения на севере Германии, и в свою очередь давали гарантию, что шведский корпус не будет увеличиваться количественно и не будет участвовать в войне. Текст трактата гласил: «Шведам в Померании сил своих не умножать, а неприятельских действий противу Польши, Саксонии и России не производить, а в противном случае северные союзники предоставили себе право вступить с войсками своими против них в Померанию». 22 июля 1710 года в Гааге была подписана конвенция, которая предусматривала создание специального международного корпуса в составе английских, голландских и австрийских войск (15,5 тысяч пехоты и 3 тысячи конницы), предназначенного для наблюдения за сохранением нейтралитета.

Условия трактата являлись более чем благоприятными для Швеции, но Карл XII категорически отказался от нейтрализации шведских земель в Германии. Соответственно, в мае 1711 года Петр I отправил английской королеве мемориал. В нем говорилось, что поскольку Карл XII не намерен сохранять нейтралитет, и шведские войска, находящиеся в Померании, ждут лишь сигнала, чтобы вторгнуться в Польшу или Саксонию, то желательно соединить силы членов Великого и Северного союзов для

совместных действий. Если члены Великого союза не согласны с этим предложением, то пусть они «не за зло примут» действия России и ее союзников против шведов в этих областях. 3 августа 1711 года морские державы подписали соглашение, которым обязывались не препятствовать вступлению войск северных союзников в Померанию. Дания и Саксония, в свою очередь, должны были не отзывать свои войска, находившиеся на службе у Великого союза.

В августе 1711 года датская армия, состоявшая из 18 тысяч пехоты и 9 тысяч кавалерии, вступила в Померанию. Пятитысячный отряд кавалерии отправился на осаду Висмара. Остальные датские войска двинулись к Штральзунду. Одновременно в Померанию вступил Август II во главе 10-тысячного отряда саксонской кавалерии и 6-тысячного отряда русских драгун. 6 сентября союзники соединились под Штральзундом и обложили его. В течение осени велись осадные работы. Были построены батареи для осадной артиллерии, которую намечалось привезти из Дании. Осада затянулась. Успешному ходу военных действий мешали разногласия между союзниками. Август II и Фредерик IV больше думали о личной выгоде, чем об общем деле. Датчане были заинтересованы в захвате Висмара, саксонцы — острова Рюген.

Положение союзных армий становилось тяжелым. Не хватало продовольствия. Особенно в тяжелом положении оказались русские войска, с которыми саксонцы не хотели делиться своим провиантом. Петр требовал от Августа II улучшить снабжение русских солдат и офицеров: «Ежели изволите их еще иметь, то чтоб оным мясо и соль против саксонцев давано было, или их, ежели сего дать им не изволишь, отпустить в службу короля датского, или к Штетину, ибо не сытые солдаты служить не могут». Положение союзников осложнялось и тем, что датский флот, везший артиллерию, был рассеян поднявшейся бурей, и кораблям пришлось вернуться назад. А шведам удалось на судах перебросить в Померанию дополнительный 6-тысячный корпус. Без осадной артиллерии союзники не решались на зиму оставаться под Штральзундом. Пришлось им снять осаду. Саксонские и датские войска

ушли из Померании. Лишь под Висмаром остался 6-тысячный датский корпус.

Тут стоит сказать пару слов о причинах посылки русских войск в Померию. «Мэтр» истории петровского периода Н.И. Павленко пишет по сему поводу: «Отправляя русский корпус в Померию в 1711 г., царь не рассчитывал на территориальные приобретения. Его цель состояла в изгнании шведов из Померании, что должно было ускорить заключение долгожданного мира»*. Увы, это далеко от истины. Ну, предположим, планы Петра сбылись, и русские вместе с саксонцами и датчанами дружно бы взялись за шведов в Померании. При таком неравенстве сил любой более или менее грамотный шведский генерал просто эвакуировал бы 18-тысячный корпус в Швецию. Соответственно, датчане и саксонцы немедленно прекратили бы боевые действия. Им и в голову не пришло бы высаживать десант в Швеции или Финляндии.

На самом деле, отправляя корпус в Померию, Петр пытался влезть в германские дела. «Это ни на чем не основанные предположения. Где факты, где документы?» — заявят мои оппоненты. Действительно, документов нет или они где-то лежат под грифом «совершенно секретно». А если бы и удалось их обнаружить, то наши верноподданнические историки объявили бы их фальшивкой. Так что документов нет, но русский корпус в Германии был. Лез Петр в Германию и с другого хода. 14 сентября 1711 года в городе Торгау он лично принял участие в празднествах в связи с бракосочетанием своего сына Алексея и принцессы Софии Шарлотты Христины Брауншвейг-Вольфенбюттельской.

1 марта 1712 года в Померию отправился новый русский корпус под командованием А.Д. Меншикова. После его прибытия силы союзников в Померании составили 85 тысяч человек, из них 48 тысяч русских, 27 тысяч датчан и 10 тысяч саксонцев.

31 марта в Кольдинге союзникам удалось, наконец, согласовать план военных действий, согласно которому следовало высадить десант на острове Рюген и осадить Штральзунд. Русское командование, чтобы не разрывать

* Павленко Н. «Петр Великий». — М., Мысль, 1994, с. 363.

тыловые коммуникации, было заинтересовано в первую очередь во взятии Штеттина (Щецина). Русское правительство, желавшее привлечь к союзу против Швеции Пруссию, гарантировало, что после захвата Штеттин будет передан ей. Петр заверял Пруссию, что вступление русских войск в Померанию преследует единственную цель — «принудить короля шведского к полезному миру». Далее Петр продолжал: «Мы декларовать восхотели, что понеже может быть мы вскоре осаду города и крепости Штеттина предвоспринимать будем; и ежели оную вскоре, или по нескольком времени, или через оружие к сдаче принудим, мы никакой претензии на нее чинить и наши войска в оную вводить не будем, но отдастся она... вечно Его Прусскому Величеству». В сентябре 1712 года Петр заключил договор об уступке Штеттина Пруссии. Тогда же было заключено соглашение с Августом II о передаче саксонцам Эльбинга, уже захваченного русскими войсками.

Летом 1712 года в лагерь русских войск в Померании прибыл сам царь, но и его призывы не изменили ситуацию — союзники по-прежнему оставались пассивными. В сентябре 1712 года была намечена совместная русско-датская высадка десанта на шведский остров Рюген, но шведы опередили союзников и высадили на остров 10 тысяч пехоты и 1800 кавалерии под командованием генерала Стенбока. Вскоре Стенбок переправил свои войска через узкий пролив между Рюгеном и Померанией и, оставив в крепости Штральзунд двухтысячный гарнизон, двинулся к Мекленбургу. Главные силы шведской армии (10,6 тысяч человек пехоты и 6,6 тысяч человек кавалерии) заняли Дамгартен. Стоявшие здесь четыре полка саксонской кавалерии и около 400 человек датской пехоты при приближении шведских войск отступили.

3 ноября войска Стенбока овладели Ростокком. Меншиков сообщил Петру из Померании, что «Штейнбок со всем войском из Померании марш свой воспринял в Мекленбургскую землю через зело крепкий пас, который держали саксонцы, которые оставя оный ушли». Как только войска Стенбока вступили в Мекленбург, датчане сняли осаду Висмара и отступили к Траве. В конце ноября армия Стенбока сосредоточилась в окрестностях Швана. Союз-

ники расположились следующим образом: русские — за реками Небель и Реквиц, датчане — у Гадебуша, саксонцы — у Гюстрова.

Саксонский главнокомандующий Я.-Г. Флемминг без согласия Петра заключил со шведами перемирие на 15 дней. Стенбок надеялся, что за это время прибудет второе подкрепление из Швеции. Петру пришлось приложить много сил, чтобы убедить датского короля Фредерика IV выступить против Стенбока, указывая на возможность иноземного вторжения в Данию. Кроме того, существовала опасность движения Стенбока в Польшу для соединения с Карлом XII.

Стенбок решил предупредить противников и 4 (15)* декабря, как только кончился срок перемирия, он с 19 батальонами и 48 эскадронами выступил из Швана и двинулся на Шверин и Гирсов. Русское командование, получив известие об этом 7 (18) декабря, тотчас послало войска на помощь датчанам. Саксонцы под командованием фельдмаршала Флемминга (2 батальона и 32 эскадрона) тоже пошли на помощь датчанам и соединились с ними. Силы датчан достигли теперь 29 батальонов и 79 эскадронов.

Петр неоднократно посылал курьеров к Фредерику IV, советуя до подхода русских войск уклоняться от сражения. Но датский король, рассчитывая на численное превосходство своих войск, решил принять бой, не дожидаясь русских, «ибо хотели одни славу одержать». 9 (20) декабря шведские и датско-саксонские войска сошлись у Гадебуша. Союзные войска расположились на возвышенности. Их позицию с фронта и левого фланга прикрывала болотистая долина реки Радегаст, а с правого — густой лес.

Утром 9 декабря Стенбок двинул свои войска против правого фланга союзников. Заметив это, они заняли прикрытую болотистым ручьем позицию у деревни Валкенштет. Тем не менее, после ожесточенного двухчасового боя союзные войска были разбиты. Шведы захватили всю датскую артиллерию и четыре тысячи пленных. Датско-саксонские войска потеряли две тысячи человек убитыми

* В скобках даты по новому стилю.

и столько же ранеными, шведы около 500 человек. Остатки армии союзников отошли к Ольдеслоу и Любеку.

Узнав о поражении союзников, Петр написал Апраксину: «господа датчане, имея ревность не по разуму, которых... просили, чтоб не вступать в бой, пока мы будем со всею пехотою к ним, и пришли уже мы за четыре мили: но они не дождався нас в бой вступили и баталию потеряли. Но уже славим бога, что не великий урон, а именно 1500 убито их на месте, где и неприятелей более легло; только в полон взято более 2000 пехоты, а конница почитай вся цела, понеже левое крыло скоро побежало». Русская армия, спешившая на помощь союзникам, отошла на Силоу и Гистров. Шведская армия расположилась по квартирам между Висмаром и Любеком.

В 1713 году военные действия были перенесены в Голштинию, куда вступили русские войска, преследуя шведскую армию Стенбока. В начале января русская армия расположилась в районе Гамбурга. Шведская армия находилась в Пиннеберге. Имея у себя в тылу сильную датскую крепость Рендсбург, Стенбок не решился вступить в бой и отошел из Пиннеберге к Фридрихштадту. К 12 января в Ридсбурге собралась вся союзная армия. Она состояла из 12 русских батальонов и 29 эскадронов, 9 датских батальонов и 31 эскадрона, 3 саксонских батальонов и 23 эскадронов. Всего 24 батальона и 83 эскадрона. В конце января русская армия подошла к Гузуму и стала напротив шведских войск, которые расположились в Эйдерштеде.

Стенбок оставил одну тысячу человек в Ульвесбюле, четыре полка пехоты и четыре тысячи кавалерии — в Фридрихштадте, а остальные пехотные отряды защищали проходы, сделанные в плотинах, ведущих в Эйдерштед. Занятая шведами позиция находилась вблизи моря, была окружена непроходимыми в распутицу болотами и каналами, подойти к ней можно было только по двум узким плотинам, «укрепленными перекопами и батарями». Петр I предложил союзникам атаковать неприятеля объединенными силами, но те, считая позицию шведов неприступной, отказались от боя. Кроме того, Фредерик IV ни за что не соглашался оставаться в Гузуме, пока не получит в подкрепление несколько русских полков. В результате было решено, что датско-саксонские войска, под-

крепленные четырьмя русскими пехотными полками, останутся в Гузуме, «дабы, — как писал Петр, — неприятеля чрез дам лежащий к Гузуму не пропустить; а достальным российским войскам ити к местечку Швабстеду, от которого лежит другой дам к Фридригштату (укрепленный перекопами и батареями от неприятеля)».

31 января (11 февраля) русские двинулись по дамбам двумя колоннами. Пехотой, шедшей по одной дамбе, командовал сам царь, а кавалерией, шедшей по другой дамбе, Меншиков. Шведы, увидев наступающих русских, побросали в воду пушки и отступили. Дожди и размытые дороги затруднили преследование неприятеля, которого «догнать было не возможно: понеже такая была вязкая грязь, что не только со всех солдат обувь стащило, но и у многих лошадей подковы выдрало». Шведы в этом бою потеряли 300 человек пленными и 13 человек убитыми. Русские потеряли двух человек убитыми и пятерых ранеными.

Таким образом, под Фридрихштадтом русская армия нанесла решающее поражение Стенбоку. От окончательного уничтожения шведов спасло только то, что голштинский герцог, нарушив свой нейтралитет в Северной войне, впустил Стенбока с остатками армии в крепость Теннинген.

Союзники с суши и с моря осадили эту крепость. Петр, назначив командующим русскими войсками Меншикова, уехал в Россию. Верховное командование принял на себя датский король Фредерик IV. Были вырыты траншеи и построены мортирные батареи. Осажденные страдали от нехватки продовольствия и пресной воды. Датские корабли блокировали крепость с моря, они стояли в устье реки Эйдера и не давали возможности подвезти в крепость провиант. Датчане захватили 15 шведских судов с продовольствием, обмундированием и дровами, которые шли к Теннингену. В крепости началась эпидемия, жертвой которой стали четыре тысячи человек. Видя бесполезность дальнейшего сопротивления, Стенбок вынужден был капитулировать.

Согласно условиям капитуляции, подписанным 4 (15) мая, Стенбок сдался в плен со всеми своими войсками (11485 человек), оружием и знаменами. В донесении рус-

ский посол В.Л. Долгоруков так описывал это событие: «По капитуляции, учиненной с фельтмаршалом швецким Штейнбоком, о которой прежними моими письмами я вам доносил, вчера первая и сего дня другая бригады ис Тонинга вышли и положи знамена и ружье перед войски их союзных величество пошли в путь свой на квартиры, которые им определили от датчан».

Армия Стенбока перестала существовать. После капитуляции Стенбока военные действия в Голштинии закончились, русские и саксонские войска вернулись в Померанию, датские войска остались в Голштинии.

В июне 1713 года состоялся военный совет в Ванцбеке, на котором союзники приняли решение осадить Штральзунд силами саксонских и русских войск и захватить остров Рюген. Русские войска должны были осадить также Штеттин, «чтобы оную Штеттинскую крепость одними российскими войсками доставать». Август II обещал доставить туда осадную артиллерию.

4 (15) июля 1713 года русско-саксонские войска численностью 17 тысяч человек осадили остров Рюген. В июле 24-тысячная русская армия под командованием Меншикова блокировала Штеттин. Крепость защищал 5-тысячный гарнизон и 4 тысячи вооруженных горожан. 17 (28) сентября, после прибытия обещанной Августом II артиллерии (70 пушек, 2 гаубицы, 30 мортир) началась бомбардировка Штеттина. В городе возникли сильные пожары. На следующий день гарнизон Штеттина капитулировал. Русские потеряли при осаде Штеттина 184 человека убитыми и 365 человек ранеными.

Штеттин был передан в секвестр Пруссии. Тем самым она становилась на сторону Северного союза. Позже, в июне 1714 года, между Россией и Пруссией был подписан договор, по которому Штеттин навсегда оставался во владении Пруссии, а Россия получала в свое владение Ингрию, Карелию с городами Выборгом и Нарвой, Эстляндию с Ревелем.

С падением Штеттина военные действия в Померании тоже закончились. Петр приказал Меншикову с 26-тысячной русской армией идти через Польшу к русским границам, «не чиня отнюдь никаких обид и отягощений обывателям польским, а довольствовались бы ток-

мо одним провиантом определенным». В Померании остался 6-тысячный русский отряд.

Глава 12

Занятие русскими Финляндии

К началу 1713 года русское командование и сам царь осознали, что главным театром военных действий в войне отныне является Финляндия, и только через нее лежит путь к окончательной победе над Швецией.

Русское командование, с учетом особенностей рельефа местности южной Финляндии, решило не наступать по суше, а высадить десант с моря. Однако шведский корабельный флот имел существенное количественное и качественное превосходство. Поэтому решили посадить войска на гребные суда, которые должны были двигаться вдоль побережья в шхерах, вне досягаемости шведских кораблей.

В конце апреля 1713 года русский галерный флот в составе 204 судов с десантом (16050 человек) прибыл из Санкт-Петербурга в Кроншлот, где соединился с корабельным флотом (четыре корабля, два фрегата, бомбардирский корабль и две шнявы). 2 мая соединенный флот направился к Гельсингфорсу (ныне Хельсинки). Корабельный флот, к которому присоединились три корабля и два фрегата из Ревеля, сопровождал галерный флот до Берёзовых островов, где они разошлись. Галерный флот отправился шхерами вдоль берегов Финляндии, а корабельный остался крейсировать у Выборга. При благоприятных условиях (т.е. в случае численного превосходства) корабельный флот под командованием вице-адмирала Крюйса должен был поддержать галерный флот.

8 мая галерный флот под командованием Ф.М. Апраксина подошел к Гельсингфорсу. На одной из галер плыл сам царь, но он традиционно считался подчиненным Апраксину. Шведских военных кораблей в порту не было. Город окружал земляной вал. Перешеек, соединявший полуостров (где находился Гельсингфорс) с материком, имел

мощные укрепления. Подступы с моря находились в секторе обстрела трех батарей. В городе были две тысячи пехотинцев и триста кавалеристов под командованием генерала Карла Густава Армфельта.

10 мая русские галеры и два прама начали бомбардировку города. Шведские батареи открыли ответный огонь. Артиллерийская дуэль продолжалась всю ночь. На русских галерах была столь большая потеря гребцов, что

они с трудом могли отходить от неприятельских батарей для замены убитых людей новыми. Наконец в городе начался сильный пожар. На рассвете, когда русский десант успешно высадился на западном берегу залива Седрахамн, шведский гарнизон, видя бесполезность дальнейшего сопротивления, ушел из города в сторону Борго. В Гельсингфорсе русские захватило всего лишь четыре пушки.

Шведы не ожидали русского десанта в Гельсингфорсе, т.е. в своем глубоком тылу, поэтому их сухопутные силы — 15 тысяч человек под командованием генерала Либекера — были сосредоточены в районе Борго, в 50 верстах западнее Гельсингфорса.

Русское командование решило атаковать войска Либекера, тем более, что оно боялось прихода шведского флота в Гельсингфорс. Поэтому на рассвете 11 мая большая часть русских войск погрузилась на гребные суда и отправилась к Борго, а оставшиеся войска двинулись туда сушей. 12 мая (то есть на следующий день после ухода русского гребного флота) на рейде Гельсингфорса действи-



*Карл Густав Армфельт
(1666—1736)*

тельно появилась шведская эскадра из шести кораблей под командованием адмирала Лиллье.

14 мая русские с суши и с моря подошли к Борго. Либекер без сопротивления оставил город и отошел к деревне Уензала. Тогда русские решили создать временную базу на острове Форсё близ Борго. В конце мая армия и галерный флот сосредоточились здесь. Сюда же подошел 7-тысячный кавалерийский отряд под командованием генерал-майора А.Г. Волконского. Тридцать галер под командованием И.Ф. Боциса пошли к Гельсингфорсу для наблюдения за шведской эскадрой Лиллье и отрядом транспортных судов, стоявшими на Гельсингфорском рейде.

Русское командование решило совместными действиями сухопутных войск, корабельного и галерного флотов вновь захватить Гельсингфорс и уничтожить эскадру Лиллье. После занятия Гельсингфорса планировалось укрепить его. Затем ставилась задача по захвату Або. В том случае, если неприятель займет сильную позицию и не пропустит сухопутные войска к городу, галерный флот должен был обойти шведов шхерами. После закрепления в Або галерный флот должен был контролировать Ботнический залив и не пропускать суда с провиантом из Финляндии и Швеции.

Между тем в Ревель прибыли только что купленные за границей три корабля и два фрегата, которые из опасения встречи со шведским флотом не могли идти к Котлину, поэтому для их сопровождения в Ревель отправили всю корабельную эскадру под командованием Крюйса.

Корабельная эскадра по дороге в Ревель увидела три шведских судна, погналась за ними и, подойдя на пушечный выстрел, открыла огонь. В тот момент, когда передовые суда эскадры уже настигли неприятеля, корабль «Выборг» сел на мель, а за ним набежали на ту же мель корабли «Эсперанс» и «Рига», последний из которых был адмиральский. Спуск на «Риге» красного флага, поднятие которого означало сигнал «вступить в бой», командиры остальных судов приняли за приказание прекратить погоню, что и спасло шведские суда, которые поспешно ушли. Корабли «Ригу» и «Эсперанс» удалось снять с мели, а «Выборг» переломился пополам, и его пришлось сжечь. Кора-

бельная эскадра, соединившись в Ревеле с судами, пришедшими из-за границы, возвратилась благополучно на Котлин, не встретив шведов.

Для расследования дела о потере «Выборга» состоялся военный суд, в котором председательствовал Апраксин, а в числе членов находился контр-адмирал Петр Михайлов (т.е. царь). После разбора дела суд приговорил вице-адмирала Крюйса и капитан-командора Рейса к смертной казни, капитан-командора Шельтинга — к понижению в младшие капитаны, еще одного капитана к изгнанию из России. Позже казнь заменили ссылкой: Крюйса — в Казань, Рейса — в Сибирь.

25 мая корпус Апраксина выступил из Борго. Часть войск плыла на галерах, часть двигалась прибрежной дорогой. Рекогносцировка выяснила присутствие на рейде Гельсингфорса шведской эскадры. Решено было послать в поиск галерный флот с целью уничтожения замеченных на рейде торговых судов, которые, очевидно, являлись провиантными судами эскадры. 6 июня галерный флот вышел из Форсё в составе 27 галер и 19 лодок (под началом графа Боциса) и вечером подошел к рейду Гельсингфорса, не замеченный шведами. Укрывшись за скалистым островом Сендра-хамн, Боцис осмотрел расположение шведов и решил атаковать торговые суда с восточной стороны лодками. Корабельный же флот шведов Боцис решил нейтрализовать выдвижением галер с юга. Шесть галер оставались в восточном проходе для обеспечения отступления лодкам. Остров Сендра-хамн занял отряд гренадер генерала Головина. В полночь двинулись лодки. Через полтора часа торговые суда загорелись, а Боцис, выдвинувшись с девятью галерами, открыл артиллерийский огонь по шведской эскадре. Затем, воспользовавшись замешательством противника, вся русская флотилия благополучно отошла, потеряв убитым всего одного человека. Сожженные суда оказались голландскими купцами, тем не менее, успех рейда имел большой психологический эффект.

12 июля корпус Апраксина и галерный флот Боциса одновременно подошли к Гельсингфорсу. Ожидалось и прибытие корабельного флота Крюйса, однако он так

и не появился. Тем не менее, шведская эскадра и гарнизон Гельсингфорса сочли за лучшее без боя покинуть город.

Захватив Гельсингфорс, русские начали его укреплять. Были построены батареи и редуты, все проходы между островами, кроме одного, завалены камнями, началась постройка новой крепости, в Гельсингфорсе устроили склады для снабжения армии и флота.

17 августа русские войска выступили из Гельсингфорса к Або. Сухопутный отряд численностью 10-12 тысяч человек под командованием М.М. Голицына шел берегом, галерная эскадра под командованием Боциса в составе 29 галер с десантом (около четырех тысяч человек), шла к Або шхерами. В Гельсингфорсе остался 3-тысячный гарнизон, в Форсё — около одной тысячи, команда тыловых транспортов имела около 800 человек.

28 августа русские войска, разбив арьергард шведского войска, заняли Або. Либекер с войском отошел к Тавастгусу*. Но эскадра Лиллье, стоявшая у Тверминне, преграждала проход к Або русскому галерному отряду. Это лишало русские войска в Або помощи флота, а также возможности получать продовольствие морским путем.

Невозможность держать крупные силы в Або, затруднения с продовольствием и фуражом, а также опасность оказаться отрезанными от Гельсингфорса заставили русское командование отступить на зиму из Або в Гельсингфорс. Сюда же должен был вернуться и галерный флот. В Або остался небольшой гарнизон.

Закончить кампанию 1713 года планировалось ударом по корпусу Либекера. В конце сентября русская армия численностью 14-16 тысяч человек пехоты и конницы при 22 пушках под командованием Апраксина подошла к Тавастгусу. Шведы, узнав о приближении русских войск, сбросили пушки, которые были в крепости, в воду и отошли от города на 4 мили.

Генерал Армфельт, назначенный вместо Либекера, с 11-тысячным войском занял сильную позицию у реки Пелкина. Эта позиция прикрывала направление на Васу и угрожала русским сообщениям с Гельсингфорсом. В тактическом отношении позиция шведов, расположенная

* Ныне г. Хяменлинна в Финляндии.

между озерами Маллас-Веси и Пелькяне-Веси, была недоступна с фронта и хорошо защищена с флангов. Фронт шведской позиции, усиленный укреплениями и прикрытый рекой Пелкина, тянулся на полтора километра. 2 октября русская армия подошла к шведской позиции. Проведенная рекогносцировка показала, что атаковать неприятеля с фронта невозможно и обойти с флангов тоже нельзя. Тогда Апраксин принял решение нанести удар десантом в тылу противника, построив для этого плоты, и одновременно произвести демонстративную атаку с фронта через реку Пелкина.

Для удара втыл был выделен 6-тысячный десантный отряд под начальством генерал-адъютанта М.М Голицына. На рассвете 6 (17) октября 1713 года десантный отряд переправился на плотях через озеро Маллас-Веси. Густой туман способствовал успешной высадке. Шведы, обнаружив русских, направили туда конницу. Завязалась перестрелка. Положение головных частей десанта стало еще более тяжелым, когда подошли два пехотных шведских полка. Но пока авангард десанта упорно сражался, высадились остальные силы и ударили во фланг шведов. Одновременно с десантом тремя колоннами начали форсирование реки Пелкины войска под командованием Апраксина, стоявшие перед фронтом. Конница Волконского перешла реку вброд и ударила с тыла по правому крылу неприятеля. Пехотные полки Голицына и Брюса (4 тысячи человек) переправились на плотях и ударили в центр неприятеля. Бой шел по всему фронту и в тылу противника. Разбитые шведы отступили. «И тако... по трех часном бою от озера и через реку изо всех крепостей неприятеля выбили, и полную викторию получили». В этом бою шведы потеряли около 577 человек убитыми, более 233 человек пленными, 6 пушек, 2 гаубицы и 8 знамен. Потери русских составили 673 человека убитыми и ранеными. В бою при реке Пелкина русские войска применили новые для того времени способы ведения боя: сочетание фронтального удара с обходом фланга противника путем высадки десанта, решительный штыковый удар, атака колонной.

После поражения на Пелкина шведские войска отошли в район Васы. Русские войска (15 тысяч человек) под

командованием М.М. Голицына расположились на зимние квартиры в районе Биернеборга*, в 120 км к северу от Або.

В ходе кампании 1713 года русские войска заняли большую часть Финляндии. Русские утвердились на побережье Ботнического залива и могли угрожать Швеции высадкой десанта на ее территорию.

Зимой 1713-1714 годов русское командование решило продолжать активные боевые действия. 7 февраля 1714 года корпус М.М. Голицына (5588 человек пехоты и 2907 человек конницы при 11 полковых пушках) двинулся к городу Васа, где находились войска генерала Армфельта (8 тысяч шведов и 6 тысяч финнов-ополченцев при 8 орудиях). 18 февраля русские войска встретились со шведским авангардом возле деревни Квивила в четырех верстах от деревни Лаппола. Главные силы шведов прикрывали дорогу на город Васу возле самой деревни.

В ночь на 14 февраля русские войска пошли в обход позиции противника и вышли во фланг шведских войск. Появление русских с востока оказалось неожиданным для Армфельта, но он успел повернуть свои войска. Голицын построил войска в четыре линии. В первые две поставил пехоту, в третью и четвертую — конницу. Артиллерия сосредоточилась в двух группах на флангах. Создавая такой боевой порядок, Голицын рассчитывал на его большую ударную силу. Построение в глубину обеспечивало пополнение первой линии резервами. Одновременно Голицын направил три драгунских полка в обход шведов по левому берегу реки Стор-Кюро. Армфельт, как и ожидал Голицын, построил свои войска в две линии с намерением охватить фланги русских войск. Вначале он действительно охватил фланги русской армии, но был отброшен огнем артиллерии. Несмотря на это, шведы снова пошли в атаку и оттеснили первую линию назад, однако пехотинцы второй линии восстановили положение. После этого в центре в атаку перешла русская пехота, а с флангов кавалерия. В это время в тылу противника появились три драгунских полка. Шведы дрогнули, их боевой порядок расстроился, и они побежали. Русские захватили обоз

* Ныне г. Пори в Финляндии.

и артиллерию. Шведы потеряли 5133 человека убитыми и 535 человек пленными. Остатки шведских войск бежали на север Финляндии к Якобштадту.

Глава 13

Гангутское сражение

Морскую кампанию 1714 года русские, как и в прошлые годы, планировали начать как можно раньше. В этом году лед на Неве сошел 20 апреля. И уже 27 апреля командиры галерных эскадр получили от генерал-адмирала приказ царя «спускать скампавеи непрестанно» с тем, чтобы все спустить на воду за два дня, 29 апреля погрузить провиант, 30 апреля – лошадей и «быть во всякой готовности», ожидая приказа о выступлении в поход.

На острове Котлин подготовкой к выходу в море корабельного флота, находившегося на зимней стоянке в военной гавани, руководил капитан-командор В. Шельтинг. К 8 мая 1714 года все зимовавшие там военные корабли были выведены на рейд: 9 кораблей (468 пушек), 5 фрегатов (176 пушек) и 4 шнявы.

9 мая 1714 года галерный флот двинулся «в превосходном порядке и с беспрестанною пальбою из пушек» из Санкт-Петербурга в море. Авангардом командовал корабельный шаутбенахт (контр-адмирал) Петр Михайлов, кордебаталией и одновременно всем флотом – генерал-адмирал Ф.М. Апраксин. Командиром эскадры арьергарда был назначен галерный контр-адмирал И.Ф. Боцис, но он неожиданно умер в ночь накануне выхода эскадры.

На следующий день галеры подошли к Котлину. В составе русского галерного флота было 99 галер всех типов. Организационно он делился на три равные части по 33 галеры в каждой, которые назывались галерными эскадрами авангарда, кордебаталии (средняя эскадра) и арьергарда. Каждая эскадра подразделялась на первую, вторую и третью дивизии по 11 галер в каждой, причем во вторых дивизиях эскадр имелось по одной конной галере.

20 мая корабельный и галерный флоты двинулись от Котлина к Берёзовым островам. Но у Берёзовых островов выяснилось, что дальнейшее продвижение галер на запад невозможно: шхерный фарватер от Выборга к Гельсингфорсу был еще скован льдом. Оба флота вынужденно стояли здесь до 31 мая.

Между тем Петр получал сведения о действиях шведской корабельной эскадры в устье Финского залива. 16 мая капитан-поручик Н.А. Сенявин донес царю из Ревеля, что несколькими днями раньше закупленный в Голландии корабль «Перл» не смог пройти к городу и ушел в порт Пернов, так как у входа в Ревельский залив были видны 16 неприятельских кораблей. На следующий день, 17 мая, согласно новому донесению Сенявина, на ревельский рейд пришли четыре шведских корабля, три фрегата и одна шнява. Один корабль и шнява подошли ближе к берегу «для осмотра», затем вся эскадра пошла в море.

Действительно, шведский корабль «Верден» и бригантина «Гейя» подошли к Ревельской гавани. Там шведы обнаружили мощные береговые батареи и четыре корабля. Это были купленные в Англии 50-пушечные корабли «Фортуна», «Армонт» и «Арондель», а также построенный в Архангельске 52-пушечный корабль «Рафаил». Шведский адмирал Г. Ватранг не рискнул атаковать русские корабли на Ревельском рейде, опасаясь огня береговых батарей. По сему поводу он писал Карлу XII: «Ввиду такого преимущества, по-видимому, невозможно напасть на них врасплох и причинить им какой-либо вред, даже если бы у нас имелся брандер». Такое решение можно объяснить лишь некомпетентностью либо трусостью шведского адмирала. Достаточно иметь решительного умного командора, и вражескую эскадру, стоящую на якорах в бухте, можно полностью разгромить, несмотря на огонь береговых батарей. Подтверждением тому служат сражения в Чесменской бухте, у Копенгагена, Абукира, Наварина, Синопа и другие.

Тем временем лед на шхерном фарватере сошел, и 31 мая русский галерный флот двинулся к Гельсингфорсу. А русский корабельный флот подошел к южному берегу Финского залива в районе Голвалдай, примерно в 25 вер-



Схема сражения при Гангуте: а – место сосредоточения русского флота, б – главные силы шведов, в – путь русских галер, г – отряд Эреншельда, д – русские галеры, атакующие этот отряд

стах от острова Котлин, где и простоял до 4 июня. В походных журналах стоянка объяснялась «тихой погодой», на самом же деле Петр не решался выйти в море, не имея достоверной информации о положении шведского флота.

Лишь 11 июля корабельный флот стал на якорь у входа в Ревельскую гавань. К этому времени в Ревеле стояли уже шесть русских кораблей, в том числе купленный в Англии «Леферм» и построенный в Архангельске 52-пушечный «Гавриил». А к 20 июня 1714 года, когда закончилось пополнение команд и перевооружение новых кораблей, на Ревельском рейде стояли в боевом построении 16 кораблей (854 пушки, 5623 человека), пять 32-пушечных фрегатов (160 пушек, 1000 человек) и три шнявы (56 пушек, 280 человек). Итого 1070 пушек и 6903 человека.

Таким образом, русский корабельный флот по числу орудий и кораблей превзошел шведский. В эскадре адми-

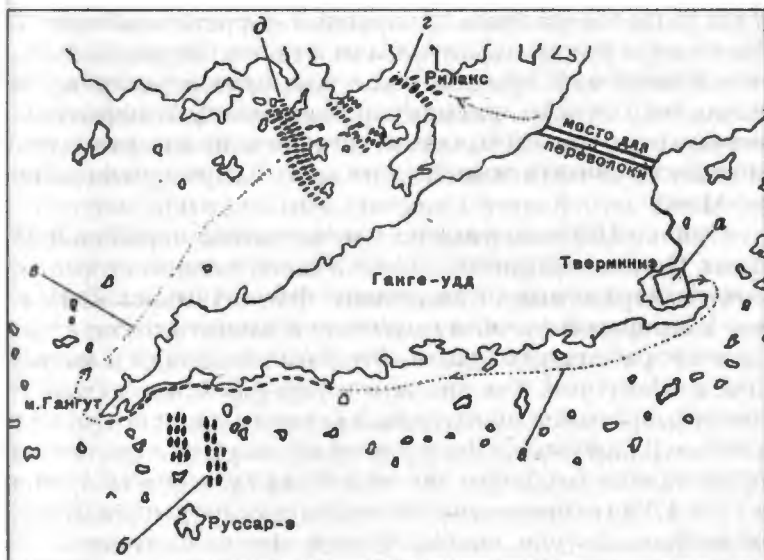
рала Ватранга имелись 17 кораблей, 4 фрегата и 2 прама. Галер же в русском флоте было почти в 20 раз больше, чем у шведов. К тому же шведский флот разделился на несколько эскадр, находившихся зачастую в десятках верст друг от друга и, соответственно, не имевших возможности оказать помощь друг другу в случае нападения русских.

Однако Петр не рискнул ввести в дело корабельный флот. Основной причиной этого была, с одной стороны, боязнь поражения от шведского флота («морской Нарвы»), а с другой – слабая подготовка личного состава русского корабельного флота. Это касалось равно и матросов, и офицеров. Как писал историк А.З. Мышлаевский: «маневрирование исполнялось неумело, суда теряли дистанцию и равнение... флот в этот период своего развития представлял собою то же, чем была сухопутная армия в 1701-1704 гг.: была отчасти дисциплинированная масса, но не было выучки, спайки частей, внутреннего духа»*.

В итоге корабельный флот так и не принял участия в боевых действиях у Гангута, а отстаивался в Ревеле под защитой береговой артиллерии. Лишь 18 июня была сделана робкая попытка атаковать разведывательный отряд шведских судов. Еще 17 июня с башни городского собора Ревеля были замечены шесть шведских судов, приближавшихся к гавани. Ночью с 17 на 18 июня с помощью галер и лодок из Ревельской гавани были выведены одиннадцать кораблей, пять фрегатов и три шнявы (заметим, что ночь была «белая»). Эти парусные суда, а также семь галер и девять бригантин двинулись за шведами.

Командующий шведскими судами адмирал Лиллье решил уходить ввиду многократного превосходства русских. Погоня длилась около 16 часов. К 5 часам вечера русские корабли догнали неприятеля, так что можно было открывать огонь по концевому судну шведов. Но в этот момент на шняве «Принцесса», где находился контр-адмирал Петр Михайлов, был поднят сигнал закончить пре-

* Мышлаевский А.З. «Петр Великий: Война в Финляндии в 1712-1714 гг. Совместная операция армии, галерного и корабельного флотов», СПб., 1896.

следование и возвращаться к Ревелю. Причина прекращения русским флотом погони за эскадрой Лиллье названа в шанечном журнале корабля «Святая Екатерина». Когда флоты стали приближаться к выходу из залива в открытое море, впереди на острове Нарген был замечен дым, который мог означать сигнал о подходе к заливу со стороны моря главных сил шведского флота. В начале 6-го часа утра погоня прекратилась, и под утро следующего дня флот возвратился в Ревель. Тревога русских оказалась ложной. Но этот эпизод хорошо свидетельствует о «состоянии духа» Петра и русского командования, когда простой дымок на острове мог обратить в бегство столь мощный флот.

Сидя в Ревеле, царь непрерывно бомбардировал датского короля Фредерика IV просьбами о посылки в Ревель датского флота. Петр обещал королю 150 тысяч ефимков (золотых монет), если датская эскадра появится у берегов Эстляндии. Но под разными предложениями Фредерик так и не послал свои корабли на помощь русским.

Между тем галерный флот с 11 по 20 июня простоял в Гельсингфорсе. 21 июня галерный флот двинулся дальше на запад. К вечеру 24 июня галеры вошли в залив у Пойкирки — места в глубине шхер, от которого начинается выступ в море полуострова Гангут. Со вспомогательных судов началась выгрузка провианта для Финляндского корпуса М.М. Голицына. Далее идти было нельзя — с 25 апреля возле полуострова Гангут стояла шведская эскадра адмирала Г. Ватранга.

25 июня генерал-адмирал Апраксин отправил царю донесение, в котором просил «учинить неприятельскому флоту диверсию». Без отвлекающих действий корабельного флота во главе с контр-адмиралом Петром Михайловым, как считал Апраксин, возможность прорыва галер к Або мимо шведского флота, располагавшегося на расстоянии пушечного выстрела от побережья полуострова Гангут, являлась более чем сомнительной. Апраксин даже предлагал Петру, если не получится пробиться мимо неприятельского флота возле Гангута, разрешить ему построить крепость у Пойкирки и зимовать там со всем галерным флотом.

Петр получил донесение генерал-адмирала в Ревеле 27 июня. 28 июня он собрал военный совет для обсуждения предложения Апраксина о «диверсии» корабельным флотом. Военный совет постановил, что сделать диверсию, то есть хотя бы показаться близи эскадры Ватранга, никак нельзя, поскольку нет лоцманов. Как будто Апраксин просил царя лезть в шхеры.

Тем не менее, галерный флот прибыл 29 июня к деревне Тверминне у восточного выступа в море полуострова Гангут и остановился в месте, безопасном от шведов благодаря малой глубине и многочисленным островкам. 30 июня и 1 июля Апраксин вместе в Вейде и другими командирами ходил на шлюпках «для осмотра» шведского флота. Апраксин сообщил царю, что у Гангута стоят «в линию» 15 кораблей, при них находятся два бомбардирских судна, один прам и восемь галер, за ними — провиантские суда, в море крейсируют еще пять кораблей и одна шнява. Апраксин требовал от Петра указа: «ежели будет способной случай, неприятельский флот нам проходить ли?». И снова генерал-адмирал спрашивал у царя, где зимовать галерному флоту, если прорваться мимо шведского флота у Гангута не удастся.

18 июля царь сел в Ревеле на фрегат «Святой Павел» и под конвоем шести кораблей и одной шнявы переправился на противоположный берег Финского залива. В тот же день неподалеку от шхер Петр пересел на галеру, а корабли вернулись обратно в Ревель. Командование корабельным флотом, оставленным в Ревеле, Петр передал капитан-командору В. Шельтингу. В случае нападения шведского флота царь приказал «всякий доброй отпор чинить», и, если противник снова, как 17-18 июня 1714 года, появится с малыми силами, то атаковать первыми.

Петр на месте ознакомился с расположением, численностью и составом шведского флота у Гангута. По записи в походном журнале царя за 22 июля, там находились 13 кораблей, 4 фрегата, прам («блокгоус»), два бомбардирских галиота, две шнявы, шесть больших и малых галер, три судна наподобие русских бригантин. Командовали шведским флотом четыре флагмана: адмирал, вице-адмирал и два контр-адмирала. Далеко в море виднелись шесть крейсировавших кораблей.

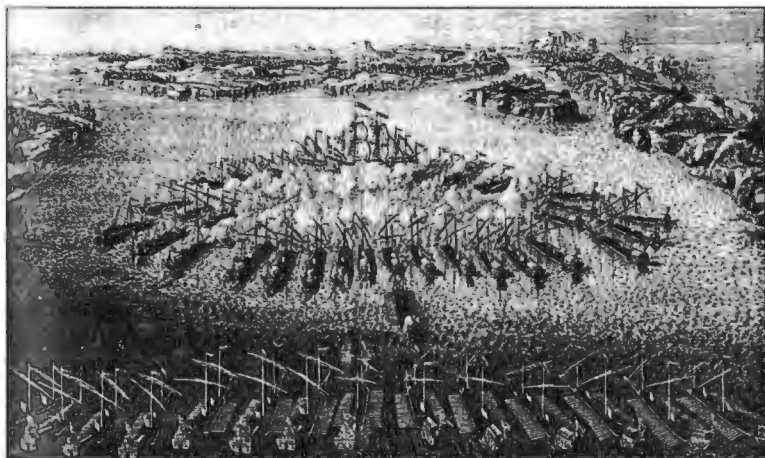

*Баталія при мысе Гангут.
Фрагмент гравюры М. Бакуа (XVIII в.)*

В сложившейся ситуации русское командование решило прибегнуть к древнему способу — перетащить гребные суда волоком в самом узком месте полуострова Гангут. Кстати, этот перешеек так и назывался по-шведски «драгет», то есть волок, переволока. Финны испокон веку использовали его для переправы волоком малых судов. В походном журнале генерал-адмирала Ф.М. Апраксина сказано, что 23 июля «ездили для осмотра того места, где можно перетаскивать суда». Измеренная длина перешейка, намеченного для строительства волока, составляла 1170 трехаршинных сажень (2527 м). Вечером того же дня на место постройки послали по 100 человек от каждого пехотного полка и по 50 от каждого батальона гвардейских полков.

23 июля генерал-адмирал отдал приказ о постройке бревенчатого помоста, в основании которого были бы четыре линии уложенных параллельно бревен-лежней. Поперек лежней следовало уложить настил из бревен, по которому предполагалось тянуть галеры. Бревна должны были иметь длину 9,5 аршин (6,8 м), толщину «в отруб» в пядь (18 см) «или малым больше и меньше». Волок по всей протяженности был разделен на три участка при-

мерно по 400 сажений (850 м). Первый участок строили люди с эскадры авангарда, средний – кордебаталии, последний – арьергарда. Офицеры галерного флота должны были показать, как изготовить особые сани («на две скампавеи» каждая) для перетаскивания судов по бревенчатому накатнику-помосту. Работы планировалось провести скрытно, «дабы неприятель не мог ведать, что у нас делают», для чего приказывалось жителей деревни Тверминне переписать поименно, запретить им выходить из деревни и установить с этой целью вокруг деревни карательные посты.

Перетаскивать весь галерный флот Петр не собирался. Перетащенные в лежащий к западу от волока залив Норр-фьёрден галеры должны были заставить шведов уйти от Гангута либо разделить свои силы.

25 июля на флагманский корабль Ватранга 64-пушечный «Бремен» приплыли четыре местных финна и сообщили, что русские собираются перетащить свои галеры через сделанную ими переволоку из залива к северу от Тверминне за полуостров Гангут. Финны сказали, что уже все готово к перетаскиваю судов, и русские приступили к выполнению своего плана. Адмирал Ватранг решил пресечь замысел противника, так как если бы им «удалось переправить свои суда, то он этим самым приобрел бы господство в шхерах и, следовательно... стоянка здесь ни к чему не послужила бы».

По приказу адмирала к обоим концам переволоки отправились шведские суда. Залив Норр-фьёрден западнее Гангута изобилует мелями и маленькими островами, поэтому посылать туда большие парусные суда было слишком опасно. Туда ушли все гребные суда, находившиеся при эскадре Ватранга. В их числе были прам «Элефант» (18 пушек) и шесть галер: «Эрна», «Трона», «Грипей» (16-пушечные), «Лаксен», «Гедан», «Вальфиш» (12-пушечные), а также три шхербота – «Флюндра» (6 пушек), «Мортан» (4 пушки) и «Симпан» (4 пушки). Командовал отрядом гребных судов контр-адмирал Нильс Эреншельд. Всего на судах его отряда находился 941 человек.

К восточной части переволоки Ватранг направил отряд парусных кораблей под командованием адмирала

Лиллье. В составе отряда было восемь кораблей, одна шнява и два бомбардирских судна.

Таким образом, адмиралу Ватрангу удалось сорвать попытку русских перетащить галеры через перешеек. Зато ему пришлось разделить свою эскадру на три части. Теперь в ключевой точке — возле оконечности полуострова Гангут — находили только шесть шведских кораблей и один фрегат, причем у Ватранга не было ни одного крупного гребного судна.

Отряды Эреншельда и Лиллье отправились по местам во второй половине дня 25 июля. Эреншельд в тот же день прибыл на место. А Лиллье добраться до стоявших у Тверминне русских галер помешал наступивший штиль. Собственно, штиль и решил исход операции. Русские решили прорваться под самым берегом оконечность полуострова Гангут мимо эскадры Ватранга. Я пишу «решили», поскольку историки до сих пор спорят (не имея никаких документов), кто предложил идею прорыва. Во всяком случае, если бы идея исходила от царя, об этом бы раззвонили еще в 1714 году.

В 9 часов утра 26 июля русский отряд в составе 20 галер пошел на прорыв. Увидев их, Ватранг приказал спустить шлюпки, чтобы они отбуксировали корабли ближе к берегу. Шведы открыли огонь из пушек, но ядра не доставали до русских судов. В результате все эти галеры под командованием М.Х. Змаевича и М.Я. Волкова, не получив повреждений и не имея потерь в людях, «в шхеры щасливо прошли». За первым отрядом последовал и второй, в количестве 15 галер. Итого мимо шведов 26 июля без потерь прошли 35 галер.

Вечером 26 июля адмирал Ватранг допустил роковую ошибку. Он приказал отбуксировать мористее шведские корабли, подошедшие днем слишком близко к берегу для перехвата русских галер. Ватранг боялся ночного abordжа русских гребных судов. Эта ошибка дорого обошлась шведам. В четвертом часу утра 27 июля 64 русские галеры в кильватерной колонне пошли на прорыв. С авангардом шел А.А. Вейде, с кордебаталией — Ф.М. Апраксин, замыкал цепь генерал М.М. Голицын с эскадрой арьергарда. Царь Петр ни в одном из прорывов лично не участвовал,

а позже прибыл к прорвавшимся галерам сухим путем по перешейку.

Шведы вновь попытались отбуксировать свои корабли ближе к берегу, но лишь трем кораблям удалось открыть огонь по русским галерам с предельной дистанции. Шведы достигли нескольких попаданий, не причинив особого вреда галерам. Так, к примеру, у поручика Нижегородского полка де Колера 24-фунтовое ядро оторвало каблучки и подошвы у сапог и поранило ступни. Причем ядро застряло в обшивке галеры. Это свидетельствует о большой дальности стрельбы, так как на дистанции до 400 сажен (854 м) 24-фунтовое пушечное ядро пробило бы галеру насквозь через оба борта.

Русская галера (скампавея) «Конфай» села на мель и была захвачена шведами. Часть людей с нее успели спастись на шлюпках, а 232 человека были взяты шведами в плен. Среди них оказались 174 солдата Шлиссельбургского полка и полковой священник.

После прорыва русских галер отряд Эреншельда, отошедший от места переволоки в Рилакс-фиорд, был отрезан от эскадры адмирала Ватранга. Причем Ватранг при всем желании ничем не мог помочь Эреншельду, ибо не имел больших гребных судов.

27 июля после обеда к «Элефанту» на шлюпке под белым флагом отправился генерал-адъютант П.И. Ягужинский. Поднявшись на борт прама, он предложил шведскому флагману немедленно спустить флаг, указав на невозможность уйти и «на благоразумие избежать пролития христианской крови», обещав при этом Эреншельду и всем его подчиненным хорошее обращение в плену. Ягужинский сказал, что в случае отказа немедленно со стороны русских галер начнется «яростная атака». На это Эреншельд достойно ответил: «Я всю жизнь служил с неизменной верностью своему королю и отечеству и, как я до сих пор жил, так и умирать собираюсь, отстаивая их интересы. Царю как от меня, так и от подчиненных моих нечего ждать, кроме сильного отпора, и, ежели он решил нас заполонить, мы еще с ним поспорим за каждый дюйм до последнего вдоха».

После того как ответ Эреншельда был передан Апраксину, он в два часа дня отдал приказ об атаке. 35 русских

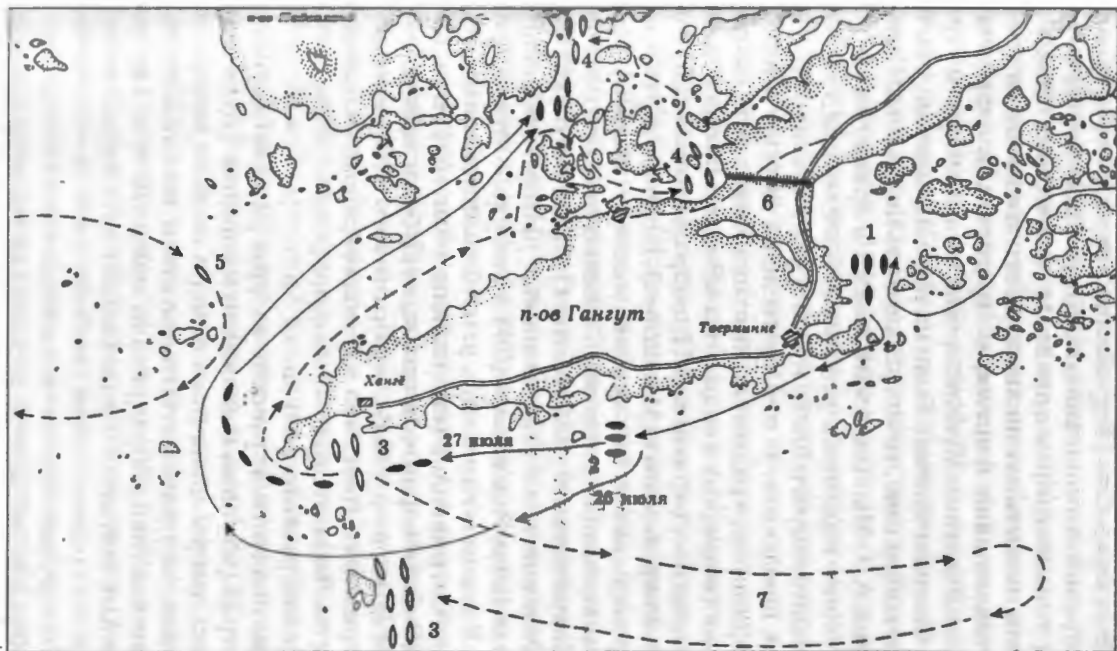

Прорыв русского галерного флота у Гангута 26–27 июля 1714 г.: 1 – стоянка русского флота, 2 – русский сторожевой отряд, 3 – шведские эскадры Г. Ватранга и Э. Лиллье, 4 – шведская эскадра Эреншельда, 5 – шведская гребная эскадра Э. Таубе, 6 – место перевалки, 7 – маневр эскадры Э. Лиллье

галер устремились к шведским судам. Из-за тесноты в Рилакс-фиорде непосредственно в abordage участвовало только 23 галеры. Сам Петр находился на галере, стоявшей вне боевой линии и вне зоны огня. На основании отдельных упоминаний в архивных документах удалось установить наименования лишь шести из двадцати трех галер, атаковавших флотилию Эреншельда с фронта: «Костёр», «Ладога», «Мусельс», «Плотица», «Сом» и «Церапула». Сколько человек было на русских галерах, участвовавших в abordage, точно установить не удалось. Однако историк А.З. Мышлаевский нашел в архиве сводную ведомость «ис поданных ведомостей от господ генералов, сколько котораго полку и каких чинов было при взятии судов шведских». В ней приведены данные о штаб- и обер-офицерах, урядниках, нижних чинах и неслужащих из участвовавших в сражении в Рилакс-фиорде одиннадцати полков: гвардейских Преображенского (257 человек) и Семеновского (235 человек), Первого и Второго гренадерских (304 и 248 человек соответственно), Ингерманландского (701 человек), Великолукского (260 человек), Вологодского (119 человек), Галицкого (227 человек), Московского (122 человека), Нижегородского (263 человека) и Рязанского (204 человека) — всего 2940 человек. В ведомости указано, что в баталии командовали войсками генерал А.А. Вейде (при нем был генерал-адъютант Ю.Ю. Гейн и флигель-адъютант Дубровский) и бригадиры М.Я. Волков и П.Б. Лефорт (итого 2945 человек). Ряд историков считает, что в abordage также участвовали солдаты Лефортского, Воронежского, Курского и Шлиссельбургского полков.

Шведы подпустили русские галеры на полупистолетный выстрел (25—35 м) и дали залп из орудий. После второго залпа галеры повернули назад. Согласно шведским источникам, им удалось отбить две атаки, но в ходе третьей русские все-таки абординговали шведские суда. По русским данным, бой продолжался свыше двух часов, что косвенно подтверждает шведскую версию о двух отбитых атаках. Некоторые отечественные авторы считают, что первых двух атак не было, а русские галеры вели артиллерийскую дуэль со шведами, но эти версии более чем неразумны. При таком превосходстве в личном составе сам

бог велел идти на абордаж, а не подставлять под огонь шведов переполненные солдатами галеры.

Одиннадцать русских галер буквально облепили прам «Элефант». По рассказу М. Комола, «от тесноты многие солдаты падали с фрегата в воду». В походном журнале Петра I записано: «абордирование так жестоко чинено, что от неприятельских пушек несколько солдат не ядрами и картечами, но духом пороховым от пушек разорваны». Одна за другой были захвачены галеры, последним был взят прам «Элефант». В бою русские потеряли 127 человек убитыми и 342 человека ранеными. У шведов были убиты 361 человек и ранены около 350 человек. Из них многие были ранены очень тяжело. К 2 декабря 1714 года из 580 пленных умерли 200.

Русские выиграли Гангутское сражение благодаря чрезмерной осторожности адмирала Ватранга и отсутствию у шведов достаточного числа галер. Говорить здесь о гениальности Петра или Апраксина вряд ли уместно. Они сделали то, что на их месте сделал бы любой норманский конунг или русский князь — прятались в шхерах от более сильного неприятеля, в штиль прорвались на веслах мимо парусного флота и, обладая более чем десятикратным превосходством в людях и судах, напали на запертого в бухте противника.

Потери шведского флота были невелики. Ситуация на море после Гангутского сражения не изменилась, шведы по-прежнему обладали абсолютным превосходством в открытом море, а русские — в шхерах. Наиболее важным, с военной точки зрения, результатом сражения стал прорыв русского гребного флота в Або-Аландский район.

Петр I с самого восшествия на престол придавал огромное значение психологической войне. Об этом наши историки обычно забывали, видимо потому, что после Петра Великого серьезных успехов психологической войне достигли лишь Екатерина II и Сталин, все наши остальные правители бездарно проигрывали и проигрывают в такой войне Англии и США.

Петр блестяще использовал скромный успех при Гангуте в своей пропаганде. Он позаботился о том, чтобы официальная русская «реляция» полностью была напечатана в голландских и германских газетах. Реляцию

и рисунки к ней правил лично царь. В частности, прам «Элефант» он переклассифицирован во фрегат — так понятнее и эффектнее. Мало того, на пропагандистских гравюрах у «Элефанта» изображен корпус фрегата и полное фрегатное парусное вооружение. Весла у него там отсутствуют. Пропаганда сделала свое дело, в отечественную историю плоскодонный гребной прам «Элефант» вошел как парусный фрегат.

Утром 9 сентября 1714 года «Элефант» и остальные пленные шведские суда были торжественно введены в Неву. Впереди шли три русские галеры, за ними трофейные шхерботы, потом шесть шведских галер и прам «Элефант» с приклоненными книзу шведскими флагами на корме и высоко поднятыми рядом русскими андреевскими флагами. На «Элефанте», как и во время сражения, находился Эреншельд. За «Элефантом» шла галера корабельного контр-адмирала, на борту которой, как и во время боя, был сам царь. Замыкали шествие судов несколько галер с русскими солдатами.

Участовавшие в Гангутском сражении суда пристали к причальной стенке у Троицкой площади, которая представляла собой пространство вдоль берега Невы, отделенное с противоположной стороны длинным двухэтажным зданием гостиного двора. Войска и пленные вышли на берег и построились. Затем состоялось торжественное шествие через город. В шествии приняли участие 200 пленных шведских солдат и матросов. За ними шли две роты преображенцев, затем 14 шведских офицеров, взятых при Гангуте. Следом четыре русских унтер-офицера

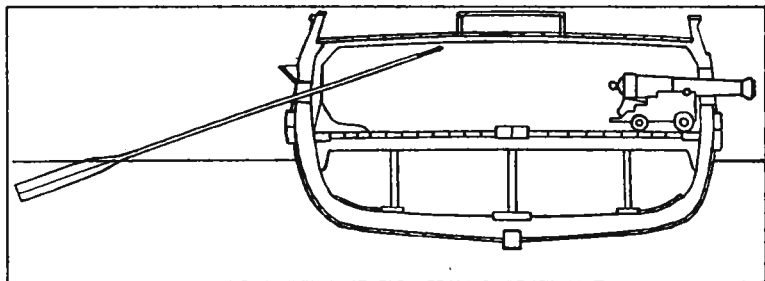

Поперечный разрез прамы «Элефант» (1703 г.)

несли низко опущенный развернутый флаг шведского контр-адмирала. Потом шел сам контр-адмирал Эреншельд. Далее следовал Петр в качестве контр-адмирала корабельного флота и полковника Преображенского полка.

За Гангутское сражение «князь-кесарь» Ф.Ю. Ромодановский произвел контр-адмирала Петра Михайлова в вице-адмиралы.

Прам «Элефант» в боевых действиях больше не участвовал,

а стоял вместе с другими трофейными судами в Кронверкской протоке, огибающей Заячий остров с севера (между современным Артиллерийским музеем и Петропавловской крепостью). В 1719 году царь приказал отремонтировать «Элефант», в 1724 году — вытащить на берег у Кронверкской гавани и хранить вечно как боевой трофей. Но к 1737 году прам сгнил, и его разобрали на дрова.

Однако все это было потом, а пока мы вернемся к июлю 1714 года. Сразу после прорыва последних русских галер утром 27 июля мимо мыса Гангут адмирал Ватранг созвал «общее совещание для обсуждения вопроса, как... следует поступить с флотом». Участники военного совета, сказано в журнале Ватранга, «единогласно признали необходимость оставить Гангеудд и отправиться на защиту шведских шхер».

29 июля эскадра Ватранга ушла к берегам Швеции. 1 августа захваченные у шведов суда были отправлены в сопровождении части галер к Гельсингфорсу и далее в Петербург, основные же силы русского флота под командованием Апраксина направились к Або. 3—4 августа галерный флот прибыл к Або. Або был занят без сопротивления



Князь Ф.Ю. Ромодановский

ния. В городке Иштадте русские оставили конные галеры и грузовые суда. Держась восточного берега Ботнического залива, русские галеры в сентябре дошли до города Васы. Шведский генерал Армфельт, имевший около 6000 человек пехоты и 600 конницы, отступил в район Торнео. Генерал-адмирал не решился преследовать противника.

В связи с приближением холодов галерный флот дошел до города Ньюкарлеби, возвратился к Ништадту (Нюстаду) и расположился на зимовку. Обратное плавание флота было очень трудным: в пути погибли несколько галер и до 200 человек. В этом году часть корабельного флота, 12 вымпелов, осталась зимовать в Ревеле, все остальные суда — у Котлина и в Петербурге.

В конце кампании по указанию Петра был произведен рейд одиннадцати галер к шведским берегам. Эта акция имела скорее пропагандистское, чем военное значение. 11 сентября 1714 года русские галеры под командованием генерал-майора И.М. Головина вышли из района Васы и перешли в самом узком месте Ботнический залив. Кстати, большую часть пути они прошли среди маленьких островов, боясь шведских кораблей. В районе городка Умео высадилась тысяча солдат. Городок взяли без боя. 23 сентября все одиннадцать галер благополучно возвратились в Васу. Операция имела цель продемонстрировать населению и правительству Швеции, что отныне их страна оказалась в пределах досягаемости русского оружия.

Глава 14

Одиссея короля Карла

В лагере под Бендерами король Карл XII вскоре оправился от раны и принялся за свои обычные занятия — верховую езду, охоту, маневры, утомляя ежедневно трех лошадей и всех своих подчиненных. Единственным отдыхом, который он себе иногда позволял, была игра в шахматы. Карл постоянно проигрывал, так как и на шахматной доске стремился атаковать в основном королем. Неудачи не заставили его переменить тактику. Между тем

в Стамбуле шла борьба между сторонниками и противниками войны с Россией.

Проискам «ястребов» русский посол П.А. Толстой противопоставлял как дельные речи, так и большие суммы денег, притом денег шведских, из захваченной под Переволочной казны короля Карла. 14 января 1710 года султан Ахмет III вручил Толстому ратификационную грамоту, подтверждающую Константинопольский договор 1700 года. Относительно Карла XII договорились, что он выедет в Швецию через Польшу «только со своими людьми», то есть без запорожцев, подлежащих выдаче русскому царю. Однако Карл XII не собирался покидать турецкую территорию, применить же к нему силу турки не решились. В конце концов, беглому королю предложили 800 кошельков по 500 золотых монет в каждом, только чтобы он уехал, но Карл отказался.

Но вот политический маятник в Стамбуле пошел в другую сторону, и 20 ноября 1710 года султан объявил войну России. По старой традиции Толстого и других членов русского посольства посадили в Семибашенный замок. На неудачной для России войне 1710-1711 годов мы не будем останавливаться*.

Узнав об окружении русского войска на Пруте, Карл XII помчался прямо туда. Он без остановки проскакал верхам 120 верст, мечтая увидеть капитуляцию Петра I. Однако король пришел в неистовую ярость, увидев уходящее под барабанный бой русское войско. Карл кинулся с упреками к великому визирю Балтаджи: «Разве не от тебя зависело отвести царя пленным в Стамбул?!» Визирь получил от русских громадную взятку и, будучи в отличном настроении, сострил: «А кто бы управлял государством в его отсутствие? Не подобает, чтобы все короли были не у себя дома».

Прутский договор не устроил ни Россию, ни Турцию, поэтому еще два года страны балансировали на грани новой войны. Естественно, что Карл прилагал все усилия, чтобы вынудить султана начать войну. Однако под новый 1713 год в лагерь к Карлу явился сераскир Измаил-паша

* Читатель может прочитать о ней в книге А.Б. Широкограда «Русско-турецкие войны», Минск, Харвест, 2000.

с султанским указом и спросил, уедет ли король добровольно. Иначе сераскир угрожал применить силу и предостерег Карла от такого бесчестья. Он не знал, что угрозы Карлу были лучшим способом заставить его делать обратное. В гневе король сказал: «Повинуйся своему господину, если смеешь, и убирайся вон. Мы приготовимся ко всему и силе дадим отпор силой».

Тогда турки предложили полякам и запорожцам, жившим в стане короля, покинуть его и перейти под покровительство султана. Все они ушли ночью. С Карлом остались только 300 шведов. Карл приказал построить деревянные баррикады вокруг домов и готовиться к бою. 14 тысяч турок и татар при 14 пушках осадили королевский стан в Бендерах. Осада продолжалась целый месяц.

В конце января 1713 года из Стамбула пришел новый указ султана, в котором сераскиру и крымскому хану разрешалось применить силу против шведов. В указе говорилось, что если удастся взять шведского короля живым, то его надлежит сопроводить как пленника в Салоники для отправки морем в Европу. Если же Карл погибнет, то ни один мусульманин не будет виноват в его смерти.

Карлу доложили о новом указе, но он по-прежнему отказывался повиноваться. Дело дошло до штурма. Шведам удалось отбить первую атаку янычар, а затем турки пустили в ход пушки. Дом, где находился Карл, загорелся. Король и его спутники пошли на вылазку, но были схвачены янычарами. При штурме погибло до 200 турок. По приказу султана Карла поселили в небольшом городке Демирташ близ Адрианополя. Карл, опасаясь, что его все-таки вышлют из Турции, притворился больным и оставался в постели с 6 февраля 1713 до марта 1714 года. В конце концов Карла понял, что шансов вовлечь Турцию в войну с Россией практически не осталось и что он здесь никому не нужен. Весной 1714 года король сам попросился домой. Выехать Карлу удалось лишь 1 октября 1714 года. Султан подарил королю просторную алую палатку, вышитую золотом, саблю с рукоятью, усыпанной драгоценными камнями, и восемь отличных арабских лошадей в роскошной сбруе. Шведам выдели 60 повозок с припасами и 300 лошадей. На радостях султан даже пообещал покрыть долги короля.

В Тарговицах на границе с Трансильванией Карл отпустил назад турецкий конвой и весело заявил свите, что дальше поедет с одним провожатым. Местом встречи он назначил Штральзунд, расположенный в 1200 верстах от Тарговиц. Король надел черный парик, шляпу с золотым галуном, серый камзол, синий плащ и под именем немецкого офицера покинул испуганную свиту. Но, несмотря на инкогнито, Карл выбирал для проезда только те земли, которые не находились под властью союзников. За 16 дней он проехал Трансильванию, Венгрию, Австрию, Баварию, Вюртемберг, Вестфалию, Мекленбург, Гессен, Франкфурт и Ганновер, нигде не останавливаясь, и 21 ноября в час ночи постучался в ворота Штральзунда. Отоспавшись несколько часов, король принял на себя командование шведскими войсками в Штральзунде.

Глава 15

Боевые действия в 1715–1721 годах

Прибыв в Штральзунд, Карл XII стал лихорадочно готовиться к продолжению войны. Основным театром боевых действий король считал Померанию и отдал приказ в Шведский сенат — набрать людей и припасы и отправить их сюда. Король велел своим каперам атаковать любые чужие, то есть не шведские, торговые суда в Балтийском море и в датских проливах.

Безрассудство Карла дошло до того, что он начал боевые действия в Померании против Пруссии. До того прусский король колебался в вопросе о войне со Швецией, а его министры категорически были против войны.

Датчане просили Петра послать крупные русские силы в Померанию, а царь по-прежнему требовал прихода датского флота к Финскому заливу. Датчане в очередной раз отказали. Тогда русский посланник в Копенгагене князь Долгоруков попросил, чтобы датский флот хотя бы запер шведский флот в Карлскроне (позынее главная база шведского флота). Любопытна беседа Долгорукова с датским министром. «Король очень печалится и сомне-

вается, что царское величество не хочет сделать для него такой милости — прислать своих войск», — сказал один из министров Долгорукову. Долгоруков засмеялся и сказал: «Царскому величеству еще печальнее и сомнительнее, что король не хочет послать ему своего флота, без которого царское величество никакой пользы союзу принести не может». На это министр заметил, что царь, имея до 27 кораблей, может легко действовать против девяти шведских кораблей.

В июле 1715 года датские и прусские войска осадили шведскую крепость Штральзунд, в которой находился Карл XII. Гарнизон крепости насчитывал 9 тысяч человек, а союзники имели 36 тысяч. В лагере осаждающих присутствовали датский и прусский короли. 20 июля союзники захватили остров Узедом, в ноябре — остров Рюген, прикрывавший Штральзунд с севера. Карл XII, как всегда, проявлял чудеса храбрости и участвовал во всех вылазках. В одной из них датский офицер, узнав короля, схватил одной рукой эфес шпаги Карла, а другой взял его за волосы и крикнул: «Сдавайтесь, Ваше величество, или я вас убью!» Карл успел левой рукой вытащить из-за пояса пистолет и в упор застрелил датчанина. Тем не менее, вскоре положение Штральзунда стало совсем безвыходным. После длительных переговоров командования крепости 9 декабря 1715 года Карл сел на шестивесельную шлюпку и покинул крепость. Через 12 часов плавания в шлюпке по Балтийскому морю короля и его спутников подобрала шведская бригантина, которая доставила его на родину. 11 декабря Штральзунд сдался. Теперь в Германии у шведов остался только Висмар.

В 1715 году в Финляндии русская армия и гребной флот серьезных боевых действий не вели. Весной 1715 года шведский флот фактически блокировал финское и эстляндское побережье. Но еще до прихода шведских кораблей царь послал из Ревеля три фрегата под командованием капитана Бредаля для поимки шведских каперов. Бредалю удалось захватить и привести в Петербург три каперских судна. Петр был обрадован удачей Бредаля и приказал ему с четырьмя фрегатами и тремя шнявами идти к Готланду для перехвата шведских торговых судов. Кроме того, Бредалю предписывалось на Готланде захва-

тить «языков, наипаче морских людей» и, если будет возможно, дойти до входа в стокгольмские шхеры. Бредаль и это рискованное поручение выполнил с успехом. На Готланде он захватил несколько пленных и побывал у стокгольмских шхер, не встретив нигде шведского флота.

29 мая 12 шведских кораблей и несколько мелких судов подошли к Ревельской гавани, где стояла русская эскадра под начальством капитана Фангенга. После двухчасовой перестрелки, не причинившей ни гавани, ни русским судам никакого вреда, шведы ушли с рейда.

С годами Петра все больше и больше интересовали германские дела, включая дразги мелких властителей. В 1715 году царь ни с того ни с сего впутался в раздоры герцога Мекленбургского со своим дворянством. Это испугало Данию, Пруссию и Ганновер и поссорило их с Россией. Германская политика Петра, по словам историка В.О. Ключевского (1841–1911), сделала его друзей врагами, не сделав врагов друзьями.

Не лучше обстояло дело и с Августом II. В 1713 и 1714 годах в Польше был неурожай, а между тем голодная страна должна была содержать саксонское войско, которое король не выводил, несмотря на все просьбы поляков и требования России. Поляки на сеймиках кричали, что их вольность уже кончается и что им остается одно спасение — просить защиты у России. Наконец образовалась конфедерация, вступившая в открытую борьбу с саксонцами. Конфедераты обратились к царю с просьбой о посредничестве. Петр придвинул к польской границе войско, и Августу пришлось в течение двух недель вывести из Польши саксонские войска.

Таким образом, три злейших врага Карла XII — Август II, Георг I и Фредерик IV — сделались также врагами Петра.

В кампанию 1716 года союзники планировали захватить Висмар. Русские и датские войска под прикрытием объединенного флота России, Англии, Голландии и Дании должны были вторгнуться в Южную Швецию (Сканию). Для поддержки этой операции русский галерный флот с десантом под начальством Ф.М. Апраксина при поддержке датского флота должен был высадить десант

на территории Швеции со стороны острова Аланд — войска под командованием Шереметева, находившиеся в Мекленбург-Шверине.

Союзники попросили Петра прислать войска для взятия Висмара. Петр приказал Репнину с корпусом двинуться к Висмару. Но 7 апреля 1716 года четырехтысячный гарнизон Висмара капитулировал перед 15-тысячной армией союзников, еще до подхода русских. Репнин потребовал, чтобы русским войскам разрешили войти в Висмар, но получил отказ. Петр возмутился, жаловался датскому королю, но дальнейших последствий сей инцидент не имел.

Еще в августе 1715 года галерная эскадра под командованием капитан-командора Змаевича отправилась на зимовку в Либаву. На борту галер находился пятитысячный десантный отряд. Транспортные суда, направленные в Либаву, дойти туда не успели и зазимовали в Риге. В Мекленбурге был собран 26-тысячный русский корпус, который предполагалось перевезти на остров Зеландию и отсюда, под прикрытием датского и русского флотов, на шведский берег.

К маю 1716 года в Копенгагене собралась целая русская эскадра. В нее входили три корабля, построенные по русскому заказу в Амстердаме в 1714 году, — «Портсмут» (54 пушки), «Девоншир» (52 пушки) и «Марльбург» (60 пушек), а также четыре 52-пушечных корабля, построенные в 1715 году в Архангельске — «Уриил», «Селафаил», «Варахаил» и «Ягудиил». В июне 1716 года в Копенгаген прибыли галеры Змаевича. Интересно, что от Ростока до Копенгагена их вел сам Петр. В июне в Копенгаген пришли и другие корабли эскадры под командованием Сиверса. В ее составе были 7 кораблей, 3 фрегата и 3 шнявы.

Кроме русской эскадры в Копенгагене собрались сильные датская и британская эскадры. Казалось бы, успех десанта в Сканию обеспечен. Но ни датчане, ни англичане не торопились с высадкой, а отговаривались под разными предлогами. Нетерпеливый Петр решил сам обследовать шведские берега. Шнява «Принцесса», где находился царь, слишком близко подошла к береговым батареям шведом и была пробита ядром, следовавшая за ней шня-

на «Лизетта» получила еще большие повреждения. В конце августа датчане согласились помочь русским высадить десант в Скании, но тут уже заупрямился Петр, мол, дело идет к зиме, и десант следует отложить до весны 1717 года.

Вообще, история пребывания русского флота в Копенгагене — дело весьма темное. Отечественным историкам приходилось работать только с русскими документами, рисующими Петра рыцарем без страха и упрека, а датчан — вероломными дураками. Между тем с весны 1716 года Карл XII воевал в Норвегии, бывшей тогда частью Датского королевства, и датчане, по идее, должны были сильнее русских желать десанта в Сканию.

По русским источникам датчане якобы стали обвинять Петра в том, что он ведет сепаративные переговоры с Карлом XII и поэтому медлит с десантом в Сканию. Мало того, царю приписали желание захватить Копенгаген. В датской столице по тревоге был поднят гарнизон. На валах стояла пехота, пушки находились в полной готовности.

Английский король Георг I прислал приказ командующему британской эскадрой Норрису овладеть русскими кораблями и самим царем и не отпускать Петра до тех пор, пока русские войска не уйдут из Дании и Германии. Однако, придравшись к формальностям в королевском приказе, адмирал Норрис отказался выполнить его. А британский кабинет оперативно объяснил королю, что вследствие разрыва с царем в России будут арестованы английские купцы и пресечется столь выгодная для Англии торговля.

Таким образом, до вооруженного конфликта между союзниками дело не дошло, но с октября 1716 года началась переброска русских войск из Дании в Росток. Фельдмаршал Шереметев получил указание с пехотой расположиться на зимние квартиры в Мекленбурге, из кавалерии же оставить в Дании только один полк, а остальным идти на зимние квартиры к польским границам.

В 1716 году в Финляндии сухопутные войска под командованием Голицына взяли город Каяненбург, и неприятельские войска были окончательно вытеснены в Швецию. Галерный флот летнюю кампанию 1716 года про-

стоял у острова Аланд в ожидании десанта в Швецию. В кампанию же 1717 года галерный флот в Финляндии оставался в базах. В 1717 году Петр увлекся дипломатическими интригами, описание которых выходит за рамки нашего труда. О них можно сказать лишь одно — «пустые хлопоты». В 1717 году активных боевых действий не было, за исключением того, что русские суда довольно активно занимались каперством в Балтийском море.

В мае 1718 года на острове Сундшер Аландского архипелага начались русско-шведские переговоры о мире. Русские послы перед отъездом получили «Генеральные кондиции к миру». Они включали следующие условия: Ингрия, Карелия, Лифляндия с городами Ревель и Выборг остаются в вечном владении России. Финляндия будет возвращена Швеции. Граница должна проходить от Выборга по реке Кюмень на город Нейшлот* до старой русской границы. Мир должен быть заключен и с союзниками России. Представители союзных держав должны присутствовать на конгрессе, а заключение с ними мирных договоров следует осуществить на разумных условиях. Были оговорены условия компенсации Швеции взамен утраченных земель. Защищая интересы Пруссии и Польши, Петр был готов предоставить шведам свободу действий в отношении Ганновера и Норвегии, которая принадлежала Дании.

Шведскую делегацию возглавлял барон Генрих фон Герц, а русскую — А.И. Остерман и Я.В. Брюс. Переговоры шли вяло. Генрих фон Герц часто покидал конгресс, чтобы получить новые инструкции у Карла XII. Условия шведской стороны неоднократно менялись и уточнялись. В ходе переговоров шведские представители постоянно намекали на выгодные предложения, которые им якобы делали английские дипломаты. Швеция явно набивала себе цену. Только к июню 1718 года стали вырисовываться контуры требований Карла XII. Шведское правительство согласилось оставить за Россией Лифляндию и Эстляндию, но взамен хотело получить датские земли, причем Россия должна была выделить свои войска в помощь шведам для войны против Дании. Петр I не принял этого

* Ныне г. Савонлинна в Финляндии.

условия. Он категорически отказался выступить против Дании, но в свою очередь предложил шведам оказать помощь в возвращении земель в областях Вердена и Бремена, захваченных Ганновером. Карл XII пытался закрепиться в южной Прибалтике и настаивал на включении пункта, по которому за Швецией осталась бы Померания с городом Штеттином.

В августе 1718 года Карл XII выдвинул дополнительные пункты. Шведские представители потребовали возвращения города Кексгольма и продолжали настаивать на оказании военной помощи со стороны России против Дании. Но русские уполномоченные отвечали решительным отказом.

К концу августа проект договора все же удалось согласовать, и Петр его одобрил. За Россией закреплялась Ингрия, Лифляндия, Эстляндия и часть Карелии с Выборгом. Занятая русскими войсками Финляндия и большая часть Карелии отходили Швеции. Государственный строй Речи Посполитой сохранялся. Россия обещала оказать помощь Швеции в возвращении Вердена и Бремена.

Карл XII настолько уверовал в положительный исход переговоров с русскими, что в октябре 1718 года в очередной раз вторгся в Норвегию, решив поправить свои дела за счет Дании. Основные силы под командованием Карла двинулись к Фридрихсгаму*, а северная армия генерала Армфельда — к Тронхейму. Но 30 ноября (11 декабря) 1718 года во время осмотра осадных траншей под крепостью Фредриксхаль Карл XII погиб. По одной версии он был убит датской пулей, по другой — застрелен шведскими заговорщиками.

Карл XII не имел детей. Ближайшим наследником являлся сын его старшей сестры Карл Фридрих, герцог Голштинский, находившийся в войске при дяде во время смерти последнего. Однако шведский ригсдаг фактически произвел государственный переворот и избрал королевой младшую сестру Карла XII Ульрику-Элеонору. При этом королевская власть в Швеции была сильно ограничена. Герцогу Голштинскому пришлось бежать из Швеции, а барон Герц был казнен.

* Ныне г. Хамина в Финляндии.

В связи с государственным переворотом в Швеции переговоры на Аландских островах прервались. В феврале 1719 года шведский представитель Гиллемборг вручил грамоту королевы Элеоноры для отправления царю, причем объявил, что королева надеется на восстановление прежней дружбы между Россией и Швецией и желает продолжения конгресса, а вместо барона фон Герца направит на Аландские острова барона Лилиенштета.

Однако в действительности деле шведы просто тянули время, надеясь на создание антирусского союза в составе Англии, Австрии и Польши. В такой ситуации Петр решил применить силу. В июле 1719 года галерный флот в составе 132 галер и 100 больших лодок, с 26 тысячами солдат, вышел из Або, прошел Аландский пролив и высадил десант на шведский берег. Командовал галерным флотом генерал-адмирал Апраксин. Русский корабельный флот прикрывал галеры с моря. Высадившись, русские войска действовали на побережье от городка Гефле на севере и Норрчёпинг на юге. Русские сожгли 135 деревень, 40 мельниц, 16 магазинов и два города — Остаммер и Ореgrund. Были разрушены девять металлургических заводов.

Один русский отряд высадился в городке Ваксгольм в десяти верстах от Стокгольма. Добыча, полученная русскими, оценивалась более чем в миллион талеров, а ущерб, нанесенный Швеции — в двенадцать миллионов талеров. Казачьи разъезды находились уже в полутора милях от Стокгольма. В надежде на впечатление, произведенное походом, Петр отправил в Швецию Остермана за решительным ответом. 10 июля Остерман отправился в Стокгольм под белым флагом и вернулся с грамотой, в которой королева предлагала Петру Нарву, Ревель и Эстляндию, но требовала возвращения Финляндии и Лифляндии.

С начала навигации русские парусные суда во всю каперствовали (пиратствовать ведь могут только супостаты!) в Балтийском море. Для защиты судоходства шведское командование выслало в район Эзеля отряд из трех судов. В составе отряда были корабль «Вахмейстер» (52 пушки), фрегат «Карлскрона» (34 пушки) и бригантина «Бернгардус» (12 пушек)*. О выходе шведского отряда

* По другим сведениям «Вахмейстер» был вооружен 46 пушками, «Карлскрона» — 26 пушками.

русская резидентура в Стокгольме заранее оповестила Петра. Петр срочно приказал капитану Науму Сенявину взять семь кораблей, стоявших в Ревеле, и идти на перехват шведов.

В состав эскадры Сенявина вошли 52-пушечные корабли «Девоншир», «Портсмут», «Варахаил», «Рафаил», «Уриил» и «Ягудиил», а также шнява «Наталия». 24 мая 1719 года в 3 часа утра на траверзе острова Эзель корабли «Портсмут» и «Девоншир» обнаружили противника. Шведы же приняли русские корабли за голландских купцов и двинулись на перехват. В 5 часов утра началась артиллерийская дуэль. Шведы попытались уйти. «Портсмут» и «Девоншир» занялись фрегатом и бригантиной, а остальные корабли преследовали «Вахмейстер». Корабли «Рафаил», «Ягудил» и «Уриил»* подошли на близкое расстояние к «Вахмейстеру» и артиллерийским огнем нанесли тяжелые повреждения шведскому кораблю. На нем были сбиты все три мачты. Шведский командующий капитан-командор А. Врангель был ранен и потерял сознание. После четырехчасового боя «Вахмейстер» сдался. Всего на шведских судах было взято в плен 376 нижних чинов и 11 офицеров, включая самого Врангеля. У шведов погибли 50 человек и ранены 14. Русские потеряли 9 человек убитыми и 9 ранеными.

При столь многократном превосходстве русских в артиллерии иного исхода сражения быть и не могло. Главные же лавры победы по праву принадлежат русским разведчикам. Тем не менее, это было первое в истории классическое сражение русских парусных кораблей. Как писал Ф.Ф. Веселаго: «Это первая наша настоящая морская победа». Эзельское сражение фактически лишило шведский корабельный флот господства в Балтийском море.

В конце июня 1719 года русские корабельный и галерный флоты соединились у полуострова Гангут и направились к острову Лемланд (Аландский архипелаг). 6 июля 132 галеры и 100 лодок с 26 тысячами десанта прибыли к Лемланду. 8 июля парусный флот, в составе 21 корабля

* По шведским данным «Уриил» принимал участие в артиллерийской дуэли, а наши авторы почему-то считают, что он подошел уже после сдачи «Вахмейстера».

с общим вооружением 1236 орудий, тоже прибыл к острову. На Лемланде была оборудована временная база флотов. К западу и к югу от Аландских островов вышли четыре русских дозорных корабля под командованием Н.А. Сенявина, но шведский флот не показывался.

Шведское правительство надеялось на помощь со стороны Англии. Петр, в свою очередь, дабы не сердить «владычицу морей», утвердил декларацию, по которой разрешалась свободная торговля на Балтике со всеми странами, включая Швецию. Но в декларации были перечислены товары, считавшиеся контрабандными, как-то: «порох, свинец, селитра, пенька и все, что ко флоту надлежит: хлеб всякий и соль». С одной стороны, декларация лишала Швецию жизненно важных для ведения войны припасов, с другой — Россия вновь выступила инициатором свободной торговли.

Русские корабельный и галерный флоты 10 июля вышли к берегам Швеции, но из-за штиля корабельному флоту пришлось вернуться на базу к Лемланду. Галерному флоту предстояло действовать самостоятельно. 11 июля с Лемланда вышла в открытое море эскадра Сенявина из семи кораблей, чтобы следить за появлением неприятельского флота. И в дальнейшем постоянно крейсировал дозор в составе четырех-пяти кораблей, прикрывая действия гребного флота.

В конце июня 1719 года английская эскадра адмирала Д. Норриса в составе 12 линейных кораблей (двух 80-пушечных, двух 70-пушечных, трех 60-пушечных, трех 50-пушечных, одного 40-пушечного, одного 20-пушечного) и двух легких судов прибыла в Зунд. 7 июля для выяснения намерений англичан Петр послал к Норрису поручика Н.Ф. Головина на фрегате «Самсон» под командованием Конона Зотова в сопровождении корабля «Ягудиил» и пинка «Принц Александр». Зотов передал адмиралу Норрису декларацию, в которой говорилось, что Россия не препятствует коммерческому плаванию по Балтийскому морю, но с условием, чтобы на торговых судах не доставлялось шведам военной контрабанды.

Английский адмирал вежливо принял Зотова. 11 июля он передал письмо царю, где говорилось: «надеюсь на сохранение доброго согласия между нашими государями.

Потому с крайнею покорностию приемлю смелость засвидетельствовать вашему величеству удивление мое насчет опасения, выраженного в письме вашем». Но в сентябре, когда царские уполномоченные Брюс и Остерман еще находились на Аландских островах, они получили на царское имя следующее письмо из Стокгольма от английского посланника при дворе Картерета: «Король великобританский, государь мой, повелел мне донести вашему царскому величеству, что королева шведская приняла его посредничество для заключения мира между вашим величеством и короною Шведскою. Королева шведская приняла посредничество Великобритании потому, что эта держава никогда не принимала участия в Северной войне; уповается, что это рассуждение принято будет и вашим величеством, что ваше величество соизволите повелеть пресечь все неприятельские действия в знак принятия посредничества и склонности к миру. Я прошу позволения донести вашему величеству, что король, государь мой, повелел кавалеру Норрису прийти с флотом к здешним берегам как для защиты торговли его подданных, так и для поддержания его медиации и что его величество вместе с королем французским и другими своими союзниками (между которыми находится и Швеция) принял меры, чтоб его медиация получила ожидаемый успех и чтобы в скором времени прекращена была война, которая так долго тревожила Север».

Такое внешне пристойное письмо заключало в себе откровенный шантаж — заключайте мир на шведских условиях или мы применим силу.

Поддержка Англией Швеции была далеко не бескорыстной — 11 (22) сентября 1719 года Швеция уступила Бремен и Верден Ганноверу. Напомним читателю, что в 1714 году на британский престол вступил ганноверский курфюрст Георг Людвиг. Он стал английским королем Георгом I и остался ганноверским курфюрстом. Забавно, что он впервые приехал на туманный Альбин лишь в 1713 году и до конца жизни так и не освоил английский язык. А Бремен и Верден, как и Ганновер, стали, так сказать, личным владением короля.

Однако появление английского флота в Балтийском море практически не повлияло на действия русского фло-

та. Русское командование решительно приступило к исполнению задуманного плана. Галерный флот адмирала Ф.М. Апраксина 11 июля стал на якорю у острова Капельшер, расположенного на стокгольмском фарватере от моря к матерiku. На следующий день Апраксин отправил отряд генерал-майора Ласси в составе 21 галеры и 12 островных лодок с 3500 человек войска на борту для разведки и высадки десанта севернее Стокгольма. 13 июля главные силы гребного флота в составе 96 галер, 60 лодок и более 20 тысяч человек войска направились юго-восточнее корабельного фарватера. Этот путь имел свои выгоды. Идя вдоль стокгольмских шхер, русские галеры имели впереди открытый горизонт, а со стороны моря, защищаемые группой островов от попыток нападения шведского флота, могли осуществлять связь с русскими крейсерами. 15 июля флот Апраксина стал на якорю в трех-четыре милиях от крепости Далерё, расположенной на материке в 30-35 км юго-восточнее Стокгольма. От крепости к столице было два пути — берегом и водой (узким проливом). Русское командование решило берегом послать отряд казаков, а проливом — 500 человек на лодках. Отряд на лодках должен был исследовать водный путь. Было приказано продвигаться к Стокгольму до самых пригородов, но в «азарт себя не давать», то есть не увлекаться, а только внести панику.

Казаки вернулись 16 июля. По пути они натолкнулись на шведский заслон и взяли девять человек пленных. Отряд на лодках выяснил, что пролив полностью заблокирован двумя затопленными судами и охраняется тремя галерами. Отряд вступил с ними в перестрелку, а затем вернулся к своему галерному флоту.

Проведя рекогносцировку, Апраксин 19 июля вместе со всеми силами галерного флота решил обойти крепость Далерё и между островами Орно и Утэ выйти на фарватер, которым дошел до маяка Ландсорт. Во время этого перехода русские сожгли попавшиеся на островах медеплавильные и металлургические заводы и взяли в плен встречные купеческие суда. Лодки Апраксин отправил в шхеры и к матерiku. В 25—30 км от Стокгольма активно действовали поисковые отряды, высаживавшиеся с них. 24 июня галерный флот подошел к городу Нючёпинг,

а через 6 дней — к Норрчёпिंगу. В их окрестностях были уничтожены чугунолитейные заводы. Немногочисленные шведские отряды разбежались при появлении русских поисковых отрядов.

У Норрчёпिंगа 12 эскадронов шведской кавалерии поспешно отступили, затопив 27 купеческих судов. При отступлении шведы сами подожгли город, да так основательно, что русским солдатам, прибывшим туда четыре часа спустя, «за великим запалением огня приступить было невозможно». Шведы оставили большое количество цветных металлов, 300 чугунных пушек и много купеческих судов.

3 августа русский гребной флот снова подошел к маяку Ландсорт. По пути лодки собрали все ранее высаженные поисковые отряды. 5 августа у острова Руней к Апраксину присоединилась крейсировавшая у Аландских островов эскадра бригадира Левашова в составе 10 галер и 29 лодок, численность десанта составляла 2278 человек. Левашов захватил восемь купеческих судов. Апраксин снова обошел крепость Далерё. В это время Апраксин получил от царя приказ идти к Стокгольму и, выбрав удобное место для стоянки, производить высадку десантов с целью создания угрозы нападения на шведскую столицу, «дабы тем неприятелю отдыха не давать и не почаял бы, что конец кампании».

Апраксин планировал оставить флот в 30 км от Стокгольма и, высадив десант, идти сухим путем. Но военный совет и сам Петр нашли этот план очень рискованным, так как оставленные с небольшим прикрытием галеры могли стать жертвой шведского флота. Было решено, что в этом году следует ограничиться разведкой фарватеров, ведущих к Стокгольму, а также окрестных крепостей. А в следующем году «уже ни за чем ни стоять». Для этого в помощь Ф.М. Апраксину царь прислал инженеров и опытных морских офицеров. Выяснили, что к Стокгольму вели три фарватера. Это узкий пролив Стекзунд севернее крепости Далерё, ширина его в некоторых местах не превышала 30 м, а глубина — 2 м. Еще можно было пройти северо-восточнее острова Капельшер и юго-восточнее маяка Корсё к крепости Ваксхольм, находившейся

ся в 20 км к северо-востоку от Стокгольма, а оттуда уже идти на Стокгольм.

13 августа русский галерный флот подошел к фарватеру Стекзунд, где на оба берега пролива высадились отряды И. Бяратинского и С. Стрекалова по три батальона пехоты каждый. Отряд Бяратинского, высаженный на левый берег, пройдя чуть более километра, наткнулся на передовой отряд шведов (два полка пехоты и один полк кавалерии). Этот отряд входил в состав 17-тысячной армии принца Ф. Гессен-Кассельского, защищавшей столицу. После полуторачасового боя шведы обратились в бегство, из-за наступившей темноты русские не смогли их преследовать.

14 августа на разведку вышел небольшой русский отряд. Он обнаружил уже значительные силы шведов и перегороженный затопленными карабасами фарватер. Поэтому было решено обследовать фарватер от острова Капельшер до Ваксхольма. На разведку на 21 галере и 21 лодке вышел отряд контр-адмирала М.Х. Змаевича и генерал-майора Дюпре. Основные силы Апраксина с 15 по 18 августа стояли у острова Мейан, дожидаясь возвращения разведывательного отряда. Змаевич, не дойдя до Ваксхольма трех километров, остановился и, несмотря на пушечную пальбу, обследовал на шлюпках крепость, а инженеры сняли с нее план. Возле крепости были обнаружены пять шведских кораблей и пять прамов. На одном из кораблей развивался адмиральский флаг. Фарватер к Стокгольму был перегорожен железными цепями. На обратном пути отряд Змаевича, несмотря на присутствие неприятельских сил, при поддержке огня с галер высадился на берег и сжег имение графа Вредена.

18 августа отряд Змаевича вернулся к основным силам русского флота. На следующий день русский галерный флот к 10 часам вечера подошел к острову Лемланд, где был встречен самим Петром на только что построенной береговой батарее.

Не менее успешно действовал отряд генерал-майора Ласси. Он шел северным фарватером вдоль берега, высаживая десанты в Эстхаммаре и Эрегрунде и уничтожая литейные заводы. 20 июля 1719 года у Капеля в 7–8 км от г. Форсмарка русский десантный отряд численностью

1400 человек вступил в бой с равным по численности шведским отрядом. Шведы окружили себя завалами и открыли огонь, но, не выдержав атаки русских, бежали, бросив три пушки.

25 июля Ласси высадил десантный отряд (2400 человек) для уничтожения железоплавильного завода Леста-Брука. Шведский отряд (300 человек регулярного войска и 500 ополченцев) преградил им путь, но под натиском русских отступил к основным силам (1600 человек), закрепившимся в поле. Сковав шведов с фронта, Ласси послал в обход с флангов два русских отряда. Ударив одновременно во фронт и с флангов, русские заставили шведов в панике бежать, бросив семь пушек. 1 августа отряд Ласси подошел к городу Евле, где находились три тысячи человек регулярного войска и 900 ополченцев под началом генералов Армфельда и Гамильтона. Проход к Евле защищала четырехпушечная батарея, из города Уппсала шло подкрепление. Не «вдаваясь в азарт», отряд Ласси разрушил военные объекты в окрестностях города и двинулся в обратный путь. 16 августа галерный флот и десантные отряды Ласси вернулись к острову Лемланд на базу русского парусного флота. 21 августа 1719 года русский галерный флот с пехотными колоннами на борту ушел в Або, а корабельный флот — в Ревель на зимовку.

21 января (1 февраля) 1720 года Англия подписала союзный договор со Швецией. В 11-м параграфе договора говорилось, что король Великобритании пошлет сильную эскадру в распоряжение шведского правительства, чтобы отразить нападение «москвитов на Швецию». Также Англия обязывалась выплачивать Швеции субсидии вплоть до окончания войны с Россией. Но, заключая этот договор, Англия не считала нужным связывать себе руки — в договоре подчеркивалось, что посылка эскадры не означает, что Англия вступила в войну. В договоре также отмечалось, что союз со Швецией не ограничивает торговлю английских подданных с Россией.

Английское правительство прилагало все усилия, чтобы вынудить и Данию заключить союз со Швецией. С октября 1719 года по июль 1720 года английские дипломаты принуждали датчан к союзу. 3 (14) июля 1720 года Дания была вынуждена принять английское посредничество

и заключить договор со Швецией, но по настоянию Франции она потеряла земли, завоеванные у Швеции с помощью России в ходе Северной войны.

Петр I решил провести ряд диверсий против Швеции замой 1719—1720 годов. Участвовать в них должны были несколько казачьих отрядов, которым надо было перейти по льду Ботнический залив из Васы в Умео и разорить там окрестности. Но из-за теплой зимы и слабого льда в Ботническом заливе операцию пришлось отменить.

В конце апреля 1720 года русский галерный флот вышел из Або и направился к западным островам Аландского архипелага. В его составе были 105 галер (из них 19 конных), 110 лодок и 8 бригантин. На гребных судах находился десант (24119 человек). 24 октября от галерного флота отделился отряд бригадира Менгдена в составе 35 галер (в том числе 9 конных). На галерах находились 6120 солдат пехотных полков и 162 казака. Пройдя шхерами до Васы, этот отряд пересек Ботнический залив и приблизился к побережью Швеции в районе городов Старый и Новый Умео. Менгден высадил конных казаков, произвел разведку побережья и, углубившись более чем на 30 км, разорил шведские склады и захватил торговые суда. 8 мая его отряд благополучно вернулся в Васу.

Английский флот прибыл в Швецию только 12 мая. Объединенный английский и шведский флот двинулся к берегам России, даже не подозревая, что русские войска хозяйничают за его спиной на побережье Швеции. В конце мая 1720 года англо-шведский флот появился у Ревеля. Английский флот имел 18 кораблей (от 50- до 90-пушечных), три фрегата, два бомбардирских судна и один брандер. Шведский флот состоял из семи кораблей (от 64- до 70-пушечных), пинка, бомбардирского судна и двух брандеров.

В Ревеле находился сильный гарнизон, а местное население вооружилось личным оружием и ружьями, выданными губернатором. Вражеский флот встал на якорь в трех милях от города. Адмиралу Норрису немедленно был послан запрос от командующего русским флотом адмирала Апраксина, с какой целью прибыл английский флот. Норрис ответил на имя царя, но Апраксин, не имея полномочий принимать письма на имя царя, не взял его.

Норрису пришлось объясняться непосредственно с Апраксиным. В письме он написал, что приход английского флота на Балтику совершен исключительно с целью посредничества в переговорах России и Швеции. Между английским и русским адмиралами завязалась длительная переписка. В это время англичане и шведы занялись промерами глубин между островами Наргеном и Вульфом с целью выяснения возможности высадки десанта. Один союзный отряд высадился на остров Нарген, где сжег «избу да баню, которые сделаны были для работных людей». Этой «операцией» и закончилась деятельность британского флота у Ревеля. 2 (13) июня 1720 года Норрис получил неожиданное известие о нападении русского десанта Менгдена на шведское побережье. Союзный флот поспешно ушел к Стокгольму.

После ухода русского галерного флота от острова Лемланд там появились шведские галеры. Петру донесли, что три шведские галеры захватили одну из семи русских лодок, севшую на мель. Несмотря на то, что никто из русских не попал в плен, Петр выразил недовольство и приказал М.М. Голицыну очистить Лемланд от шведов. 24 июля 1720 года русская флотилия под командованием М.М. Голицына (61 галера, 29 лодок, 10941 человек десанта) вышла к Аландскому архипелагу. Недалеко от острова Лемланд к тому времени уже находились две шведские эскадры. Одной командовал вице-адмирал К. Шёблада (1 корабль, 2 фрегата, 2 галеры, 1 галиот, 2 шхербота); второй командовал К. Вахмейстер (3 корабля, 12 фрегатов, 8 галер, 2 бригантины, 3 шхербота, 1 галиот, 1 шнява и 1 брандер).

26 июля русские галеры подошли к проливу близ Лемланда и у острова Фрисберг обнаружили эскадру Шёблада. Но сильный ветер и большие волны помешали ее атаковать. Русские галеры, встав на якорь у берега, стали выжидать удобный момент для атаки. Однако ветер не стихал. На следующий день состоялся совет, на котором решили отойти к удобной стоянке у острова Гренгам и, «когда погода будет тихая, а оные суда далече не отступят, чтоб абордировать». Как только русские галеры стали выходить из-под прикрытия острова Рёдшер с плеса Гренгама по направлению к проливу между островами Брендэ

и Флисе, эскадра вице-адмирала Шёблада, усиленная кораблями из другой эскадры (всего 14 вымпелов: 1 корабль, 4 фрегата, 3 галеры, 1 шнява, 1 галиот, 1 бригантина и 3 шхербота), снялась с якоря и бросилась в погоню за русскими галерами.

Русская эскадра вошла в испещренный мелями и рифами пролив между островами. Четыре шведские фрегата, шедшие первыми, увлеклись погоней и зашли в тесный пролив, где они только с большим трудом могли управляться и маневрировать. Тут Голицын велел галерам остановиться и атаковать шведов. Шёблад, шедший на корабле за фрегатами, дал команду своим судам построиться в боевой порядок — развернуться бортом к русским галерам и дать залп бортовой артиллерии. Крупные, с большой осадкой и радиусом циркуляции корабли шведов оказались беспомощными в узком проливе. Два фрегата («Венкер» и «Стор-Феникс») сели на мель, их окружили русские галеры. Начался абордажный бой. Ни высокие борта, ни абордажные сетки не спасли шведов, фрегаты были взяты в плен. Два других фрегата, «Кискен» и «Данск-Эрн», попытались выйти на чистую воду, но им помешал маневр Шёблада.

Увидев решительную атаку русских и не имея возможности помочь своим фрегатам, вице-адмирал решил сделать фордевинд (поворот по ветру) и, поймав ветер, уйти в открытое море. Но времени на перенос парусов до нужного угла не было, и Шёблад приказал бросить якорь, не опуская парусов. Его корабль совершил поворот на месте. Затем Шёблад приказал обрубить канат и идти в открытое море. Этот маневр шведского корабля и перекрыл дорогу фрегатам «Кискен» и «Данск-Эрн», которые тоже были взяты на абордаж. Голицын направил более десятка галер под командованием полковника Чубарова в погоню за флагманским кораблем. Свежая погода помешала погоне, хотя выстрелы пушек с галер повредили корму флагмана.

В ходе Гренгамского боя русские захватили фрегаты «Венкер» (30 пушек), «Данск-Эрн» (18 пушек), «Кискен» (22 пушки) и «Стор-Феникс» (34 пушки). Шведы потеряли 103 человека убитыми, и 407 человек были опалены раскаленными газами при стрельбе из пушек, что свидетель-



Гренгамское сражение 1720 г.

ствует о стрельбе почти в упор — борт к борту. В ходе боя 43 русские галеры были столь сильно повреждены, что не могли совершить переход морем, и их пришлось сжечь. Остальные галеры ушли в Або. Шведские фрегаты отвели в Ревель, а в августе 1720 года — в Кронштадт, откуда их торжественно ввели в Неву. Затем они несколько лет служили в русском флоте под прежними названиями. Гренгамским сражением закончилась кампания 1720 года.

Британское правительство отклонило просьбу шведов оставить эскадру адмирала Норриса на зимовку в Балтийском море. В октябре 1720 года эскадра ушла в Англию. В 1720 году муж королевы Ульрики-Элеоноры принц Гессен-Кассельский был избран риксдагом* на престол и стал именоваться Фредериком I. Любопытно, что 9 (20) августа 1720 года в Стокгольм прибыл А.И. Румянцев, который от имени Петра I поздравил Фредерика с вступлением на престол. В последние дни пребывания Румянцева в Стокгольме шведское правительство заявило о своем

* Четырехсословный парламент Швеции, куда входили представители дворянства, духовенства, бюргерства и свободного крестьянства.

желании «для общего блага обоих государств и пресечения разлития крови» начать мирные переговоры.

12 (23) ноября А.И. Румянцев вернулся в Петербург и доложил Петру о том, что шведы хотят мира. Царь не замедлил с ответом. Он отправил письмо Фредерику I, где советовал «прямо приступить к переговорам о мире», и предложил место переговоров — финские города Ништадт или Руамо.

31 марта (10 апреля) 1721 года начались мирные переговоры в городе Ништадте (ныне город Усикаупунки). Однако шведы продолжали упрямяться. Они по-прежнему надеялись на Англию. Действительно, 13 (24) апреля 1721 года английский флот из 25 кораблей и 4 фрегатов под командованием адмирала Норриса снова отправился на Балтику. В конце апреля флот прошел мимо Копенгагена и встал у острова Борнхольм.

Из-за присутствия британского флота Петр решил отправить к берегам Швеции только часть галерного флота под командованием П.П. Ласси. Корабельный же флот занял оборонительное положение. Шесть кораблей находились в Ревеле, а остальные — у острова Котлин. Отряд Ласси состоял из 30 галер, 9 лодок, 33 шлюпок и одного бота. На борту судов находилось 5 тысяч солдат пехотных полков и 450 казаков.

Солдаты и особенно казаки Ласси славно погуляли по шведскому побережью. В шведских водах русские галеры захватили и уничтожили 40 шведских каботажных судов. Были разрушены один оружейный и двенадцать железообрабатывающих завода, сожжены три городка, 19 приходов, 79 мыз, 506 деревень с 4159 крестьянскими дворами. Погром, произведенный отрядом Ласси, стал последней каплей, принудившей Швецию закончить непосильную для нее борьбу.

Глава 16

Ништадский мир

30 августа (10 сентября) 1721 года в Ништадте был подписан русско-шведский мирный договор. От России его

подписали генерал-фельдцейхмейстер Яков Брюс и тайный советник Генрих (Андрей Иванович) Остерман; с шведской стороны — советник граф Юхан Лильенстендт и барон Отто Стрёмфельдт.

Многие статьи Ништадского мира не потеряли своей актуальности и в наши дни, поэтому, рискуя утомить читателя, приведу их полностью.

Военная часть договора включала в себя:

Восстанавливается мир. Военные действия прекращаются на всем пространстве княжества Финляндского в течение 14 дней после подписания договора, а на всей прочей территории, где велась война, в течение 3-х недель.

Объявляется всеобщая амнистия тем, кто в период войны и ее превратностей либо стал дезертиром, либо переходил на службу держав-противников. Амнистия не распространяется только на украинских и запорожских казаков, сторонников Мазепы, измены которых царь не может и не хочет прощать.

Обмен пленными без всякого выкупа будет произведен сразу после ратификации договора. Из России не будут возвращены только те, кто принял за время пленения православие.

Русские войска очищают за 4 недели после ратификации договора шведскую часть территории Великого княжества Финляндского.

Реквизиции продовольствия, фуража и транспортных средств для русских войск прекращаются с подписанием мира, но шведское правительство обязуется бесплатно обеспечивать русские войска всем необходимым до их выхода из Финляндии.

В части границ договор предусматривал:

Швеция уступает России на вечные времена завоеванные русским оружием провинции: Лифляндию, Эстляндию, Ингерманландию и часть Карелии с Выборгской губернией, включая не только материковую часть, но и острова Балтийского моря, в том числе Эзель (Сааремаа), Даго (Хийумаа) и Моон (Муху), а также все острова Финского залива. К России отходит часть Кексгольмского округа (Западная Карелия).

Устанавливалась новая линия русско-шведской государственной границы, которая начиналась западнее Вы-

борга и шла оттуда в северо-восточном направлении по прямой линии до старой русско-шведской границы, существовавшей до Столбовского мира. В Лапландии русско-шведская граница сохранялась неизменной. Для демаркации новой русско-шведской границы создавалась специальная комиссия.

Политическая часть договора включала в себя следующие положения:

Россия обязуется не вмешиваться во внутренние дела Швеции — ни в династические отношения, ни в форму правления.

В утраченных Швецией в пользу России землях русское правительство обязуется сохранять евангелическую веру населения (Прибалтика), все кирхи, всю систему образования (университеты, школы).

Все жители Эстляндии, Лифляндии и Эзеля (епископство Виккское) сохраняют за собой все свои особые «остзейские» привилегии, как дворянские, так и недворянские (цеховые, магистратные, городские, бюргерские), и т. п.

Мало кто знает, что Ништадский мир предусматривал выплату Россией Швеции большой контрибуции. Так, Россия должна была уплатить Швеции два миллиона талеров (ефимков), причем только полновесной серебряной монетой -цвейдриттельштирами - в определенные сроки (февраль 1722 года, декабрь 1722 года, октябрь 1723 года, сентябрь 1724 года), и каждый раз полмиллиона, через банки в Гамбурге, Лондоне и Амстердаме, объявляя за 6 недель до каждой уплаты через какой банк она будет произведена.

27 февраля (9 марта) 1727 года шведский король Фредерик I передал русскому послу в Стокгольме князю Василию Лукичу Долгорукову квитанцию о принятии Швецией сполна двух миллионов талеров.

Швеции предоставлялось право ежегодно «на вечные времена» закупать хлеб на 50 тысяч рублей в Риге, Ревеле и Аренсбурге и беспошлинно вывозить это зерно в Швецию. Исключение составляли лишь голодные и неурожайные годы.

Кроме того, эта статья договора была дополнена 22 февраля (3 марта) 1724 года секретным артикулом, где

Швеции предоставлялось право закупать зерно беспошлинно еще на 100 тысяч рублей сверх указанных в договоре 50 тысяч рублей, а также производить на эту дополнительную сумму закупки других русских товаров (сырья): пеньки, мачтового леса и прочего.

Известие о подписании договора Петр получил по пути в Выборг. Еще раньше он повелел: «Надеясь на мир, не подлежит ослабевать в воинском деле, дабы с нами не так случилось, как с монархией греческою», то есть с Византийской империей. Увы, сейчас забыты эти пророческие слова.

В ходе 21-летней Великой Северной войны Петру Великому удалось вернуть России земли, которые принадлежали ее князьям еще в IX—XI веках, и добиться выхода к морю. Петр поистине «прорубил окно» в Европу. На Балтике появился мощный русский флот.

Тем не менее, у Ништадского мира был один серьезный изъян — Петр, торопясь заключить мир, согласился на границу в 120 верстах от новой столицы — Санкт-Петербурга. Поскольку шведская аристократия не смирилась с поражением в войне и мечтала о реванше, такая граница у Выборга становилась источником нестабильности и постоянной головной боли русского правительства.

Говоря о победе в Северной войне, царские, советские и нынешние историки делают основной упор на полководческом даровании Петра, храбрости русских солдат и офицеров и т.п. В целом это соответствует действительности, но нельзя забывать, что Петр вел коалиционную войну против Швеции параллельно с войной за испанское наследство. В этих двух войнах принимали участие почти все европейские страны. Из сказанного не следует, что, мол, Петр смог победить Швецию лишь с помощью союзников. Нет никакого сомнения, что в войне один на один Россия сумела бы не только победить Швецию, но и вообще разрушить ее до основания, будь на то воля Петра.

Дело совсем в другом. Если бы Петр затеял войну со шведами в условиях стабильного мира в Европе, то первые же успехи русских вызвали бы вмешательство крупных европейских государств в войну. Нетрудно догадаться, что мощная коалиция европейских держав нанесла

бы поражение России, и в самом лучшем случае Петру удалось бы только сохранить «статус-кво» в территориальном аспекте.

Северная война стоила России огромных человеческих жертв. Пока никто не пытался посчитать людские потери России в Северной войне. В монографии Б.Ц. Урланиса говорится: «Общее количество убитых в войнах петровской эпохи составляет около 40 тысяч человек»*. Там же сказано, что во время Северной войны шведы потеряли убитыми 150 тысяч человек, а их санитарные потери составили около 200 тысяч человек.

У меня нет оснований оспаривать эти цифры. Но хочу подчеркнуть, что Урланис имеет в виду потери в конкретных битвах, а не в ходе войн в целом. Если же взять общие людские потери России с 1700 по 1721 гг. – при строительстве Петербурга; разорении Лифляндии, Эстляндии и донского казачества в ходе Булавинского восстания; при разорении Украины в 1708–1709 гг.; от эпидемий, связанных с боевыми действиями; в результате казней и ссылок – то эти потери будут насчитывать миллионы человек. Иначе говоря, в процентном отношении ко всему тогдашнему населению России потери в Северной войне соизмеримы с потерями в Великой Отечественной войне.

В то же время нельзя забывать, что хотя немалую часть этих потерь надо отнести на счет ошибок, просчетов и жестокости Петра, общий успех в этой войне был немислим без огромных людских потерь. У России не было тогда альтернативы. Она должна была либо воевать (и нести потери), либо прекратить свое существование в качестве независимого государства и в итоге понести еще большие потери.

* Урланис Б. «История военных потерь». — СПб/М.: Полигон/АСТ, 1998, с. 55.

РАЗДЕЛ V

Русско-шведская война 1741—1743 гг.

Глава 1

Причины возникновения войны

Основной причиной войны явилось стремление правящих кругов Швеции к реваншу за Северную войну 1700—1721 годов. Боюсь, читатель поморщится от казенного советского стиля этой фразы. Но, увы, это на сто процентов соответствует действительности. До 1700 года доходы шведского королевского дома и аристократии от Финляндии, Прибалтики и шведских территорий в Германии были гораздо больше, чем непосредственно в Швеции. Кроме того, собственное сельское хозяйство не могло прокормить население Швеции, волей неволей приходилось закупать зерно и другие сельхозпродукты в утерянных землях.

Однако шведское правительство понимало, что новая война один на один с Россией может закончиться для Швеции катастрофой. Войну следовало начать лишь в коалиции с могущественными союзниками, либо дожидаться внутренних потрясений в России, которые подорвут ее военную мощь.

В 1731 году между Австрией, Голландией и Англией был заключен Венский договор, направленный против Франции. В свою очередь правительство Людовика XV срочно начало искать союзников. В результате этого Швеция и Турция оказались в сфере французского влияния. Склонялась к союзу с Францией и Пруссия.

Русско-турецкая война 1735—1739 годов давала шансы на реализацию шведского реванша. Однако в самой Швеции не было единства в вопросе о войне. Не прекраща-

лись споры в шведском сейме. Это собрание разделилось на две партии. Одна называлась «шляпами» и состояла почти полностью из дворянства, офицеров армии и ряда сенаторов — эта партия требовала войны. Другая партия во главе с королем Фредериком I (1676—1751) желала мира, ее называли «партией колпаков».

Шведский посол в России Эрик Нолькен энергично поддерживал «партию шляп» и систематически посылал сообщения о полном упадке русской армии после турецких походов. Якобы полки составлены из одних молодых солдат, которые едва умеют обращаться со своим оружием, во многих полках не достаёт одной трети до комплекта и т.д. Заметим, что на 90% сведения Нолькена были дезинформацией, которую он сам и фабриковал. Однако его донесения производили большой эффект в правящих кругах Швеции.

Швеция начала переговоры с Турцией о заключении военного союза против России. В ответ императрица Анна Иоанновна запретила вывоз хлеба в Швецию из русских портов.

В 1738 году в Турцию из Швеции отправился дипкурьер майор Синклер (Цинклер) с секретными документами, касающимися планов войны с Россией. Однако русская разведка не дремала. Правда, в то время в России не было специального разведывательного ведомства, эти функции выполняли отдельные чиновники, о которых мы сейчас знаем очень мало. Одним из самых блестящих разведчиков России XVIII века был Иван Иванович Неплюев (1693—1773). Он окончил Новгородскую математическую школу и Санкт-Петербургскую морскую академию. С 1721 по 1734 годы являлся русским резидентом в Стамбуле, в 1739 году участвовал в переговорах о заключении Белградского мира. Затем был назначен губернатором Киева и главным комиссаром всей Малороссии (то есть «государевым оком» при гетмане). Агентура Неплюева успешно функционировала в Турции, Персии и многих странах Европы.

Шведская агентура донесла Неплюеву о поездке Синклера. Наплюев сообщил о ней генерал-фельдмаршалу Бухарду Кристофу Миниху (1683—1767). Миних вызвал к себе поручика Тверского драгунского полка Левицкого

и дал ему секретное поручение. Причем по простоте душевной Миних вручил ему собственноручно написанную инструкцию. В ней Левицкому предписывалось взять с собой трех унтер-офицеров или капралов и ехать в Польшу на перехват Синклера, а «ежели его найдете, то стараться его умертвить или в воду утопить» (немец Миних не в ладах был с русским языком). Самое забавное, что генерал-фельдмаршал под этой инструкцией поставил свою подпись.

Левицкий четко выполнил приказ — Синклера убили, все его документы доставили Миниху. Однако об убийстве скоро узнали в Польше, а затем и в Швеции. Стокгольмская чернь даже попыталась разгромить дом русского посла. Поэтому императрица Анна Иоанновна на всякий случай отправила Левицкого и всех причастных к сей государственной тайне в Сибирь, в Тобольскую губернию. Для утешения Левицкому присвоили очередной воинский чин. Через несколько лет его вернули в центральную Россию, где он продолжал делать карьеру.

Позиция короля Фредерика и «партии колпаков», а также деятельность русской разведки сорвали вмешательство Швеции в русско-турецкую войну 1735–1739 годов. Но через два года Швеция все-таки объявила войну России. Причем главной причиной тому стал бардак на российском престоле. По-другому ситуацию не назовешь. Поэт Максимилиан Волошин в 20-х годах XIX века написал про эту пору: «Россия задыхалась под грудой распаренных грудей и животов».

Подробное описание династического кризиса в России во второй половине XVIII века выходит за рамки нашей работы, поэтому мы упомянем о нем вскользь, уделив внимание лишь тем деталям, которые имели отношение к русско-шведской войне.

Петр I убил в 1715 году своего единственного законного сына Алексея не столько из-за того, что тот был противником реформ, сколько из боязни за судьбу своей полузаконной жены Екатерины (Марты Скавронской) и ее потомства. Но вскоре умер ребенком их сын Петр Петрович, «шишечка», как его любовно называл Петр I. Тогда Петр изменил закон о престолонаследии, по новому зако-

ну дарствующий монарх сам назначал себе наследника. Однако Петр не сумел (или не успел) этого сделать.

После смерти Петра Великого единственным законным наследником остался его внук Петр Алексеевич, сын несчастного царевича Алексея и Софии Шарлотты Христины Брауншвейг-Вольфенбюттельской. Но ему было, увы, только 10 лет. С помощью «птенцов гнезда Петрова» А.Д. Меншикова, начальника Тайной канцелярии П.А. Толстого, генерал-адмирала Ф.М. Апраксина и канцлера Г.Н. Головкина (а также двух гвардейских полков) на престол взошла Екатерина I.

Через 2 месяца после смерти Петра (21 мая 1725 года) в Петербурге состоялась свадьба старшей дочери Петра и Екатерины, царевны Анны Петровны с двадцатипятилетним голштинским герцогом Карлом Фридрихом (1700—1739). Формально и Анна, и Елизавета являлись незаконными дочерьми Петра, поскольку обе родились до его официального брака с Екатериной, но тогда об этом все предпочитали помалкивать.

Жених для дочери Петра Великого был не ахти. Герцогство Голштинское имело размеры примерно 150 × 50 км, и разглядеть его на карте Европы можно было только через увеличительное стекло. Отец Карла, герцог Фридрих был приятелем и участником игр юного Карла XII. Он женился на старшей сестре шведского короля Гедвиге-Софии. В Северной войне Фридрих Голштинский сражался на стороне шведов и погиб в 1702 году в битве при Кдиссово. Карл Фридрих был его единственным сыном. В ходе Северной войны датчане отняли Голштинское герцогство у малолетнего Карла Фридриха. Но Петр I после смерти Карла XII призвал Карла Фридриха в 1721 году в Петербург и 22 ноября 1724 года помолвил его с дочерью Анной. От этого брака в 1728 году родился Карл-Петр-Ульрих, герцог Голштинский. Младенец оказался наследником по женской линии сразу двух престолов — Российской империи и Шведского королевства.

Тем временем в России после смерти Екатерины I в 1727 году на престол был возведен двенадцатилетний Петр II (сын царевича Алексея). По сути дела он был единственным легитимным русским царем после Петра I в течение всего XVIII века. Происхождение всех осталь-

ных было достаточно спорным. Но увы, через три года юный император умер от оспы, не оставив потомства. Посему российские вельможи и гвардейские офицеры выбрали на российский престол Анну Иоанновну, дочь слабоумного царя Ивана. Петр I выдал Анну Иоанновну за Фридриха Вильгельма, герцога Курляндского. Тот в 1711 году умер, однако Анна продолжала жить в Митаве. Вскоре молодая вдовушка нашла себе утешение в лице конюха Бирона. Позже она попыталась заставить курляндский сейм признать ее фаворита дворянином, но сейм отказал ей.

Поначалу петербургские олигархи* попытались ограничить власть императрицы Анны, но вскоре она стала неограниченной правительницей. Фактически же в ее царствование правил Бирон. Императрице Анне требовался наследник. И она вспомнила о своей племяннице — дочери Екатерины Ивановны и Карла Леопольда, герцога Мекленбург-Шверинского. Других потомков у слабоумного Ивана V не было (другое дело, что злые языки утверждали, будто больной Иван был бесплоден, а дочек ему «настругал» спальник** Василий Юшков).

В 1718 году у Карла Леопольда и Екатерины Ивановны родилась дочь, которую крестили по протестантскому обряду и нарекли Елизаветой-Христиной. После ее рождения семейная жизнь супругов совсем разладилась, и через три года мучений Екатерина Ивановна забрала свою трехлетнюю дочь и уехала в Россию. Императрица Анна Иоанновна перекрестила Елизавету-Христину по православному обряду, после чего она стала Анной Леопольдовной.

28 января 1733 года в Петербурге состоялась свадьба Анны Леопольдовны с Антоном Ульрихом герцогом (принцем) Брауншвейг-Люнебургским. 12 августа 1740 года у Антона Ульриха и Анны Леопольдовны родился сын, названный Иваном. Вскоре больная императрица Анна Иоанновна выпустила манифест, в котором объявила

* Назвать их аристократами не позволяет происхождение этих выскочек.

** Дворянин, охранявший сон царя и царицы, постоянно находившийся в покое рядом с их опочивальней.

младенца Ивана Антоновича великим князем с титулом императорского высочества и наследником российского престола. А еще через 11 дней императрица подписала новый манифест, где регентом Ивана был объявлен ее фаворит Бирон, а не отец Антон Ульрих или мать Анна Леопольдовна. 17 октября 1740 года императрица Анна Иоанновна скончалась в возрасте 46 лет. На следующий день, 18 октября, столица присягнула новому императору-младенцу и его регенту.

Теперь Бирон стал неограниченным правителем России. Но немец сел явно не в свои сани. Раньше его терпели как фаворита императрицы, теперь же ему не на кого было опереться. Бирон решил укрепить свою власть с помощью репрессий — были арестованы несколько десятков офицеров и чиновников. Принца Антона Ульриха взяли под домашний арест. Но эти действия возымели обратный эффект.

В ночь с 7 на 8 ноября генерал-фельдмаршал Миних с ведома Антона Ульриха и Анны Леопольдовны поднял по тревоге 80 гвардейцев и совершил государственный переворот. Он арестовал Бирона с десятком его приспешников. В ходе переворота не было пролито ни капли крови, если не считать того, что Бирон оказал сопротивление арестовавшим его гвардейцам и те набили ему морду.

Теперь Анна Леопольдовна получила неограниченную власть и стала именовать себя «Правительницей Российской», младенец же Иван по-прежнему числился императором Иваном V. Бирона приговорили к четвертованию, но Анна Леопольдовна заменила казнь ссылкой на Северный Урал в Пелым. Одновременно Анна Леопольдовна приступила к выдавливанию из властных структур генерал-фельдмаршала Миниха, которому она была обязана властью. Она перестала лично принимать Миниха, а своего мужа Антона Ульриха неизвестно за какие заслуги сделала генералиссимусом и начальником Миниха. В конце концов, 57-летний Миних не выдержал и в марте 1741 года подал в отставку, которая немедленно была принята. Таким образом, от власти был отстранен самый талантливый полководец и администратор того времени. Дореволюционные и советские историки недолюбливали Миниха, в основном за немецкое происхождение, но его де-

тельность в русско-турецкой войне 1735–1739 годов говорит сама за себя.

Что же касается Антона Уильриха, то он представлял собой полное ничтожество и давным-давно не имел интимных отношений с женой. Будучи генералиссимусом, он не играл никакой роли ни в военных, ни в гражданских делах. Двадцатидвухлетняя Анна Леопольдовна отдала страну на откуп пройдохам-немцам типа Остермана, Линара и К°, а сама почти все время валялась в огромной постели, читая душещипательные романы. Впрочем, в постели она никогда не бывала одна. Там постоянно находилась ее любимая фрейлина Юлиана Менгден. Верноподданные и высоконравственные дореволюционные историки писали о возвышенной дружбе двух этих дам. А безнравственные современники не стеснялись называть их лесбиянками.

Развал системы управления в стране не был секретом ни для русских, ни для иностранных дипломатов в Петербурге. И те, и другие прекрасно понимали, что бардаку в верхах скоро придет конец. Наиболее реальной претенденткой на русский престол была Елизавета Петровна. За 16 лет офицерство, чиновники, да и просто обыватели устали от немецкой мафии, правившей от имени ничтожных и нелегитимных монархов. Жестокие и нелепые указы Петра I все напрочь забыли, теперь вспоминали только его победы и достижения. В дочери Петра все видели возрождение Великой России и освобождение от ненавистных немцев. О незаконности ее рождения вообще никто не вспоминал.

Елизавета получила весьма слабое образование, а точнее говоря, никакого образования вообще у нее не было. Например, она до самой смерти не могла понять, почему в Англию нельзя проехать в карете. Зато она имела то, что называется «житейским умом» и была склонна к лицемерию и интригам. Понимая свое двусмысленное положение в правление обеих Анн, Елизавета старалась не вмешиваться в государственные дела и тем избежала заточения в монастырь. Она разыгрывала из себя этакую простушку-хохотушку. Любила игры, хороводы, охоту, постоянно меняла любовников. Она обожала бывать на свадьбах и крестинах, но не у простолюдинов или чиновни-

ков, а исключительно у офицеров и солдат гвардейских полков.

После смерти Анны Иоановны в Петербурге стали зреть сразу два заговора в пользу Елизаветы. Один спонтанный среди солдат и младших офицеров гвардейских полков. Другой же заговор готовили посол Франции Иахим-Жаком де ля Шетарди и посол Швеции Эрик Нолькен. Причем, если Шетарди вступил в контакт с Елизаветой по прямому указанию своего правительства, то Нолькен действовал в основном в инициативном порядке. В инструкции Шетарди, данной ему кардиналом де Флери, Елизавета была указана как единственное лицо, в пользу которого нужно действовать для свержения немецкого правительства и для оттеснения России обратно на восток. Посредником между дипломатами и Елизаветой стал ее личный врач Иоганн Лесток, француз по происхождению.

Франция предложила Швеции полностью оплатить все издержки в войне с Россией. Шетарди потребовал от Елизаветы Петровны подписать обращение к русским войскам в Финляндии не сопротивляться шведам, а также дать письменные гарантии территориальных уступок шведскому королю. У Елизаветы хватило ума отвертеться от письменных обязательств, а уж на словах она была на все согласна, взамен же просила 100 тысяч рублей.

Посол Нолькен выдал требуемую сумму. Сколько ей выдал Шетарди — точно не установлено. Известно, к примеру, что в сентябре 1741 года он выдал ей 2 тысячи золотых. Деньги Швеции и Франции были использованы как на подкуп гвардейцев, так и на оплату долгов Елизаветы, выражавшихся в десятках тысяч рублей. Посол Нолькен сообщил в Стокгольм, что Россия на грани государственного переворота и что войска не будут сражаться за Анну Леопольдовну. В Стокгольме сделали вывод, что достаточно одного только вида шведских войск, чтобы власть Анны Леопольдовны и немцев рухнула, а новая императрица в благодарность за помощь щедро наделит шведского короля русскими землями.

Глава 2

Боевые действия в Финляндии

28 июля 1741 года к русскому послу Бестужеву явился надворный канцлер и объявил, что шведский король вынужден объявить России войну. Причины войны в манифесте были объявлены следующие: «Русский двор во многих случаях мало уважал народные права самые священные; не упоминая об оскорбительных угрозах, он нарушил 7-й параграф Ништадского мира, вмешиваясь непозволительным образом во внутренние дела королевства для возбуждения смуты и для установления престолонаследия по своей воле вопреки правам чинов. Русский двор постоянно говорил со Швецией языком высокомерным, неприличным между государствами равными и независимыми. Судам в России было именно запрещено удовлетворять справедливым жалобам шведских подданных — распоряжение, которого постыдились бы и варвары; запрещено вывозить хлеб в Швецию, тогда как это запрещение не касалось других народов. Есть столкновения, которые можно отстранить путем переговоров, но за оскорбление можно удовлетворить только с оружием в руках: таково оскорбление, нанесенное убийством Синклера».

Анна Леопольдовна и К^о малость подумали и 13 августа также разрешились манифестом от имени малолетнего Иоанна. В нем, между прочим, говорилось: «Между неверными и дикими, бога не исповедующими погаными, не только между христианскими державами еще не слышно было, чтоб, не объявляя наперед о причинах недовольства своего или не учиня по последней мере хотя мало основанных жалоб и не требуя о пристойном поправлении оных, войну начать, как то действительно ныне от Швеции чинится».

Главным начальником шведского войска в Финляндии был назначен граф Левенгаупт, сеймовый маршал, самый популярный в то время человек в Швеции. По своим обязанностям на сейме он мог приехать к войску только через четыре недели после объявления войны. Шведское командование распространяло в русских и собственных

войсках дезинформацию о том, что Елизавета Петровна обратилась с манифестом к русским войскам с приказом не сопротивляться шведам. По другой версии Елизавета сама якобы объявилась среди шведских войск в Финляндии. Кроме того, к шведам де приехал и малолетний Петр Голштинский, племянник Елизаветы.

У русских командовать основной армией, дислоцированной в Финляндии, было поручено фельдмаршалу П.П. Ласси. Как уже говорилось, наиболее талантливым и опытным русским полководцем в то время был Миних, но Анна Леопольдовна боялась усиления влияния Миниха больше чем шведов.

Специальный корпус дислоцировался у деревни Красная Горка на южном побережье Финского залива под начальством принца Гессен-Гомбургского. Задачей этого корпуса являлась защита Петербурга от шведского десанта. Кроме того, было решено собрать два небольших корпуса в Лифляндии и Эстляндии под началом генерала Левендаля для обороны побережья от шведских десантов.

Шведские войска в Финляндии были разделены на два корпуса численностью по четыре тысячи человек. Один корпус под начальством генерала Врангеля находился в трех милях от Вильманстранда*, другой под начальством генерала Будденброка — в шести милях от этого города. Гарнизон Вильманстранда не превышал 600 человек. Ласси созвал военный совет, на котором было решено с частью корпуса идти немедленно к Вильманстранду, взяв с собой провиант только на пять дней. Приблизившись к Вильманстранду, русские 22 августа остановились в деревне Армиле, а вечером к городу подошел шведский отряд под начальством генерал-майора Врангеля. Шведский отряд, включая вильманстрандский гарнизон, насчитывал, по русским данным, 5256 человек, по шведским — 3500 человек. У русских было 9900 человек.

В обеих армиях дисциплина оставляла желать лучшего, генералы и офицеры боялись противника, говоря по-русски, в обоих лагерях царил бардак. Чтобы не быть голословным, приведу воспоминания полковника Кристофа Манштейна, бывшего в армии Ласси. «В 11 часов вече-

* Ныне г. Лаппенранта в Финляндии.

ра [22 августа] случилась большая тревога. Полковник Вильбранд, комендант Виманстранда, узнав о движении русских, направил 4 человек, которые, пользуясь темнотой и лесом, должны были подойти к неприятельской армии и сделать рекогносцировку. Один из часовых поставленного в лесе караула, заметив их, выстрелил. Едва раздался выстрел, как несколько полков второй линии вдруг поднялись, схватили оружие и, как бы сговорившись, начали жаркую стрельбу, направленную на первую линию, причем в продолжение получаса не было возможности остановить их; при этом было сделано даже несколько пушечных выстрелов, вследствие чего у полков, стоявших напротив, были убиты и ранены один офицер и семнадцать солдат. Ласси и Кейт подверглись сильной опасности быть убитыми при этой фальшивой тревоге; они разбили маленькие палатки, чтобы спать между общими линиями, и несколько пуль пробили эти палатки насквозь.

Около 200 драгунских лошадей, ошеломленных огнем, вырвались из пикетов и побежали по большой вильманстрандской дороге. Шведский передовой караул, стоявший в полумиле (шведской) от русских, слыша эту стрельбу и в то же время топот лошадей, вообразил, что это был неприятельский отряд, обратился в бегство и понесся во весь дух в город; лошади следовали за ним так близко, что избежали в беспорядке вместе со шведским караулом, прежде чем успели поднять мост. Через эту фальшивую тревогу генерал-майор Врангель получил первое известие о приближении русских. Услыхав ночью стрельбу, он вообразил, что на Вильманстранд нападают, сразу же сообщил об этом генерал-лейтенанту Будденброку и выступил на заре, чтобы подать помощь городу».

На следующий день, 23 сентября, Ласси двинулся против неприятеля, который занимал очень выгодное положение под защитой крепостных пушек Вильманстранда. Сражение началось с того, что русские заняли высоту, лежащую напротив главной шведской полевой батареи, и установив там несколько 3- и 6-фунтовых пушек, завязали артиллерийскую дуэль. Затем два гренадерских полка (Ингерманландский и Астраханский), которыми командовал полковник Манштейн, атаковали шведскую бата-

рею. Шведы дали залп картечью, но русские шли прямо «с толь многою бодростью и храбростью, как добрым порядком через пригорок и долины». Тем не менее, эту атаку шведы отбили. Тогда Ласси приказал Манштейну атаковать батарею с правого фланга, где был глубокий овраг. Гренадеры выскочили из оврага в 60 шагах от шведов и дали залп из ружей. Шведы побежали, бросив пушки. Между тем, на левом фланге драгуны полковника Ливена атаковали шведов. Организованное сопротивление шведов прекратилось. Конница бежала первой и столь быстро, что драгуны Ливена не смогли ее настичь. Уцелевшие пехотинцы частично бежали в город, а частично укрылись в окрестных лесах и болотах.

Преследуя неприятеля, русские войска достигли укреплений Вильманстранда. Фельдмаршал послал барабанщика к валу требовать сдачи города, но шведы застрелили барабанщика. Тогда Ласси приказал взять город штурмом. По городу был открыт сильный артиллерийский огонь, причем русские использовали не только свои, но и только что захваченные у шведов пушки. Город был охвачен огнем. К 7 часам вечера Вильманстранд перешел в руки русских. Командовавший шведским корпусом генерал-майор Врангель попал в плен с семьей штаб-офицерами и 1250 рядовыми. Победителям достались 12 пушек и одна мортира, 2000 лошадей, а «те солдаты, которые штурмом в город вошли, равномерное знатное число добычи деньгами золотыми и серебряными, разною серебряною посудою, платьем, провиантом и иными разными вещами получили». Русские потеряли убитыми генерал-майора Уксуля, трех штаб-офицеров, одиннадцать обер-офицеров и 511 рядовых. На поле боя было найдено более 3300 трупов шведов.

В 15–20 км от места сражения находился шведский корпус генерал-лейтенанта Будденброка. Позже шведский сенат обвинил Будденброка в том, что он своевременно не помог Врангелю. Дисциплина и боевой дух корпуса Будденброка также оставляли желать лучшего. Тот же Манштейн писал: «В следующую за сражением ночь [с 23 на 24 августа] в лагере Будденброка случилось странное происшествие. Небольшое число спасшихся драгун неслись во весь опор до тех пор, покуда не прибыли к это-



2-пудовая шведская мортира весом 780 кг (1742 г.)

му лагерю; когда они прискакали поздно к передовому караулу, часовой окликнул их, но ему не отвечали; он выстрелил, и весь караул, бросившись на лошадей, бежал в лагерь, бегущие следовали за ними и привели все в такое смятение, что войска разбежались, оставив Будденброка и офицеров одних в лагере; им стоило большого труда собрать всех на следующий день к полудню».

25 августа Ласси приказал совершенно разрушить город Вильманstrand, а его жителей вывезти в Россию. Сам же он с армией двинулся... к русской границе и вернулся в тот же лагерь, который покинул неделю назад. Анна Леопольдовна и ее окружение выразили неудовлетворение подобной ретирадой, но вынуждены были довольствоваться отписками Ласси. Положение Анны Леопольдовны было не таково, что она могла позволить себе ссориться с фельдмаршалом.

На неприятельской территории остались отряды казаков и калмыков, которые сожгли несколько десятков финских деревень. В начале сентября в Финляндию прибыл граф Левенгаупт. Он собрал оставшиеся шведские войска и устроил им смотр. Всего в строю оказалось 23700 человек. На этом активные боевые действия в Фин-

ляндии закончились. Обе стороны отвели свои войска на зимние квартиры. В течение следующих месяцев дело ограничивалось небольшими стычками казаков и калмыков со шведскими драгунами.

16 августа 1741 года русское правительство обратилось за помощью к прусскому королю, стремясь вовлечь его в войну со Швецией. Хотя оба государства имели союзный договор, но хитрый Фридрих II сумел отвертеться, найдя лазейку в трактате. Шведы в свою очередь пытались вовлечь в войну Турцию. Но османам в данный момент тоже было не до России. Они с часу на час ждали нашествия грозного персидского хана Надира.

Тем временем во французском порту Бресте началось вооружение большой эскадры, которую предполагалось направить на Балтику для помощи шведам. По этому поводу русский посланник Кантемир имел серьезный разговор с кардиналом Флери, руководившим в то время французской внешней политикой. Одновременно британское правительство дало понять, что в случае появления французских кораблей на Балтике, туда войдет и британская эскадра для нейтрализации французской эскадры. В итоге французские корабли так и не покинули Брест.

24 ноября 1741 года в 1 час пополудни правительство Анны Леопольдовны отдало приказ всем гвардейским полкам быть готовым к выступлению в Финляндию против шведов на основании, как говорили, полученного известия, что Левенгаупт идет к Выборгу. Но во дворце Елизаветы поняли дело так, что правительство нарочно хочет удалить гвардию, зная приверженность ее к цесаревне. Близкие Елизавете люди — Воронцов, Разумовский, Шувалов и Лесток — стали настаивать, чтобы Елизавета немедленно с помощью гвардии произвела переворот. Елизавета долго колебалась, лишь во втором часу дня пополудни 25 ноября она решилась.

Елизавета надела поверх платья стальную кирасу, села в сани и отправилась в казармы Преображенского полка в сопровождении Воронцова, Лестока и Шварца, своего старого учителя музыки. Приехав в гренадерскую роту, уже извещенную об ее прибытии, она нашла ее в сборе и сказала: «Ребята! Вы знаете, чья я дочь, ступайте за мною!» Солдаты и офицеры закричали в ответ: «Матуш-

ка! Мы готовы, мы их всех перебьем!» Цесаревна взяла крест и обратилась к солдатам: «Клянусь умереть за вас. Клянетесь ли умереть за меня?» «Клянемся!», — прогремели в ответ солдаты. «Так пойдемте же, — сказала Елизавета, — и будем только думать о том, чтоб сделать наше отечество счастливым во что бы то ни стало».

Из казармы Елизавета отправилась в Зимний дворец, она ехала в санях, окруженная гренадерами. По дороге Елизавета отправляла группы солдат для арестов приверженцев Брауншвейгской династии. Среди них оказались граф Миних, граф Головкин, барон Менгден, Остерман и другие. Гренадеры буквально на руках внесли Елизавету в Зимний дворец. Там она направилась прямо в караульное помещение и обратилась к сонным гвардейцам, не бывшим в курсе событий. «Не бойтесь, друзья мои, — сказала цесаревна, — хотите ли мне служить, как отцу моему и вашему служили? Самим вам известно, каких я потерпелась нужд и теперь терплю, и народ весь терпит от немцев. Освободимся от наших мучителей». «Матушка, — отвечали солдаты, — давно мы этого дожидались, и что велишь, все сделаем».

Четверо промолчавших офицеров были арестованы. Затем Елизавета отправилась во внутренние помещения дворца, не встречая сопротивления караульных. Войдя в комнату правительницы, которая спала вместе с фрейлиной Менгден, Елизавета сказала ей: «Сестрица, пора вставать!» Анна Леопольдовна, проснувшись, удивилась: «Как, это вы, сударыня?!» Увидев за спиной Елизаветы гренадер, она догадалась, в чем дело и стала умолять цесаревну не делать зла ни ее детям, ни девице Менгден, с которой бы ей не хотелось разлучаться. Елизавета обещала Анне все это, посадила ее в свои сани и отвезла в свой дворец, за ними в других санях отвезли туда же маленького Ивана Антоновича.

Утром был издан краткий манифест о восшествии на престол Елизаветы Петровны. Остермана, Миниха, Левенвольда, Михаила Головкина и других деятелей отправили в Сибирь. Все семейство бывшей правительницы Анны Леопольдовны оказалось в тюрьме в Холмогорах. Фельдмаршал Ласси быстро уяснил обстановку и уже ут-

ром 26 ноября приехал поздравить Елизавету, благодаря чему сохранил свое положение.

С приходом к власти Елизаветы Франция оказалась в весьма сложном положении. Суть его хорошо иллюстрирует письмо министра иностранных дел Франции Ж. Амелота от 12 января 1742 года к графу Каstellану, посланнику в Константинополе: «Теперь еще рано начертать план наших действий относительно России. Восшествие на престол принцессы Елисаветы нам выгодно в настоящую минуту потому, что немецкое правительство было совершенно преданно венскому двору; а новая царица обнаруживает расположение к Франции и требует ее посредничества для окончания шведской войны. Но до сих пор все это только одни слова, и его величество король как прежде, так и теперь желает чести и безопасности шведов. Они не могут заключить мира, не приведя по меньшей мере в безопасность своих границ, и я предвижу, что Россия может согласиться на это только из страха перед союзами, могущими образоваться против нее. Поэтому вы должны поддерживать расположение, которое Порты начала оказывать в пользу Швеции».

Амелот направил гневное письмо Шетарди в Петербург: «Я был очень изумлен, что на другой день после переворота вы решились писать к гр. Левенгаупту о прекращении военных действий. Еще более изумило меня то, что вы хотели взять на свою ответственность все последствия этого. Я не могу примирить такого образа действий с знанием намерений короля... Я посылаю сегодня курьера в Стокгольм, чтобы стараться успокоить там умы и дать знать, как это и есть в действительности, что перемена государя в России нисколько не изменяет ни чувств короля к Швеции, ни видов Франции... Если война продолжится, то шведы не останутся без союзников... Важно, чтобы заключение мира между Россиею и Швециею было в наших руках. Пусть царица останется в уверенности насчет благонамеренности короля; однако не нужно, чтобы она слишком обольщала себя надеждою на выгодность мирных условий».

11 января 1742 года Шетарди лично прочел Елизавете требования французского короля о территориальных уступках Швеции. Елизавета ответила, что она употребила

бы все средства, указанные ей французским королем, для выражения своей благодарности шведам, если бы только дело не касалось уступок, противных ее славе и чести. Пусть сам король будет судьей: что скажет народ, увидев, что иностранная принцесса, мало заботившаяся о пользе России и ставшая случайно правительницей, предпочла, однако, войну постыдным уступкам хоть чего-нибудь. Тем более дочь Петра I не может для прекращения той же самой войны согласиться на условия, противоречащие благу России, славе ее отца и всему, что было куплено ценой крови его и ее подданных. Елизавета была права, уступка русских территорий Швеции неизбежно привела бы к государственному перевороту в России.

Тогда Шетарди решил действовать через близких советников императрицы Бестужева и Лестока. Он предложил обоим ежегодную пенсию от французского короля в 15 тысяч ливров. Бестужев вежливо отказался, а Лесток принял пенсию, пообещав содействовать соблюдению интересов Франции в русской политике.

Хотя Россия и Швеция продолжали находиться в состоянии войны, шведский посланник Эрик Нолькен вел переговоры с русскими вельможами в Петербурге, а в апреле 1742 года даже прибыл в Москву на коронацию Елизаветы. Но и в Москве Нолькен не получил согласия русского правительства на какие-либо территориальные уступки и в конце мая отправился в Швецию.

6 июня 1742 года Нолькен прислал в лагерь фельдмаршала Ласси унтер-офицера и барабанщика с известием о своем прибытии и письмом на имя Шетарди для пересылки в Москву. Этих двоих поместили при команде конной гвардии в ставке генерал-майора Ливена. Но в тот же день среди гвардейских пехотных полков раздался крик: «К ружью! Шведы, шведы!» Гвардейцы устроили настоящий мятеж и пытались линчевать шведских парламентаров и офицеров-иностранцев, находившихся на русской службе. С большим трудом Ласси и Кейту удалось подавить мятеж и спасти несчастных шведов. Виновные отделались весьма мягкими (для военного времени) наказаниями — 17 зачинщиков сослали в Сибирь или в дальние гарнизоны. Этот бунт хорошо показывает настрое-

ния, царившие в русской армии. В такой ситуации ни о каких уступках Швеции не могло быть и речи.

Пока шли переговоры, русские войска сильно опустошили район боевых действий в Финляндии. В этом деле особенно отличились донские казаки под начальством своего старшины Ивана Краснощекова, пожалованного в 1740 году в бригадиры. 12 августа 1742 года отряд казаков, которым командовал Краснощеков, близ Гельсингфорса нарвался на сотню шведских драгун под командованием майора Шумана и был разбит. Раненый Краснощеков попал в плен, но по пути в Гельсингфорс умер от ран. Позже тело его было передано русским по просьбе Ласси. Его отвезли на родину и похоронили. Однако откуда-то появилась версия, что шведы якобы содрали с живого Краснощекова кожу, отчего тот и помер. Неужели тело с содранной кожей выдали бы русским, а Ласси не поднял бы шума? Тем не менее, эта сказочка стала официальной версией в начале XX века*.

К началу июня у Ласси в Финляндии была 36-тысячная армия. 7 июня русские выступили из-под Выборга и двинулись вдоль Финского залива, чтобы иметь возможность получать морем продовольствие и боеприпасы. 13 июня Ласси получил сведения о сосредоточении шведских войск (19 пехотных и 7 конных полков) на сильно укрепленной позиции в районе Мендолакса. 20 июня русская армия вышла к рубежу реки Вираоки. Здесь были оставлены обозы и лишние тяжести. Взяв с собой продовольствие на десять дней и боеприпасы, русские войска продолжили наступление.

25 июня они, преодолев труднопроходимую местность, приблизились к Мендолаксу. С фронта позиция шведских войск была недоступна, а с флангов к ней вела только узкая дорога. Несмотря на это, Ласси решил атаковать противника. Но как только русские войска перешли в наступление, шведы оставили свои позиции и отошли в Фридрихсгам. Главные же силы шведов сосредоточились в лагере при Сумме. Вслед за отступающим против-

* См. «Картины былого Тихого Дона» (Краткий очерк истории Войска Донского), СПб., 1909.

ником к Фридрихсгаму подошли русские войска. Как только шведам стали известны намерения Ласси, Левенгаупт поспешно отошел к Гельсингфорсу. Отступающие шведы сожгли Фридрихсгам.

2 июля Ласси получил из Петербурга приказ: если шведы отойдут за реку Кюмень, не двигаться дальше и остановиться здесь, а главные силы отвести на зимние квартиры к Фридрихсгаму. Но военный совет решил продолжать движение к Гельсингфорсу. Это решение Ласси мотивировал тем, что противнику надо нанести решительное поражение, заставить финские полки прекратить сопротивление и оставить шведскую армию при подходе русских войск.

В то же время отряд князя Мещерского вышел из Кексгольма и, двинувшись на север, без боя занял город Нейшлот. Далее Мещерский пошел на запад параллельно берегу Финского залива в 70—80 верстах от него. Вскоре его отряд занял город Тавастгус.

В августе армия Ласси окружила шведские войска у Гельсингфорса. Теперь шведская армия могла получать подкрепления только морем. Но и это связь скоро прекратилась, так как шведский флот из-за начавшейся эпидемии ушел из Гельсингфорса в Карлскрону, а эскадра Мишукова заперла шведскую армию с моря. В Гельсингфорсе были заперты 17 тысяч шведов, русских же было там не более 17,5 тысяч. Тем не менее, 24 августа командующий шведской армией генерал Буснет капитулировал. За несколько дней до этого генералы Левенгаупт и Будденброк оставили армию и бежали в Стокгольм «для отчета сейму о своих действиях». По условиям капитуляции шведским военным разрешили убыть в Швецию с личным оружием, полковая и крепостная артиллерия шведов (90 орудий) досталась русским. Финны, служившие в шведской армии, отказались ехать в Швецию и были распущены по домам. Вскоре войска Ласси и Мещерского соединились в городе Або.

Глава 3

Боевые действия на море в 1741–1743 гг.

В первые годы после смерти Петра Великого развитие флота шло по инерции, затем флот стал приходить в упадок.

В царствование Анны Иоанновны были приняты определенные меры к усилению боевой мощи Балтийского флота. В 30-х годах заметно возросло число строившихся судов. По табелю 1737 года в составе Балтийского флота положено было иметь: 27 кораблей (четыре 80-пушечных, шестнадцать 66-пушечных, семь 54-пушечных); шесть 32-пушечных фрегатов; два 24-пушечных прама; три 6-пушечных бомбардирских корабля; 18 флейтов; 8 пакетботов; 3 лоц-галиота; 5 шмаков; 2 фоб-яхты; 2 плавучие мастерские; 130 галер (девятнадцать 22-баночных, сорок одну 20-баночную и семьдесят 16-баночных галер); 33 палубных и 76 беспалубных корабельных ботов; 190 шлюпок (10–12-весельных); тридцать два 6-весельных ялбота; девятнадцать 4-весельных шлюпок; 3 камели и 36 шесть плашкоутов различной длины.

К концу правления Анны Иоанновны некомплект по кораблям 1 ранга составлял два корабля, 2 ранга – семь ко-

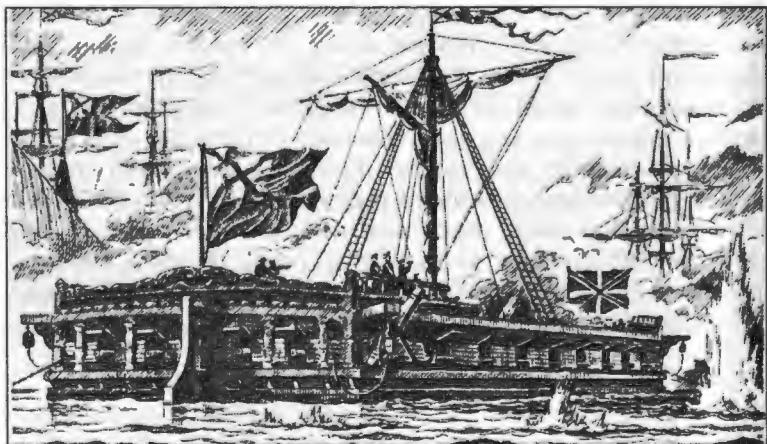

Прам

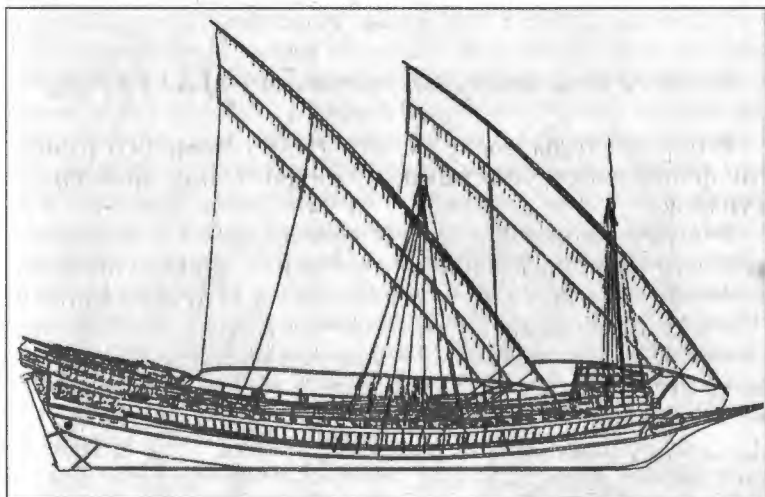

Галера «французского» типа начала XVIII в.

раблей, а по 54-пушечным, отнесенным к кораблям 3 ранга, сверх штата было два корабля.

Несмотря на то, что по принятому штату полагалось иметь 130 галер, Верховный тайный совет приказал подготовить 90 галер. Так как в это время были в наличии только 83 галеры, и еще пять строили, то галерному мастеру М. Черкасову приказали заложить две новые 20-баночные галеры. Одновременно решили заготовить лес на 40 галер, в том числе на 10 методом подряда и на 30 — из казанских государственных лесов. С января 1733 года галеры стали строить исключительно «французским манером», так как именно такие суда могли с одинаковым успехом действовать и в шхерах, и в открытом море. На их строительство шли как дубовые, так и сосновые леса. По предложению адмирала Н.Ф. Головина 24- и 23-баночные галеры постепенно заменяли на 22-баночные, а старые 20-баночные — на новые 16-баночные.

Всего при Анне Леопольдовне в состав Балтийского флота вошли три 66-пушечных корабля, два бомбардирских корвета и свыше двадцати мелких судов. На бумаге Балтийский флот выглядел весьма внушительно, однако уровень боевой подготовки был крайне низким. Напри-

мер, кампания 1739 года на Балтике началась только... 1 августа. Кампания 1740 года — 29 июня. При этом в 1739 году флот дошел лишь до Красной Горки (если это вообще можно считать выходом в море), а в 1740 году — аж до самого Ревеля! Эскадры в Ревеле к тому времени уже давно не было. Там держали только брандвахту. Весь флот базировался исключительно в Кронштадте. Впрочем, две базы были бы излишней роскошью, учитывая количественный состав флота. В 1737, 1739 и 1740 годах в море выводилось только по пять кораблей, а в 1738 году вообще четыре. Число фрегатов, принявших участие в кампании, снизилось с шести в 1737 году до трех в 1740 году.

Острейшей проблемой к началу войны стала катастрофическая нехватка личного состава — некомплект со-



Гардемарин. 1756 г.

ставлял 36% (1669 матросов и 1034 солдата). Из 5 тысяч ожидаемых рекрутов прибыли только 1370. Большая нужда была в опытных штурманах и лекарях. Нанимать штурманов и боцманов срочным порядком в самый канун войны пришлось русскому послу в Голландии Головкину. Это удалось ему лишь частично.

С началом войны русские корабли были расставлены у Кронштадта так, чтобы совместно с береговыми батареями отразить нападение неприятеля.

Шведский флот действовал куда более активно. В мае 1741 года из Карлскроны под командованием вице-адмирала Томаса Райалина вышли пять кораблей — «Урика Элеонора» (76-пушечный), «Принц Карл Фредерик» (72-пушечный), «Сток-



Офицер флота. 1732 г.



Штаб-офицер флота. 1745 г.

гольм» (68-пушечный), «Финляндия» (60- или 70-пушечный), «Фреден» (42-пушечный) и четыре фрегата. Чуть позже к ним присоединились еще пять кораблей: «Фригет» (66-пушечный), «Бремен» (60-пушечный), «Гессен-Кассель» (64-пушечный), «Верден» (54-пушечный) и «Дроттнинггольм» (42-пушечный). С этими силами Райалин вошел в Финский залив и занял позицию между Гогландом и финским берегом. Галерный флот шведов под командованием Акселя Фалькенгрена расположился в двух милях к югу от Фридрихсгама, чтобы обеспечить лучшее взаимодействие флота и сухопутных сил.

Придя в восточную часть Балтийского моря, шведский флот занял позицию в районе острова Аспэ. Периодически посылались отдельные корабли на разведку

к Рогервику, Гогланду и Соммерсу. Сначала причиной бездействия были соответствующие инструкции из Стокгольма, затем — вспыхнувшая среди экипажей эпидемия, от которой к середине августа умерли свыше 700 человек. На корабли постепенно пришлось перевести из армейских полков тысячу человек. В сентябре скончался сам Райалин. Его сменил контр-адмирал Аарон Шёшерн. Вскоре к его эскадре присоединились еще два корабля — «Готга» (72-пушечный) и «Скания» (62-пушечный). Но и это не заставило Шёшерну решиться на какие-то действия. В октябре его эскадра вернулась в Карлскрону. В этой безрезультатной кампании шведы потеряли разбившимся у финских берегов 34-пушечный фрегат «Сварта Орн».

И уж совсем «драку кривых со слепыми» напоминают действия русских и шведских эскадр на севере. С июня 1741 года в Северном море находились 54-пушечный корабль «Оланд» и фрегат «Фама», так как шведы опасались перехода русских кораблей из Архангельска в Балтийское море вокруг Скандинавии.

Еще до начала войны, в мае-июле 1741 года, отряд судов Балтийского флота перешел из Ревеля в Архангельск. В его составе были 3 фрегата: 46-пушечный «Вахмейстер», 32-пушечные «Декронделивде» и «Кавалер». Зачем понадобилось посылать к черту на кулички ценные фрегаты с основного театра боевых действий — можно только гадать. Тем более что к началу войны в Архангельске были закончены постройкой три линейных корабля и два фрегата (54-пушечные «Святой Пантелеймон» и «Святой Исаакий», 66-пушечный «Леферм» и 32-пушечные «Меркуриус» и «Аполлон»). Эти суда сошли на воду в 1739—1740 гг. на Соломбальской верфи.

«Святой Пантелеймон», «Святой Исаакий», «Леферм» и «Аполлон» в июле 1741 года отправились из Архангельска в Кронштадт, но по неизвестным причинам, дойдя до Кольского полуострова, решили зазимовать в незамерзающей Екатерининской гавани. Судя по всему, стоянка была вызвана боязнью шведов. А летом следующего года эскадра двинулась... назад в Архангельск, куда и прибыла 22 июня 1742 года.



Оборонительная ограда крепости в войну со Швецией в 1741–43 г.

19 июля 1742 года из Архангельска вышла уже солидная эскадра под командованием вице-адмирала П.П. Бредаля. В его составе были корабли «Святой Пантелеймон», «Святой Исаакий», «Леферм» и «Счастье» (66-пушечный), фрегаты «Меркуриус», «Аполлон», «Кавалер», «Вахмейстер» и «Декронделивде», а также один гукор. Корабль «Благополучие» в июне 1742 года при переходе через бар Северной Двины сел на мель. Впоследствии его починили, но ввиду «неблагонадежности к плаванию» переоборудовали в блокшив.

Эскадра Бредаля 10–11 августа у мыса Нордкап попала в шторм. Посему все четыре корабля зашли в Екатерининскую гавань и там зазимовали, а все фрегаты и гукор вернулись в Архангельск.

15 июля 1743 года корабль «Святой Исаакий» и 66-пушечные корабли, спущенные летом 1742 года в Соломбале, «Екатерина» и «Фридемакер», вместе с фрегатами «Меркуриус», «Аполлон» и «Кавалер» и гуком «Кроншлот» вышли из Архангельска. Фрегаты «Декронделивде» и «Вахмейстер» было решено «за ветхостью» не брать, они так и сгнили в Архангельске. Эскадра зашла в Екатерининскую гавань, где зимовали корабли «Святой Пантелеймон», «Святой Исаакий», «Леферм» и «Счастье». 6 августа объединенная эскадра двинулась на Балтику. Спустя четыре дня эскадра попала в шторм, и корабли потеряли друг друга из виду.

Корабли «Святой Пантелеймон», «Святой Исаакий» и «Екатерина» и фрегат «Кавалер» в ноябре 1743 года все-таки сумели добраться до Кронштадта. Фрегат «Меркуриус» 13 сентября 1743 года в проливе Каттегат напоролся на песчаную банку у острова Ангольт и был разбит волнами. Катастрофа произошла из-за того, что капитан фрегата Алексей Нагаев перепутал свет маяка со светом корабельного фонаря. Но весь экипаж спасся. А корабли «Леферм», «Счастье» и «Фридемакер» в очередной раз вернулись в Екатерининскую гавань, где и зазимовали. Эти три корабля пришли в Кронштадт только в июле-августе 1744 года. Фрегат «Аполлон» вернулся в Архангельск и пришел в Кронштадт тоже в 1744 году.

Эта одиссея показывает не качество судов, построенных на Соломбальской верфи (ни один корабль не погиб

в шторм), а бездарность и трусость командного состава. Между тем, до 1741 года Бредаль официально считался опытным моряком. Еще бы, он поступил на русскую службу в 1703 году, за Гангут получил золотую медаль. Поражение же у Федотовской косы в 1738 году, когда Бредаль погубил почти всю вверенную ему Азовскую флотилию, Адмиралтейств-коллегия спустило на тормозах.

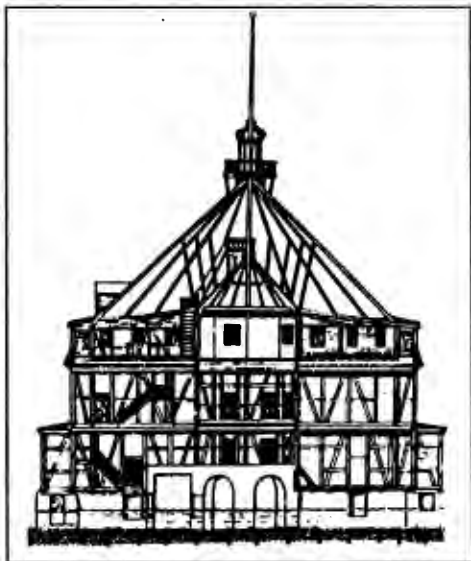

Форт Кроншлот. 1740-е годы

Но то, что сходило при Анне Иоанновне, не прощало при Елизавете Петровне. В 1744 году Бредаля отдали отдан под суд. Дело оказалось сложное и потому затянулось. В 1744 году Бредаль умер, не дождавшись приговора. Странно, что отечественные историки флота не только не попытались разобраться в этом деле, а наоборот, предпочитают не упоминать о нем даже в узкоспециальных изданиях.

При таком состоянии архангельских эскадр шведские каперы могли безнаказанно прервать торговлю Архангельска с Европой. Однако ничего подобного не произошло. Наоборот, в 1741 году в Архангельск прибыли для перевозки русского зерна 96 кораблей (в основном голландских), что было даже больше обычного. Еще более странным кажется безразличие шведов к русской торговле на Балтике. Шведский король Фредерик I в начале войны недвусмысленно приказал своим военно-морским силам не допускать торговые суда в русские порты, а также поощрял частных лиц брать каперские патенты. Тем не менее, большая часть нейтральных судов проходила не только в Ригу и Ревель, но и в Кронштадт.

До конца 1741 года русский и шведский флоты не вступали в огневой контакт. Лишь 15 августа дубель-шлюпка мичмана Ивана Дирикова стреляла по шведским гребным судам, но не добилась попаданий. Русский флот упрямо стоял в Кронштадте. Лишь один раз фрегат «Россия» вышел на разведку к Выборгу, а фрегат «Гектор» — в район Красной Горки. Галеры с десантом пехоты большей частью стояли у Ораниенбаума, а часть галер подошла к северному берегу Котлина. Дело в том, что во времена Петра русские считали Финский залив севернее Котлина абсолютно непригодным для судоходства. Но в 1740 году одно иностранное купеческое судно обошло Котлин с севера (позже его маршрут был назван «Северным фарватером»).

В 1741 году галерный флот бездействовал так же, как и корабельный. Основной причиной этого было бездарное командование и «кризис в верхах». Известную роль сыграло и отсутствие обученных гребцов. Пришлось срочно заняться обучением команд, для чего выделили три галеры, которые плавали возле Кронштадта. О состоянии галерного флота красноречиво говорит дело капитана Ивана Кукарина. Ему поручили принять командование тремя учебными галерами и еще восемь использовать для перевозки солдат из Петербурга в Кронштадт. Кукарин ничего этого не сделал, будучи постоянно пьяным. Вызванный для объяснений в Адмиралтейств-коллегию, он и туда «явился в чрезвычайном пьянстве». Взятый под арест, капитан даже не понял этого и проснувшись ночью, принял караульного солдата за своего слугу. Тот пытался объяснить ситуацию, но получил оплеуху. Зимой Кукарина отправили в отставку.

В кампанию 1743 года шведский флот в составе пятнадцати кораблей, пяти фрегатов, трех бригов, одного брандера, двух бомбардирских кораблей и двух госпитальных судов в конце мая вышел из Карлскроны и 5 июня прибыл к острову Аспэ. Командовал флотом адмирал Аарон Шёшерна

Русский флот начал выходить на рейд с 19 мая. Первыми вышли корабли «Астрахань», «Ревель», «Северная Звезда», «Кронштадт», три фрегата и два прама, которые

до 30 мая постепенно ушли в крейсерство. Командовал ими контр-адмирал Денис Спиридович Калмыков.

Как в русском, так и в шведском флотах свирепствовали эпидемии заразных заболеваний. К 31 мая 1743 года в русском флоте на Балтике имелось 3315 больных, причем ежедневно к ним прибавлялось еще человек 60-80. Взамен больных брали людей из сверхштатных Дербентского, Сальянского и Дагестанского полков. Многие солдаты этих полков участвовали еще в Каспийском походе и имели морской опыт. 5 февраля 1743 года эти три полка и к ним еще Бакинский полностью обратили на комплектование флота и официально ликвидировали.

8—9 июня к Калмыкову смогли уйти «Основание Благополучия», «Святой Андрей», «Архангельск» и три бомбардирских корабля. 20 июня в Кронштадт из Невы перешел новый 66-пушечный корабль «Святой Петр». Наконец, 23 июня в море вышел Мишуков на «Святом Александре». С ним были «Ингерманланд» (на нем шел младшим флагманом Я.С. Барш) и «Северный Орел». На следующий день они соединились с кораблями Калмыкова. В течение следующих пяти дней пришли «Слава России», «Азов» и «Нептунус». «Новая Надежда» по ветхости использовалась как госпитальное судно. Таким образом, русские основные силы насчитывали тринадцать кораблей и три фрегата.

25 июня на военном совете флота было решено сблизиться с противником, стоящим у острова Аспэ. Однако Мишуков, имея флот равный по силе неприятельскому, не собирался драться со шведами. Русский флот с 1 по 11 июля попросту кружил вокруг острова Лавенсаари в 90 верстах от Кронштадта. Систематически дозорные на марсах замечали шведский флот, но Мишуков на это никак не реагировал.

12 июля Барш, которому Мишуков прислал «цидулку» с требованием совета, начинать ли сближение со шведами, ответил: «С Божьей помощью, давно пора!» Шведы были практически рядом, так как русский флот обнаружил их в тот же день. Силы противника, начавшего сразу отходить на запад, были оценены в 19 кораблей и фрегат. Мишуков отправил вдогонку за ними капитана Макара Баракова на корабле «Основание Благополучия»,

и с ним еще два корабля и три фрегата. Пройдя к утру остров Гогланд, отряд Баракова лег в дрейф и стал дожидаться подхода основных сил, но те все не появлялись. Оставив с собой два корабля, Бараков остальные отослал на восток. Мишуков позднее объяснил, что ему помешал обойти Гогланд встречный ветер. Головин с ехидством отмечал, что Баракову ветер почему-то не мешал.

Имея все возможности для начала сражения, ни одна из сторон не стремилась ими воспользоваться (Бараков ночью видел оба флота). В 7 часов утра Баракову приказали вернуться, причем до 11 часов противника можно все еще было видеть со стеньг. Флот стал на якорь у Эггольма.

17 июля 1742 года корабль «Нептунус» захватил в районе гельсингфорских шхер два небольших шведских судна. На них нашли письма, содержание которых говорило о бедственном состоянии шведского флота. К этому времени на шведских кораблях вновь распространилась эпидемия. На «Энигхетене» уже к 30 июня было 150 больных и 5 умерших. На «Гессен-Касселе» в течение этой кампании умерли 212 человек. Капитан корабля «Фреден» с ужасом сообщал, что из-за нехватки людей «ему невозможно во время сильного ветра поворотить оверштаг с гротом».

В конце концов, шведский флот отошел от острова Аспэ и 16 июля стал на якорь у полуострова Гангут. Причем русские не заметили ухода шведов. О прибытии неприятельского флота к Гангуту Мишуков узнал лишь 9 августа.

Эскадра Мишукова, болтаясь у острова Лавенсаари, ухитрилась потерять 32-пушечный фрегат «Гектор», который сел на мель в двух милях севернее острова Готланд. Командовавшего фрегатом князя Урусова позже оправдали, так как мель, на которую наскочил «Гектор», не была отмечена на картах. Эту потерю компенсировало прибытие из Кронштадта к флоту четырьмя днями ранее нового корабля «Святой Петр». 18 июля из Кронштадта к эскадре Мишукова отправился флейт (транспортное судно) «Соммерс». По пути шведы захватили флейт, на борту которого оказался ценный груз — 8731 ведро пива.

В ночь с 9 на 10 августа русский флот наткнулся на шведов. Противники имели по 14 кораблей (Шёшерна отослал корабль «София-Шарлотта» к острову Готланд, а ког-

да тот вернулся 14 августа, он в тот же день отправил «Верден» с больными в Карлскрону). Шведы, ожидая атаки русского флота, стали формировать линию баталии, но русские повернули к востоку и легли в дрейф. 11 августа Мишуков собрал очередной военный совет, который постановил ограничиться пребыванием на фарватере у финского берега, а пока «стараться чрез крейсеров еще осмотреть неприятеля обстоятельно». На следующий день разразилась сильная гроза, и русский флот ушел в Рогервик (современный Палдиски), откуда днем позже перешел к Наргену. Там он и оставался до 26 сентября (Только четыре корабля уходили на неделю в Ревель для починки).

У Наргена Мишуков получил приказ вести флот к Гельсингфорсу «для утеснения и поиска над неприятелем», что фактически означало его подчинение фельдмаршалу Ласси. Как мы уже знаем, Ласси к этому времени окружил шведские войска в районе Гельсингфорса. Ласси несколько раз требовал прибытия эскадры Мишукова к Гельсингфорсу, но тот упрямо не хотел идти — то туман, то ветер не туда дует. Заметим, что русская корабельная эскадра все это время болталась в радиусе 75 верст от Гельсингфорса. Мудрость адмирала Мишукова была вознаграждена 11 сентября, когда он получил приказ Ласси не идти к Гельсингфорсу «за учиненной капитуляцией». Ради справедливости нужно сказать, что и шведский флот не хотел помогать осажденному Гельсингфорсу. В наше время адмиралам Мишукову и Шёшерне наверняка дали бы Нобелевскую премию за укрепление мира.

Куда более активно действовал русский галерный флот, которым командовал генерал-аншеф В.Я. Левашов. В середине мая 1742 года Левашов вышел из Невы с тридцатью галерами. В Кронштадте к ним присоединилось еще 14 галер. 25 мая галерный флот и 15 провиантских судов вышли из Кронштадта к Выборгу. Их прикрывали вышедшие на следующий день 12-пушечные пакетботы «Меркуриус», «Новый Почтальон» и шнява «Вестеншлюп». 44 галеры (по другим данным — 43) доставили в Финляндию 10 тысяч солдат из общего числа в 35 тысяч. Так как русская армия двигалась вдоль побережья залива, то галеры одновременно обеспечивали прикрытие

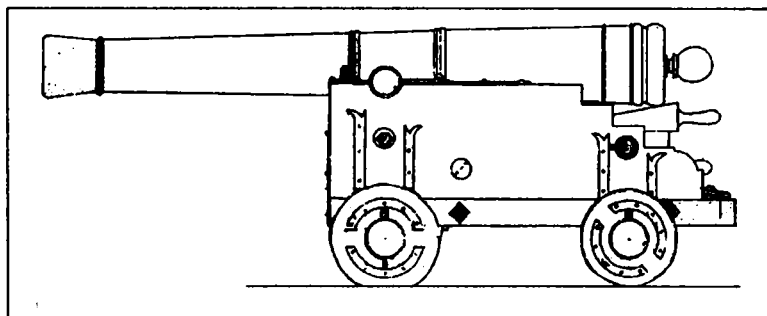

6-фунтовая шведская крепостная пушка

с моря и доставку продовольствия. В середине июня, когда Ласси узнал, что рядом с сильным укреплением шведов стоят их галеры, он приказал генерал-лейтенанту де Брилли двинуться с частью галер и отогнать неприятельские корабли. Впрочем, шведы сами бросили это укрепление.

27 июня 1742 года три шведские галеры обстреляли русские сухопутные войска. В середине июля русские галеры выходили на поиск неприятельского гребного флота в район Борго. На буксире десяти галер шли 36-пушечные прамы «Олифант» и «Дикий Бык», бомбардирские корабли «Юпитер», «Самсон» и «Дондер». 27 июля галерный флот Левашова увидел в четырех верстах шведскую галерную эскадру. Но неприятель боя не принял, а отошел на запад. 29 июля галеры Левашова подошли к Борго. На следующий день в Борго без боя вошли русские сухопутные войска.

3 августа два прاما и два бомбардирских корабля были отправлены к корабельной эскадре Мишукова, а «Дондер» ушел в Кронштадт.

В августе основная часть галерного флота перебазировалась в район Гельсингфорса. На одной из ночных стоянок конную галеру «Буцефал» разбила волнами. Лошади в это время паслись на берегу. Кроме «Буцефала» в кампанию 1742 года погибли еще две русские галеры: 16-баночная галера «Тосно» разбилась близ Фридрихсгамма, а 16-баночная галера «Счастливая» затонула в результате взрыва крыйт-камеры.

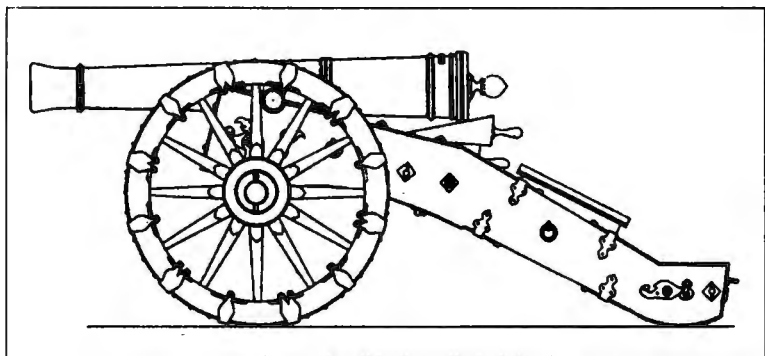

6-фунтовая шведская полевая пушка

В конце 1742 года командование разделило галерный флот на три части, которые зимовали, соответственно, в Борго, Фридрихсгаме и Гельсингфорсе. Кроме того, в Гельсингфорсе зимовали прамы и бомбардирские корабли. Корабельный флот в 1742—1743 годы зимовал в Ревеле и Кронштадте. В Ревеле были оставлены все семь 54-пушечных кораблей, фрегат «Россия» и бомбардирский корабль «Самсон». Командовал этой эскадрой Яков Барш. В Кронштадте находилось восемь кораблей (один 70-пушечный и семь 66-пушечных).

Уже после окончания кампании русский флот неожиданно получил приятный сюрприз. 24 октября на Ревельском рейде появился шведский корабль, который немедленно был захвачен. Трофеем оказался 24-пушечный фрегат «Ульриксдал» под командованием поручика Густава Адольфа Бликса. Странное появление «Ульриксдаля» в Ревеле объяснилось почти поголовной болезнью экипажа и испортившейся провизией. Пленных офицеров посадили «в квартиры под честный арест», матросов распределили по госпиталям, а взятый корабль сразу даже не удалось осмотреть. Как сообщал Головину Барш, «за великою духотою от болящих и от мокрого провианта невозможно приступиться, и сперва надлежит фрегат вымыть и вычистить».

В это же время шведы понесли еще одну (и самую серьезную) потерю — у Борнхольма разбился корабль «Оланд» из состава сил Кронхавена. Виновным в этом признали

лейтенанта Фремлинга, который ночью во время шторма совершил ошибочный маневр. Фремлинга приговорили к смертной казни, но король заменил ее трехнедельным арестом на хлебе и воде и увольнением со службы. Остальные корабли Кронхавена пробыли в море до декабря.

26 октября 1742 года за проявленную пассивность (трусость?) императрица Елизавета отстранила адмирала Мишукова от командования корабельным флотом и перевела его на должность командира Кронштадского порта. 21 апреля 1743 года вышел высочайший указ Н.Ф. Головину «иметь главную команду над Нашим корабельным флотом» и немедленно отправиться в Кронштадт.

28 апреля 1743 года ревельская эскадра под командой контр-адмирала Барша, флагманским кораблем которого стал «Астрахань», вышла в море, но сразу же стала на якорь у Наргена из-за многочисленных льдин в заливе. 29 апреля к ней присоединились пришедшие из Гельсингфорса линейный корабль «Воин», прамы «Олифант» и «Дикий Бык». На следующий день эскадра пришла к Гангуту, где встретила галеры генерал-лейтенанту Хрущева. Хрущеву были переданы прамы и лоц-галиот «Лоцман».

Ночью 7 мая эскадра Барша в зоне Дагерорта (западная оконечность острова Даго) обнаружила восемь неприятельских кораблей. В восьмом часу утра русская эскадра, прибавляя паруса, начала сближаться с противником. Впереди шли «Архангельск» и «Азов». К двум часам дня стало ясно, что у шведов пять кораблей (в том числе два 60-пушечных), два фрегата и шнява (это были силы коммодора Штаудена). Ветер постепенно усиливался, и на отставшем «Кронштадте» переломило грот-стенгю. Так как остальные корабли ушли далеко вперед, с «Кронштадта», корпус которого уже скрылся за горизонтом, о повреждении сообщили двумя пушечными выстрелами. Барш, все еще имея превосходство шесть к пяти, не стал прерывать погони. Но вскоре начал отставать и «Святой Андрей». С других кораблей видели, как на нем вели какие-то работы на фор-марсе (это закрепляли треснувшую фор-стенгю). Вдобавок на флагманском корабле «Астрахань» в носу открылась сильная течь (по другим сведениям, там тоже треснула стенга). Барш, оставшись с пятью кораблями, из которых один был неисправен,

и считая, что у шведов есть два более сильных корабля, приказал прекратить погоню.

9 мая в море вышли корабли, зимовавшие в Кронштадте. 14 мая они соединились с эскадрой Барша, зимовавшей в Ревеле. Объединенная эскадра простояла возле острова Нарген до 21 мая. Тем временем шведский корабельный флот встал у полуострова Гангут и отрезал основные силы гребного флота от семи галер и двух прамов, ушедших под командованием Я.В. Кейта к Аландским островам.

23 мая русский флот подошел к полуострову Гангут и стал маневрировать в визуальной близости от шведских кораблей. Силы противников были приблизительно равны. 30 мая разыгрался сильный шторм. Мелководье и подводные камни у Гангута создавали в этих условиях опасность для русского флота, который поэтому перешел в Рогервик. Любопытно, однако, что этот сильный шторм не помешал шведской эскадре остаться у Гангута, не теряя боеспособности. Лишь 2 июня русский флот снова показался у Гангута, а 6 июня он подошел поближе к шведам. Вечером 6 июня произошла перестрелка с тремя шведскими кораблями и двумя фрегатами. Дистанция между противниками была столь велика, что ни одна сторона не достигла попаданий.

Ночью 8 июня шведский бомбардирский корабль «Тордон» заплыл в боевой порядок русского флота. Корабли эскадры в беспорядке открыли огонь. Через некоторое время «Тордон» ушел, причем без особых повреждений. В 11 часов утра того же дня шведский адмирал Утфаль повел свою эскадру в атаку, но Головину удалось оторваться на север. Шведы продолжали преследование до вечера, а затем ушли. Пока оба корабельных флота маневрировали, галерному флоту удалось проскочить Гангут. Таким образом, корабельный флот сыграл роль приманки.

9 июня русский корабельный флот перешел в Ревель. Война для него фактически закончилась. Здесь он простоял вплоть до сообщения о заключении мира. Во время стоянки флота в Ревеле произошел забавный случай. 29 июня два 30-пушечных датских фрегата «Вейсе-Адлер» и «Шиури-Дерен» зашли в Ревель для закупки продоволь-

ствия и ремонта такелажа. Датчане тогда были дружелюбны России, и сам факт визита датских фрегатов являлся событием более чем ординарным, если бы не обстоятельства их прохода в Ревельскую гавань. Согласно реляции, их должен был остановить и опросить командир брандвахты. С 1733 года в Ревеле на брандвахте стоял старый фрегат «Принцесса Анна» (бывший «Святой Яков»). К моменту появления у Ревеля датчан командовавший им лейтенант Великопольский в это время оказался почему-то на берегу. Команда брандвахты была пьяна либо спала. Короче, датчане беспрепятственно вошли в гавань и бросили якорь рядом с русскими кораблями. А там тоже не сыграли боевую тревогу — раз брандвахта пропустила, значит свои. Надо ли говорить, что было бы, если бы вместо датчан пожаловали шведские корабли или брандеры. На следующий день Великопольского отдали под суд. Датские офицеры принесли извинения за самовольный вход в гавань. Извинения были приняты, и к датским морякам отнеслись весьма гостеприимно.

На 1743 год русское командование запланировало лишь одну операцию — высадку большого десанта на территории самой Швеции. Решающую роль в высадке должен был сыграть галерный флот.

26 марта назначенные в поход 82 галеры разделили на две эскадры, поручив командование ими генералам В.Я. Левашову и Я.В. Кейту. Левашову предстояло в Петербурге взять на галеры 7 полков, 11 гарнизонных рот и некоторые части, ожидавшиеся из Москвы. Кейт должен был разместить на своих галерах 13 полков. Еще 10 полков посылались в Финляндию сухим путем. 4 полка на всякий случай оставались в Петербурге и у Красной Горки.

Шведы знали или, по крайней мере, догадывались о замыслах русских и лихорадочно собирали сухопутные и морские силы на Аландских островах. Эти острова являлись ключом к Швеции, поскольку галеры и другие гребные суда не могли пересечь Балтийское море или Ботнический залив без риска быть перехваченными шведским корабельным флотом. Есть, правда, архипелаг мелких островов, почти перекрывающий Ботнический залив между

финским городом Васа и шведским городом Умео, но от туда очень далеко до Стокгольма.

В связи с усилением шведов на Аландских островах русское командование решило изменить первоначальный план и не ждать галер из Петербурга, а подготовить девять галер, остававшихся в Борго и Фридрихсгаме и отправить их «без всякого замедления, как допустит лед», к Гельсингфорсу. Соединившись с зимовавшими там двенадцатью галерами и загрузив имеющиеся армейские части, можно идти к Або.

7 мая 1743 года русский галерный флот двинулся к Аландским шхерам. Утром 8 мая русские заметили шведские суда у входа в пролив Юнгфрузунд. Они насчитали у шведов семь галер, одну бригантину, одну шняву, несколько шлюпок и дубель-шлюпок, «кои, увидя приближающихся, немедленно малым юнгфрузундским фарватером ретировались». У русских было 16 галер («Бодрая», «Валфиш», «Волхов», «Днепр», «Дон», «Дракон», «Единорог», «Елень», «Ижора», «Ильмень», «Карась», «Непобедимая», «Ока», «Осетр», «Страус», «Щука»), прамы «Олифант» и «Дикий Бык», три галиота и два шмака. Всего на эскадре насчитывалось 5070 человек — 575 морских и 4495 армейских офицеров и нижних чинов Пермского, Кексгольмского, 1-го и 2-го Ландмилицейских и Черниговского полков. В среднем на галерах находилось от 205 до 380 человек. На «Олифанте» (командир — лейтенант Александр Соймонов) — 245 человек, на «Диком Быке» (командир — лейтенант Петр Прончищев) — 257 человек.

Русская эскадра не могла преследовать шведов на малом юнгфрузундском фарватере, а для прохода прамов он вообще оказался слишком тесен. Кейт решил пройти левее большим фарватером и перехватить шведов, однако его план сорвала погода — сильный ветер мешал буксировке прамов. 8 и 9 мая русские корабли отстаивались на якоре возле урочища Иттис-Гольм (у Гитис-кирки). 9 мая, воспользовавшись затишьем, эскадра попыталась продолжить движение. Но уже через полмили ветер снова усилился, и пришлось опять стать на якорь.

11—14 мая эскадра Кейта медленно двигалась в Аландских шхерах. На рассвете 15 мая дозорные заметили в шести верстах несколько шведских галер, в том числе гале-

ру под вице-адмиральским флагом. Из-за лежавших впереди островов точное число галер установить не удалось. Кейт сразу же дал сигнал к походу всему флоту. Шведы и в этот раз не решились принять бой, предпочтя «с поспешением» отойти по направлению к Аландским островам. За отступающим противником «для высматривания его сил» были отправлены 10 шлюпок и кончебас под прикрытием двух галер. Получивший это задание офицер насчитал у шведов 17 галер, одну полугалеру, два шмака и галиот в сопровождении большого количества мелких судов. Все они уходили на веслах. Концевой шла галера адмирала Фалькенгрена.

К середине дня 15 мая русский галерный флот стал на якорь у острова Корпо в 45 верстах от Або. Вечером 18 мая появились шведские галеры, шедшие тремя колоннами. Не дойдя трех верст до русских позиций, они в 11-м часу вечера тоже стали на якорь. Тогда Кейт выдвинул оба своих прама в узкий проход между островами. На берегу вблизи прамов он распорядился установить батарею из четырех полковых пушек и послать туда 300 солдат. Но на следующий день разыгралась сильная гроза, и сражение, к которому готовились русские и шведы, пришлось отложить. Русские успели поставить еще одну береговую батарею. Для этого с конных галер сняли четыре 8-фунтовых орудия. Батарею даже защитили бруствером. Было ясно, что тесный проход между островами позволит использовать русскому флоту помимо прамов лишь небольшое количество галер. Это играло на руку шведам, у которых имелось 18 галер и 1 прам против 21 русской галеры и двух прамов.

20 мая около трех часов дня со шведского прама «Геркулес» взлетели сигнальные ракеты, а затем были сделаны первые пристрелочные выстрелы. Ядра не достигли даже береговых батарей русских. Прамы стояли на 200 метров дальше. Тогда шлюпки отбуксировали «Геркулес» ближе к острову Карпо. В одной линии с прамом шли шведские галеры в сопровождении мелких судов. В 4 часа шведы сблизились с русскими судами на расстояние пушечного выстрела. Командиры Соймонов и Прончищев запросили разрешения открыть огонь, но Кейт ждал, когда шведы подойдут на ружейный выстрел. Однако

шведы так близко подходить не собирались и поставили свой прам на шпринг. Справа и слева от него стояли шведские галеры. Видя, что «Геркулес» подставил борт, Кейт приказал сделать два пристрелочных выстрела с верхней батареи прамов. Одно ядро дало перелет, другое попало в корму «Геркулеса». Теперь можно было вести огонь полными залпами.

Артиллерийская дуэль продолжалась до 7 часов вечера. У шведов действовали прам и правое крыло галер. Левое крыло пыталось вести перекидной огонь через остров. У русских основная тяжесть боя легла на прамы «Олифант» и «Дикий Бык». Только несколько русских галер (от трех до восьми) могли оказывать прамам поддержку. За время артиллерийской дуэли с русских прамов было сделано 1063 выстрела, с галер — 322, с береговых батарей — 89. На судах боем руководил капитан Иван Кайсаров. Кейт осуществлял общее командование и, чтобы лучше видеть картину боя, расположился поближе к противнику на одной из батарей.

Прам «Геркулес» вскоре получил сильные повреждения и «уже за полтора часа до их (шведов) ретирады более и не действовал». Он вышел из боя и укрылся за одним из ближних островов. Несколько шведских галер тоже получили серьезные повреждения. В 8 часов вечера последняя шведская галера вышла из боя. Кейт хотел преследовать неприятеля, но так как ветер дул в самый вход в гавань, не было возможности выйти из нее, поэтому послали только несколько вооруженных шлюпок и один кончебас, чтобы преследовать мелкие суда, сновавшие еще там и сям. У русских в этом бою погибли один офицер и шесть нижних чинов, восемь человек были ранены. Прам «Дикий Бык» получил 39 сквозных пробоин, три орудия на нем вышли из строя. На «Олифанте» насчитали 20 пробоин. На одной галере от собственного огня открылась течь.

25 мая шведский галерный флот ушел. Манштейн пишет: «Отступление шведов удивило русских, тем более что они знали, что на другой день после сражения шведы получили в подкрепление фрегат и несколько галер, так что их флот не только равнялся русскому флоту, но еще превосходил его. Немного времени спустя узнали, что на

шведов навели страх маленькие лодки русских маркитантов, которые, пользуясь попутным ветром, подняли паруса и следовали за русским флотом. Неприятели, видя, что все море покрыто парусами, воображали, что фельдмаршал Ласси прибыл уже со своим флотом и что они поэтому были слишком слабы, чтобы отважиться на новое сражение. Кейт, осмотрев местность с того пункта, где он остановился с своими галерами, нашел позицию эту весьма выгодной; это побудило его укрепиться тут и ожидать, чтобы фельдмаршал Ласси присоединился к нему. Он велел построить семь батарей в 4 или 5 пушек каждую для защиты различных входов в гавань»*.

Гребной флот с войском из Петербурга вышел из Кронштадта 8 мая 1743 года. Он состоял из 34 галер и 70 кончебасов. В походе флот разделился на три эскадры. Авангардом командовал генерал-лейтенант Левашов, с ним были генералы Брилли и Ведель. На их галерах разместились три полка и гренадерские роты. Арьергардом командовал граф Салтыков, помогал ему генерал Стюарт, у них тоже были три полка и три роты. Кордебаталией командовал лично Ласси, его заместителем являлся генерал-майор Лопухин. На их галерах находились три полка и две роты.

31 мая подошли четыре галеры полковника Мейндорфа, доставившие Ладожский полк и гренадерскую роту Нарвского полка. Через три дня прибыли еще 10 галер с войсками генерал-майора Караулова. 12 июня два русских галерных флота соединились в Суттонге. На горизонте виднелся шведский гребной флот, усиленный парусными кораблями. Через пять часов шведы стали сниматься с якоря и отходить. Кейт с частью галер и кончебасами занял оставленные ими позиции. К 14 июня русский флот прошел около трех миль, когда вновь возле острова Дегерби к востоку от Аландских островов заметили неприятельский флот, но тот опять предпочел скрыться.

К концу войны шведский корабельный флот курсировал между Даго и Готландом. 17 июня шведский адмирал

* Манштейн К., «Записки о России». — Ростов-на-Дону, Феникс, 1998, с. 362–363.

Таубе получил известие о подписании предварительного мирного соглашения и увел флот в Эльвснаббен.

18 июня курьер из Або доставил сведения о мире и русским силам, находившимся в районе Аландских островов. В связи с этим было разрешено перевести солдат и офицеров с галер в береговой лагерь. Здесь, у западных берегов Финляндии, русский галерный флот простоял до середины августа.

В кампанию 1743 года по навигационным причинам были потеряны галеры «Веселая», «Крокодил», «Нарова», «Св. Николай» и «Пустельга».

Глава 4

Абоский мирный договор со Швецией и его последствия

В январе 1743 года в городе Або, захваченном к тому времени русскими войсками, начались переговоры о мире. Российскую империю на переговорах представляли генерал-аншеф А.И. Румянцев, полный генерал-инженер барон фон Любрас, советник императорской канцелярии А.И. Неплюев и секретарь посольства Семен Мальцев.

Шведское королевство представляли барон Герман фон Цедеркройц и барон Эрик фон Нолькен, бывший посол в Петербурге.

Шведские войска были полностью изгнаны из Финляндии, посему у командования русских войск возникло естественное желание не пускать туда шведов и впредь. 22 февраля 1743 года Елизавета Петровна велела высшим военачальникам и чиновникам империи сообщить их мнение об условиях мира со Швецией. Фельдмаршал князь Трубецкой заявил, что надо всеми силами удержать всю Финляндию: «Возвратить ее Шведской короне ни по каким правильным причинам невозможно, ибо в противном случае не только всему свету подастся повод рассуждать не к пользе и не к славе оружия ее величества, но и для благополучия и безопасности Российской импе-

рии весьма надлежит, чтоб граница была отдалена, ибо опасность от близкой границы нынешняя война доказала; наконец, обыватели финляндские, видя, что их страну возвратили шведам, в другой раз будут противиться всеми силами русским войскам». Как видим, мнение было весьма логично.

Его поддержал вице-канцлер граф Бестужев-Рюмин, предложив заключить мир на условиях «*uti possidetis*» («кто чем владеет») и лишь в крайнем случае присоединить к России районы Або и Гельсингфорса, а на остальных финских землях создать независимое нейтральное государство. По мнению фельдмаршала Ласси, адмирала Головина и других нужно было бы отдать шведам лишь северные районы Финляндии, а остальные присоединить к империи.

Но каприз Елизаветы, которому успешно подыгрывали шведы, оказался сильнее мнения опытных полководцев и политиков. Дело в том, что король Швеции Фредерик I не имел детей, и шведский риксдаг был сильно озабочен поисками наследника престола. Ряд шведских аристократов предложил избрать наследником шведского престола любекского епископа Адольфа Фридриха Голштинского. Елизавета пришла в восторг от этой идеи. Во-первых, Адольф был двоюродным дядей юному Карлу Петру Ульриху Голштинскому*, которого Елизавета назначила своим наследником. Кстати, детские годы он провел у Адольфа в Любеке. Во-вторых, Адольф приходился родным братом Карлу-Августу, который был женихом самой Елизаветы, но умер в июне 1727 года в Петербурге незадолго до венчания. Нетрудно догадаться, какое впечатление произвела смерть красавца-принца на его 17-летнюю невесту. Елизавета помнила жениха всю жизнь. А тут появилась возможность помочь его родному брату. Разумеется, 33-летняя Елизавета уже не была наивной и сентиментальной, но, как говорится, и на старуху бывает проруха. Она всерьез думала, что Адольф, взойдя на престол, станет если не другом, то хотя бы ее союзником.

* Он вступил в 1761 году на русский престол под именем Петра III, но через несколько месяцев умер якобы от «геморроидальных коллик» (точнее, от пролома черепа).

Шведские же уполномоченные объявили Румянцеву и Любрасу, что епископа Любекского можно избрать наследником престола только на определенных условиях, как-то: Россия вернет Швеции все завоеванное, заключит с ней оборонительный и наступательный союз, ибо в случае выбора епископа Любекского война с Данией неизбежна. Дело в том, что датский король Кристиан VI сам норовил пролезть в наследники шведского престола.

В ответ на подобные предложения шведов Румянцев ответил, что в деле наследства они вольны поступать как хотят, но только императрица никогда всей Финляндии им не возвратит, а если шведы будут упрямы, то русская делегация покинет Або. Однако тем временем при дворе Елизаветы сформировалась партия сторонников Адольфа. Видную роль среди них играли Брюммер (гофмаршал наследника Петра), лейб-медик Лесток, тайный советник Бреверн и другие. О таких Румянцев писал в Петербург Бестужеву, что им «в том нужды нет, хотя бы мы и Новгород отдали, только бы его герцог королем избран был».

В конце концов, кучка иностранцев убедила императрицу уступить шведам. В результате 17 июня 1743 года был подписан так называемый «Уверительный акт». В нем шведскому риксдагу рекомендовалось избрать наследником шведского престола принца Адольфа Фредерика, регента герцогства Гольштейн, епископа Любекского. Швеция уступала России Кюменигордскую губернию, то есть весь бассейн реки Кюмийоки, а также крепость Нейшлот (Нюслотт) в Саволакской губернии, а Россия возвращала Швеции занятые в ходе войны русскими войсками губернии Эстерботтенскую, Бьернборгскую, Абоскую, Тавастскую, Нюландскую, часть Карелии (западной) и губернию Саволак, кроме города Нейшлота. Петр Ульрих, герцог Гольштейн-Готторпский, в знак избрания его наследником российского престола отступится от тех требований, которые всегда выдвигало его герцогство (Гольштейн) по отношению к Швеции.

23 июня 1743 года король Фредерик и риксдаг единогласно избрали «коронным наследником» принца Адольфа Фридриха. 7 августа 1743 года в Або был подписан окончательный мирный договор. Согласно Абоскому ми-

ру к России отходила Кюменегордская губерния, то есть бассейн реки Кюмийоки с городами Фридрихсгамом и Вильманстрандом, а также город Нейшлот (по-фински Олавилинна) из провинции Саволакс. Русско-шведская граница, начиная от побережья Финского залива, шла с этих пор прямо на север по руслу реки Кюмийоки, а затем по ее первому притоку слева и по границам бассейна реки Кюмийоки на востоке вплоть до города Нейшлота в Саволаксе, а оттуда по старой русско-шведской границе.

Императрица Елизавета Петровна велела выдать Адольфу Фридриху 50 тысяч рублей подъемных на проезд из Любека в Стокгольм.

После подписания Абоского договора русский галерный флот покинул Аландские острова и прибыл 17 августа в Гельсингфорс. Однако шведское правительство, испугавшись датчан, срочно потребовало у Елизаветы помощи. 3 сентября шведский риксдаг обратился к русскому генералу Кейту с просьбой посадить на галеры пехотные полки и идти зимовать в Стокгольм. Русским войскам было предложено дислоцироваться в местечках Седерманландия и Остерготия. Из-за плохой погоды галерный флот прибыл туда лишь в конце ноября.

В случае необходимости Россия предполагала задействовать против Дании и свой корабельный флот. Однако русский корабельный флот в августе-сентябре простоял у Наргена и в Ревельской гавани. Лишь в сентябре 1743 года фрегат «Россия» сходил к Копенгагену на разведку.

К лету 1744 года Швеция сумела уладить свои отношения с Данией без войны. При этом весомым аргументом шведов стали полки Кейта под Стокгольмом. В конце июля 1744 года русский галерный флот с пехотными полками на борту покинул Швецию и 2 августа прибыл в Ревель.

Дальнейшие события показали недальновидность политики императрицы Елизаветы. В 1746 году в Швеции к власти пришла антирусская «партия шляп». А ее любимый принц Адольф Фридрих стал одним из лидеров этой партии. Так закончилась эта война, нелепая и бездарная с точки зрения военной стратегии и тактики, не решившая к тому же ни одной политической проблемы.

РАЗДЕЛ VI

Русско-шведская война 1788—1790 гг.

Глава 1

Предпосылки к войне

В 1751 году король Фредерик I умер, и на престол вступил Адольф Фредерик (бывший епископ Любека). Король царствовал, а правил страной риксдаг, точнее, правительство, назначенное им. Адольф Фредерик обладал мягким характером и не пытался изменить такое положение дел.

В риксдаге, да и по всей стране, продолжалась борьба «партии шляп» и «партии колпаков». Несколько упрощая проблему, можно сказать, что это была борьба аристократии и буржуазии за власть. Во внешнеполитическом аспекте «шляпы» предлагали освободиться от «русского ига» (то есть начать войну с Россией), «колпаки» же предпочитали мир и расширение торговли с могучим соседом.

Россия же, как при Елизавете Петровне, так и при Екатерине II более чем лояльно относилась к Швеции. Россия не имела к ней никаких территориальных или иных претензий. С первых лет своего царствования Екатерина II настолько была занята польскими и турецкими делами, что ей было просто не до Швеции.

Сын Екатерины II, цесаревич Павел Петрович после смерти своего отца Петра III, последовавшей 6 июля 1762 года в Ропше от «геморроидальных колик» (в виде пролома черепа оловянной пивной кружкой), автоматически стал герцогом Голштейн-Готторпским. На это герцогство издавна претендовали Швеция и Дания. Чтобы не иметь повода ввязываться в конфликты на севере, Екатерина

II в мае 1773 года заставила своего сына отказаться от прав на Голштейн-Готторпское герцогство. За это ее упрекают некоторые современные историки, мол, просто так отказалась от стратегически важной территории. Увы, они забывают, что Голштейн-Готторпское герцогство до постройки Кильского канала имело стратегически важное значение лишь для соседних малогабаритных государств. А главное, Екатерина II отказалась от прав на герцогство, а не от самого герцогства, которое в любом случае пришлось бы добывать большой кровью.

Единственное, что можно с большой натяжкой поставить в укор Екатерине II, так это систематическое субсидирование партии «колпаков» и отдельных миролюбиво настроенных шведских политиков и военных. Так, лишь одна разовая посылка Екатериной денег с этой целью послу Остерману составила 337,9 тысяч рублей. Однако целью предоставленных субсидий было не разрушение шведского государства, а наоборот, стабилизация политической ситуации и сохранение существующих границ. Говоря современным языком, Екатерина боролась за гражданское согласие в Швеции и ее миролюбивую внешнюю политику. Естественно, что делалось это вовсе не из любви к шведам, а ради того, чтобы развязать себе руки в Польше и Причерноморье. Кстати, «партию шляп» финансировала Франция. Причем французы как раз стремились изменить существующий государственный строй в Швеции и ввергнуть ее в войну с Россией.

В 1746 году у Адольфа Фредерика родился первенец, названный Густавом. В это время в Европе началась мода на «просвещенных монархов». Не отстала от нее и шведская королевская семья. Юный Густав с детства изучал книги Вольфа, Локка, Монтескье, Вольтера, Расина и Корнеля. Принц Густав настолько хорошо овладел французским языком, что говорил и писал на нем лучше, чем по-шведски. Густав обожал театры, и став королем, сам начал сочинять пьесы. Его фраза «Весь мир — это подмостки сцены. А все мужчины и женщины главным образом актеры» вошла в историю. Да и вообще жизнь этого короля напоминала пьесу, точнее, трагикомическую оперетту.

О смерти отца Густаву сообщили вечером 1 марта 1771 года, когда он сидел в ложе парижского оперного театра. В Стокгольм он вернулся уже королем Густавом III. Получив большую субсидию от Франции, Густав III организовал государственный переворот. 19 августа 1772 года риксдаг под дулами пушек принял пакет новых законов, существенно расширявших власть короля. Правительство Швеции превращалось в совещательный орган. Риксдаг, в ведении которого остались законодательство и налогообложение, созывался теперь лишь по воле короля.

Накануне государственного переворота в Швеции прозорливая Екатерина II написала госпоже Бьельке: «Сердце говорит мне, что ваш любезный шведский король и его милая маменька не сделают ничего путного». Действительно, с первых дней своего царствования Густав III начал подготовку к войне с Россией. Уже в 1775 году он заявил своим приближенным: «Должно, не теряя ни одной минуты, готовиться к обороне. Чтобы окончить по возможности скорее такую войну, я намерен всеми силами напасть на Петербург и принудить таким образом императрицу к заключению мира».

Но это не мешало Густаву рассыпаться в комплиментах своей «сестре» Екатерине* и предлагать ей союз. Густав писал: «Я люблю мир и не начну войны... Швеция нуждается в спокойствии... Король этого государства не может начать войны без согласия чинов, и то обстоятельство, что он сам в этом отношении связал руки себе и своим наследникам, должно считаться ручательством основательности такого убеждения с его стороны».

Екатерина и Густав в течение нескольких лет обменивались весьма дружескими, исполненными любезностей письмами. Густав даже приезжал для встречи с Екатериной в 1777 году в Петербург, а в 1783 году — в Фридрихсгам. Во время второй (и последней) встречи Екатерина подарила «брату» Густаву 200 тысяч рублей. Густав деньги взял, но по-прежнему бахвалился перед своими придворными планами нападения на Россию. Между тем

* Екатерина II действительно приходилась двоюродной сестрой Густаву III. Его отец Адольф Фредерик был родным братом матери Екатерины.

в окружении короля были глаза и уши императрицы. Осенью 1783 года Екатерина в письме к «брату» процитировала его бахвальство: «Говорят, что вы намерены напасть на Финляндию и идти прямо к Петербургу, по всей вероятности, чтобы здесь поужинать. Я, впрочем, не обращаю внимания на такую болтовню, в которой выражается лишь игра фантазии».

В 1787 году началась русско-турецкая война. В связи с этим Франция и Турция выделили Густаву III огромные субсидии. Кроме того, Густав ввел королевскую монополию на производство и сбыт водки, любимой шведами не меньше, чем русскими. Король решил, что настал его звездный час. Правда, по шведской конституции королю запрещалось первому начинать войну, но имелась оговорка на тот случай, если королевство подвергнется опасности извне...

Весной 1788 года агенты Густава распространили слух о том, что русский флот якобы собирается внезапно напасть на Карлскрону. В действительности же русские хотели в это время отправить лучшие корабли Балтийского флота под командованием адмирала П.В. Чичагова в Средиземное море для борьбы с турками.

В Петербурге хорошо знали о мобилизации шведской армии и флота, но поделаться ничем не могли. 27 мая 1788 года Екатерина написала Г.А. Потемкину: «Буде же полоумный король шведский начнет войну с нами, то... графа Пушкина назначу командиром армии против шведов». Екатерина всеми силами хотела предотвратить войну и пыталась уверить себя и своих приближенных, что все приготовления Густава — большой блеф. Так, 4 июня 1788 года она сообщала Потемкину: «Пока сила турецкая на вас обращена, Король Шведский, получа от турок денег, вооружил военных кораблей до двенадцати и переводит войска в Финляндию. Все сии демонстрации идут, я думаю, на тот конец, чтобы флот, снаряжаемый на Средиземное море, тем остановить. Но сей, несмотря на то, пойдет в свой путь, и будет ему сделают на дороге препятствие, то будет искать истребления препятствия. У нас же мысли разделены: Вице-канцлер говорит — «Не выходя отселе, бить шведский флот, хотя и не задерет», а другие говорят — «Как наш флот уйдет,

тогда шведы задерут». А мне кажется, они не задерут, а останутся при демонстрации. Осталось решить лишь единый вопрос, терпеть ли демонстрации? Если б ты был здесь, я б решила в пять минут что делать, переговора с тобою. Если б следовать моей склонности, я б флоту Грейгову да эскадре Чичагова приказала разбить в прах демонстрацию: в сорок лет шведы паки не построили бы корабли. Но зделав такое дело, будем иметь две войны, а не одну, а, может быть, потянет за собою и следствия непредвидимые».

По распоряжению Екатерины русский посол в Стокгольме граф Разумовский передал шведскому министру иностранных дел записку, в которой от имени императрицы потребовал объяснений по поводу вооружения Швеции. В записке было сказано: «Императрица объявляет министерству его величества, короля шведского, а также и всем тем, кои в сей нации некоторое участие в правлении имеют, что ея императорское величество может только повторить им уверение своего миролюбия и участия, приемлемаго ею в сохранении их спокойствия».

Густав III воспринял это разумное и вполне миролюбивое послание как «казус белли» (повод к войне) — нельзя, мол, русскому послу обращаться к риксдагу и населению. Шведский король предъявил России ультиматум: наказать графа Разумовского, отдать шведам земли в Финляндии, отошедшие России по договорам 1721 и 1743 годов и всю Карелию, а турецкому султану вернуть Крым и заключить мир с Турцией на условиях султана.

Комментировать сей пассаж нет нужды. Прочитав ноту Густава, посол Пруссии в России барон Келлер заметил, что она «сочинена, конечно, в замешательстве ума». Отправляясь в поход, Густав написал своему другу Армфельду: «Мысль о том, что я могу отмстить за Турцию, что мое имя станет известно Азии и Африке, все это так подействовало на мое воображение, что я не чувствую особенного волнения и оставался спокойным в ту минуту, когда отправлялся на встречу всякого рода опасностям... Вот я перешагнул через Рубикон».

Глава 2

Сухопутная война в Финляндии

К началу войны Густав III располагал 50-тысячной армией и еще отрядом финской милиции численностью до 18 тысяч человек. Его план состоял в том, чтобы начать широкие военные действия на юге Финляндии и одновременно нанести сокрушительный удар по русскому флоту в районе Кронштадта, чтобы обеспечить высадку 20-тысячному корпусу под Петербургом. В случае захвата Петербурга Густав III надеялся принудить Россию к миру на продиктованных им условиях.

Русский план войны на 1788 год предусматривал отражение шведских сил в случае нападения их на Петербург и нанесение контрудара в направлении Гельсингфорса и Гетеборга. Для этого в районе Выборга была дислоцирована армия численностью 19508 человек под командованием генерал-аншефа В.П. Мусина-Пушкина. Небольшая численность русских войск объясняется тем, что основные силы находились на турецком театре военных действий и в Польше. Да и сам Мусин-Пушкин был назначен командующим за неимением лучшего. Лучшие генералы тоже были в Польше и в турецкой армии. Мусин-Пушкин сделал себе карьеру при возведении Екатерины II на престол в 1762 году. Екатерина была благодарна ему за это, но скептически оценивала его военные способности и называла «нерешимым мешком»

В начале июля 1788 года 36-тысячная шведская армия во главе с самим королем перешла русскую границу в Финляндии. Шведы осадили небольшую русскую крепость Нейшлот. Густав III прислал ультиматум коменданту крепости однорукому майору Кузьмину, в котором требовал немедленно открыть крепостные ворота и впустить шведов. На это майор ответил королю: «Я без руки и не могу отворить ворота, пусть его величество сам потрудится». Добавим, что гарнизон Нейшлота составлял всего 230 человек. Однако в течение всей войны шведы так и не сумели открыть ворота Нейшлота, лишь попытались разграбить окрестности. Екатерина писала Потемкину в этой связи: «По двухдневной стрельбе на Нейшлот шведы пош-

ли грабить Нейшлотский уезд. Я у тебя спрашиваю, что там грабить можно?... Своим войскам в Финляндии и шведам [Густав] велел сказать, что он намерен превосходить делами и помрачать Густава Адольфа и окончить предприятия Карла XII. Последнее сбыться может, понеже сей начал разорение Швеции».

22 июля 1788 года шведская армия подошла к крепости Фридрихсгам и блокировала ее. Состояние крепости было плачевное, каменные бастионы отсутствовали, земляной вал в ряде мест обвалился. Артиллерийское вооружение состояло из шведских орудий, захваченных еще в войну 1741–1743 годов. Гарнизон крепости составлял 2539 человек. Однако шведы постояли два дня у Фридрихсгама, а затем отступили.

В отступлении шведов Екатерина поначалу увидела «руку Божию, наказывающую вероломство». На самом же деле 24 июля в королевской армии начался мятеж. Значительная часть офицеров-шведов и почти все офицеры-финны не хотели воевать. В деревне Аньяла недовольные устроили офицерское собрание, позже получившее название «аньяльской конфедерации». На собрании офицеры заявили, что король ведет войну незаконно, без согласия риксдага, и потребовали от Густава немедленно заключить мир. Король отказался, заявив, что мир будет для него «самоубийством».

Тогда солдаты двух финских полков бросили ружья и разошлись по домам. Королю пришлось отойти от Фридрихсгама и занять позицию у Кюмень-города. Шведскому отряду, наступавшему от Сент-Михеля* через Кири и Гарданески к Вильманстранду тоже пришлось из-за мятежа остановиться и вернуться назад.

Некоторые зарубежные историки считают, что альяльская конфедерация была создана «происками русского правительства». Однако документы свидетельствуют, что о конфедерации императрица узнала лишь 31 июля. В этот день в Петербург прибыл депутат от конфедерации майор Юхани Егергорн, финн по национальности. В «мемориале» к русскому правительству конфедераты заявили, что они не участвуют в незаконной войне, нача-

* Ныне г. Миккели в Финляндии.

той королею «противу народного права и их законов». Екатерина лично вела переговоры с майором Егергорном. Любопытно, что Егергорн в беседах с императрицей неоднократно поднимал вопрос о создании независимого финского государства. Причем он делал это в инициативном порядке, поскольку в альяльской конфедерации не обсуждался вопрос о независимости Финляндии.

Екатерина отправила благожелательный ответ конфедератам, но не поставила своей подписи. В своем кругу она даже осуждала конфедератов: «Какие изменники! Буде не таков был король, то заслуживал бы сожаления. Но что делать? Надобно пользоваться обстоятельствами: с неприятеля хоть шапку долой». Зато теперь Екатерина была уверена в исходе войны с Густавом III. 14 августа она писала Потемкину: «И так все беспокойства ваши мне теперь чувствительнее, нежели дурацкая шведская война, в которой смежа достойные ныне происхождения, и, по видимому, кончится собранием Сейма в Финляндии и Швеции, и тогда станем со штатами трактовать о мире». С тех пор в переписке Екатерина величала короля Густава не иначе как Фуфлыгой.

Воспользовавшись беспорядком в шведской армии, Мусин-Пушкин решил перейти границу и атаковать неприятеля. Но Екатерина запретила производить любые наступательные действия на суше, надеясь на окончательный переход армии к конфедератам. Таким образом, до конца 1788 года боевые действия на суше не велись. По колкому замечанию современника, шведы в этом походе нуждались не столько в солдатах, сколько в трубачах для оказания услуг при непрерывном обмене визитами шведских и русских парламентариев.

Между тем в войну со Швецией вступила Дания. В договоре 1766 года Дания и Россия гарантировали сохранение конституционного строя в Швеции. К тому же, был заключен оборонительный союз между Данией и Россией на случай нападения, которое Швеция могла совершить на одну из этих держав. Екатерина в 1773 году заключила с Данией договор, в силу которого Дания была обязана в случае нападения Швеции на Россию предоставить в распоряжение России некоторое число кораблей и сухопутных войск.

Когда же начались военные действия между Россией и Швецией, Дания медлила с выполнением своих обязательств. Лишь в сентябре 1788 года датские войска вступили на шведскую территорию. Датчане заняли несколько шведских городов — Уддевалу, Вешраборг и другие, обложили население большой контрибуцией. Датские войска под командованием принца Гессенского осадили мощную шведскую крепость Готенбург (Гетеборг). Однако Англия и Пруссия были озабочены таким поворотом событий и предъявили Дании ультиматум, в котором потребовали немедленного прекращения военных действий, угрожая в противном случае нападением на Данию. Тогда датское правительство поспешило заключить перемирие со Швецией.

Нападение датчан вызвало всплеск национализма в Швеции, которым не замедлил воспользоваться Густав III. Он собрал в Швеции довольно большое ополчение. А зимой 1788—1789 годов риксдаг в Стокгольме был вынужден принять ряд законов, навязанных королем (в том числе так называемый «Акт единения и безопасности», дававший королю почти самодержавную власть).

Теперь Густав мог расправиться с альяльской конфедерацией. В 1789 году были арестованы 125 офицеров-конфедератов, еще несколько десятков офицеров скрылись в Финляндии и России. В числе последних был и собеседник Екатерины майор Егергорн. Арестованных офицеров военный суд приговорил к смертной казни. Но привести приговор в исполнение Густав не посмел и ограничился казнью лишь одного конфедерата, полковника Хестеску.

Весной 1789 года Мусин-Пушкин отважился перейти в наступление. 31 мая отряд генерал-поручика Михельсона атаковал у деревни Кири неприятельское укрепление, которое защищали 1000 шведов. Шведы бежали. Михельсон захватил две пушки, взял в плен шесть офицеров и несколько нижних чинов. 1 июня Михельсон занял городок Христину, 8 июня — Сен-Михель. В Сен-Михеле русским достались большие склады с продовольствием и амуницией, но пороховой склад шведы успели взорвать.

В начале июня 1789 года армия Мусина-Пушкина насчитывала 20 тысяч человек, однако он по-прежнему дей-

ствовал крайне нерешительно. Да и Екатерина не требовала от него решительных действий. С одной стороны, Пруссия начала угрожать России войной, поэтому разгром шведов в Финляндии мог подтолкнуть ее короля Фридриха Вильгельма II к нападению на Россию. Екатерина же стремилась избежать войны сразу с тремя противниками — Турцией, Швецией и Пруссией. Кроме того, летом 1789 года у императрицы произошла личная драма — ее юный любовник Мамонтов, которого Екатерина поспешила произвести в графы, завел роман с 16-летней княжной Дарьей Щербатовой. Поэтому Пруссия и Мамонтов летом-осенью 1789 года занимали императрицу куда больше, чем Густав III.

К концу 1789 года русские войска расположились на зимние квартиры. Первая часть «главного корпуса» наблюдала за границей от Нейшлота до Кюмени, вторая часть — от Кюмени и побережья Финского залива до Выборга.

В начале 1790 года Екатерина II заменила Мусина-Пушкина на генерал-аншефа графа И.П. Салтыкова. В кампанию 1790 года в первых стычках успех способствовал шведам. Но 22 апреля отряд генерал-майора Ф.П. Денисова* в районе деревни Гайнали разбил 7-тысячный корпус шведов, которым командовал сам Густав III. Одновременно генерал-поручик Нумсен овладел шведскими укреплениями на правом берегу реки Кюмень, взяв 12 пушек и более 300 пленных. Отряд генерал-майора Ферзена потеснил противника в районе Свеаборга. Таким образом, вся кампания 1790 года шла исключительно на шведской территории, но по-прежнему велась вяло. В середине июля боевые действия прекратились в связи с начавшимися переговорами о мире.

Оценивая боевые действия в Финляндии в 1788—1790 годах, следует заметить, что в отличие от войн 1700—1721 и 1741—1743 годов боевые действия обе стороны вели крайне нерешительно. За три года войны не произошло ни одного крупного сражения. Противники буквально

* Денисов Федор Петрович, родился в Пятиизбенной станице на Дону в 1738 году. В 1756 году поступил простым казаком в полк. В 1799 году первым из казаков получил графский титул.

топтались на небольшом пяточке: сто верст в длину и столько же в ширину. Эта война с самого начала была нелепой в смысле политических целей и военной стратегии, а в Финляндии она была таковой и в смысле тактики. Несколько иная ситуация сложилась в боевых действиях на море.

Глава 3

Состояние флотов и планы сторон

К началу войны шведский флот имел около 26 боевых кораблей, 14 фрегатов и несколько десятков малых парусных судов. Кардинальных изменений в шведском корабельном флоте по сравнению с войнами 1700–1721 и 1741–1743 годов не произошло. Зато резко возросла мощь шведского гребного флота. Поэтому мы скажем о нем подробнее.

Поражения шведов в двух предыдущих войнах не в последнюю очередь были обусловлены слабостью шведского гребного флота по сравнению с русским. Так, в 1721–1741 годы число галер в составе гребного флота не превышало и тридцати. В 50-х годах XVIII века началось интенсивное строительство гребных судов. Причем, гребные суда были переданы... сухопутным войскам. Гребной флот стал называться «армейским флотом». В октябре 1756 года первым командующим армейским флотом король назначил генерал-майора А. Эренсверда. В известной степени такая мера была оправдана. На Балтийском театре военных действий основной задачей гребного флота обеих сторон являлось обеспечение действий сухопутных войск. В 1766 году армейский флот перешел в подчинение Адмиралтейству, но в 1770 году вновь был возвращен армии.

С выделением гребного флота из ведения королевского Адмиралтейства резко встал вопрос о слабости огневой мощи галер. Теперь, когда корабельный и галерный флоты оказались в разных ведомствах, взаимодействие гребных и парусных судов явно ухудшилось. Поэтому в 1760 году Эренсверд совместно с главным судостроите-

лем королевского флота Фредериком Чапманом приступили к созданию больших гребных судов с мощным артиллерийским вооружением.

Среди них были следующие типы: «Удемы» (от финской области Uudenmaan), представлявшие 27-метровые однопалубные суда с 16-ю парами весел, десятью 12-фунтовыми пушками (установленными в диаметральной плоскости на вращающихся станках) и двумя 3-фунтовыми пушками;

«Пойемы» (от финской области Pohjanmaa), 20-метровые суда тоже с 16-ю парами весел, вооруженные двумя 12-фунтовыми пушками на поворотных станках и десятью 3-фунтовыми пушками по бортам;

«Турумы» (область в Финляндии — Turunmaa), двухпалубные, длиной 35 метров. На нижнем деке стояли 22 — 12-фунтовые пушки, расположенные по бортам. На верхней палубе находилось десять 3-фунтовых пушек, там же сидели гребцы для 16 пар весел. Экипаж составлял 170 человек.

Парусное вооружение судов новых типов первоначально состояло из косых латинских парусов, затем его заменили на фрегатное. Удема имела три мачты, турума и пойема — по две мачты. Новые суда были достаточно мореходными, хорошо ходили под парусами и обладали удовлетворительной маневренностью. Однако их скорость на веслах была конечно ниже, чем у галер.

Следует отметить, что турумы могли вести огонь из 12-фунтовых пушек лишь без хода, то есть когда гребцы «сушили» весла. Стрельба же из пушек, расположенных на одном уровне с гребцами, мешала гребле, а иногда и исключала ее вовсе. Бортовые пушки не мешают гребле в том случае, если их расположить на верхней палубе, а гребцов — на нижней, но это приводит к ухудшению остойчивости.

В конце 60-х годов началась постройка нового типа судов — «геммем» (тоже по названию области), в России их называли гемамы. Головной трехмачтовый гемам «Оден» имел длину 33 метра. В его нижнем деке стояли восемнадцать 12-фунтовых пушек. Гребцы размещались на нижнем и верхнем деках, что позволяло при стрельбе грести гребцам нижнего дека. С 1789 года Чапман строил гема-

мы улучшенной конструкции, длина их была доведена до 44 метров. Вооружение состояло из 24 — 36-фунтовых и двух 12-фунтовых пушек. Гемамы несли три мачты и парусное фрегатное вооружение. Любопытно, что в русском флоте гемамы начали строить лишь в 1808 году. До 1823 года было построено шесть гемамов.

Наряду с большими гребными судами для армейского флота строились малые суда, вооруженные пушками большого калибра — мортирные и канонерские баркасы. Мортирные баркасы представляли собой одномачтовые гребные суда длиной 10 метров, вооруженные одной мортирой. Канонерские баркасы имели длину 14 метров, 16 весел и парусное вооружение шхуны. Вооружение: одна 12-фунтовая пушка и 16 — 3-фунтовых фальконетов.

Шведские канонерские лодки постройки 1789-1790 годов имели длину 30 метров и осадку 1,25 метра. Они вооружались двумя 24-фунтовыми пушками и имели 15 пар весел. Экипаж составлял 63 человека. В середине 80-х годов Чапман создал новый тип гребного судна — канонерский йол. Длина его составляла 13,5 метров, вооружение — одно 18- или 24-фунтовое орудие. Йолы были значительно дешевле канонерских лодок, да и строить их было проще и быстрее. К лету 1790 года была построена большая серия йолов, имевших длину 12,5 метра, оснащенных пятью парами весел, мачтой и вооруженных одной 24-фунтовой пушкой. Экипаж был 24 человека. Этот вариант канонерского йола стал классическим и просуществовал без принципиальных изменений до середины XIX века.

К началу войны финская эскадра армейского флота делилась на дивизионы. В каждом дивизионе состояли: две турумы, одна удема, одна пойма, девять канонерских лодок, один мортирный баркас, четыре канонерских баркаса, четыре шлюпки с 3-фунтовыми пушками, одно рекогносцировочное судно, одна авизо-яхта и одно водоналивное судно. В 1788 году армейский флот Швеции имел в своем составе 7 турум, 4 гемама, 28 галер, 30 канонерских лодок, 8 мортирных и 15 канонерских баркасов. Кроме того, его усилили двумя парусными фрегатами, вооруженными двадцатью четырьмя 12-фунтовыми пушками. Ранее эти фрегаты находились в составе корабельно-

го флота (точнее, морского флота). В ходе боевых действий армейский флот пополнялся вновь построенными судами и переоборудованными старыми финскими скутерами, и к 1790 году шведский армейский флот, несмотря на потери, насчитывал 295 боевых судов и 54 вспомогательных.

Русский Балтийский флот на бумаге выглядел весьма внушительно. В его состав входили 46 кораблей. Кроме того, еще восемь кораблей находились в постройке. Однако значительная часть кораблей была в плохом состоянии. Поэтому 10 кораблей в ходе войны ни разу не покидали Кронштадтскую гавань. Они в лучшем случае годились для обороны острова Котлин.

Пять новых кораблей находились в Архангельске, там же строились еще пять кораблей. Три самых сильных 100-пушечных корабля были отправлены из Кронштадта в Копенгаген. В итоге в Финском заливе имелось всего 26 кораблей, часть из которых к тому же требовала ремонта.

Кроме линейных кораблей в составе Балтийского флота имелось 4 бомбардирских корабля («Перун», «Гром», «Страшный» и «Победитель»). Парусных фрегатов было 15, не считая двух новых в Архангельске. Кроме того, фрегат «Рига» использовался как брандвахта в устье Западной Двины у Риги. В строю были 4 прама: 36-пушечные «Олифант» и «Сердоболь» и 38-пушечные «Гремящий» и «Лев». Полупрамов в строю было только два — «Барс» (26 пушек) и «Леопард» (28 пушек).

Строительству гребного флота в царствование Екатерины II уделялось меньше внимания, чем в 1703—1743 годы. И это понятно, императрица не собиралась воевать на Балтике. Ее взоры были обращены к Турции. Корабли, фрегаты и даже бомбардирские корабли с успехом воевали как на Балтике, так и в Средиземном море. Соответственно, им и уделялось основное внимание, в отличие от галер, которые можно было эффективно использованы лишь в Финском и Ботническом заливах.

Тем не менее, по числу гребных судов галерный флот был достаточно многочисленным. К 1788 году по штату мирного времени он насчитывал 100 галер, 19 кайков, 15 дубель-шлюпок, 2 бригаантины и 10 венецианских ботов.

Галеры были четырех типов: 25-, 22-, 20- и 16-баночные. Все типы галеры имели две мачты с латинскими парусами. Исключением являлась галера «Храбрая», она имела три мачты.

25-баночных галер в составе флота было 18. Они имели длину 44,8 метра и глубину интрюма 2,2 метра. Гребцов было 300 человек (по шесть человек на весло). Собственно экипаж галеры — 35 человек морской и артиллерийской команд. Вооружение: одна 24-фунтовая куршейная пушка, две 12-фунтовые и четыре 8-фунтовые пушки, двенадцать 3-фунтовых фальконетов.

22-баночные галеры имели длину 42,6 метра, глубину интрюма 2 метра. Галеры «Смелая» и «Храбрая», построенные в 1786 году, были несколько больших размеров. Вооружение 22-баночных галер состояло из одной 24-фунтовой пушки, четырех 12-фунтовых пушек и двенадцати фальконетов. Гребцов на галере имелось 264 человек (по 6 человек на весло). Экипаж галеры состоял из 32 человек морской и артиллерийской команды. К началу войны Балтийский флот имел 42 галеры этого типа. В числе 22-баночных галер было семь конных, перевозивших по 24 лошади.

20-баночных галер на Балтийском флоте имелось тридцать. Галеры этого типа имели длину 40,6 метра, глубину интрюма 1,9 метра. Артиллерийское вооружение состояло из одной 18-фунтовой пушки, двух 8-фунтовых и двух 6-фунтовых пушек, а также десяти 3-фунтовых фальконетов. Гребцов было 240 человек. Собственно экипаж включал в себя 22 человека морской команды и 7 артиллеристов.

16-баночных конных галер имелось десять. Они были вооружены двумя 12-фунтовыми пушками, двумя 8-фунтовыми пушками и восемью 3-фунтовыми фальконетами. Длина галер 38,4 метра, глубина интрюма 1,8 метра. Экипаж 184 человека, из них 160 гребцов. Галера перевозила 16 лошадей.

К началу войны галерный флот был столь запущен, что готовыми к выходу оказались только 20 галер.

К галерному флоту можно также отнести гребные фрегаты «Евангелист Марк» и «Проворный», спущенные в 1773 и 1781 годах. Фрегаты числились в штатах кора-

бельного флота, но базировались в Галерном порту. Они представляли собой парусно-гребные суда с 18 парами весел, длиной 33 метра. Экипаж, включая гребцов (по два человека на весло), состоял из 134 человек. Однако «Проворный» из-за ветхости корпуса был разобран в 1789 году. «Евангелист Марк» с 1790 года имел две 24-фунтовые, шесть 12-фунтовых и двенадцать 6-фунтовых пушек.

В 1788 году в Петербурге были заложены восемь шебек по типу турецких. Шебека представляла собой парусно-гребное судно с тремя мачтами и косыми парусами: фок- и грот-мачты имели по одному латинскому парусу, а бизань-мачта — трисель и галфтопсель. Их размеры составляли: длина 36,6 метра, ширина 8,5 метра, глубина интрюма 2,5 метра. Шебека имела 20 пар весел. Экипаж, включая гребцов, насчитывал 200 человек. Вооружение состояло из двадцати 12-фунтовых пушек, восьми 6-фунтовых пушек и двадцати двух 3-фунтовых фальконетов на вертлюгах. 12-фунтовые пушки были на одной палубе с гребцами и чередовались: пушка — два весла — пушка, и т.д.

Русские шебеки оказались весьма тихоходными. При попутном ветре их скорость не превышала пяти узлов, а на веслах нормальная скорость была один-два узла.

В 1789 году были построены десять судов, относившихся к типу шебек, но имевших гораздо меньшие размеры: длину 23,2 метра, ширину 5,8 метра. Эти суда называли полушебеками. Полушебеки имели две мачты и 16 пар весел. Вооружение состояло из шестнадцати 8- и 6-фунтовых пушек. В июле 1789 года все десять полушебек вошли в строй. Эксплуатация этих судов показала, что они перегружены артиллерийским вооружением. Поэтому зимой 1789—1790 годов их перевооружили. На носу и корме поставили четыре 18-фунтовые пушки, а шесть 8-фунтовых пушек расположили по бортам в шахматном порядке.

В 1782 году в России было построено секретное судно «Осторожное» (данный класс судов на самом деле в служебной документации числился как секретные суда). Аналогов за рубежом у них не было. По конструкции и назначению к ним ближе всего шведские удемы. Конструкция «секретного судна» имела одну интересную особенность. В центральной части корпуса, между фок- и бизань-мачта-

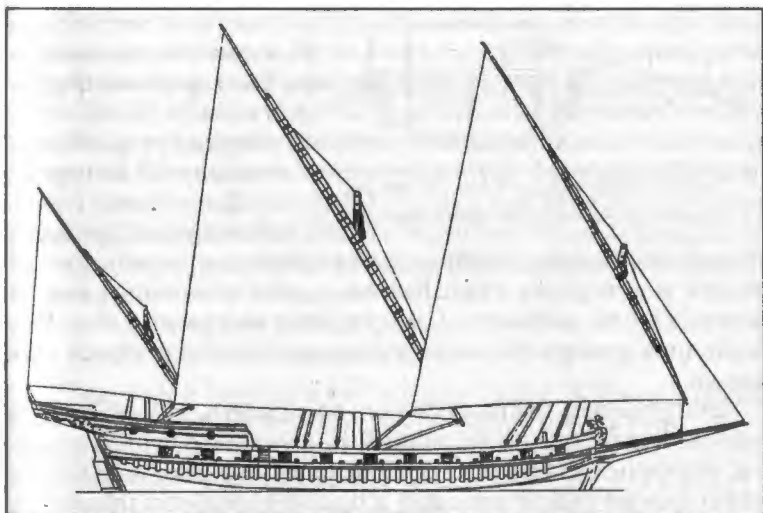

Русская шебека «большого типа»

ми, имелась надстройка шириной 6,1 м и высотой около 2 м, что примерно соответствовало высоте фальшборта. Сверху надстройка закрывалась верхней палубой, на которой устанавливались фальконеты, а с бортов в надстройке имелось 16 артиллерийских портов для 12-фунтовых пушек, прикрытых восемью откидными щитами, которые опускались во время стрельбы. Еще десять 12-фунтовых пушек были установлены за фальшбортом в носу и корме. По краям щитов находились уключины для 22 пар весел. Когда судно шло под парусами или в штормовую погоду, щиты поднимали в вертикальное положения, образуя тем самым непрерывный фальшборт. Подобную конструкцию опускаемых щитов имели и шведские удемы, поэтому во многих русских документах «секретные суда» именовались удемами. Длина «Осторожного» составляла 36 метров, ширина 8,5 метра, глубина интрюма 2,7 метра.

В 1789 году были введены в строй еще два секретных судна «Охранительное» и «Наступательное». Их вооружение составляли двадцать две 12-фунтовые пушки и двадцать два 3-фунтовых фальконета. В конце 1789 года

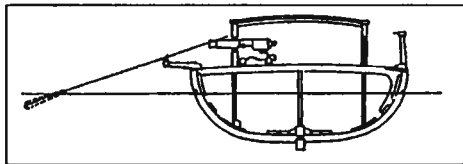

Разрез секретных судов «Охранительный» и «Наступательный»

все три секретных судна были обращены в гребные фрегаты, а в 1792 году переоборудованы в плавучие батареи.

К легким гребным судам русского

флота относились кайки, дубель-шлюпки, канонерские лодки и северные суда. Кайки и дубель-шлюпки имели длину 21,3 м, ширину 4,6 м и глубину интрюма 1,8 м. Различались между собой они в основном конструкцией корпусов.

Вооружение кайки состояло из одной носовой 18-фунтовой пушки, одной кормовой 12-фунтовой пушки и шести бортовых фальконетов. Вооружение дубель-шлюпки состояло из одной носовой и одной кормовой пушки 12- или 8-фунтового калибра и восьми фальконетов. Экипаж насчитывал 16 человек. В греблю на 10-баночную дубель-шлюпку назначалось 40 человек, на 11-баночную — 44 человека. По своим характеристикам кайки и дубель-шлюпки были близки к шведским канонерским лодкам и йолам, но уступали им в артиллерийском вооружении и совершенстве конструкции. Это и послужило причиной прекращения строительства каек и дубель-шлюпок. К началу войны в строю имелось 16 каек и 13 дубель-шлюпок.

Гребные канонерские лодки в России строились трех типов: большие средние и малые. Большие канонерские лодки имели длину 20,7 м, ширину 4,6 м и глубину интрюма 1,7 м. Они вооружались одной носовой 18-фунтовой пушкой и одной кормовой 12-фунтовой пушкой на съемном станке. По бортам устанавливались четыре 3-фунтовых фальконета. Канлодки имели две мачты и 16 пар весел. Экипаж, включая гребцов, составлял 70 человек.

Средние канонерские лодки имели длину 19,2 м и вооружались одной 24-фунтовой пушкой. Лодки имели 10 пар весел, экипаж составлял 59 человек. Малые канонерские лодки имели длину 14,7 м, ширину 4,3 м и глубину интрюма 1,4 м. Суда оборудовались одной мачтой с люгерным парусом и девятью парами весел. Вооружение состояло из одной 16-фунтовой пушки, экипаж — 44 человека.

Автор умышленно уделил особое внимание гребным судам противников. Дело в том, что такого разнообразия гребных судов не было ни в одной войне, которую вела Россия. Особый интерес представляют попытки создать гребные суда с мощными пушками, расположенными по бортам. Увы, такая задача решения не имеет. Хочешь иметь быстроходное судно — делай галеру и ставь 3—5 орудий на носу. Хочешь иметь мощную бортовую артиллерию — делай тихоходную плавучую батарею или прам.

* * *

Шведский король планировал навязать русскому флоту бой в Финском заливе и разгромить его силами своего корабельного флота, а затем атаковать Кронштадт и сжечь его. Одновременно армейский флот должен был взять 20-тысячный десант в Гельсингфорсе и высадить его на русском побережье между Стирсуденом (Красной Горкой) и Ораниенбаумом. Шведы считали, что все русские войска будут сосредоточены в Финляндии, и десант беспрепятственно сможет пройти до Петербурга и овладеть им.

В отличие от предшествующих войн русское морское командование не имело планов нападения непосредственно на Швецию. Русский флот должен был ждать нападения противника, а затем дать бой и разбить его. Предполагалось, что после разгрома шведского флота Густав III вынужден будет заключить мир. Екатерина



С. К. Грей (1736–1788)

надеялась, что война продлится не более нескольких недель: 14 августа 1788 года она писала Потемкину о перспективах заключения мира: «И естли сие скоро зделается, как почти нет сумнения, тогда станем флот наряжать в Средиземное море, может быть, еще сей осенью».

До сих пор историки спорят, почему Густав III начал войну, не дождавшись ухода в Средиземное море эскадры Грейга. Ведь три корабля уже ушли в Копенгаген, а в Кронштадте готовились к выходу в море еще пятнадцать кораблей, шесть фрегатов и два бомбардирских корабля. Если бы все эти суда покинули Балтику, то шведский флот получил бы абсолютный перевес в силах корабельного флота, и тогда планы Густава по высадке десанта в районе Стрсудена имели бы шанс на успех.

По мнению автора, на решение Густава начать войну могло повлиять несколько факторов. Во-первых, Англия и Турция платили Густаву огромные деньги именно за то, чтобы он не допустил прихода эскадры Грейга в Средиземное море, ибо это могло привести к капитуляции уже и так побитой Турции.

Во-вторых, русская эскадра покинула бы Балтику лишь осенью. Таким образом, самый благоприятный момент для действий шведского флота, особенно армейского, был бы упущен, и десантную операцию пришлось бы отложить на год. А за год и русско-турецкая война могла закончиться.

В-третьих, нельзя сбрасывать со счета взбалмошный характер Густава III. Уничтожение русского корабельного флота стало бы кульминацией затеянного им спектакля.

Глава 4

Гогландское сражение

5 июня 1788 года первый отряд Средиземноморской эскадры Грейга вышел из Кронштадта и направился в Копенгаген. В его составе были три новых 100-пушечных корабля «Иоанн Креститель» («Чесма»), «Три Иерарха»

и «Саратов», 32-пушечный фрегат «Надежда», а также несколько транспортов. Командовал отрядом вице-адмирал Виллим Петрович Фондезин (фон Дезин). По пути отряд встретил шведский флот под командованием герцога Зюдерманландского. Войны еще не было, и шведы не рискнули напасть.

Поэтому герцог Зюдерманландский ограничился требованием, чтобы русский отряд салютовал шведскому флоту. На это Фондезин ответил, что по договору между Россией и Швецией от 1743 года «положено друг другу нигде не салютовать, но понеже Герцог Зюдерманландский брат королевский и двоюродный брат Императрице, то он его поздравит — и выстрелил из 13 пушек»*. Шведы ответили восемью выстрелами. После чего Фондезин повел свои корабли к Копенгагену, а шведы — от Готланда на восток. 28 июня русский отряд прибыл в Копенгаген.

В связи с угрозой шведского короля 5 июня 1788 года в разные районы Балтийского моря для разведки были посланы три фрегата. Из них 44-пушечный фрегат «Мстиславец» 13 июня встретил шведский флот, пересчитал число кораблей и 19 июня вернулся в Кронштадт.

35-пушечный фрегат «Ярославец» 27 июня встретился со шведским флотом у острова Суруп. Его командир А.Г. Бардаков не сумел уйти и сдался шведам (22 июня 1790 года в ходе Выборгского сражения этот фрегат был отбит у шведов). В тот же день шведы захватили в Фин-



В. П. Фондезин (1740–1826)

* Из письма Екатерины II Потемкину от 19 июня 1788 года.

ском заливе 26-пушечный фрегат «Гектор» (командир И.М. Колокольцев).

После возвращения фрегата «Ярославец» все приготовления к отходу эскадры Грейга на Средиземное море прекратились. Теперь эта эскадра, а также пять кораблей и два фрегата из оставшихся на Балтике начали срочно готовиться к бою со шведами. На судах был некомплект. Экипажи набирали буквально «с бору по сосенке» — туда брали и матросов с ластовых судов*, и писарей, и вестовых из береговых учреждений, мастеровых из Кронштадта, необученных рекрутов. Взяли даже петербургских арестантов.

26 июня адмирал Грейг получил указ императрицы: «Следовать с Божьей помощью вперед, искать флот неприятельский и оный атаковать». 28 июня его флот снялся с якоря и при самом тихом ветре двинулся на запад. У Грейга было 17 кораблей. Один 100-пушечный «Ростислав»; восемь 74-пушечных («Владислав», «Всеслав», «Иоанн Богослов», «Кир-Иоанн», «Мстислав», «Св. Елена», «Св. Петр», «Ярослав»); восемь 66-пушечных («Болеслав», «Виктор», «Вышеслав», «Дерись», «Изяслав», «Мечеслав», «Память Евстафия», «Радислав»), а также 7 фрегатов: «Слава» (32 пушки), «Возьмислав» (32 пушки), «Подражислав» (32 пушки), «Надежда Благополучия» (32 пушки), «Премислав» (36 пушек), «Мстиславец» (44/40)** и «Брячислав» (44/40)**.

Грейг разделил свой флот на три эскадры. Самая слабая эскадра контр-адмирала Мартына Петровича Фондезина*** «для лучшего над ней надзора» была назначена в авангард. Наиболее надежная эскадра контр-адмирала Т.Г. Козлянинова поставлена в арьергард. А самые сильные корабли под личным командованием Грейга составляли кордебаталию. Грей держал свой флаг на «Ростиславе».

Между тем герцог Зюдерманландский, захватив 27 июня два русских фрегата, вместо того, чтобы идти на Кронштадт, пошел в Гельсингфорс. Лишь 3 июля шведская эс-

* Малые грузовые суда.

** Ранг судна / фактически орудий.

*** Не путать с его братом Виллимом.

кадра покинула Гельсингфорс и двинулась на восток. В ее составе были 15 кораблей и 5 фрегатов. Корабли: 70-пушечные «Ее Величество Шарлотта» (62 пушки), «Эмгейтен», «Густав III», «София Магдалена»; 62-пушечные «Ара», «Омхет», «Принц Карл», «Принц Фридерик Адольф», «Принц Густав Адольф». «Ретвизан», «Дигд», «Фадернесланд», «Форсигтигхет»; 60-пушечные «Васа» и «Принц Густав». Фрегаты 40-пушечные «Грип», «Камилла», «Фройя», «Минерва» и «Тетис». Число орудий на шведских кораблях и фрегатах указано не по рангу, а фактически.

Флот Грейга из-за малого ветра двигался очень медленно. Лишь 5 июля он обогнул с юга остров Гогланд. А утром 6 июля на горизонте показались шведы. Флоты маневрировали западнее Гогланда между островом Стеншхер и мелью Калбоденгрунд.

Шведский флот, бывший под ветром от русских кораблей и лежавший левым галсом, держался, как на маневрах, в правильной линии, сохраняя между судами равные интервалы. Между тем, спускавшийся на шведов русский флот сохранял довольно правильный строй только в авангарде и передовой части кордебаталии, за которой в беспорядке шли восемь судов, в большинстве принадлежавшие отряду Фондезина. Сильно отставшие задние корабли, несмотря на сигналы адмирала, сопровождаемые пушечными выстрелами, не торопились приблизиться к неприятелю.

В третьем часу пополудни шведский флот повернул «все вдруг» на правый галс* и стал выстраивать линию на северо-запад. В это время Грейг сделал сигнал авангарду «спуститься на неприятеля» и, дав авангарду выдвинуться вперед, повторил тот же сигнал всему флоту. Но по ошибке корабли «Болеслав», «Мечеслав» и «Владислав» стали спускаться по первому сигналу вместе с отрядом Фондезина, а «Иоанн Богослов» по тому же сигналу сделал поворот оверштаг** и остался за линией. В 4 часа, когда шве-

* Галс — курс судна относительно ветра. Правый галс — ветер дует с правой стороны.

** Оверштаг — поворот парусного судна на другой галс носом против встречного ветра.

ды повернули «все вдруг» на левый галс, Грейг сделал сигнал «повернуть через фордевинд»*. Но корабли «Дерись» и «Память Евстафия» повернули оверштаг и сильно отстали.

В это время шведский флот находился уже на расстоянии пушечного выстрела и шел в полном порядке, тогда как у русских три корабля сильно отстали, а еще три вышли вперед, и строй флота был нарушен. На адмиральском корабле развевался сигнал «арьергарду вступить на свое место», а четвертая и пятая пушки требовали скорейшего исполнения, но отставшие корабли не прибавляли парусов и не спешили занимать свои места.

В 5 часов дня головной корабль линии (контр-адмирал Козлянинов) сблизился с передовым шведским кораблем на расстояние картечного выстрела. Адмиральский корабль «Ростислав» был на таком же расстоянии от шведского адмиральского корабля, и оба корабля открыли огонь. Это послужило сигналом к началу общего боя, разыгравшегося между островом Стеншхер и Калбоденгундской мелью.

Наиболее энергично атаковали неприятеля восемь кораблей русского авангарда и кордебаталии. Грейг и Козлянинов своим примером воодушевляли другие суда. Но против всего шведского арьергарда вели бой всего три русских корабля — «Болеслав», «Мечеслав» и «Владислав». Остальные шесть кораблей держались в отдалении, стреляя как бы только для очистки совести.

Через полтора часа боя передовые корабли шведского флота пришли в замешательство. Первым вынужден был спуститься за линию строя флагманский корабль, сильно поврежденный «Ростиславом». За ним спустились еще три шведских корабля, и теперь корабли Фондезина имели уже по одному противнику. Но в конце линии «Владислав» слишком близко подошел к неприятелю и, попав под огонь пяти кораблей, оказался без всякой поддержки.

Около 9 часов вечера шведский флот сделал поворот через фордевинд. Русская эскадра привела на правый галс и продолжала атаковать. При этом «Ростислав», ока

* Фордевинд — поворот парусного судна носом по ветру или курс парусного судна совпадающий с направлением ветра.

завшись напротив флагманского корабля вице-адмирала графа Вахтмейстера «Принц Густав», энергично его атаковал. Около 10 часов вечера, «Принц Густав», получив сильные повреждения, вынужден был спустить флаг.

Затем наступило полное бездействие. Пороховой дым окутал оба флота и скрыл их друг от друга. Команды были до крайности утомлены, корабли повреждены, отряд Фондезина сильно отстал. В 12-м часу ночи к «Ростиславу» подошла шлюпка с донесением, что «Владислав», снесенный в середину неприятельского флота и не поддержанный своими мателотами, был вынужден сдаться в плен. Справедливости ради следует заметить, что на «Владиславе» из 700 человек экипажа погибли 257 человек. В корпусе имелось 34 пробоины. Три пушки разорвало при стрельбе. Грейг попытался тут же погнаться за неприятелем, но штиль и повреждения, нанесенные ближайшим к нему кораблям, лишили его возможности спасти «Владислав». Утром 7 июля шведский флот был уже далеко, а к полудню скрылся из виду в направлении Свеаборга.

Русские потери в этом бою составили 580 человек убитыми, 720 ранеными и сдались в плен на «Владиславе» 470 человек. У шведов погибли 130 человек, были ранены 334 человека, сдались в плен на «Принце Густаве» 539 человек.

В тактическом отношении Гогландское сражение следует считать ничьей, фактически дело кончилось разменом двух равноценных кораблей. Стратегически же сражение стало победой русских, перечеркнувшей все планы шведов в кампанию 1788 года. Это отметила и Екатерина, написав, что «победа была полная». Кстати, сражение у Гогланда произошло 6 июля в день преподобного Сисоя. С тех пор на протяжении почти ста двадцати лет (до 1905 года) в списках русского флота постоянно значился корабль под названием «Сисой Великий».

Гогландское сражение было первым полномасштабным сражением русского флота с интенсивным использованием артиллерии, то есть классическим сражением по регламенту Густа. Ряд русских кораблей получил серьезные повреждения. Так, в корпусе «Мстислава» было 116 пробоин, «Св. Петра» — 76 пробоин и т.д. То, что ни один

корабль не погиб, объясняется слабостью артиллерии шведов, да и русская артиллерия была не намного лучше. Так, максимальный калибр орудий шведских кораблей был 24 или 30 фунтов. Карронад не было, брандкугели и бомбы не использовались.

За неумелое командование авангардом контр-адмирала Мартына Фондезина отстранили от командования, а командиров кораблей «Иоанн Богослов», «Память Евстафия» и «Дерись» Валронта, Баранова и Коковцева отдали под суд и приговорили к смертной казни. Екатерина писала Потемкину, что они заслужили виселицу, но сама их и помиловала, ограничившись разжалованием в матросы.

Несмотря на серьезные повреждения, адмирал Грейг не пошел с флотом в Кронштадт, а отправил туда четыре наиболее поврежденных корабля (среди них были «Всеслав», «Болеслав» и «Мечеслав»), фрегаты «Премислав» и «Слава». Кроме того, фрегат «Надежда Благополучия» повел на буксире в Кронштадт плененного «Принца Густава». Остальные суда были отремонтированы своими силами и средствами у острова Сескар. А 26 июля флот Грейга внезапно появился на входе в Свеаборгские шхеры.

Шведский флот спокойно расположился в Свеаборге. Корабли ремонтировались, офицеры гуляли на берегу. По случаю «Гогландской победы» Густав III велел устроить салют в Гельсингфорсе. Вход на Свеаборгский рейд охраняли три шведских корабля и фрегат. Рано утром 26 июля стоял сильный туман, поэтому наблюдатели со шведских судов заметили русские корабли лишь в нескольких кабельтовых от себя. Обрубив якорные канаты, шведские корабли начали уходить под огнем русского авангарда, в котором были корабли «Память Евстафия» (66 пушек), «Ярослав» (74 пушки) и «Мстислав» (74 пушки). 62-пушечный шведский корабль «Принц Густав Адольф» сел на мель и сдался русским. Остальным шведским судам удалось скрыться в шхерах. Русские пытались снять трофей с мели, но быстро сделать это не смогли, а начинать капитальные спасательные работы было невозможно, поскольку шведский флот находился всего в двух-трех милях. Поэтому русские сожгли «Принц Густав Адольф» на виду всего шведского флота.



Гельсингфорс и Свеаборг

Войти на Свеаборгский рейд и устроить шведам «Синоп» или «Копенгаген» Грейг не решился, поскольку он был Грейгом, а не Нахимовым или Нельсоном. Да и навигационная обстановка возле Свеаборга посложнее, чем в Синопе, Абукире и Копенгагене. Поэтому Грейг ограничился тесной блокадой шведского флота, запертого в Свеаборге.

10 августа 1788 года у острова Нарген сел на мель 32-пушечный фрегат «Возьмислав». Вскоре его разбил шторм. Погиб один матрос.

Во время блокады Свеаборга адмирал Грейг тяжело заболел. В связи с этим его флагманский корабль «Ростислав» покинул флот и 21 сентября прибыл в Ревель. Там 15 октября Самуил Карлович Грейг умер. Командование флотом в его отсутствие принял контр-адмирал Т.Г. Козлянинов. Он быстро снял блокаду Свеаборга и отправил суда зимовать в Ревель и Кронштадт.

Несколько слов скажем и о действиях гребного флота. К началу войны при русской Финляндской армии в Выборге дислоцировались всего лишь восемь полугалер под командованием капитана 1 ранга Слизова. Большой отряд шведских галер с десантом двинулся к русской крепости Фридрихсгам. Слизов попытался своими восемью га-

лерами остановить противника, но ввиду неравенства сил отступил, не потеряв ни одного судна.

В связи с вступлением Дании в войну и угрозой вторжения ее войск вглубь Швеции, а также с мятежом в шведских войсках в Финляндии, парализовавшем любые наступательные действия против русских, король Густав III решил с частью войск вернуться в Швецию. Сделать это можно было только на галерах. Шведский корабельный флот, как уже говорилось, был заперт в Свеаборге. Армейский флот вместе с королем и войсками двинулся шхерным фарватером от Свеаборга к Або. Но после Голландского сражения адмирал Грейг сформировал отряд в составе 66-пушечного корабля «Ростислав», фрегатов «Премислав» (44 пушки) и «Слава» (32/36 пушек), а также гребного фрегата «Евангелист Марк» (22 пушки). Командовал отрядом капитан 1 ранга Я.И. Тревенен. Отряд занял позицию у Гангута 14 августа, а 23 августа к отряду присоединились 66-пушечные корабли «Память Евстафия» и «Пантелеймон».

В 1788 году русские поменялись местами со шведами по сравнению с 1714 годом. Теперь их армейскому флоту пришлось стать на якорь у деревушки Тверминне, где в 1714 году стояли галеры Петра Великого.

3 октября шведские гребные суда, шедшие с запада (из Або), воспользовавшись штилем, попытались прорваться мимо мыса Гангут. Эти суда везли продовольствие для шведской армии в Финляндии. Навстречу им король выслал из Тверминне восемь галер. Из-за штиля русские парусные корабли не смогли перехватить шведов. Зато «Евангелист Марк» выпустил весла и атаковал шведов, которые после нескольких залпов фрегата кинулись врассыпную и укрылись в шхерах. Судам с провиантом так и не удалось прорваться на восток.

Через день, 5 октября, шведы вновь попытались провести транспорты мимо мыса Гангут, и опять из-за безветрия с ними дрался один «Евангелист Марк». После интенсивной артиллерийской дуэли шведские галеры, канонерские лодки и часть транспортов отошли в шхеры, а 14 транспортных судов захватили баркасы с абордажными партиями с русских кораблей.

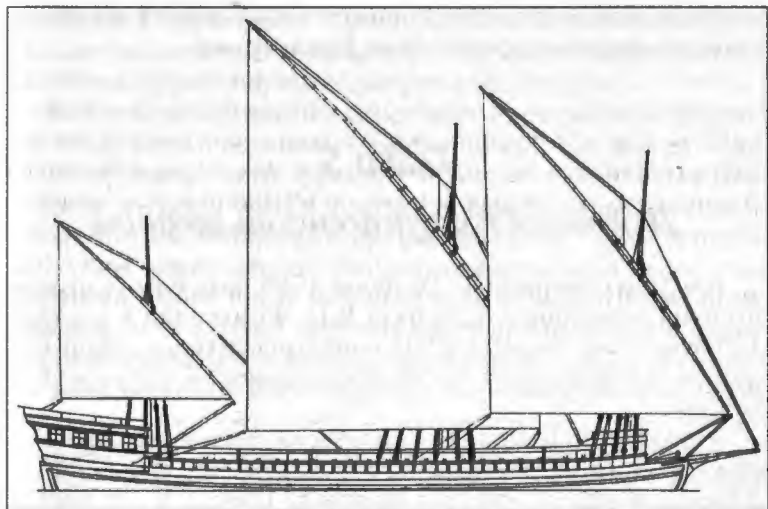

Шведская 22-баночная галера 2-й половины XVIII в.

Но 13 октября Тревенен получил приказ контр-адмирала Козлянинова оставить позицию у Гангута и уйти в Ревель. Иначе, чем предательским сей приказ не назовешь. Шведский армейский флот, воспользовавшись уходом русских, свободно прошел в Або, а грузовые суда проследовали в Свеаборг шхерным фарватером. В итоге Густав III прибыл в Швецию с верными ему полками. Как говорится, история не терпит сослагательного наклонения, но есть все основания полагать, что ригсдаг не принял бы удобных королю решений, если бы тот по-прежнему оставался заблокированным русскими в Тверминне.

Мало того, по приказу Густава, оценившего, наконец, значение Гангутской позиции, там началось строительство мощной крепости. Крепость имела нескольких фортов, расположенных как на полуострове, так и на ближайших островах. К 4 мая 1789 года строительство крепости было закончено. Спустя несколько дней после этого у Гангута появился отряд русских кораблей, который вновь собирался блокировать этот район. Однако, увидев шведские форты, они уплыли восвояси.

Адмирал Козлянинов, сняв блокаду со Свеаборга, спас и корабельный шведский флот. 9 ноября шведский флот

покинул Свеаборг и беспрепятственно дошел до своей главной военно-морской базы Карлскрона.

Глава 5

Действия Копенгагенской эскадры

Как уже говорилось, 28 июня 1788 года в Копенгаген прибыл отряд вице-адмирала В.П. Фондезина в составе 100-пушечных кораблей «Иоанн Креститель», «Три Иерарха» и «Саратов», а также 32-пушечной фрегата «Надежда».

5 июля 1788 года из Архангельска вышел еще один отряд кораблей, первоначально предназначенный для Средиземноморской эскадры адмирала Грейга. В его состав входили пять кораблей и два фрегата, построенные на Соломбальской верфи в Архангельске. Среди них были 74-пушечные корабли «Александр Невский», «Максим Исповедник» и «Сисой Великий»*, 66-пушечные корабли «Северный Орел» и «Проход», 44/38-пушечные фрегаты «Архангел Гавриил» и «Помощный». Командовал отрядом контр-адмирал И.А. Павалишин.

4 августа корабль № 9 («Сисой Великий») налетел в тумане на песчаную банку у берегов Норвегии**. Из-за полученных повреждений корабль отделился от эскадры и 17 августа пришел в порт Христианзонд (современное название Кристиансонн). Этот порт расположен на юге Норвегии всего в 130 км от берегов Дании.

Остальные суда отряда Павалишина 29 августа пришли на рейд Копенгагена, где соединились с отрядом В.П. Фондезина. Кроме того, в Копенгаген пришли купленные в Англии катера (коттера). Один из них был переклассифицирован в тендер, а другой — в бриг и получил

* Название «Сисой Великий» этот корабль получил лишь после Гогландского сражения, а пока он именовался корабль № 9.

** С 1380 по 1841 гг. Норвегия была частью Датского королевства.

название «Меркурий». Таким образом, образовалась довольно мощная, так называемая «копенгагенская» эскадра — семь кораблей, три фрегата и два катера.

В самом начале войны Виллем Фондезин получил приказ атаковать шведский порт Готенбург, где находилось три неприятельских фрегата. Фрегаты пришлось уничтожить, а город сжечь. Затем следовало заняться шведским городом Марстранд. Но вместо этого, проведя в бездействии около месяца, Фондезин без всякой необходимости разорил один мирный прибрежный шведский городок, чем вызвал сильное негодование даже у союзников-датчан. Затем, не получив точных сведений о том, где находятся шведские фрегаты, неосторожный Фондезин отправил в Архангельск два транспорта с артиллерией и другими предметами для вновь построенных судов, и один из этих транспортов, «Кильдин», на виду у русской эскадры захватили шведские фрегаты.

С 22 сентября по 20 октября объединенная русская эскадра выходила для блокады шведской базы Карлскроны. Но, узнав о смерти адмирала Грейга и об уходе Козляниновым флота, блокировавшего шведов в Свеаборге, В.Н. Фондезин испугался встречи со шведским флотом. Он не стал дожидаться трех кораблей, посланных ему в помощь Козляниновым, и трусливо ретировался в Копенгаген. Благодаря этому шведский корабельный флот благополучно добрался до Карлскроны.

17 октября 1788 года три корабля (в том числе «Пантелеймон» и «Мечеслав») вышли из Ревеля и 12 ноября прибыли в Копенгаген, присоединившись к эскадре В.П. Фондезина.

Промедлив целый месяц с постановкой судов своего отряда на безопасную зимовку, Фордезин оставил их в Зунде, где суда целую зиму, подвергаясь большой опасности, носились вместе с плавающим льдом между берегами Дании и Швеции. Если ни одно судно не погибло, то лишь благодаря заботливости и знанию дела командиров, а также счастливой случайности. Оценкой распоряжений Фондезина могут служить слова Екатерины II: «Фондезин prospit и потеряет корабли». В конце декабря она отстранила Фондезина от должности, и весной

1789 года в командование «копенгагенской эскадры» вступил Козлянинов, произведенный в вице-адмиралы.

Кампания 1789 года открылась блистательными успехами командира катера (брига) «Меркурий» Романа Васильевича Кроуна. Монография — не энциклопедический словарь, поэтому автор умышленно не вдаётся в жизнеописания царей и адмиралов, но здесь хочется сделать исключение.

Кроун родился в 1754 году в Шотландии. Подростком поступил матросом на торговое судно, затем нанялся в британский военный флот. Несмотря на многие заслуги, Кроун дослужился только до лейтенанта, а далее, с учетом его происхождения, ему хода не было. Посему он 4 февраля 1788 года поступил на русскую службу в чине лейтенанта. В России он получил имя-отчество Роман Васильевич. Уже 11 марта того же года Р.В. Кроун был произведен в чин капитан-лейтенанта и назначен на корабль «Иоанн Креститель». Через некоторое время после прихода «Иоанна Крестителя» в Копенгаген Кроун стал командиром брига «Меркурий».

Осенью 1788 года бриг крейсировал у острова Борнхольм и в проливе Каттегат, где захватил 29 шведских судов. Зимой 1788—1789 годов в Копенгагене «Меркурий» был перевооружен и вместо 12-фунтовых пушек получил двадцать две 24-фунтовые карронады английского производства. В начале апреля 1789 года «Меркурий» вышел из Копенгагена в крейсерство. Уже в море по указанию Кроуна бригу придали вид купеческого судна — палуба была загрязнена, небрежно поставлены паруса, необтянутый такелаж, орудийные порта затянуты парусами.

29 апреля у острова Борнхольм «Меркурий» атаковал шведский бриг (тендер) «Снопул», вооруженный двенадцатью мелкокалиберными орудиями. «Снопул» вынужден был сдаться.

16 мая 1789 года «Меркурий» вошел в отряд генерал-майора Лежнева, сформированного для конвоирования корабля № 9 («Сисой Великий»), зимовавшего в Норвегии. 20 мая отряд Лежнева встретил английский купеческий корабль, капитан которого сообщил русским, что в Христансфиорде стоит шведский фрегат. Лежнев не рискнул на кораблях зайти в незнакомые шхеры. Поэтому

замаскированный под купца «Меркурий» один зашел в фиорд. Там стоял на якоре 44-пушечный шведский фрегат «Венус». Кроун приказал встать на якорь неподалеку от фрегата.

Рано утром 21 мая «Меркурий» атаковал «Венус». Поскольку бриг шел на веслах. Зато «Венус» не имел возможности маневрировать, что позволило Кроуну подойти к нему с кормы, где находилось несколько 6-фунтовых пушек. Став бортом к корме фрегата,



Р. В. Кроун (1754–1841)

бриг открыл огонь из карронад почти в упор. 24-фунтовые ядра произвели большие разрушения на фрегате. «Венус» мог ответить лишь картечью из 6-фунтовых пушек на шканцах юта. Через 2,5 часа фрегат спустил флаг. «Венус» был вооружен тридцатью 24-фунтовыми и шестнадцатью 6-фунтовыми пушками. При наличии ветра «Венус» мог с дистанции в полверсты вдребезги разнести из 24-фунтовых пушек бриг, не входя в зону действия карронад «Меркурия», эффективная дальность стрельбы которых не превышала четверти версты. А так на «Меркурии» погибли всего 4 человека и были ранены 6.

За этот бой Екатерина II наградила Кроуна орденом Святого Георгия 4-й степени и произвела его в капитаны 2 ранга. Любопытно, что во время кампаний 1788 и 1789 годов Кроун вопреки всем морским традициям держал на бриге свою жену. Во время боя с «Венусом» она оказы-

вала первую помощь раненым. За это Марфа Ивановна Кроун получила от императрицы орден Святой Екатерины. Капитан 2 ранга Р.В. Кроун был назначен командиром взятого фрегата «Венус». Повреждения фрегата исправили без захода в базу, и до 29 июня фрегат плавал вместе с отрядом Лежнева. Зимой 1789-1790 годов фрегат был капитально отремонтирован и перевооружен. В кампанию 1790 года он имел уже 42 пушки, восемь карронад и два фальконета.

Сам же Кроун в 1824 году дослужился до полного адмирала, но лишь в 1830 году принял русское подданство. До этого он числился британским подданным. Умер Кроун 21 апреля 1841 года, прослужив в русском флоте 53 года.

В связи с боем «Меркурия» и «Венуса» стоит заметить, что любому герою услужливый дурак может причинить больше вреда, нежели сотня злопыхателей. Так, Вячеслав Чистяков в сборнике «Под Андреевским флагом» (Москва, 1994 г.) на странице 461 утверждает: «Дальнейшие его [фрегата «Венус» — А. Ш.] план был столь же прост, сколь и дерзок, — проскочить под носом дремлющего на якорях Лежнева, подняться вдоль норвежского побережья и встретить русский «корабль № 9» существенно севернее, назначив ему свою точку рандеву. Трудно сказать, как бы развернулись дальнейшие события, если бы на сцену не явился капитан-лейтенант Кроун». Данный автор, видимо так и не понял, что корабль № 9, это 74-пушечный «Сисой Великий», способный вдребезги разнести пару «Венусов».

Отряд же Лежнева, разумеется, предназначался для защиты «Сисоя» не от «Венуса», а от возможного рейда сильной шведской эскадры из Карлскроны. 16 мая 1789 года этот отряд в составе 74-пушечного корабля «Максим Исповедник» и 66-пушечного корабля «Проход» вышел из Копенгагена. Через несколько дней к ним присоединился бриг «Меркурий». Отряд забрал в Христианзонде «Сисоя Великого», некоторое время крейсировал в заливе Каттегат и 29 июня благополучно прибыл в Копенгаген.

К началу 1789 года шведский корабельный флот, имевший до 30 кораблей, находился в Карлскроне, за исключе-

нием трех больших фрегатов, зимовавших в Готенбурге. А гребной флот, насчитывавший около 140 судов, делился на две почти равные части, из которых одна находилась в Стокгольме и иных портах Швеции, а другая — в Свеаборге. Еще у шведов было несколько судов гребного флота на озере Саймо, для которого и русские строили в Вильманстранде 10 канонерских лодок.

Положение русской эскадры в Копенгагене по политическим причинам было довольно сложным. Дания под давлением Англии и Пруссии хоть и не заключала со Швецией мир, но оставалась в бездействии. С другой стороны, датское правительство, дорожа союзом с Россией, считало своим долгом охрану русской эскадры. Поэтому датский флот, почти равносильный эскадре Козлянинова, встал вместе с ней в линию у северного входа на Копенгагенский рейд, южный вход которого защищали четыре старых корабля, негодных к плаванию в открытом море. Таким образом, датчане, охраняя свою столицу от нападения шведов, вместе с тем охраняли и русскую эскадру.

К июню огневая мощь русской эскадры заметно возросла за счет замены 12-фунтовых и 6-фунтовых пушек на закупленные в Англии 24- и 36-фунтовые карронады.

Глава 6

Эландское сражение

Весной 1789 года в командование Балтийским корабельным флотом вступил адмирал В.Я. Чичагов (1726—1809). В мае Чичагов отправил несколько отрядов к ключевым точкам финского побережья у входа в Финский залив — к Гангуту и мысу Поркалауд.

У Гангута были обнаружены мощные шведские укрепления, «вполне обеспечивающие шведам свободное движение по шхерному фарватеру». Эта фраза взята из официальной истории русского флота, написанной Ф.Ф. Веселаго. Автор же придерживается иного мнения. Дело в том, что самая оконечность мыса Гангут находилась вне

зоны огня шведских фортов, да и 50 шведских орудий, расставленных в нескольких фортах, не смогли бы испугать храброго и опытного адмирала. Впрочем, русским судам не требовалось бороться с фортами, достаточно было напасть на шведские галеры и грузовые суда и сжечь их. Но, увы, русское командование отказалось от блокады Гангута.

Более удачливым оказался отряд капитана 2 ранга Шешукова, посланный к мысу Поркалауд. В составе отряда был один корабль, два фрегата и два катера. Шешуков обнаружил в шхерах возле Поркалауда интенсивное передвижение шведских судов. После появления русских транспортным судам шведов пришлось разгружаться в Барезунде, не доходя до Поркалауда.

6 июня 1789 года с запада появились 17 шведских гребных судов, но, увидев русские суда, шведы повернули обратно. 21 июня, воспользовавшись штилем, восемь шведских гребных судов попытались пробиться к Свеаборгу. Однако гребной фрегат «Евангелист Марк» и два 8-пушечных катера на веслах атаковали шведские суда. С берега по русским открыла огонь батарея из двух 14-фунтовых орудий. После трехчасового боя шведские суда повернули назад. Под огнем фрегата «Евангелист Марк» прислуга береговой батареи разбежалась. На берег высадился русский десант, уничтоживший батарею.

23 июля отряд Шешукова у Поркалауда сменил отряд капитана Глебова, который оставался на позиции до 14 октября 1789 года. В августе шведы неоднократно пытались прорваться мимо Поркалауда, но каждый раз терпели неудачу.

Наконец, 14 августа из Карлскроны вышел специальный отряд в составе трех кораблей и трех фрегатов для деблокирования Поркалауда. 26 августа шведский отряд подошел к Барезунду, где соединился с 60-ю гребными судами армейского флота и собрался было двинуться к Поркалауду. Но тут выяснилось, что на помощь к Глебову (три корабля и два фрегата) подошла эскадра Тревенена, а на море в районе Ревеля шведские дозорные корабли обнаружили главные силы русского флота. Поэтому шведские парусные корабли отказались от похода на Поркалауд и,

простояв десять дней в Барезунде, ушли обратно в Карлскрону.

В конце мая 1789 года в Ревель из Кронштадта пришла эскадра контр-адмирала Алексея Григорьевича Спиридова, сына чешменского героя. Командование над кронштадской и ревельской эскадрами принял на себя В.Я. Чичагов.

2 июля флот Чичагова вышел в море. В его составе было 19 кораблей («Болеслав», «Виктор», «Всеслав»,

«Вышеслав», «Двенадцать Апостолов», «Дерись», «Иезекиль», «Изяслав», «Кир Иоанн», «Князь Владимир», «Мстислав», «Память Евстафия», «Победослав», «Принц Густав», «Ростислав», «Святая Елена», «Святой Петр», «Святослав», «Ярослав»), шесть фрегатов («Брячислав», «Прямислав», «Подражислав», «Мстиславец», «Слава» и «Надежда Благополучия»), два бомбардирских корабля, два катера, два госпитальных и два транспортных судна. 14 июля у острова Эланд русские обнаружили шведский флот, бывший под началом герцога Зюдерманландского и состоявший из 21 корабля и 8 фрегатов*. Хотя у Чичагова было только 19 кораблей, они по силе своей артиллерии, а также по количеству и качеству экипажей имели значительное преимущество перед неприятелем.



В. Я. Чичагов (1726–1809)

* Данные Ф.Ф. Веселаго. По донесению же адмирала Чичагова у шведов было 20 кораблей и 11 фрегатов. Причем два фрегата были двухдечными. Кроме того, было шесть одно- и двухмачтовых катеров.

на судах которого был неполный комплект экипажей, частью пострадавший от бушевавший в Карлскроне эпидемии.

На следующий день, то есть 15 июля, герцог Зюдерманландский выстроил в линию тридцать кораблей и фрегатов и атаковал русских. Завязалась артиллерийская дуэль на предельной дистанции огня крупнокалиберных пушек. Оба флагмана явно не стремились сблизиться. В результате сия «ленивая баталия» (как называл такие сражения Ушаков) продолжалась свыше шести часов, но обе стороны не имели не только потопленных, но хотя бы серьезно поврежденных судов. Риторический вопрос — куда же шесть часов падали русские корабли? И это при том, что сам Бог, как следует из донесения Чичагова графу Чернышеву, лично помогал русскому адмиралу.

На десяти русских кораблях потерь не было вообще, на остальных же судах погибли 31 человек и раненых было 185. Наибольшие потери и повреждения получил корабль «Дерись»: 15 убитых, 98 раненых. Из-за серьезных повреждений рангоута и корпуса корабль после сражения пришлось отправить на ремонт в Кронштадт. Но пострадал корабль не от шведских, а от своих собственных пушек — при стрельбе разорвало три орудия. Сам Грейг писал в своем донесении: «с нашей стороны убито не более 30 человек да раненых 170, большею, однако ж, частью от разрыву пушек».

На следующий день шведский флот ушел в направлении Карлскроны, а эскадра Чичагова пошла к острову Борнхольм.

19 июля 1789 года эскадра Т.Г. Козлянинова окончательно покинула Копенгаген и двинулась в Балтийское море. 22 июля копенгагенская эскадра встретилась с эскадрой В.Я. Чичагова. Объединенная эскадра несколько дней крейсировала в районе островов Борнхольм и Готланд и мыса Дагерорт, но шведский флот не показывался, и русская эскадра 16 августа прибыла на Ревельский рейд.

Глава 7

Операции гребного флота в 1789 году

В кампанию 1789 года Екатерина доверила командование гребным флотом принцу Карлу Нассау-Зигену (1743—1802). В июле 1788 года принц, командуя гребной эскадрой в Лимане у Очакова, нанес поражение турецкому флоту, но позже разругался с Потемкиным и матушка-государыня отозвала его в Петербург.

Несмотря на все старания принца, а он, заметим, имел российский чин вице-адмирала, гребной флот сумел выйти из Кронштадта лишь 8 июня 1789 года. В составе гребного флота было 75 судов (галер, каек, дубель-шлюпок, канонерских лодок и прочих).

Войдя в шхеры и присоединив там к своей эскадре тринадцать судов находившегося в Выборге отряда Слизова, Нассау-Зиген 3 июля подошел ко входу во Фридрихсгамский залив, недалеко от которого, возле острова Котка, находилась значительная часть неприятельского гребного флота под начальством способнейшего из всех шведских морских офицеров обер-адмирала Эренсферда.

Для усиления гребного флота была сформирована так называемая «резервная эскадра» под командованием вице-адмирала А.И. Круза. В составе резервной эскадры было два корабля, два фрегата, два бомбардирских корабля и два мелких судна. Круз затянул подготовку эскадры



*Карл Нассау-Зиген
(1743—1802)*

к выходу, и она соединилась с гребным флотом лишь 4 августа.

К этому времени шведский армейский флот, состоявший из 62-х боевых судов и 24-х транспортов, находился на двух (Малом и Большом) Роченсальмских рейдах. К неприятельскому флоту, спрятавшемуся в шхерах, можно было подойти двумя путями: с севера очень узким проходом, называемым Роченсальми (Королевские ворота), или Свенска-Зунд (шведская дефиля), а с юга проходом между островами шириной в 850 метров.

И Круз, и Нассау горели желанием атаковать шведов, но наметить совместный план действий не смогли. Спор кончился взаимными оскорблениями, и по приказу Екатерины Круз был смещен, а на его место назначен генерал-майор Балле, исполнявший обязанности интенданта флота.

К вечеру 12 августа объединенная русская эскадра подошла к Роченсальми. По плану Нассау, майор Балле с одиннадцатью большими и девятью малыми судами должен был войти в Роченсальми через южный проход и оттянуть на себя основные силы шведов, чтобы облегчить прорыв остальных судов эскадры через Королевские ворота.

Шведский адмирал Эренсферд выставил против отряда Балле все свои большие суда. Малые же суда и транспорты были отведены на север в глубину шхер в Кюменьский залив. Для защиты Королевских ворот он поставил четыре бомбардирских судна, а в самом узком месте прохода приказал затопить несколько транспортных судов, что сделало его непроходимым даже для мелких гребных судов.

13 августа в 10 часов утра отряд Балле подошел к судам неприятеля, перекрывшим проход между островами Котка и Кутула-Мулим, и открыл огонь. Артиллерийская дуэль продолжалась около пяти часов. В ходе боя артиллерийским огнем были потоплены две шведские канонерские лодки. Затем шведские гребные суда решили пойти на abordаж. Балле приказал отступить, но шведам удалось захватить бомбардирский корабль «Перун» и пакетбот «Поспешный». На устах русских матросов и офицеров отряда Балле был только один вопрос — где принц Нассау?

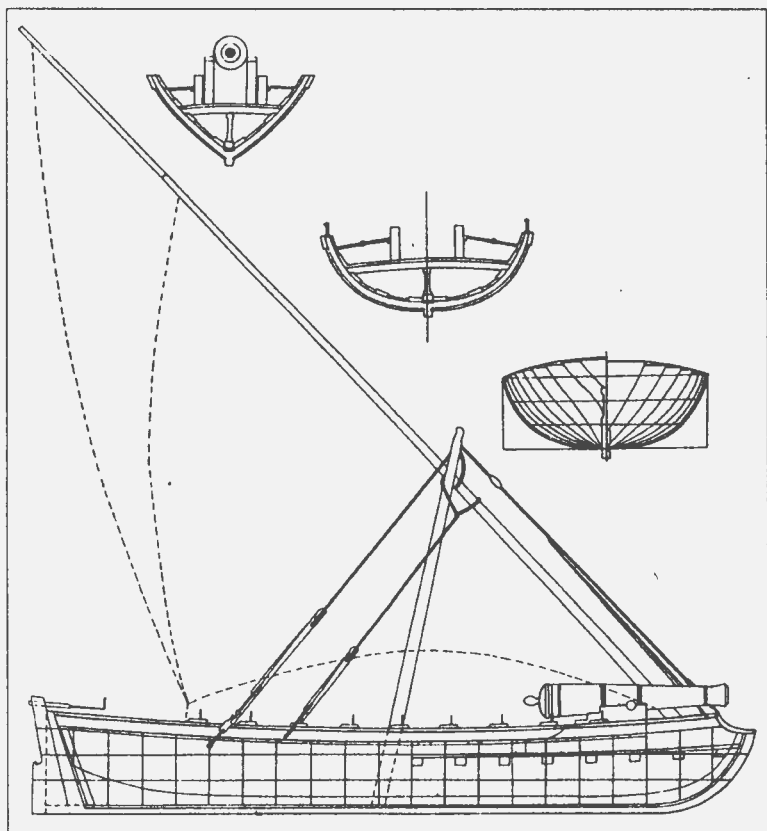

*Русская гребная канонерская лодка «малого типа»,
вооруженная 16-фунтовой пушкой*

Между тем, на севере эскадра Нассау, подойдя к Королевским воротам и найдя проход закрытым, долго оставалась под неприятельским огнем. Наконец, по другому мелкому проливу успели пробраться на рейд несколько русских канонерских лодок, а в седьмом часу вечера, ценой невероятных усилий и больших потерь удалось настолько разломать затопленные в Королевских воротах суда, чтобы этим фарватером могли пройти галеры. И в самый критический момент для отряда Балле в тылу у шведов появились галеры принца. Боевые порядки рус-

ские и шведских судов смешались. Галеры Нассау взяли на abordаж захваченные шведами «Перун» и «Поспешный», а затем абординовали и несколько шведских судов.

Трофеями русских стали: гребной фрегат «Автроил», вооруженный двадцатью четырьмя 12-фунтовыми пушками, 48-пушечная турума «Биорн-Эрксида», однотипная турума «Рогвальд», турума «Селли-Вере», удема «Один», 15-пушечная галера «Цедеркейц» и три канонерские лодки (по две пушки на каждой). В плен были взяты 37 офицеров и 1100 нижних чинов. Точных данных об убитых и раненых нет, но их число, явно превышало тысячу человек.

Потери русских убитыми и ранеными составили 58 офицеров и около 1000 нижних чинов. В ходе сражения взорвалась галера «Цивильск» (16 пушек, 22 банки), а галера «Днепр» (19 пушек, 25 банок) была сильно повреждена взрывом, вернулась в Кронштадт, но восстановлению не подлежала. Кроме того, погибла одна русская канонерская лодка.

После победы принц Нассау предложил главнокомандующему Мусину-Пушкину сильным десантом, высаженным в тылу у шведов, отрезать им наступление, а сухопутной армией атаковать в это же время шведов с фронта, заставить их сложить оружие. Но шведский король, узнав о намерении Нассау, наиболее удобные места для высадки десанта защитил батареями, а сам спешно отступил к Ловизе, преследуемый русскими войсками.

Спустя неделю в восточном устье реки Куюмень у крепости Нейшлот русские канонерские лодки захватили пять шведских гребных судов. Еще четыре большие вооруженные шведские лодки, шедшие с десантом, были потоплены. На этом закончились действия гребного флота в кампанию 1789 года.

Глава 8

Боевые действия на море в 1790 году

В конце апреля 1790 года, когда русская кронштадская эскадра еще готовилась к походу, шведский флот вышел

из Карлскроны и 2 мая появился у Наргена. Эскадра Чичагова, ожидавшая неприятеля, стояла на Ревельском рейде, в направлении от гавани до отмелей горы Вимсы. В первой линии находилось девять кораблей и фрегат (100-пушечные корабли «Ростислав» и «Саратов»; 74-пушечные «Кир Иоанн», «Мстислав», «Св. Елена», «Ярослав»; 66-пушечные «Победоносец», «Болеслав», «Изяслав» и 50-пушечный фрегат «Венус»). Во второй линии — четыре фрегата: «Подражислав» (32 пушки), «Слава» (32 пушки), «Надежда Благополучия» (32 пушки) и «Прямыслав» (36 пушек). На флангах стояли два бомбардирских корабля. Третью линию составляли семь катеров.

У всех судов, стоявших на рейде, заведены были верпы для двойного шпринга, и при появлении неприятеля они обратились к нему правым бортом.

Шведский флот под командованием герцога Зюдерманландского состоял из 22-х кораблей, четырех фрега-

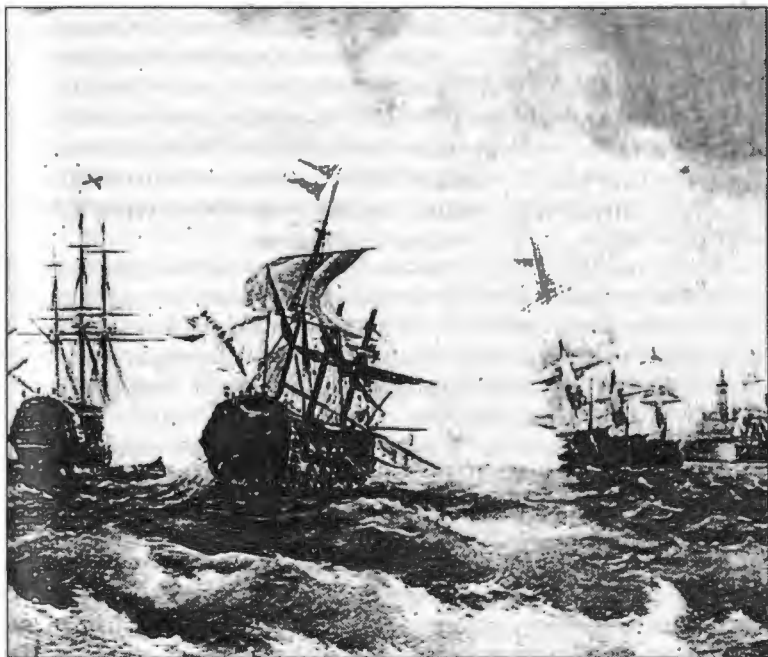

Сражение на Ревельском рейде 2 мая 1790 г.

тов и четырех мелких судов. При усиливающемся западном ветре и значительном волнении неприятель в линии баталии вошел на рейд, и его передовой корабль, поравнявшись с четвертым от левого фланга русской линии кораблем «Изяслав», лег на левый галс и дал залп. Но из-за сильного крена и неточного прицела большая часть шведских снарядов рикошетировала мимо русских кораблей, меткие выстрелы которых наносили большой вред неприятелю. За передовым шведским кораблем, быстро прошедшим вдоль линии в сторону острова Вульф, следовали в таком же порядке другие корабли.

Некоторые из них, пробовавшие подходить на близкую дистанцию и для уменьшения хода и крена убавлявшие паруса, были встречены прицельными залпами и с большими потерями людей и значительными повреждениями рангоута и такелажа уходили из-под выстрелов, не причинив русским судам серьезных повреждений. Особенно пострадал корабль шведского генерал-адмирала, на котором заевший в шкиве подветренный фока-брас не позволил привести корабль своевременно к ветру и заставил его дрейфовать на «Ростислава», осыпавший его с малой дистанции ядрами и картечью. Другой, 64-пушечный корабль «Принц Карл», шедший пятнадцатым в линии, потеряв грот- и фор-стенги, после десятиминутного сражения бросил якорь и вместо шведского флага поднял русский.

Герцог Зюдерманландский наблюдал за сражением с борта фрегата «Улла Ферзен», находившегося за пределами зоны действительного огня русских. После двух часов артиллерийской дуэли герцог приказал прекратить бой. В связи с этим последние десять кораблей шведской линии, уже не открывая огня, удалились к северу.

Шведский корабль «Раксен-Стендер» получил повреждения и сел на риф севернее острова Вульф. Попытки шведов снять его оказались безуспешны, и они были вынуждены сжечь «Раксен-Стендер», чтобы он не достался русским. Еще один шведский корабль перед началом сражения сел на Новую мель севернее острова Карген. Снять его с мели удалось, лишь выбросив за борт 40 пушек.

Ревельское сражение можно считать полной победой русских. При почти двукратном превосходстве шведы по-

теряли два корабля и вынуждены были отойти. Потери шведов составили 150 человек убитыми и ранеными, а также 250 человек пленными. Потери русских — 8 убитых и 27 раненых. После сражения шведы частично отремонтировали в море свои корабли, а затем отошли восточнее острова Гюгланд.

Русский отряд гребной флотилии под командованием Слизова, зимовавший на передовом шхерном посту в Фридрихсгамской бухте, несмотря на скорое начало военных действий, имел наполовину укомплектованные экипажи. Да и те большей частью состояли из «выходцев», то есть простых крестьян, которым когда-либо приходилось плавать по рекам. Но самым губительным упущением был недостаток снарядов и несогласие принца Нассау на предложение Слизова об укреплении позиции береговыми батареями, возведение которых показалось принцу преждевременным.

Находясь в таком положении, Слизов, имевший 60 мелких и только 3 больших судна, 3 мая неожиданно узнал о приближении шведского гребного флота, состоявшего из 140 боевых судов и 14 транспортов. Расположенный в линию у входа в Фридрихсгамскую бухту, русский отряд 4 мая около 4 часов утра был атакован неприятелем. Подпустив к себе шведов на картечный выстрел, Слизов открыл по ним сильнейший огонь из всех орудий. Отчаянный бой продолжался около трех часов, правое крыло шведов начало уже отступать, а левое заметно колебалось, как вдруг в русском отряде сказался недостаток в снарядах. Слизов приказал немедленно отступать, продолжая отстреливаться холостыми зарядами. Десять судов, которые не удалось вывести из-под огня, русские сожгли.

В Фридрихсгамском сражении шведами захватили десять русских судов, в том числе три больших, и до шести судов разбили и потопили. Убитых у русских было до 90 человек, попало в плен до 150 человек.

С остальными судами своего отряда Слизов отступил под защиту Фридрихсгамских укреплений. Вследствие этого шведам открылся свободный шхерный путь до Выборга. Данное обстоятельство существенно усложнило положение русской армии, она ежеминутно могла ожи-

дать у себя в тылу высадки сильного неприятельского десанта. 22 мая король с гребным флотом вошел в Выборгский залив и, в ожидании приближения своего корабельного флота, встал на якорь у Рогеля и Биоркэ.

Несмотря на неудачу под Ревелем, 21 мая 1790 года шведская корабельная эскадра двинулась к Кронштадту. В ее составе были 22 корабля, 8 больших фрегатов, 4 малых фрегата и несколько небольших судов. Шведский же армейский (гребной) флот, насчитывающий 350 судов, под командованием самого Густава III направился к Биоркэзунду.

В Кронштадте, благодаря энергичной деятельности Круза, удалось собрать семнадцать кораблей, четыре фрегата и два катера, с которыми Круз 12 мая вышел в море. В течение пяти дней Круз лавировал, обучая свою эскадру.

Узнав, что по восточную сторону Гогланда собралось до сорока шведских судов, Круз просил прислать подкрепление — восемь оставшихся в Кронштадте гребных

фрегатов. К 18 мая в состав русской эскадры входили: пять 100-пушечных кораблей («Иоанн Креститель» — флагман Круза, «Двенадцать Апостолов» — флагман контр-адмирала Сухотина, «Три Иерарха» — флагман контр-адмирала Повалишина, «Великий князь Владимир» и «Святой Николай»); один 84-пушечный корабль «Иезекиль»; восемь 74-пушечных кораблей («Иоанн Богослов», «Победослов», «Константин», «Святой Петр», «Всеслав»,



Густав III, король шведский



Цитадель Выборга: 1 – каменная ограда вокруг кладбища; 2 – земляной вал городища; 3 – яма, заросшая деревьями, служившая пороховым хранилищем

«Принц Густав», «Сисой Великий» и «Максим Исповедник»); два 66-пушечных корабля («Пантелеймон» и «Януарий»); один 64-пушечный корабль «Не тронь меня»; четыре парусных фрегата («Брячислав», «Гавриил», «Святая Елена» и «Патрика») и два катера.

Число орудий на 17 русских кораблях достигало 1400, а на 30 шведских – свыше 2000. Кроме того, шведская эскадра уже давно плавала и побывала в сражении, а русские команды были собраны наспех и плавали только 10 дней. Все это позволяло шведам рассчитывать на успех в морском бою и десантной экспедиции. Тем не менее, Круз писал Чернышеву: «Я думаю – не худо бы не останав-

ливаться в Ревеле, если не найдем шведского флота по эту сторону, а следовать далее, и где застанем, там и атаковать его».

Из-за маловетрия и противного ветра эскадра Круза двигалась очень медленно. К вечеру 20 мая русские суда были в 14 милях от Толбухина маяка, где к ним присоединился капитан-бригадир Деннисон со своими восемью гребными фрегатами. 21 мая русские передовые суда увидели неприятеля, а к вечеру того же дня был уже виден весь шведский корабельный флот. Следующий день флоты продержались ввиду друг друга, готовые к бою, при легком западном ветре. Поставленная Крузу задача — не пропустить неприятельский флот к Кронштадту — заставила его держаться на позиции между мысами Долгим и Стирсуденом, где берега прикрывали от обхода фланги русской эскадры.

Оба противника выделили в отдельные отряды легкие суда для прикрытия кораблей, пострадавших в бою. Шведы назначили для этой цели шесть фрегатов, русские — четыре. Оба флота разделились на три части. У русских кордебаталией командовал Круз, авангардом — Сухотин, арьергардом — Повалишин, а легкой эскадрой — Деннисон. У шведов кордебаталией командовал герцог Зюдерманландский, авангардом — контр-адмирал Модее и арьергардом — полковник Лейонанкерн.

Для боя оба флота расположились по общему правилу тогдашней тактики. Не воспользовавшись 22 мая преимуществом наветренного положения, шведы упустили случай атаковать русскую эскадру. К ночи наступило маловетрие, а на рассвете 23 мая установился легкий восточный ветер. По сигналу Круза «атаковать неприятеля на ружейный выстрел», русский флот стал спускаться на неприятеля со стороны фронта, но вскоре лег на курс, почти параллельный неприятелю.

Около 4 часов утра авангарды сблизились и открыли огонь. Но маневрирование было столь медленным, что прошел почти час, пока все корабли вступили в бой. Большие шведские фрегаты вошли в линию баталии, заняв места в интервалах между своими кораблями. Открыв сильный артиллерийский огонь по флагманскому кораблю Круза, шведы одновременно стремились сосредото-

чить превосходящие силы против его северного фланга. В пятом часу Сухотину, командовавшему северным флангом, ядро оторвало ногу, и он передал командование командиру своего корабля капитану Федорову, попросив его не ослаблять атаку.

На поддержку правого фланга двигался со своими фрегатами Деннисон, открывший огонь в интервалах между нашими кораблями. По сигналу Федорова этот огонь был прекращен, как мешавший русским судам, а фрегаты Деннисона двинулись дальше на фланг.

Во время сражения ветер менялся от северо-восточного до юго-восточного, так что корабли из строя кильватера перешли в строй пеленга. С 7 часов утра огонь стал редеть, шведы уклонялись к западу, русские их не преследовали, и когда к 8 часам вечера ветер стих, флоты оказались на таком расстоянии друг от друга, что стрельбу пришлось прекратить.

Отдельным эпизодом боя стал выход в 11-м часу утра из Биоркэзунда шведского отряда в составе 20 шхерных судов, посланных королем в подкрепление корабельному флоту. Этот отряд попытался атаковать ближайшие русские корабли, но был отражен своевременными действиями фрегатов Деннисона, поспешивших на веслах навстречу шхерным судам. После незначительной перестрелки шведские суда повернули назад в шхеры, не причинив вреда своему противнику.

Одновременно с этим ветер переменялся на западный и после полудня стал усиливаться. Оказавшись на ветре, шведы повернули на юг, легли параллельно русскому флоту и атаковали его на правом галсе, направив главные усилия на адмиральский корабль «Иоанн Креститель» и кордебаталию. После перестрелки на большой дистанции, продолжавшейся около часа, в 3-м часу дня шведы стали приводить к ветру, и флоты настолько разошлись, что Круз дал сигнал «прекратить бой».

Около 5 часов дня русская эскадра, подойдя к мысу Долгому, снова повернула на север и выстроилась в линию баталии на левом галсе. Шведский флот находился между островом Сескарром и Биоркэ. В 6-м часу вечера шведские корабли стали последовательно спускаться к русскому авангарду, но не подходя на близкую дистан-

цию, поворачивали и ложились на встречный курс с русской эскадрой, из-за чего огонь не приносил противникам особого вреда, сражение оставалось нерешительным, а оба флота не потеряли ни одного корабля.

От эскадры Круза отделился корабль «Иоанн Богослов», ушедший в Кронштадт для ремонта. Ночь эскадра Круза продержалась в линии немного западнее меридиана Стирсудена, исправляя повреждения и готовясь к новому бою. Шведский флот находился в пяти милях южнее и тоже готовился к бою. Таким образом, за ночь положение противников не изменилось. Раненого вице-адмирала Сухотина отвезли в Кронштадт, но его флаг остался на корабле, чтобы не обнаруживать потери.

С утра 24 мая было маловетрие, горизонт застлан дымкой. После полудня подул юго-западный ветер, переходивший в западный. Эскадра Круза выстроилась в линию баталии на правом галсе.

Получив от своих фрегатов донесение, что русская ревальская эскадра прошла остров Нарген, шведский король приказал возобновить бой, который он рассчитывал кончить до подхода адмирал Чичагова. И как только позволил ветер, шведы идя правым галсом, атаковали русскую эскадру, которая отступила к востоку, стремясь завлечь шведов в глубину мелководной Кронштадской бухты.

В 5-м часу дня шведы открыли огонь, вскоре между их авангардом и частью русского флота завязалась оживленная перестрелка. Получив много повреждений в рангоуте и парусах, русская эскадра не смогла сохранить линию баталии: ее арьергард сбился в кучу, а шведы оттянули свой арьергард далеко за хвост русской колонны. Два шведских концевых корабля с четырьмя фрегатами, заметив разрыв русской линии, попытались отрезать арьергардные корабли. Но Круз своевременно послал Деннисона с его фрегатами на помощь арьергарду, и маневр шведов не удался.

Во время боя флоты приблизились к южному берегу, при повороте через фордевинд линия русской эскадры значительно расстроилась и, взяв курс на север, суда оказались в другом порядке. После 8 часов вечера ветер стал стихать, дым заволакивал весь горизонт, и флоты опять

разошлись. Русская эскадра, несколько раз поворачивавшая через фордевинд, приближалась к Кронштадту.

Около 8 часов 30 минут вечера шведы увидели свой фрегат «Яррамас», форсировавший парусами и извещавший сигналом, что за ним гонится ревельская эскадра. Шведам грозила опасность оказаться между двух огней, положение их стало критическим, и корабельный флот Клинта начал отступать к западу при тихом переменчивом ветре. Русские эскадры еще не видели друг друга, но Круз, продолжая принятую им в ожидании подхода Чичагова тактику, не упускал из виду неприятеля, сделав во 2-м часу ночи сигнал: «гнаться за неприятелем». Его эскадра последовала за отступавшими шведами, прибавляя паруса. Туман и безветрие затрудняли преследование, и хотя Круз, получивший ночью известие о приближении Чичагова, действовал решительнее и на рассвете 25

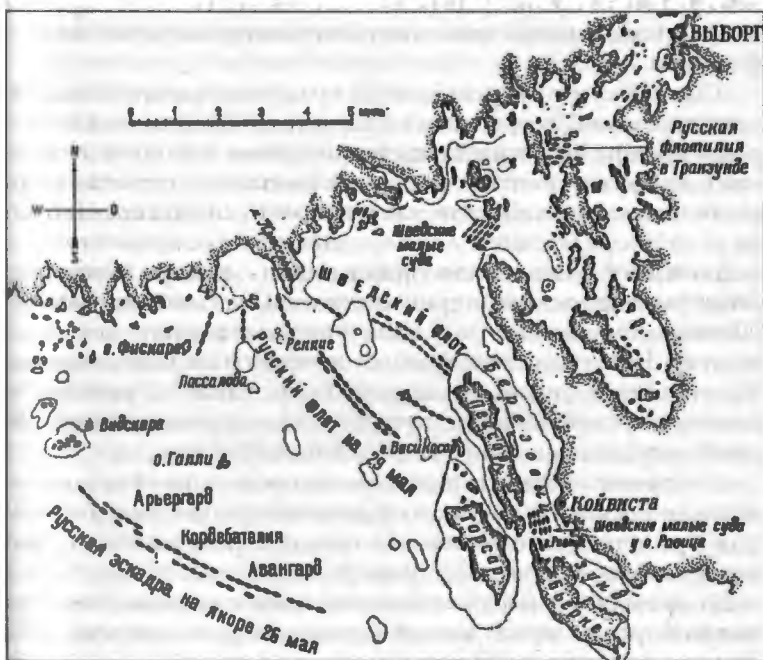

Положение русского и шведского флотов в Выборгской губе с 25 мая по 22 июня 1790 г.

мая поднял новый сигнал «преследовать неприятеля и атаковать его по способности», шведы ушли за остров Сескар. А утром 26 мая обе русские эскадры увидели друг друга. Шведский флот уже отходил за остров Торсари, исполняя приказание короля «Войти в Выборгскую бухту для прикрытия шхерного флота».

В обоих Стирсуденских (Красногорских) сражениях на эскадре Круза было 25 случаев разрыва пушек, из-за чего погибли 34 человека. Это не так уж и много, так как за два дня русские корабли сделали свыше 36 тысяч выстрелов. Общие русские потери доходили до 400 человек, почти столько же выбыло из строя у шведов. Вице-адмирал Сухотин скончался от полученных ран.

С тактической точки зрения действия вице-адмирала Круза следует считать удачными: будучи слабее неприятеля, он выждал подхода ревельской эскадры и в то же время не допустил неприятеля в Кронштадт и Петербург, воспользовавшись местностью для прикрытия своих флангов.

Шведская же сторона в этих сражениях допустила ряд крупных ошибок, отчасти объяснявшихся близостью короля Густава III, приславшего во время боя на флагманский корабль своего адъютанта капитана Смита с категоричными приказаниями тактического свойства. Например, непосредственное командование в шведском корабельном флоте было разделено между герцогом Зюдерманландским, перешедшим по настоянию Густава III на один из фрегатов («Улла-Ферзен») и флигель-лейтенантом Клинтом, оставшимся на флагманском корабле. Тактической ошибкой шведов было также стремление атаковать слабейшего противника непременно всей линией, спускаясь на него корабль на корабль.

Стратегически Стирсуденские сражения стали несомненной победой русского флота: операция шведов против Кронштадта не удалась, а герцогу Зюдерманландскому пришлось отступить в Выборгский залив. 26 мая его эскадра вошла в узкость при входе в этот залив и стала на якорь в линию между мысом Крюйсерторт и северной оконечностью острова Пейсари.

23 мая эскадра Чичагова покинула Ревель, где она оставалась после сражения 2 мая, и направилась к Кронштад-

ту. 24 мая Чичагов был уже у острова Сескар и заметил уходивший после сражения у Стирсудена (Красной Горки) шведский флот. Многие шведские корабли имели сильные повреждения, боеприпасы были на исходе, команды утомлены и т.п. Поэтому Чичагов имел все шансы добить герцога Зюдерманландского.

Однако Чичагов в виду неприятеля сначала лег в дрейф, а потом, в ожидании нападения неприятеля, стал в боевом порядке на якорь. В оправдание того, что он сам не атаковал уходивших от Круза шведов, Чичагов ссылаясь на «случившийся туман», мешавший ему видеть неприятеля. Опровергая эту причину, Круз в донесении Екатерине II писал: «принужден признаться, что уход неприятеля не только весьма чувствителен для меня, но и для всех моих храбрых подчиненных, так как, по дошедшим до меня известиям, шведы находились в чрезмерном унынии и опасались несказанного этого двуогненного положения, от которого, надо думать, один только туман мог избавить неприятеля, без успеха со мной сражавшегося».

К 8 июля у Выборга сосредоточился русский корабельный флот в составе 27 кораблей, 5 фрегатов, 8 гребных фрегатов, двух больших кораблей и 10 мелких судов. (Корабли: «Болеслав», «Всеслав», «Двенадцать Апостолов», «Иануарий», «Иезекииль», «Изяслав», «Кир Иоанн», «Князь Владимир», «Максим Исповедник», «Мстислав», «Не тронь меня», «Пантелеймон», «Победослав», «Победоносец», «Принц Карл», «Принц Густав», «Прохор», «Ростислав», «Св. Елена», «Св. Николай», «Св. Петр», «Саратов», «Святослав», «Три Иерарха», «Царь Константин», «Чесма», «Ярослав»). Фрегаты: «Венус», «Премислав», «Слава», «Надежда Благополучия», «Подражислав». Гребные фрегаты: «Святой Павел», «Екатерина», «Мария», «Павел», «Александр», «Константин», «Николай», «Елена»).

Русский гребной флот был разбросан по нескольким портам. Главные его силы (52 судна) находились в Выборге, отрезанные от парусного флота. Командующий флотилией вице-адмирал принц Нассау-Зиген, несмотря на всю свою энергию, лишь с большим трудом набрал команды для комплектования судов и только 13 июня смог

уйти из Кронштадта с 89 гребными судами. Еще ему были даны три корабля, которые, исправив свои повреждения после Стирсуденских боев, заняли свои посты у входа в Биоркээунд, чтобы обеспечить сообщение блокирующего флота с Кронштадтом.

У шведов в Выборгском заливе находились 22 корабля, 10 фрегатов и около 200 шхерных судов с 14-тысячным десантом. Флот был деморализован неудачными боями и, скученный на небольшом пространстве, с часу на час ждал своей гибели. Но бездействие Чичагова дало шведам время оправиться и, чтобы отвлечь внимание противника, король Густав III, находившийся лично на шхерной флотилии, с 1 по 6 июня предпринял атаку (впрочем, неудавшуюся) на русскую выборгскую шхерную эскадру и на укрепленные подходы к крепости.

Таким образом, прошел почти месяц в полном бездействии со стороны русских. Под давлением всеобщего недовольства и даже ропота Чичагов решился высказать идею общей атаки, в которой должны были принять участие главные силы, шхерная флотилия принца Нассау и выборгская эскадра вице-адмирала Козлянинова.

Только 21 июня принц Нассау, задержанный свежим противным ветром, вошел в Биоркээунд и сразу же, вечером, бросился в атаку на шведские канонерские лодки, занимавшие позицию у острова Равица. Ожесточенный бой закончился к 3 часам 30 минутам утра. Шведы не выдержали натиска и поспешно отступили на север, очистив весь Биоркээунд. Приближалась развязка.

Но с вечера 21 июня ветер установился от северо-восточного и затем понемногу перешел в свежий восточный. Этой перемены шведы ждали четыре недели. Рано утром 22 июня на шведском флоте все пришло в движение. Корабли подняли паруса и стали осторожно продвигаться на север, чтобы затем выйти на фарватер мимо мыса Крюсерорт. Параллельно им, но ближе к берегу, двинулась шхерная флотилия. Начало движения шведов оказалось неудачным: их северо-фланговый корабль «Финляндия» минут через 10 после подъема якоря навалился на мель и плотно в ней засел.

С отдачей парусов шведским флотом Чичагов поднял общий сигнал: «стать на шпринг и приготовиться к бою».

Чичагов, видимо, ожидал атаки шведов на свои главные силы и приготовился принять бой на якоре.

В 7 часов 30 минут утра голова шведской колонны подошла к отряду Повалишина. Головной 74-пушечный корабль «Дризигхетен» (капитан Пукэ), не смотря на сильный огонь, вошел в интервал между средними кораблями Повалишина и почти в упор дал по залпу в них. За ним шли остальные шведские корабли. Ближе к берегу проходили шхерные суда. Все они активно обстреливали суда отрядов Повалишина и Ханыкова, так что оба отряда совершенно скрылись в огне и дыме.

А русские главные силы все это время оставались на якоре. Чичагов медлил. Только в 9-м часу он дал сигнал северному крылу «сняться с якоря и идти на помощь к поврежденным кораблям». Около 9 часов было приказано сигналом отряду Лежнева сниматься с якоря, и только в 9 часов 30 минут сам Чичагов с главными силами вступил под паруса. В это время голова шведской колонны уже

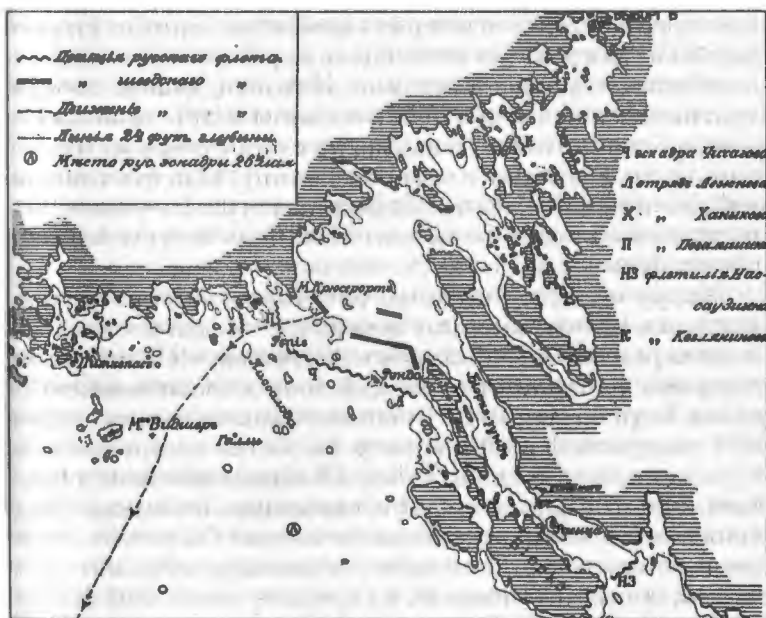

Выборгское морское сражение

вышла на чистую воду, а сильно поврежденные корабли Повалишина и Ханыкова представляли собой безжизненные коробки, с их палуб по шпигатам текла кровь.

Но в клубах дыма, окутавшего северную часть Выборгского залива, три шведских корабля «Едвиг-Элизабета-Шарлотта», «Эмхейтен» и «Луиза-Улрика», два фрегата и шесть мелких судов, отставшие от передних судов, сбились с курса и в 10-м часу выскочили на банки Репис и Пассалода. Наконец, концевой корабль шведской колонны «Энигхетен» по собственной неосторожности сцепился с брандером, который предназначался для отряда Повалишина. Пламя быстро охватило корабль. На нем поднялась суматоха, он навалился на большой фрегат «Земфира». Огонь перешел и на фрегат, скоро оба судна взлетели на воздух.

К 11 часам дня весь шведский флот вышел в море. В кильватер ему, но далеко позади, шел адмирал Чичагов. Параллельно русскому флоту, ближе к берегу, на расстоянии всего двух пушечных выстрелов, потянулась длинной лентой шведская шхерная флотилия. Однако русские корабли, увлеченные погоней за корабельной эскадрой, не обращали на нее внимания. Наконец, далеко позади, в режиме «усиленной гребли», шли эскадры принца Нассау и Козлянинова. Вечером, уже за Гогландом, их лучшие ходоки атаковали и заставили спустить флаг концевой шведский корабль «София-Магдалена», сильно поврежденный еще в Стирсуденских боях и отставший от своего флота.

На другой день под самым Свеаборгом фрегат «Венус» (капитан Кроун) вместе с кораблем «Изяслав», отрезал и захватил шведский корабль «Ретвизан». Из шведской шхерной флотилии русским удалось захватить около 20 судов. Если бы адмирал Чичагов отделил для преследования шхерной флотилии хотя бы несколько кораблей, то вся она была бы в его руках. Слепленные огнем и дымом, оглушенные пальбой и взрывами, команды шведских галер и канонерских лодок готовы были сдаться по первому выстрелу. Немногие русские фрегаты, которым посчастливилось попасть в середину шведской флотилии, оказались отягощенными пленными и не знали, что с ними делать. Эскадры же принца Нассау и Козлянинова

были слишком далеко позади и опоздали принять участие в сражении.

Таким образом, Выборгский прорыв, хотя и стоил шведам очень дорого, все же явился для русских стратегическим поражением. Чичагов упустил случай одним ударом окончить войну.

В Выборгском сражении русские захватили шведские корабли «Омгетен» (64 пушки), «Финляндия» (60 пушек), «София-Магдалена» и «Ретвизан»; фрегаты «Упланд» и «Ярославец» (бывший русский); большие галеры «Эткеблас», «Пальм-Шерна», «Нордстен-Норден», «Остерн-Гогланд» и «Далларна», а также 57 малых боевых и транспортных судов. В плену оказались 4588 шведов.

В бою погибли шведские корабли «Едвиг-Элизабета-Шарлотта» (64 пушки), «Ловиза-Ульрика» (74 пушки), «Эмхейтен» (64 пушки), сгорел фрегат «Земфира». На одной из галер был даже найден завтрак короля Густава III; состоявший из копченого гуся и двух штофов водки. Сам король едва ушел на малом гребном боте. Русские потеряли 147 человек убитыми и 164 ранеными.

Принц Нассау-Зиген после безуспешного преследования шведских судов, имевших лучший ход, сосредоточил свои силы у Фридрихсгама, поблизости от которого на большом Роченсальмском рейде находился гребной флот шведов.

Шведские суда расположены были в крепкой позиции южнее большого рейда. Между большими судами стояли галеры и канонерские лодки, на флангах за островами — бомбардирские суда, а на островах построены батареи. По обоим флангам тянулись длинные линии канонерских лодок и иол. Северный проход, так же как и в прошлом году, был завален, транспорты, охраняемые двадцатью судами, стояли на малом рейде. Общее число шведских военных судов, не считая транспортов, доходило до 300. У русских было чуть больше 150.

Жаждавший победы, отважный и нетерпеливый принц Нассау 28 июня двинулся к неприятелю, несмотря на неблагоприятный для его судов сильно свежеющий ветер. Сражение началось в десятом часу утра. На левом фланге русских, или в авангарде, находился Слизов с канонерскими лодками, кайками и батареями, поставлен-

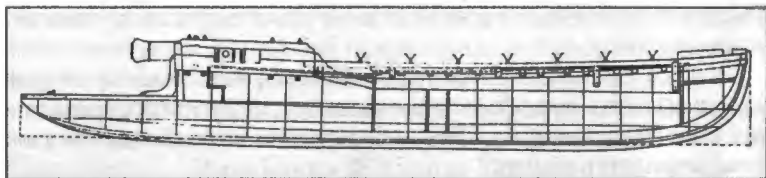

Шведский канонерский йол

ными на шпрингах в небольшом удалении от неприятеля. Галеры и другие гребные суда держались на веслах. В разгар боя, когда наши парусные суда стали подходить в первую линию, в интервалы между судами гребного флота, несколько канонерских лодок отряда Слизова из-за сильного утомления гребцов были брошены на линию галер, которые смешались в беспорядке с парусными судами. Шведские канонерские лодки воспользовались этим и, приблизившись к столпившимся судам, открыли по ним сильный огонь, нанеся им большие повреждения.

Однако интенсивный огонь русских плавучих батарей исправил положение — суда стали занимать свои места, и сражение с новой силой разгорелось по всей линии. Но засвежевший ветер и увеличившееся волнение препятствовали правильному движению наших судов, качка мешала верному прицелу орудий, а выбившиеся из сил гребцы падали от изнеможения. Шведы из-за островов обстреливали русские суда, нанося им большие повреждения. После пятичасового упорного боя, когда часть неприятельских гребных судов отправилась в обход нашей флотилии, русские канонерские лодки начали поспешно отступать к югу и выходить из-под выстрелов. Некоторые из наших галер, получив подводные пробоины, стали тонуть, а сильный ветер срывал суда с якорей и бросал на прибрежные камни. В восьмом часу вечера Нассау-Зинген, прекращая бой, приказал сжечь те парусные суда, которые нельзя было спасти.

Русские потеряли в этом сражении 52 судна и более 7 тысяч человек выбившими из строя. Среди потерянных судов были полупрамы «Барс» (26 пушек) и «Леопард» (28 пушек); три бомбардирских катера; 8-пушечные плавбатареи № 1 и № 2; шебеки «Минерва», «Беллона», «Прозерпина» и «Диана»; полушебеки «Лев», «Медведь»

«Орел», «Дракон», «Кит», «Олень», «Тигр», «Барс», «Рысь» и «Волк»; галеры «Безделка», «Петербург», «Хитрая», «Сорока», «Ворона», «Пустельга», «Стерлядь», «Тихвин», «Устюжина», «Орел», «Кулик», «Нарва», «Соммерс», «Тютерс», «Сескар Пет»; десять каек, четыре дубель-шлбпки, шесть канонерских лодок и т.д.

Находившийся при Нассау генерал-майор Турчанинов так написал о сражении 28 июня: «Причина поражения — беспредельное рвение принца Нассау найти и разбить неприятеля и опрометчивость его в равном градусе с помянутым рвением; все сие не допустило его сперва исследовать подробно отысканного неприятеля в его силах и положении и потом приуготовить канонерские лодки с такой благонадежностью, чтобы быть уверены в пользе употребления оных».

Русский гребной флот, отступивший к Фридрихсгаму, был пополнен построенными в Петербурге канонерскими лодками и судами гребного флота, находившимися в Выборге. Отряды же корабельного флота блокировали Свеаборг. Приготовления к новому нападению на шведов, находившихся на Роченсальмском рейде, остановили начавшиеся переговоры о мире.

Глава 9

Верельский мирный договор

По русской поговорке «нет худа без добра» победа шведов во втором Роченсальмском сражении дала возможность Густаву III сохранить престиж и благополучно выйти из не сулившей никаких лавров войны. Уже 20 июля 1790 года состоялась первая встреча шведского и русского уполномоченных. Россию представлял генерал-поручик, генерал-губернатор Симбирский и Уфимский барон Отто Генрих Игельстрём, а Швецию — генерал-майор, обер-камер-юнкер, генерал-адъютант короля барон Густав Мориц Армфельдт.

Густав III хотел поначалу получить часть русских земель в Финляндии, а также потребовать от Екатерины

заключить мир с Турцией. По обоим пунктам Екатерина дала категорический отказ.

3 (14) августа 1790 года в мызе Вереля (Вяряля) в районе современного города Коуволла был подписан мирный договор между Шведским королевством и Российской империей. Договор был признан бессрочным. Основными условиями договора явились:

Восстановление «вечного мира», подтверждение неизблемости постановлений Ништадского и Абоского мирных договоров.

Сохранение статус-кво и неизменности прежних границ.

Взаимное освобождение пленных.

Установление правил взаимного салютования флотов в Балтийском море и в собственных портах.

Подтверждение разрешения российского правительства о беспощинных закупках Швецией в русских балтийских портах хлеба (зерна, муки) на 50 тысяч рублей и пеньки на 200 тысяч рублей ежегодно.

Фактически Верельский мирный договор сохранял статус-кво в отношениях между странами. Но Екатерина II была рада покончить с этой ненужной России глупой войной. «Одну лапу мы из грязи вытащили. Как вытащим и другую, то пропоем Аллилуйя», — написала она 9 августа 1790 года Потемкину в Турецкую армию. Потемкин ответил, что стал спать спокойно с тех пор, как узнал о мире со Швецией. Императрица ответила ему: «Ты пишешь, что спокойно спишь с тех пор, что сведал о мире со шведами. На сие тебе скажу, что со мною случилось: мои платья все убавляли от самого 1784 года, а в сии три недели начали узки становиться, так что скоро паки прибавить должно меру; я же гораздо веселее становлюсь».

Король Густав быстро сменил тон, и уже 6 августа 1790 года Екатерина получила от него письмо, где он просил «по связи крови возвратить ему amitie, забыть сию войну как быстро пронесшуюся грозу». Ему срочно требовались деньги от «сестры».

Единственное, чего добился Густав, так это полного невмешательства русских дипломатов в отношения между королем и оппозицией. Казалось бы, что еще надо? Царствуй спокойно, пиши пьесы, устраивай спектакли

и маскарады. Но Густав не унимался — сразу после окончания войны с Россией он начал подготовку к войне с Данией и... Францией. Ну, с Данией все ясно, он хотел отхватить себе Норвегию, о чем мечтали все шведские короли. Но каким образом Густав собирался разгромить революционную Францию и восстановить на троне Людовика XVI — можно только гадать. Во всяком случае, под святое дело реставрации Бурбонов он в октябре 1791 года сумел «стрельнуть» у Екатерины довольно приличную сумму.

Однако шведам столь ретивый король уже изрядно надоел. 16 марта 1792 года его застрелили из пистолета в Стокгольмской опере, где он плясал в маскарадном наряде. Новым королем стал сын покойного Густав Адольф (1778—1837). В момент смерти папеньки Густаву IV было чуть более 13 лет, поэтому до 1796 года страной правил его дядя, хорошо знакомый нам Карл Зюдерманландский.

РАЗДЕЛ VII

Русско-шведская война 1808—1809 годов

Глава 1

Предпосылки к войне

Русско-шведская война 1808-1809 годов стала следствием европейских войн конца XVIII — начала XIX веков. Поэтому, чтобы разобраться в военно-политической ситуации, сложившейся к 1808 году, волей неволей придется вернуться в 1789 год.

Дореволюционные русские историки изображали европейскую историю периода 1789-1815 годов как мятеж плебеев-якобинцев против дворянства и духовенства во главе с французским королем. В ответ на этот бунт правящие монархи Европы решили восстановить законную власть во Франции и защитить ее народ от кровавого «беспредела» якобинцев. Для этого несколько коалиций европейских государств посылали войска на усмирение революционеров. Но те усмиряться не хотели. Мало того, они избрали себе императора Бонопарта, обладавшего патологической страстью к завоеваниям и желавшего подчинить себе всю Европу. Однако русский император Александр Благословенный совместно с другими просвещенными монархами усмирили корсиканского злодея и восстановили в Европе порядок и благоденствие. Заметим, что многие современные «демократические» историки в России фактически вновь вернулись к этой версии.

Советские же историки трактовали эти события исключительно как борьбу классов. По их мнению, все мо-

нархи Европы, как исполнители воли своего класса дворянства бросились подавлять революцию во Франции. Якобинцам пришлось вести справедливую освободительную войну с европейскими коалициями. Но после термидора (1794 года) во Франции пришла к власти буржуазия, которая выдвинула Наполеона, считая, что тот лучше всех защитит их интересы. По этому поводу Ленин даже придумал теорию, что национально-освободительные войны могут превращаться в захватнические и наоборот.

Обе приведенные схемы могут удовлетворить лишь наиболее невежественные слои общества. Начнем с того, что в любой революции надо четко отделять внутреннюю политику властей от внешней. А во внешней политике — пропаганду от реальных намерений.

Говорить, что какая-то страна «исчерпала лимит на революции» могут только отчаянные вруны либо идиоты. От революций защищена лишь та страна, руководство которой оперативно реагирует на все внутренние и внешние вызовы времени, а ее лидеры, проявившие некомпетентность либо просто состарившиеся, убираются (демократическим путем или силой) раньше, чем их деятельность нанесет существенный вред стране.

Революция во Франции была неизбежна, она спасла страну от деградации и последующего распада. Отрицать репрессии и перегибы в социальных преобразованиях невозможно, они неизбежны в любых революциях*. Тем не менее, якобинцы и Наполеон за 10 лет (с 1789 по 1809 гг.) сделали для современной Франции больше, чем ее короли за 500 предшествующих лет. Спросите самого компетентного историка, что изменилось во Франции, скажем, с 1718 по 1728 год или с 1778 по 1788 год. Он долго будет морщить лоб и ничего вразумительного так и не скажет. Между тем, с 1789 по 1809 год изменилось все: от причесок, одежды и живописи до тактики и стратегии армии. Произошел бурный рост экономики. Страна избавилась от диких обычаев раннего феодализма, начиная от свирепых казней (например, колесованием наказыва-

* Забавно, что в последующих главах автор ставит в вину так называемым «белым финнам» репрессии и перегибы, имевшие место в период гражданской войны 1918 года. — Прим. ред.

ли за 40 видов преступлений, включая пустячные) и кончая правом первой ночи. Своим административно-территориальным устройством, денежной системой и Национальным банком, орденом Почетного Легиона, метрической системой мер и т.п. современная Франция обязана десяти годам революции, а не тысячелетнему правлению королей.

В 1789 году революция произошла в государстве, состоявшем из дюжины больших провинций, имевших свои парламенты, свои законы, свои системы измерений и даже свои языки (валлонский, бретанский, басконский, гасконский, провансальский, корсиканский диалект итальянского и другие). Провинции эти связывала друг с другом в основном королевская власть. Экономические и культурные связи были весьма слабы. А к 1814 году Франция стала страной с единой экономикой и едиными законами. Употребление местных языков снизилось более чем на порядок.

Что касается внешней политики, то Робеспьер, Баррас и Наполеон делали то же, что Генрих IV, Ришелье и Людовик XIV. То есть они проводили политику, отвечавшую жизненным интересам французского государства. Другое дело, что после 1789 года прикрытием этих интересов служила революционная пропаганда.

В свою очередь монархи Европы воевали с революционной Францией не из-за сословных предрассудков, а исключительно ради национальных интересов своих государств. А вот в качестве пропагандистского прикрытия они использовали сословные предрассудки. Например, Англия десятки лет воевала с Людовиком XIV, Людовиком XV и Людовиком XVI. Неужели в 1793 году англичане так возлюбили французский королевский дом, что ввязались в войну за его реставрацию? Надо ли говорить, что просвещенные мореплаватели воевали за свои интересы. Им нужна была слабая, ограбленная Франция, а королевская или республиканская — это уже вопрос десятый.

Императрица Екатерина II стала одним из главных идеологов интервенции во Францию. Весь мир облетела ее фраза: «дело Людовика XVI есть дело всех государей Европы». После казни короля Екатерина публично плака-

ла, позже она даже заявила, что «нужно искоренить всех французов для того, чтобы имя этого народа исчезло». Надо сказать, она добилась своего, якобинцы повсеместно обличали ее, начиная с Конвента и кончая деревенскими площадями. Карикатуры, где императрица была представлена ультрароялисткой, наводнили Европу. А тем временем мудрая государыня тихо уладила свои дела в Польше и, надо полагать, решила бы в пользу России вопрос с Черноморскими проливами, если бы прожила лет на пять дольше.

Ее взбалмошный и неуравновешенный сын Павел I поначалу в пику покойной матери поначалу решил вообще отказаться от войн. Но затем дал убедить себя, что без его вмешательства порядок в Европе восстановить невозможно, и двинул эскадру Ушакова в Адриатику, армию Суворова — в Италию. Но вскоре выяснилось, что Англия и Австрия играют Россией как марионеткой. Тогда взбешенный Павел прекратил войну с Францией и вступил в переговоры с «узурпатором» Бонопартом.

Спору нет, Павел слишком рьяно взялся за дело и явно поспешил с отправкой казачьего корпуса Платова в Индию. Но в целом политика сближения с Францией соответствовала интересам Российской империи. В свою очередь британское правительство сделало все для того, чтобы вновь сравнить Россию с Францией. Дело дошло до того, что английский посол в Петербурге Витворт стал одним из организаторов заговора с целью убийства Павла I.

После смерти Павла на престол вступил его сын Александр I. Перед новым императором возникла дилемма: союз с Наполеоном или участие в очередной антифранцузской коалиции. Александр I предпочел вступить в коалицию с Англией и Австрией. Дореволюционные историки объясняли это приверженностью царя к священным правам легитимизма и т.п., советские историки — заинтересованностью дворянства в торговле с Англией. Хотя уж в чем-чем дворяне, а особенно их жены и дочери, были заинтересованы, так это во французских товарах.

На самом деле решающими оказались два субъективных фактора — влияние «немецкой» партии и честолюбие молодого царя. Матерью Александра была вюртем-

бергская принцесса София Доротея (в православии Мария Федоровна), женой — принцесса Луиза Баденская (в православии получившая имя Елизаветы Алексеевны). Вместе с ними в Россию наехала толпа родственников и придворных. Я уж не говорю о «гатчинских» немцах, которым Павел доверил самые ответственные посты в государстве. Вся это компания настойчиво требовала от Александра вмешательства в германские дела. Еще бы! У одних «русских немцев» были там корыстные интересы, у других на родине от Наполеона пострадали родственники. Сам же Александр был крайне честолюбив и жаждал воинской славы, надеясь, что она покроет позор отцеубийства. Он решил лично предводительствовать войсками, двинувшимися в Германию.

В третью антифранцузскую коалицию вступила и Швеция. Точнее, была насильно втянута ее королем Густавом IV. Он, как и Александр I, нестерпимо жаждал военной славы. Впрочем, у короля имелась вполне материальная цель — захват земель в Померании. Густав IV явно путал XIX век с XVII и всерьез предполагал, что Швеция все еще может вершить судьбы Европы.

2 (14) января 1805 года между Россией и Швецией был заключен союзный договор. Историки считают это датой официального присоединения шведского королевства к третьей коалиции. Однако кампания 1805 года закончилась весьма печально для союзников. 20 ноября 1805 года под Аустерлицем Наполеон вдребезги разбил объединенную русско-австрийскую армию. Императоры Александр I и Франц I позорно бежали с поля боя. Шведы же попытались начать боевые действия в Померании, но вскоре были вынуждены ретироваться.

14 (26) декабря 1805 года Австрийская империя подписала с Францией сепаратный Прессбургский договор, а Пруссия, так ничего и не сделав для третьей коалиции, на следующий день, 15 (27) декабря, заключила союзный договор с Наполеоном. Таким образом, Россия осталась в одиночестве перед Наполеоном.

Казалось бы, самое время Александру I заключить мир с Наполеоном. Ведь Россия была единственной страной Европы, которая с 1798 года воевала с Францией не за свои национальные интересы, а исключительно за мес-

течковые фамильные интересы германской мафии, объединившиеся вокруг Голштейн-Готторпской династии, незаконно носившей фамилию Романовых*.

Война европейской коалиции против Французской республики, а затем — против империи Наполеона, являлась подарком судьбы для России, которая получила единственный за тысячелетие шанс обеспечить свою безопасность на юге и на севере без вмешательства Европы. Наиболее важной задачей было установление контроля над Черноморскими проливами, дабы навсегда обеспечить безопасность Причерноморья и Кавказа. Второй важной проблемой было изгнание шведов из Финляндии, чтобы надежно защитить Петербург и Кронштадт.

Екатерина Великая прекрасно это понимала, Александр — нет. В нем взвыгло упрямство, и он решил продолжать войну с Наполеоном. Между тем ни в 1805, ни в 1812 году Наполеон не ставил целью присоединение к своей империи хотя бы части России. Мало того, он не хотел даже менять в России систему правления. В 1812 году в Кремле и много раз потом Наполеон говорил, что мог разрушить монархию в России, отменив там крепостное право, но не сделал этого по принципиальным соображениям.

Русскому обществу надо было как-то объяснить, зачем гибнут в центральной Европе десятки тысяч русских солдат. Александр I не придумал ничего умнее, чем приказать Священному Синоду объявить Наполеона... антихристом. Народу объявили, что де Наполеон еще в 1799 году в Египте тайно принял мусульманство, и много других занятых вещей. Глупость царя и Синода ужаснула всех грамотных священников. Ведь согласно канонам православной церкви антихрист должен первоначально захватить весь мир, и лишь потом погибнуть от божественных сил, а не от рук людей. Из этого следовало, что сражаться с Бонапартом бессмысленно.

В 1806 году была создана очередная, четвертая по счету антифранцузская коалиция. Англия, как всегда, дала

* Последним законным представителем династии Романовых был Петр II (1715—1730), сын царевича Алексея Петровича, внук Петра Великого.

большие деньги, Россия и Пруссия — солдат. Примкнула к коалиции и Швеция. Но теперь Густав IV был умнее. Английские деньги охотно взял, посылать же солдат на континент не спешил.

Война стран четвертой коалиции с Наполеоном кончилась так же, как и войны первой, второй и третьей коалиций. Прусские войска потерпели поражение при Иене и Ауэрштедте, русские — при Фридланде. Французы заняли Берлин и Варшаву и впервые вышли на русскую границу на реке Неман.

Теперь Александру пришлось мириться. Посреди реки, разделявшей французскую армию и остатки разбитой русской армии, французские саперы построили огромный плот с нарядной палаткой. На этом плоту 25 июня 1807 года в 11 часов утра состоялась встреча двух императоров. Наполеон первым обратился к Александру: «Из-за чего мы воюем?» Ответить «лукавому византийцу» было нечем. Еще в 1800 году на докладе Ростопчина напротив слов «Англия вооружила попеременно угрозами, хитростью и деньгами все державы против Франции» император Павел I собственноручно написал: «И нас грешных».

Подробное изложение обстоятельств и условий заключения Тильзитского мира лежит за рамками данной работы. Поэтому ограничусь сутью требований Наполеона к Александру. Во-первых, как можно меньшее вмешательство России в дела Германии и других западноевропейских государств, во-вторых, разрыв союза с Англией. При этом Наполеон не требовал заключения какого-либо военного союза между империями. Он хотел лишь обеспечить строгий нейтралитет России. Взамен он предлагал Александру решить свои проблемы со Швецией и Турцией.

В первом вопросе Наполеон был абсолютно искренен, во втором — откровенно лукавил. Это понятно, турецкий вопрос сильно задевал национальные интересы Франции. Не менее сильно это касалось и австрийских интересов: А Наполеон в 1807-1808 годы не мог точно установить баланс отношений России и Австрии.

Тем не менее, после Тильзита у Александра I была реальная, почти 100-процентная возможность овладеть Босфором и Дарданеллами. Например, можно было пойти

на установление родственного союза с Наполеоном, выдав замуж за него одну из сестер Александра I. Прибавив к этому большую компенсацию Франции за Проливы (Египет, Сирию, Месопотамию и т.д.), можно было настроить французского императора на передачу проливных зон России. Особенно, если учесть сложность положения Наполеона в Испании, волнения в Германии и т.д.

Однако лукавый Александр I начал двойную игру с Наполеоном и не прекратил вмешиваться в германские дела. Это в свою очередь вызвало настороженное отношение к нему Наполеона.

Британский флот как пиратствовал до Тильзитского мира, так продолжал действовать и далее. Просвещенные мореплаватели считали своим врагом любое нейтральное государство в Европе и, соответственно, топили его корабли и жгли прибрежные города. Например, в августе 1807 года внезапному нападению англичан подверглось Датское королевство, которое предпринимало отчаянные попытки остаться в стороне от всех европейских войн.

26 июля 1807 года из Ярмута вышла британская эскадра в составе 25 кораблей, 40 фрегатов и малых судов. За ней несколькими отрядами шла армада из 380 транспортных судов с 20-тысячным десантом. 1 августа британская эскадра появилась в проливе Большой Бельт. 8 августа к наследному принцу-регенту Фредерику* явился британский посол Джексон и заявил, что Англии достоверно известно намерение Наполеона принудить Данию к союзу с Францией, что Англия этого допустить не может и что в обеспечение того, что это не случится, она требует, чтобы Дания передала ей весь свой флот и чтобы английским войскам было разрешено оккупировать Зеландию, остров, на котором расположена столица Дании. Принц отказался. Тогда британский флот в течение шести дней бомбардировал Копенгаген, а на берег высадились английские солдаты. Половина города сгорела, в огне погибли свыше двух тысяч его жителей. Командовавший датскими войсками престарелый (72-летний) гене-

* Датский король Кристиан VII «впал в слабоумие» еще в 1784 году, и страной правил его сын Фредерик.

рал Пейман капитулировал. Англичане увели весь датский флот, верфи и морской арсенал сожгли. Принц Фредерик не утвердил капитуляцию и велел предать Пеймана военно-полевому суду. Но, увы, это уже не могло помочь Дании.

Российский императорский дом (Голштейн-Готторпская династия) имел родственные связи с датским и голштинским дворами. Кроме того, Дания уже сто с лишним лет была союзницей России в войнах со Швецией. Поэтому в октябре 1807 года Россия предъявила Англии ультиматум — разрыв дипломатических отношений до тех пор, пока не будет возвращен Дании флот и возмещены все нанесенные ей убытки. Началась вялотекущая англо-русская война. Посольства были взаимно отозваны. Указом Сената от 20 марта 1808 года Александр I наложил запрет на ввоз английских товаров в Россию.

Наполеон пришел в ярость, узнав о разрушении Копенгагена. В ответ он решил объявить блокаду Англии (знаменитая «континентальная блокада»). Наполеон предложил России заставить Швецию закрыть ее порты для британских кораблей. 21 января (2 февраля) 1808 года Наполеон отправил письмо Александру I: «Ваше величество прочли речи, говоренные в английском парламенте, и решение продолжать войну до последней крайности. Только посредством великих и обширных средств можем мы достигнуть мира и утвердить нашу систему. Увеличивайте и усиливайте вашу армию. Вы получите от меня всю помощь, какую я только в состоянии вам дать. У меня нет никакого чувства зависти к России; напротив, я желаю ее славы, благоденствия, распространения. Вашему величеству угодно ли выслушать совет от человека, преданного вам нежно и искренне. Вам нужно удалить шведов от своей столицы; вы должны с этой стороны распространить свои границы как можно дальше. Я готов помочь вам в этом всеми моими средствами».

5 февраля Наполеон заявил русскому послу в Париже графу Толстому, что он согласится на то, чтобы Россия приобрела себе всю Швецию, включая Стокгольм. Наполеон пошутил, что прекрасные петербургские дамы не должны больше слышать шведских пушек (он намекал на Стирсуденское сражение в 1790 году).

В свою очередь Англия в феврале 1808 года заключила со Швецией договор, по которому обязалась платить Швеции по 1 миллиону фунтов стерлингов ежемесячно во время войны с Россией, сколько бы она не продолжалась. Кроме того, англичане обещали предоставить Швеции 14 тысяч солдат для охраны ее западных границ и портов, в то время как все шведские войска должны были отправиться на восточный фронт против России. После заключения этого договора никаких надежд на примирение Швеции и России не осталось: Англия уже вложила средства в будущую войну и стремилась как можно быстрее извлечь военно-политические дивиденды.

Глава 2

Боевые действия на суше в 1808 году

Формальный повод для начала войны дали сами шведы. 1 (13) февраля 1808 года шведский король Густав IV сообщил послу России в Стокгольме, что примирение между Швецией и Россией невозможно до тех пор, пока Россия удерживает Восточную Финляндию. Спустя неделю Александр I ответил на вызов шведского короля объявлением войны.

Для войны со Швецией была сформирована 24-тысячная армия, командование которой Александр поручил генералу от инфантерии графу Ф.Ф. Буксгевдену. Выделение столь малых сил объяснялось тем, что Россия продолжала вести войну с Турцией, а с другой стороны, основная часть русских войск располагалась в западных губерниях на случай новой войны с Наполеоном. Шведские войска численностью 19 тысяч человек были разбросаны по всей Финляндии. Командовал ими генерал Клекнер.

9 февраля 1808 года русская армия перешла границу Финляндии на реке Кюмень. В ночь с 15 на 16 февраля русские войска разбили отряд шведов под командованием Адлеркрейца у местечка Артчио. Когда русские войска выдвинулись на реку Борга, они получили известие о сборе шведских сил у Гельсингфорса. Но это сообщение ока-

залось дезинформацией, на самом деле шведы сосредоточились у Тавастгуса.

Буксгевден сформировал отряд генерал-майора графа Орлова-Денисова в составе егерского и казачьего полков и одного эскадрона драгун для захвата Гельсингфорса. Отряд форсированным маршем двинулся к Гельсингфорсу, следуя где береговой дорогой, а где прямо по льду. 17 февраля при подходе к городу Орлов-Денисов встретил шведский отряд. После короткой стычки неприятель бежал. Русские взяли шесть полевых пушек и 134 человека пленных. 18 февраля в Гельсингфорс вступили основные силы русских во главе с генералом Буксгевденом. В городе было найдено 19 орудий, 20 тысяч ядер и 4 тысячи бомб. 28 февраля русские, несмотря на сильный мороз, заняли Таммерфорс.



*Граф Ф. Ф. Буксгевден
(Фридрих-Вильгельм)
(1750–1811)*

Генерал Клекнер растерялся и потерял управление войсками, поэтому в конце февраля его сменил генерал Мориц Клингспор. Однако новый главнокомандующий оказался не лучше прежнего и 4 марта потерпел поражение возле города Биернеборга. Таким образом, русские вышли на побережье Ботнического залива. Большая часть шведских войск отошла вдоль побережья на север к городу Улеборгу.

10 марта бригада генерал-майора Шепелева без боя заняла город Або. И только после этого жители

Российской империи узнали о войне со Швецией. В газетах было опубликовано сообщение: «От военного министра о действиях Финляндской армии под главным начальством генерала от инфантерии Буксгевдена». Население извещалось о том, что «Стокгольмский двор отказался соединиться с Россией и Данией, дабы закрыть Балтийское море Англии до совершения морского мира». В сообщении указывалось, что, истощив способы убеждения, русские перешли границу и вели успешные бои.



Мориц Клингспор (1742–1820)

Заметим, что российским газетам того времени мог позавидовать даже Геббельс. Например, 29 ноября (ст. стиля) 1805 года «Петербургские ведомости» сообщили о *подготовке* к сражению под Аустерлицем, уже состоявшемся (и проигранном) 20 ноября. Затем две недели о войне не писали вообще ничего, после чего появилось сообщение, что император Александр прибыл в Витебск по пути в Петербург. Об убийстве императора Павла I, произошедшем 11 марта 1801 года, русские газеты впервые написали в... 1905 году!

Но 16 марта 1808 года царь порадовал население и поставил все точки над «i» в Высочайшем манифесте (Декларации) о присоединении Финляндии. Поводом для издания манифёста послужил арест 20 февраля (3 марта) 1808 года русского посла в Стокгольме Алопеуса и всех членов посольства. Как говорилось в Манифесте: «Явная

преклонность короля шведского к державе нам неприятной, новый союз с ней и, наконец, насильственный и невероятный поступок с посланником нашим в Стокгольме учиненный... сделали войну неизбежной».

Присоединение Финляндии (шведской ее части) к России Манифест подавал как репрессивный акт в ответ на невыполнение Швецией союзнических обязательств в отношении России по договору 1800 года и ее союз с врагом России — Англией.

В Манифесте говорилось, что «отныне часть Финляндии, известная под наименованием Шведской Финляндии (юго-западная часть), занятая русскими войсками, понесшими потери в людской силе и издержки материального порядка, признается областью, покоренной силой русского оружия, и навсегда присоединяется к Российской империи». Любопытно, что под этой Декларацией царь не поставил своей подписи, как это было положено. Властитель слабый и лукавый и здесь остался верен себе. Целью Манифеста (Декларации) было объявление Швеции и всему миру того, что присоединение Финляндии к России предрешено независимо от дальнейшего хода военных действий.

Но вернемся к войне. Небольшой отряд шведов покинул Або и укрылся на Аландских островах. За ним погнались казаки майора Нейдгарда и батальон егерей полковника Вуича. 17 февраля Вуич вошел в город Аланд, захватил местные военные склады и уничтожил станцию оптического телеграфа, связывавшую острова со шведским берегом. Однако непосредственный начальник Вуича князь Багратион приказал ему уйти с Аландских островов.

Вернувшись, Вуич получил указание, пришедшее из самого Петербурга, вновь занять острова. Для этого Вуичу дали один батальон 25-го егерского полка (тот самый, с которым он был в Аланде), 20 гусаров и 22 казака. 3 апреля Вуич занял остров Кумблинге в самой середине архипелага. Там он и остановился. С приближением весны главнокомандующий Буксгевден, сознавая опасность положения русских войск на Аландских островах, намеревался возвратить их обратно, тем более что само их пребывание там для задержания движения шведов по льду

из Стокгольма к Або теряло значение с открытием навигации. Но в это время пришло Высочайшее повеление направить через Аланд в Швецию корпус от 10 до 12 тысяч человек. Это распоряжение явилось развитием того плана, который состоял в направлении главного удара не в Финляндию, а в южную часть Швеции.

Как только начал сходить лед, шведские галеры с десантным отрядом подошли к острову Кумблинге. Шведский десант вместе с вооруженными местными жителями атаковал отряд Вуича. Шведские галеры поддержали атаку огнем тяжелых пушек. У Вуича пушек не было вообще. После четырехчасового боя русские сдались. В плен попали 20 офицеров и 490 нижних чинов. Последствия захвата шведами Аландских островов не замедлили сказаться весной 1808 года. Архипелаг стал плацдармом для десантных операций и операционной базой шведского флота.

20 февраля две дивизии под командованием генерал-лейтенанта Н.М. Каменского* осадили Свеаборг — самую мощную шведскую крепость в Финляндии, которую шведы называли «Гибралтаром Севера». Гарнизон крепости насчитывал 7,5 тысяч человек при 200 орудиях. Запасы снарядов, пороха и продовольствия были рассчитаны на многомесячную осаду. 22 апреля после 12-дневной бомбардировки Свеаборг капитулировал. Но исход баталии решили не сталь и свинец, а золото. Ибо согласно знаменитому афоризму римского полководца Суллы, «стены крепости, которые не могут преодолеть легионы, легко перепрыгивает осел, нагруженный золотом». Каменский просто подкупил коменданта Свеаборга вице-адмирала Карла Олофа Кронстедта.

По условиям капитуляции весь гарнизон был отпущен в Швецию под честное слово не брать в руки оружие до конца войны. В Свеаборге русские захватили шведскую гребную флотилию в составе 100 судов. Среди них были гемамы «Гельгомар» (26 пушек), «Сторн-Биорн» (26 пушек); полугемама «Одуен»; турума «Ивар-Бенлос»; бриг «Комерстакс» (14 пушек); а также 6 шебек, 8 яхт, 25 канонерских лодок, 51 канонерский иол, 4 канонерских баркаса и одна «королевская баржа» (12-весельная). Кроме то-

* Сын фельдмаршала М.Ф. Каменского (1738—1809).

го, с приближением русских в различных портах Финляндии сами шведы сожгли 70 гребных и парусных судов.

Густав IV решил начать наступление на датские войска в Норвегии. Поэтому шведам не удалось собрать значительных сил для операции в Финляндии. Тем не менее, с началом навигации 1808 года король запланировал две десантные операции. В первой полковник Бергенстрале должен был выйти на судах из шведского порта Умео и высадиться в Финляндии в районе города Васа. Во второй операции генерал-майор барон фон Фегезак должен был через Аландские острова дойти до Або и занять его.

8 июня 1808 года отряд Фегезака численностью 4 тысячи человек при восьми пушках беспрепятственно высадился у местечка Лемо в 22-х верстах от города Або. Далее десантный отряд двинулся пешим порядком к Або, но по пути был встречен батальном Либавского полка при одной пушке, под командованием полковника Вадковского. Превосходящие силы шведов начали теснить солдат Вадковского, однако вскоре ему на помощь пришли несколько батальонов пехоты, эскадрон драгун и гусар, артиллерийская рота. Шведам пришлось отступить к месту своей высадки у Лемо. Под прикрытием огня судовой артиллерии они эвакуировались. Посланные Буксгевденом к Лемо пятнадцать русских гребных канонерских лодок не успели вовремя подойти. Благодаря этому шведские суда ушли за острова Нагу и Корно.

Летом 1808 года положение русских войск в центральной Финляндии осложнилось. 2 июля 6-тысячный отряд генерала Раевского, теснимый войсками генерала Клингспора и финскими партизанами, вынужден был отступить вначале к Сальми, а затем к местечку Алаво. 12 июля Раевского сменил Н.М. Каменский, но и последнему тоже пришлось отступить до Таммерфорса. Наконец, 20 августа корпус Каменского сразился с войсками Клингспора у деревни Куортане и одноименного озера. Шведы были разбиты и отступили к городу Васа.

Вскоре Клингспор оставил Васу, он отошел на 45 верст севернее к деревне Оровайс. Там шведы закрепились и решили дать бой преследовавшему их корпусу Каменского. Семь тысяч шведов заняли позицию за болотистой речкой. Правый фланг шведов упирался в Ботнический

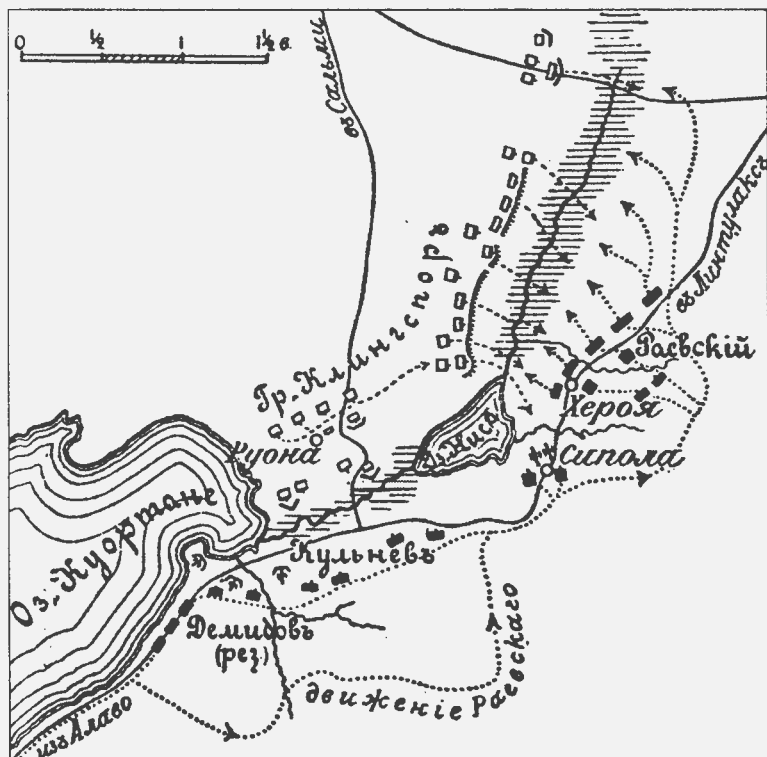

Сражение при Куортане 20 августа 1808 г.

залив, где стояли несколько шведских гребных канонерских лодок. На левом фланге начинались обрывистые утесы, окаймленные дремучим лесом.

В 8 часов утра 21 августа русский авангард под командованием генерала Кульнева атаковал шведские позиции. Атака Кульнева была отбита, и шведы начали его преследование. Но подошедшие на помощь два пехотных полка генерала Демидова опрокинули неприятеля и отогнали его. В середине дня на поле боя прибыл сам Каменский с батальоном егерей и двумя ротами пехоты. В 3 часа дня шведы вновь атаковали, но тут подошли войска генерала Ушакова (приблизительно два полка). В результате шведы были вновь отброшены на исходные позиции. К этому времени уже стемнело. Ночью отряд Демидова пошел

в обход через лес. Утром шведы увидели, что русские пытаются их окружить, и организованно отступили на север. Обе стороны потеряли почти по тысяче человек.

Некоторые русские военные историки* считают Оровайское сражение «выдающимся образцом русского военного искусства». На самом же деле Каменский разбросал свои силы перед сражением, а затем по частям вводил их в бой. Результатом стал не разгром противника, а вытеснение его с позиций.

3 сентября шведский отряд генерала Лантингсгаузена численностью в 2600 человек высадился с гребных судов у деревни Варанняя в 70 верстах севернее Або. Десант прошел успешно, но на следующее утро у деревни Локко-лакса шведы наткнулись на отряд Багратиона и были вынуждены отступить.

Тем временем у деревни Гельсинге близ Або высадился новый шведский десант под началом генерала Боне. Сам Густав IV на яхте «Амадна» сопровождал суда с десантом. 14 и 15 сентября пять тысяч шведов Боне преследовали небольшие русские силы. 16 сентября у местечка Химайса шведы были контратакованы основными силами Багратиона. Шведы потерпели поражение и стали отступать к Гельсинге. В этот момент эскадрон гродненских гусар под командованием майора Лидерса атаковал отступающих. Шведы обратились в бегство. Около тысячи шведских трупов остались на поле битвы. 15 офицеров, 350 нижних чинов и 5 пушек стали трофеями русских. Русская артиллерия подожгла деревню Гельсинге. Пожар, раздувавшийся сильным ветром, стал угрожать шведским судам, стоявшим у берега. Поэтому им пришлось уйти еще до окончания эвакуации уцелевших десантников. Все это происходило на глазах у Густава IV, наблюдавшего за сражением в подзорную трубу с борта яхты.

12 сентября генерал Клингспор предложил русскому главнокомандующему Буксгевдену перемирие. Через пять дней (17 сентября) на мызе Лахтая было заключено перемирие. Однако Александр I не признал его, а назвал «непростительной ошибкой». Буксгевден получил Высочайшее повеление продолжать боевые действия, после чего

* Ниве П.А., Михайловской-Данилевский и др.

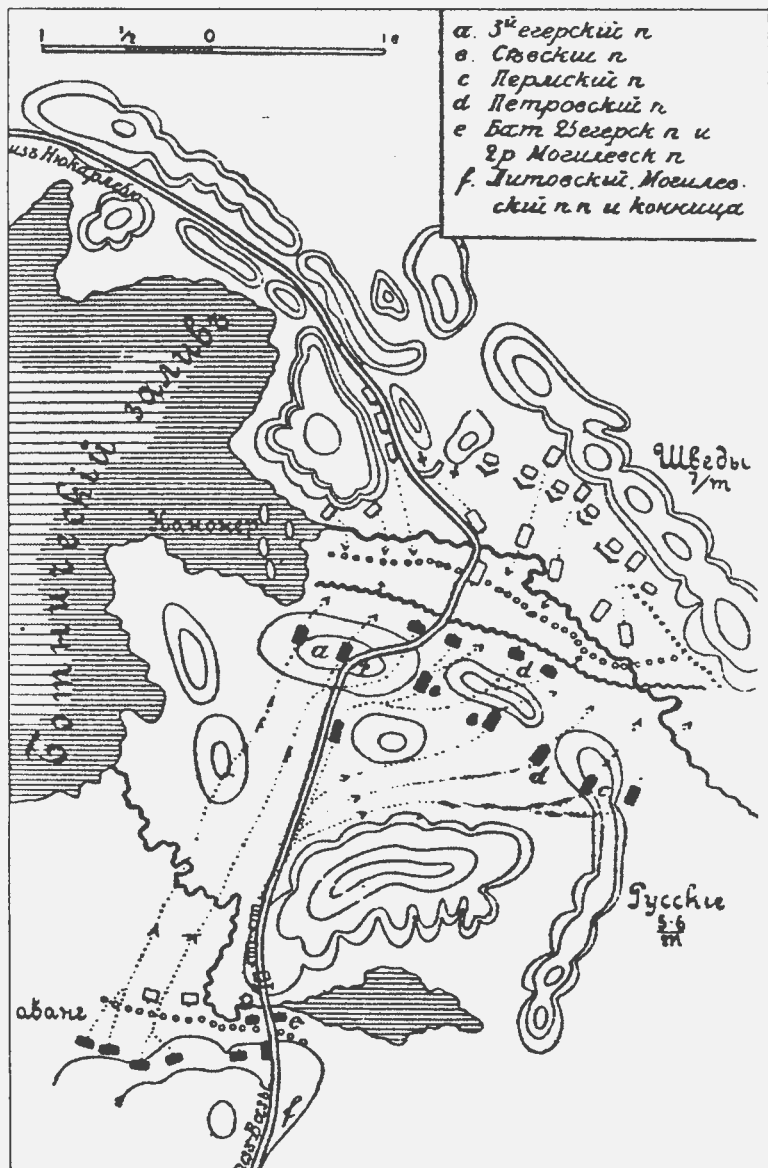

Сражение при Орвайсе, 1808 г.

приказал корпусу генерал-майора Тучкова двинуться из Куопио к Иденсальми и атаковать 4-тысячный шведский отряд бригадира Сандельса.

Шведы заняли позицию между двумя озерами, соединенными проливом. По ту сторону пролива были вырыты две линии окопов и установлены артиллерийские орудия. 15 октября Тучков подвел свой корпус к проливу. В составе корпуса были 8 пехотных батальонов, 5 эскадронов регулярной конницы и 300 казаков, всего около 5 тысяч человек. Шведы повредили мост через пролив. Но русские саперы под картечным и ружейным огнем восстановили его. По мосту русская пехота форсировала пролив и овладела первой линией окопов. В этот момент Сандельс ввел в дело резервы, и русские были отброшены за мост. В бою русские потеряли убитыми и пропавшими без вести 764 человека.

На следующий день шведы оставили свою хорошо укрепленную позицию и отошли на 20 верст к северу. Тучков не решился преследовать противника и две недели стоял у моста, выставив на расстоянии пяти верст три сторожевые роты. Их-то и решил атаковать Сандельс. Ночью 30 октября шведский отряд внезапно атаковал русский авангард. Однако шведы были отбиты, потеряв убитыми и пленными 200 человек.

В начале ноября 1808 года Буксгевден вновь вступил в переговоры со шведами. На сей раз он действовал осмотрительнее и заранее испросил разрешение в Петербурге. Но подписать перемирие Буксгевдену не удалось — он получил Высочайший указ об увольнении от командования армией. Новым командующим был назначен генерал-лейтенант граф Н.М. Каменский. Он и подписал перемирие 7 (19) ноября 1808 года в деревне Олькийоки. В этой должности граф продержался всего лишь полтора месяца. С 7 декабря 1808 года вместо Каменского главнокомандующим стал Б.Ф. Кнорринг (1746—1825). Впрочем, спустя 4 месяца (7 апреля 1809 года) Кнорринга тоже уволили.

Перемирие было заключено на срок с 7 ноября по 7 декабря 1808 года. По условиям перемирия шведская армия очищала всю провинцию Эстерботтен (Эстерботнию) и отводила войска за реку Кеми, в 100 км к северу от горо-

да Улеаборг. Русские войска занимали город Улеаборг и выставляли пикеты и сторожевые посты по обе стороны реки Кеми, но не вторгались в Лапландию и не пытались достичь шведской территории у Торнео.

3 декабря 1808 года перемирие было продлено до 6 (18) марта 1809 года.

Глава 3

Кампания 1808 года на море

К началу войны Балтийский флот был серьезно ослаблен посылкой лучших кораблей в Средиземное море. Так, в октябре 1804 года туда ушла эскадра А.С. Грейга в составе двух кораблей и двух фрегатов, а в сентябре 1805 года в Средиземное море ушла эскадра Д.Н. Сенявина в составе пяти кораблей и одного фрегата. В августе 1806 года с Балтики ушла эскадра Игнатова в составе пяти кораблей, одного фрегата и трех малых судов.

Кончилась средиземноморская авантюра Александра I весьма печально. В августе 1808 года эскадра Сенявина (девять кораблей и один фрегат) была захвачена англичанами в Лиссабоне. В проливе Ла-Манш англичане захватили фрегат «Спешный» с грузом золота для Средиземноморской эскадры. Фрегат «Венус» укрылся от англичан в Палермо и был сдан неаполитанскому королю. Остальные суда русского средиземноморского флота укрылись во французских портах (эскадра Бяргинского — в Тулоне, эскадра Салтыкова — в Триесте и Венеции). Корабли и суда были сданы на «хранение» французам, а команды сухим путем вернулись в Россию. В ходе этого «морского Аустерлица» русский флот потерял больше кораблей, чем за все войны XVIII и XIX веков вместе взятые.

Поэтому к началу 1808 года боеспособный корабельный флот состоял всего лишь из 9 кораблей, 7 фрегатов и 25 малых судов, дислоцированных в Кронштадте и Ревеле. В составе гребного флота имелось около 150 судов, в числе которых были 20 галер (от 21 до 25 банок), 11 плавбатарей, а также иолы и канонерские лодки. Боль-

шая часть гребных судов (около 130) находилась в Петербурге, 10 судов — в Роченсальме, 20 — в Вильманстранде.

Кампанию 1808 года на море русские открыли в начале апреля, когда корабельный и гребной флоты были еще скованы льдом в Финском заливе. Высочайшим рескриптом от 20 марта 1808 года контр-адмиралу Бодиско было предписано высадить десант на остров Готланд, дабы «лишить Англию возможности превратить его в базу для своего флота». Захват Готланда намечался как часть планируемого франко-датского десанта в южную Швецию (так и не состоявшегося).

У Бодиско не было ни одного транспортного судна, но он не растерялся и зафрахтовал в Либаве и Виндаве несколько купеческих судов, на которые посадил десантный отряд. В состав отряда вошли два батальона Копорского полка и батальон 20-го Терского полка (всего 1657 человек) при шести полевых пушках. 10 апреля суда Бодиско подошли с северо-запад к Готланду и скрытно высадили десант. Отряд Бодиско пешим порядком прошел 65 верст и без боя занял город Висба. Бодиско объявил себя губернатором острова. В помощь ему в Риге был сформирован еще один отряд в составе двух рот пехоты и двух сотен казаков при 24-х полевых пушках. Доставить его на Готланд должны были пять купеческих судов, выход которых был намечен на 8 мая.

Тем временем Густав IV, взбешенный захватом острова, приказал отправить туда эскадру адмирала Цедерстрема и выбить русских. В составе эскадры были пять кораблей и несколько мелких судов, на которые посадили двухтысячный десант. Адмирал Цедерстрем послал два малых судна для производства демонстрационной высадки в гавани Слите на северо-восточном берегу острова. Туда Бодиско и двинул часть своих войск. Основная же часть шведов высадилась в бухте Сандвикен. К шведам присоединилось значительное число вооруженных жителей острова. В этой ситуации Бодиско решил сдаться, но постарался выторговать у шведов наиболее благоприятные условия. Адмирал Цедерстрем был настроен миролюбиво и согласился, чтобы русские сдали оружие и боеприпасы, а сами, взяв свои знамена, отправились в Россию. По прибытии на родину Бодиско отдал под суд, выгнали

со службы, лишили чинов и орденов и сослали в Вологду. Густав IV тоже остался недоволен поведением адмирала Цедерстрема.

Из шведских гребных судов, захваченных в Свеаборге, были сформированы два отряда (лейтенанта Мякинина и капитана Селиванова). Оба отряда шхерами прошли до Або и заняли фарватеры, ведущие к этому городу из Аландских и Ботнических шхер. Общее командование над отрядами судов принял на себя лично Буксгевден. Он приказал послать отряд Мякинина в составе двенадцати канонерских лодок и двух полов к Юнгфрузунду.

Шведская гребная эскадра Гвельмшёрны в значительно превосходящих силах (около 60 судов разных типов) появилась около полудня 18 июня в виду русских судов, расположенных южнее Або, близ острова Гангё. Двигаясь под углом в 45 градусов по отношению к русским судам, авангардный эшелон шведов открыл огонь, однако ответная стрельба русской артиллерии была настолько успешна, что шведы вынуждены были отступить. Атака повторилась, но столь же неудачно, а к русским тем временем подоспели еще три судна, вернувшиеся из разведки. У шведов были разбиты четыре судна, одно из которых приткнулось на мель около острова Гангё. Дувший навстречу противнику сильный ветер содействовал русским в этом бою.

К вечеру под прикрытием подошедшего подкрепления из пятнадцати судов шведы отошли под защиту острова Крамне. Новая стоянка гребной флотилии была избрана в 8 верстах впереди Або, между островами Рунсало и Хирвисало. 20 июня гребной шведский флот (58 судов) подошел на дистанцию три версты к русской флотилии, но почему-то промедлил и не предпринял никаких действий до 22 июня.

В этот день в 6 часов вечера к рускому авангарду приблизились шесть шведских канонерских лодок. Завязалась перестрелка, под прикрытием которой двинулась длинная линия остальных неприятельских судов. На левом крыле, сзади канонерских лодок, находились баржи с десантом. Русская флотилия из 26 судов построилась в одну линию между Рунсало и Хирвисало, выделив три канонерские лодки уступом вперед для прикрытия свое-

го левого фланга. Атака двенадцати шведских канонерок на этом фланг была отбита огнем стрелков с острова Рунсало. Неприятель, усилив огонь против флангов, обрушился на центр расположения русских. Но передовая шведская галера, встреченная пятью русскими канонерками, была отбита. Та же участь постигла следовавшие за ней в кильватере суда.

Наступила ночь, но шведы не прекращали своих атак и продолжали обстрел. Наконец они двинулись вперед всем фронтом. Все русские гребные суда с громким «ура» ринулись навстречу шведам, осыпая их картечью. Не ожидавший столь смелого контрудара противник пришел в расстройство, и суда его стали поодиночке искать укрытия за островами. После преследования на протяжении не более версты русские суда вернулись на прежнее место. В бою 22 июня потери русских составили 10 убитых и 15 раненых. Одиннадцать судов получили повреждение, но ни одно не вышло из строя. У шведов же были повреждены двадцать судов.

В конце июня в район Або прибыл отряд судов графа Гейдена. Гейден, узнав, что шведы заняли пролив Юнгфрузунд, решил обойти его через узкий пролив, отделяющий остров Кимито от материка. Пролив этот, в одном месте еще при Петре I заваленный камнями, был непроходим для судов таких размеров, какие имела русская флотилия. Но людям Гейдена за два дня тяжелой работы удалось очистить проход и вывести отряд на настоящий фарватер по другую сторону Юнгфрузунда.

Утром 9 июля русская флотилия встретила со шведскими канонерскими лодками. Начался бой, закончившийся поражением шведов, которые отступили к острову Сандо, где стоял их корабельный флот. В этом сражении Гейден был ранен, и его сменил капитан-лейтенант Додт. Шведы, заняв сильную позицию на фарватере, снова преградили путь русской флотилии. Но 20 июля Додт атаковал неприятеля и после жаркого боя одержал над ним полную победу: одна часть шведских судов для исправления повреждений отступила к Юнгфрузунду, другая — к острову Карпо, а флотилия благополучно прошла в Або.

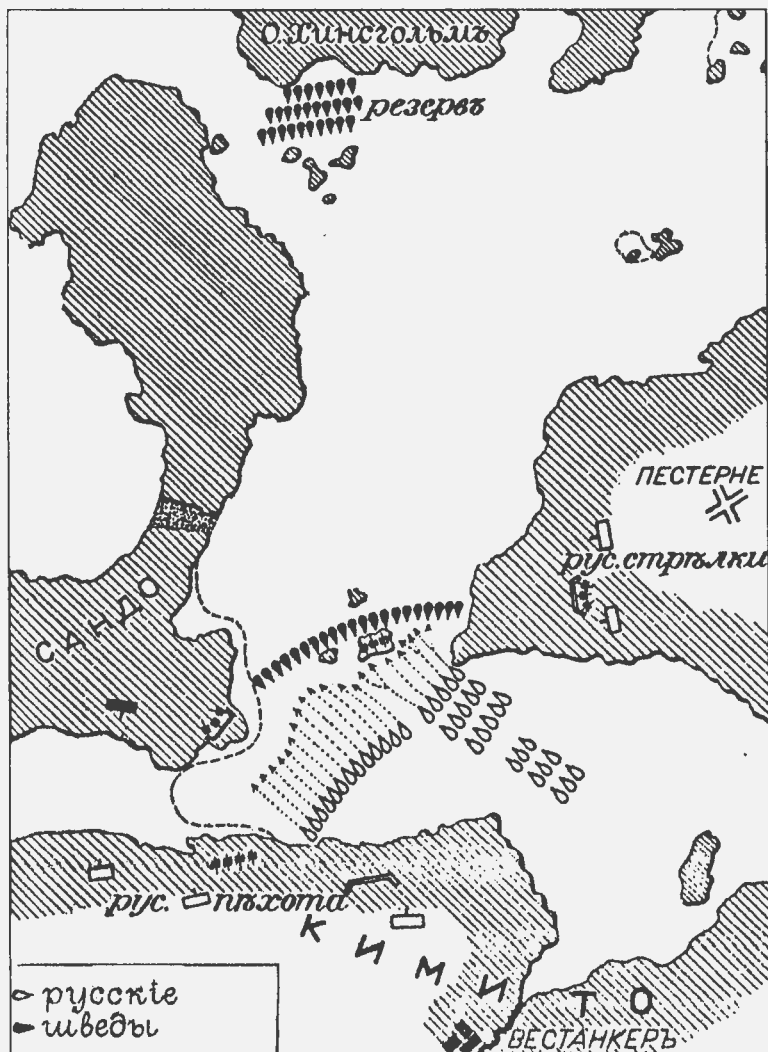

Бой в проливе Юнгфрузунд 9 июля 1808 г.

Для очистки от шведов пролива Юнгфрузунд (где в одном из узких проходов стояли два их корабля и два фрегата), капитан-лейтенант Новокшенов 7 августа пришел от Дальсбрюка (полторы версты от шведских судов) с тре-

мя канонерками и тремя иолами к неприятелю так близко, что картечь шведских кораблей и фрегатов перелетала через наши лодки и иолы. Ограничившись в этот раз двухчасовой канонадой брандскутелями, Новокшенов на следующий день возобновил ее, введя в дело весь отряд, за исключением пяти судов, оставленных на прежней позиции у Дальсбюка.

Но во время боя оставленные суда неожиданно атаковали 20 неприятельских канонерских лодок и 25 вооруженных баркасов с 600 человек десанта. Шведы напали так быстро и решительно, что менее чем через полчаса свалились на бордаж со всеми пятью русскими судами. Отбиваясь с отчаянной храбростью и перейдя от картечного и ружейного огня к рукопашной свалке, небольшой русский отряд изнемогал в борьбе с сильнейшим неприятелем. Самый жестокий бой происходил на гемаме «Сторбиорн», бывшем под брейд-вымпелом: на нем погибли все начальствующие лица, то есть командир и два офицера, а из нижних чинов 80 человек были убиты и 100 ранены. Овладев гемамом, шведы обрубали его канат и повели на буксире. Но в это время Новокшенов, уже слышавший пальбу при начале сражения, пришел на выручку. Захваченный шведами гемам был отбит, три шведские канонерские лодки и два баркаса потоплены со всеми людьми, и отступившие неприятельские суда спаслись только благодаря густому туману и наступившей темноте. Следствием этого боя стало удаление шведов из Юнгфрунзунда и открытие свободного прохода для русских судов на всем протяжении шхер от Выборга до Або.

18 августа 1808 года другой отряд русской гребной флотилии из 24 судов под начальством капитана 1 ранга Селиванова, обследовавший шхеры у острова Судсало (и захвативший тут небольшое торговое судно с грузом соли), встретился с вдвое более сильным неприятельским отрядом, состоявшим из 45 канонерских лодок и 6 галер. Они приближались с попутным ветром к выходу из узкого пролива на пространный плес, где находились суда русской флотилии. Селиванов, чтобы не дать шведам возможность воспользоваться преимуществом своих сил на широком плесе, не позволил им выйти из прохода. Немедленно он усилил слабый авангард, защищавший про-

лив, по которому приближался неприятель. А другие русские суда заняли два прохода, через которые шведы пытались обойти фланги нашей линии.

Сражение продолжалось около восьми часов. Картечная стрельба велась на самом близком расстоянии. Несмотря на облака густого порохового дыма, относимые в сторону русских судов, и немедленную замену поврежденных неприятельских судов новыми, огонь русской артиллерии был столь успешен, что шведы не смогли прорваться на плес; и наступление ночи, почти прекратившей бой, заставило их остаться на прежнем месте. В этом сражении у русских затонули две сильно поврежденные канонерские лодки, люди с которых были спасены, погибли 45 нижних чинов. Капитан Селиванов отправил в Або на ремонт 17 канонерских лодок, получившие от 4 до 8 пробоин и едва державшиеся на воде. Потери шведов были значительно больше: 10 канонерских лодок, 8 из которых затонули, а две были взорваны.

Гребной флот, находившийся тогда под главным начальством контр-адмирала Мясоедова, до поздней осени успешно охранял шхеры от высадки шведских десантов.

Шведский корабельный флот, вышедший в июле в море, состоял из 11 кораблей и 5 фрегатов, к которым присоединились два английских корабля из эскадры (16 кораблей и 20 других судов), прибывшей в Балтийское море. Кроме судов, отправленных к шведам, одна часть английской эскадры блокировала Зунд и Бельты, а другая — берега Дании, Пруссии, Померании и Рижский порт.

Русский корабельный флот, вышедший из Кронштадта 14 июля под начальством адмирала П.И. Ханыкова, насчитывал 39 вымпелов (9 кораблей, 11 фрегатов, 4 корвета и 15 мелких судов). Инструкция, данная Ханыкову, предписывала: «стараться истребить шведские морские силы или овладеть ими, прежде соединения их с англичанами; очистить финляндские шхеры от неприятельских судов и содействовать сухопутным войскам недопущением высадки неприятельского десанта».

Выйдя 14 июля из Кронштадта, флот беспрепятственно дошел до Гангута, откуда несколько судов ушли в крейсерство. Они захватили пять шведских транспортов и конвоировавший их бриг. Из Гангута Ханыков перешел



*Адмирал П.И. Ханзыков
(1743–1813)*

к Юнгфрузунду. Между тем к шведам присоединились два английских корабля, и соединенный неприятельский флот вышел из шхер. Тогда Ханзыков, не считая возможным вступить с ним в бой в открытом море и вдали от своих гаваней, уклонился от принятия сражения и, преследуемый неприятелем, удалился со всем флотом в Балтийский порт.

При этом 74-пушечный корабль «Всеволод», имевший повреждения, шел на буксире у фрегата «Поллукс».

В шести милях от порта буксир лопнул, и «Всеволоду» пришлось стать на якорь. С других судов эскадры, уже вошедшей в порт, были посланы шлюпки и баркасы для буксировки «Всеволода». Тем временем английские корабли «Центавр» и «Имплакейбл» атаковали «Всеволод». Командир «Всеволода» решил защищаться «до последней крайности» и посадил корабль на мель. Англичане артиллерийским огнем повредили «Всеволод», а затем взяли его на бордаж. Но снять корабль с мели не смогли и сожгли его.

Кроме того, посланные в 1807 году с деньгами и вещами для эскадры Сенявина фрегат «Спешный» и транспорт «Вильгельмина», зашедшие в Портсмут, после объявления войны с Англией были захвачены в плен.

Яркой противоположностью этим неудачам корабельного флота стало мужество лейтенанта Невельского, ко-

мандира 14-пушечного катера «Опыт». Посланный для наблюдения за английскими крейсерами, вошедшими в Финский залив, «Опыт» в пасмурную погоду 11 июня сошелся у Наргена с английским 50-пушечным фрегатом. Англичане потребовали катеру сдаться. Но, несмотря на неравенство сил, Невельский вступил в бой. Стихнувший на короткое время ветер позволил катеру на веслах удалиться от англичанина, но при вновь поднявшемся ветре фрегат быстро нагнал катер и открыл огонь. В течение четырех часов экипаж катера храбро отбивался от своего противника и вынужден был сдаться только тогда, когда катер получил сильные повреждения в рангоуте и корпусе. Многие члены команды катера были убиты, почти все остальные, включая Невельского, ранены. Овладев катером, англичане в знак уважения храбрости русских, освободили от плена Невельского и всех его подчиненных.

Глава 4

Боевые действия сухопутных войск в 1809 году

К началу 1809 года положение шведов стало безнадежным. Английский флот был готов к кампании 1809 года, однако все понимали, что просвещенные мореплаватели будут захватывать купеческие корабли, грабить незащищенные города и селения на побережье, посылать же свою армию в Швецию или в Финляндию не собираются. Да и Кронштадт — не Копенгаген, соваться туда тоже не входило в расчет британского адмиралтейства.

Тем не менее, упрямый Густав IV решил продолжать войну. Причем он приказал оставить боеспособные части шведской армии в Скании (на юге страны) и на границе с Норвегией, хотя особой опасности от датчан в 1809 году не предвиделось. Для непосредственной обороны Стокгольма набрали 5 тысяч человек.

На Аландах удалось собрать 6 тысяч регулярных войск и 4 тысячи ополченцев. Оборону Аландских островов поручили генералу Ф. Дебельну. Опасаясь, что русские



Князь Барклай де Толли

Д.В. Голицына возглавил генерал-лейтенант Барклай де Толли, а северный корпус вместо Тучкова 1-го — П.А. Шувалов.

План кампании на 1809 год русское командование составило тактически и стратегически грамотно. Северный корпус, базировавшийся на Улеборг, должен был двигаться вдоль Ботнического залива и вторгнуться на территорию Швеции. Центральный корпус, базировавшийся на город Васа, должен был форсировать по льду Ботнический залив через шхеры и пролив Кваркен (современ-

ной обойдут архипелаг с юга, Дебельн эвакуировал все население южных островов в полосе 140 верст шириной, сжег и опустошил в ней все селения, кроме церквей. Дебельн собрал свои силы на Большом Аланде, преградил все пути засеками, устроил в важнейших прибрежных пунктах батареи, а на самом западном острове Эккер построил редут.

В феврале 1809 года Александр I сменил верховное командование русских войск в Финляндии. Командовать южным корпусом русских войск вместо Витгенштейна стал Багратион. Центральный корпус вместо

ное название Норра-Кваркен) с выходом на шведское побережье. Аналогичная задача ставилась и южному корпусу, дислоцированному между городами Нюстад и Або. Корпус должен был достичь Швеции по льду через острова Аландского архипелага. Рассмотрим действия русских корпусов, начиная с северного и кончая южным.

6 (18) марта генерал Шувалов известил командующего северной группой шведских войск Гринпенберга о прекращении перемирия. Шведы ответили на это сосредоточением войск у городка Каликс в 10 верстах западнее города Торнео. Между тем, 6 марта русские войска перешли через реку Кеми и двинулись на запад вдоль побережья. Шведский авангард, находившийся в городе Торнео, не принял боя, а поспешно отступил, бросив в городе 200 больных солдат.

Войска Шувалова при тридцатиградусном морозе делали переходы по 30-35 верст в день. Подойдя к Каликсу, Шувалов предложил Гринпенбергу сдаться, но швед отказался. Тогда основные силы русских начали фронтальное наступление на Каликс, а колонна генерала Алексеева пошла в обход по льду и отрезала Гринпенбергу путь к от-

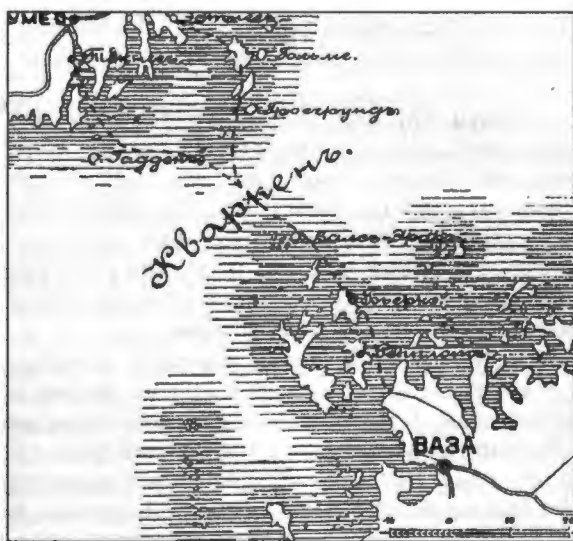

Пролив Кваркен

ступлению. Шведы прислали парламентаров с просьбой о перемирии. Шувалов на перемирие не согласился, а потребовал полной капитуляции, дав срок 4 часа.

Условия русских были приняты, и 13 марта Гринпенберг подписал акт о капитуляции. Его корпус сложил оружие и разошелся по домам под честное слово больше не воевать в эту войну. Финны ушли в Финляндию, шведы — в Швецию. Всего сдались 7 тысяч человек, из них 1600 больных. Трофеями русских стали 22 орудия и 12 знамен. Все военные склады (магазины) вплоть до города Умео должны были быть в неприкосновенности переданы русским. По словам военного историка Михайловского-Данилевского, каликская операция «разрушила последнее звено, соединявшее Финляндию со Швецией».

По плану центральный корпус Баркляя де Толли должен был насчитывать 8 тысяч человек. Но большая часть сил корпуса задержалась на переходе к Васе. Барклай же, опасаясь, что скоро начнется таяние льда, приказал наступать уже прибывшим в Васу частям. В его корпусе оказались 6 батальонов пехоты и 250 казаков (всего 3200 человек) при шести пушках. 6 марта на сборном пункте был отслужен молебен и зачитан приказ, в котором Барклай, не скрывая предстоящих трудностей, выражал уверенность, что «для русских солдат невозможного не существует».

В тот же день первый батальон ушел вперед для прокладки дороги. Следом за ним с целью разведки и захвата передовых шведских постов в шестом часу вечера выступил летучий отряд Киселева (40 мушкетеров Полоцкого полка на подводах и 50 казаков). После тринадцатичасового перехода отряд Киселева подошел к острову Гросгунду, где захватил неприятельский пикет. Шведы были также обнаружены на острове Гольме.

7 марта весь корпус Баркляя перешел на остров Валс-Эрар, а 8 марта в 5 часов утра двинулся через Кваркен двумя колоннами. В правой колонне шел полковник Филисов с Полоцким полком и одной сотней на остров Гольме, в левой — граф Берг с остальными войсками на остров Гадден. В этой же колонне находился и Барклай. Артиллерия с батальоном лейб-гренадер следовала отдельно за правой колонной.

Войска шли по колено в снег, ежеминутно обходя или перелезая через ледяные глыбы, особенно трудно было левой колонне, не имевшей даже намека на дорогу. Тяжелый марш продолжался до 6 часов вечера, когда колонны достигли Гроссгрунда и Гаддена и расположились биваком на снегу. Однако пятнадцатиградусный мороз



Граф Г.М. Берг (1775–1838)

и сильный северный ветер не давали возможности отдохнуть. В 4 часа утра войска тронулись дальше. Утром колонна Филисова завязала бой с тремя ротами шведов, занимавшими остров Гольме. Обойденный с фланга неприятель отступил, оставив пленными одного офицера и 35 нижних чинов. Опасаясь за отставшую артиллерию, Филисов только на следующее утро решился продолжить движение на деревню Тефте.

Между тем левая колонна двигалась к устью реки Умео, имея в авангарде полусотню казаков и две роты Тульского полка. После восемнадцатичасового движения колонна в 8 часов вечера остановилась, не дойдя до Умео шести верст. Солдаты были крайне измучены. Войска вновь заночевали на льду. Им повезло, что поблизости оказались два вмёрзших в лед купеческих судна. Суда немедленно разобрали на дрова, и на льду залива загорелись десятки костров. Тем временем неутомимые казаки добрались до окраины Умео и затеяли там стрельбу. В городе поднялась паника. Комендант Умео генерал граф Кронштедт оказался в прострации — в городе стрельба, на льду — море огней.

Утром 10 марта, когда авангард Барклая завязал бой у деревни Текнес, а вся колонна уже выходила на материк, прибыл шведский парламентар, сообщивший о предстоящем перемирии. По заключенному условию генерал Кронштедт сдал русским Умео со всеми запасами и отвел свои войска на 200 верст к городу Гернезанду. Заняв Умео, Барклай сделал все распоряжения, чтобы утвердиться в нем, и готовился оказать содействие колонне графа Шувалова, шедшей через Торнео. Во время этих приготовлений вечером 11 марта было получено известие о перемирии вместе с неожиданным приказом о возвращении в Васу. Барклаю тяжело было выполнить этот приказ. Он принял все меры, чтобы обратное движение «не имело вида ретирады». Поэтому главные силы двинулись не ранее 15 марта, а арьергард — только 17 марта. Не имея возможности вывезти военную добычу (14 орудий, около 3 тысяч ружей, порох и прочее), Барклай объявил в специальной прокламации, что оставляет все захваченное «в знак уважения нации и воинству».

Войска выступили двумя эшелонами с арьергардом и в три перехода достигли острова Бьорке, откуда направились на старые квартиры в районе Васы. Несмотря на жестокий мороз, обратное движение по проложенной уже дороге было намного легче, чему способствовали также теплая одежда и одеяла, взятые со шведских складов, а также подводы для ослабевших и больных солдат и снаряжение. При выступлении из Умео местный губернатор, магистрат и представители сословий поблагодарили Барклая за великодушие русских войск.

Южный корпус, которым командовал князь Багратион, насчитывал 15,5 тысяч пехоты и 2 тысячи конницы (четыре эскадрона гродненских гусар и казаки). Впереди войска Багратиона шли два авангарда: правый — генерал-майора Шепелева, левый — генерал-майора Кульнева.

22 февраля казаки имели удачную стычку с передовыми постами неприятеля. 26 февраля основные силы Багратиона сошли на лед и двинулись к острову Кумблинге. Войска были полностью обеспечены полушубками, теплыми фуражками и валенками. Караван саней, нагруженных продовольствием, водкой и дровами, тянулся за войсками. 28 февраля к колонне присоединились военный

министр граф Аракчеев и главнокомандующий Кнорринг в сопровождении русского посланника в Швеции Алопеуса. Алопеус имел дипломатические полномочия на случай желания противника вступить в переговоры.

2 марта войска сосредоточились на Кумлинге, а 3 марта выступили разделенные на пять колонн, обходя полыньи и сугробы. Пехота шла рядами, конница где по двое, а где гуськом. Передовые части шведов оставляли мелкие острова и уходили на запад. Вечером 3 марта первые четыре колонны заняли остров Варде, расположенный впереди Большого Аланда, а пятая колонна прошла через Соттунга на остров Бенэ, где столкнулась с арьергардом противника. Казаки атаковали его, Кульнев с остальными войсками пошел в обход острова, что заставило шведов поспешно отступить. Как раз в это время начальник Аландского отряда получил известие о совершенном в Стокгольме государственном перевороте.

До шведской столицы русским оставалось лишь пять-шесть переходов, поэтому новое шведское правительство выслало навстречу русским для переговоров полковника Лагербринна. Багратион не стал вступать в переговоры с Лагербинном, а отправил его в обоз к Аракчееву и Кноррингу. Сам Багратион приказал войскам продолжать наступление. Через двое суток без боя был занят весь Аландский архипелаг. Лишь авангард Кульнева настиг у острова Лемланд неприятельский арьергард. После небольшой стычки шведы бежали, бросив пушки.

Между тем в Стокгольме произошел государственный переворот. Гвардейские полки свергли Густава IV. Новым королем риксдаг избрал дядю Густава IV, хорошо известного нам герцога Зюдерманландского, вступившего на престол под именем Карла XIII. Наступление трех русских корпусов на Швецию поставило ее в безвыходное положение. Поэтому новое правительство первым делом обратилось к русским с просьбой о перемирии.

4 марта в корпус Багратиона с просьбой о перемирии прибыл генерал-майор Георг-Карл фон Дёбельн, командующий шведскими береговыми войсками. Он начал переговоры сначала с Кноррингом и Сухтеленем, затем — с Аракчеевым. Последний сперва не соглашался на перемирие, ссылаясь на то, что цель императора Александра

И состоит в подписании мира в Стокгольме, а не в покорении Аландского архипелага. Аракчеев приказал даже ускорить наступление русских войск.

К вечеру 5 марта все силы шведов были уже на западном берегу острова Эккер, а в ночь на 6 марта они начали отступление через Аландегаф. Русским достались брошенные батареи с боеприпасами, лазарет и транспортные суда. Конница авангарда Кульнева, не сходявшего со льда в течение пяти суток, у Сигнальшера настигла арьергард отступавших шведов. Казаки Исаева окружили одну колонну, свернувшуюся в каре, врезались в нее, отбили два орудия и взяли 144 человека пленным, потом нагнали второе каре, взяли еще две пушки. Гродненские гусары окружили отделившийся батальон Зюдерманландского полка (14 офицеров и 442 нижних чина с командиром во главе) и после недолгой перестрелки вынудили его сдаться. Общее число пленных, взятых Кульневым, превысило силы его отряда, а все пространство снежной пелены Аландегафа было усеяно брошенными повозками, зарядными ящиками, оружием.

Тем временем Аракчеев переслал Дёбельну те условия, на которых русские могли прекратить военные действия. Условия включали в себя:

Швеция навечно уступает Финляндию России в границах до реки Каликс, а также Аландские острова, морская граница между Швецией и Россией будет проходить по Ботническому заливу.

Швеция откажется от союза с Англией и вступит в союз с Россией.

Россия выделит Швеции сильный корпус для противодействия английскому десанту, если это будет необходимо.

Если Швеция принимает эти условия, то высылает уполномоченных на Аланды для заключения мира.

Однако Аракчеев допустил непростительную ошибку, приостановив вторжение русских войск в Швецию. Через Аландегаф был послан только Кульнев с конницей (Уральская сотня, по две сотни полков Исаева и Лащилина, три эскадрона гродненских гусар).

Ночь с 5 на 6 марта Кульнев провел в Сигнальшере. Выступив в 3 часа утра, Кульнев в 11 часов утра вступил на

шведский берег, где сторожевые посты, пораженные появлением русских, были атакованы казаками, а затем выбиты из-за камней спешенными уральцами. Кульнев так искусно разбросал свой отряд, что он показался шведам в несколько раз сильнее, чем был в действительности. Кроме того, Кульнев через переговорщика уверил шведов, что основные силы идут на Нортельге.

Появление даже одного отряда Кульнева на шведском берегу вызвало переполох в Стокгольме. Но переданное через Дёбельна обращение герцога Зюдерманландского прислать уполномоченного для ведения переговоров, побудило Кнорринга и Аракчеева, чтобы доказать искренность наших стремлений к миру, пойти навстречу желанию нового правителя Швеции и приказать русским войскам вернуться в Финляндию. Этот приказ касался и других колонн (Барклая и Шувалова), уже достигших к тому времени больших успехов.

На самом деле Дёбельн умышленно ввел в заблуждение русских генералов, нарочно прислал уполномоченного с тем, чтобы ни один русский отряд не вступал на шведскую землю. Этим он избавил Стокгольм от грозившей ему опасности. Зато в начале апреля 1809 года, когда русские войска покинули шведскую территорию, а таяние льда сделало невозможным пешие переходы русских войск через шхеры у Або и Васы, шведское правительство начало выдвигать неприемлемые для России условия мира. В связи с этим Александр I приказал корпусу Шувалова, отошедшему по условиям перемирия в Северную Финляндию, вновь вступить на территорию Швеции.

18 апреля 1809 года 5-тысячный корпус Шувалова тремя колоннами выступил из Торнео. 26 апреля Шувалов форсированным маршем подошел к Питео и, узнав о присутствии шведов в Шеллефтео, пошел туда. Не доходя 10 верст, 2 мая он послал под началом генерал-майора И.И. Алексеева четыре полка пехоты (Ревельский, Севский, Могилевский и 3-й егерский) с артиллерией и небольшим числом казаков по едва державшемуся у берегов льду прямо в тыл неприятелю, на деревню Итервик. Остальные четыре полка (Низовский, Азовский, Калужский и 20-й егерский) Шувалов повел по береговой дороге.

Наступление Шувалова застало неприятеля врасплох. Отряд Фурумака у Шеллефтео, не успев сломать мосты на реке, спешно отступил к Итервику, теснимый к морю всей колонной Шувалова. А с противоположной стороны шведов встретила вышедшая на берег колонна Алексеева. Два дня спустя (5 мая) залив уже освободился ото льда. Фурумаку, зажатою в клещи, пришлось сдаться. Русские взяли 691 человека пленными, 22 орудия и четыре знамени.

В это время командующим шведскими войсками на Севере был назначен генерал-майор фон Дёбельн. Ему приказали, избегая боя, вывезти оставшееся продовольствие из Вестроботнии. Прибыв в Умео, Дёбельн прибег для задержания русских к прежней уловке. Он обратился к графу Шувалову с предложением переговорить о перемирии. Шувалов отправил письмо Дёбельна главнокомандующему Барклаю де Толли и приостановил наступление.

Пока шли переговоры, в Умео спешно шла погрузка транспортных судов и вывод их в море через прорубленные во льду каналы. Наконец, когда 14 мая Шувалов, не дождавшись ответа главнокомандующего, заключил со шведами предварительную конвенцию о передаче русским 17 мая Умео, семь кораблей вышли из Умео, вывозя все запасы и имущество шведов. Дёбельн отошел за реку Эре.

Барклай де Толли отверг перемирие и предписал Шувалову «угрожать противнику деятельнейшею войною в самой Швеции». Но этот приказ опоздал. Ошибка, допущенная Шуваловым, существенно отразилась (вследствие плохого состояния русских морских сил) на ходе всей кампании. Оставив командование корпусом, Шувалов сдал его старшему после себя генерал-майору Алексееву. Последний занял Умео, а затем продвинул передовые части к южным границам Вестроботнии, заняв отдельными отрядами ряд пунктов на побережье Ботнического залива.

Сразу же довольно остро встал продовольственный вопрос. Край был уже истощен, все продовольственные склады вывез Дёбельн, а доставка продовольствия через Торнео к портам Ботнического залива шла с большими задержками. Однако до середины июня 1809 года Алексеев

занимал Вестрботнию, не испытывая существенных неудобств. Между тем, стремление поднять престиж вновь провозглашенного короля Карла XIII вызвало у шведов желание, пользуясь своим превосходством на море, организовать нападение на забравшийся вглубь страны корпус генерала Алексеева.

В конце июня в Ботническом заливе уже показалась шведская эскадра из трех судов. Русский же флот боялся англичан и отставался в Кронштадте, поэтому шведы безраздельно господствовали на море. Начавшееся половодье заставило Алексеева сблизить отдельные группы корпуса и оттянуть ближе к Умео расположенный на реке Эре авангард.

Между тем шведы опять сменили командование своей северной группировкой — Дёбельна заменил Сандельс. Сандельс решил атаковать русских на суше при поддержке с моря четырех парусных фрегатов и гребной флотилии. В ночь на 19 июня авангард Сандельса перешел по плавучему мосту реку Эре у Хокнэса, а на следующий день перешли на северный берег и главные силы. Внезапность нападения не удалась, так как одна шведка предупредила русских.

Алексеев решился контратаковать шведов. Для этого он собрал группу из пяти пехотных полков и двух сотен конницы при четырех пушках под командованием генерал-майора Казачковского. Войска Сандельса остановились у реки Герне близ местечка Гернефорс, выслав вперед небольшой сторожевой отряд майора Эрнрота. Вечером 21 июня передовые части шведов были разбиты у Седермьеле, а на следующее утро вновь завязался бой на фронте, но русские войска были отбиты. Видя, что русские сами перешли в наступление и что задуманное нападение вряд ли принесет успех, Сандельс решил отступить за реку Эре, тем более что местность у Гергефорса была неудобна для боя. Однако шведы продолжали стоять у Гернефорса 23, 24 и 25 июня, выслав лишь три сторожевые заставы.

Вечером 25 июня Казачковский двинулся вперед, разделив свой отряд на две колонны. Сам он с Севским, Калужским и 24-м егерским полками, имея в резерве Низовский полк, пошел по большой дороге, а полковника Кар-

пенкова с 26-м егерским полком направил в обход левого фланга противника, через лес, по труднопроходимой тропинке. Это нападение оказалось для шведов полной неожиданностью. Сбив заставы, русские потеснили части противника, пришедшие в беспорядок. Попытка Сандельса закрепиться за мостом не удалась, и он начал отводить войска назад, а для прикрытия отступления назначил батальон известного партизана Дункера. Последний мужественно отстаивал каждую пядь земли, но когда Сандельс послал Дункеру приказание отступить как можно скорее, он уже был отрезан колонной Карпенкова. На предложение сдаться Дункер ответил залпом. Тяжело раненый, он умер через несколько часов. В бою под Гернефорсом шведы потеряли пленными 5 офицеров, 125 нижних чинов и часть обоза.

Забавно, что после успеха у Гернефорса Александр I отстранил И.И. Алексеева от командования корпусом и назначил вместо его графа Н.М. Каменского. Почти одновременно должность главнокомандующего русской армии в Финляндии вместо Кнорринга занял Барклай де Толли.

Пользуясь абсолютным превосходством шведского флота в Ботническом заливе, шведское командование разработало план уничтожения северного корпуса Каменского. Корпус Сандельса был усилен войсками, снятыми с границы на севере Норвегии. А у Ратана, в двух переходах от Умео, должна была состояться высадка «берегового корпуса», который ранее прикрывал Стокгольм.

Каменский решил контратаковать шведов. Северный корпус вышел 4 августа из Умео тремя колоннами: первая — генерала Алексеева (шесть батальонов), вторая — самого Каменского (восемь батальонов), третья — резерв Сабанеева (четыре батальона). Первой колонне приказано было перейти реку

Эре на 15-й версте выше устья и затем напасть на левый фланг шведов. Остальные силы должны были форсировать переправу на главном береговом тракте и оттеснить противника за кирку Олофсборг.

Однако 5 августа со ста транспортных судов у Ратана началась высадка 8-тысячного корпуса графа Вахтмейстера. Таким образом, русские оказались между двух огней:

с фронта за рекой Эре был генерал Вреде с семью тысячами солдат, а с тыла — Вахтмейстер. От реки Эре до Ратана было пять-шесть дневных переходов. Двигаться можно было только в узкой прибрежной полосе, исключавшей маневрирование. На море господствовали шведы, путь войскам пересекали русла глубоких рек, допускавшие вход мелкосидящих судов.

Каменский, не колеблясь, решил атаковать десантный корпус, как наиболее сильную и опасную для русских войск группу. 5 августа он приказал резерву Сабанеева (едва прошедшему Умео) идти назад на поддержку Фролова, главному эшелону левой колонны (под началом Эриксона) оставаться на реке Эре, продолжая форсировать переправы, и удерживать Сандельса в заблуждении, а ночью отойти к Умео, разрушая за собой мосты. Всем остальным войскам было приказано идти за Сабанеевым. Эти передвижения заняли весь день 5 августа. Шведы успели высадить авангард (семь батальонов Лагербринка с батареями). Продвинувшись до Севара и оттеснив русские передовые части, Вахтмейстер стал здесь ожидать дальнейших приказаний Пуке. Эта остановка оказалась губительной, тем более что местность у Севара совершенно не допускала оборонительного боя.

Каменский весь день 6 августа занял лихорадочной деятельностью. Пока Сабанеев поддерживал Фролова, остальные войска спешили к Умео. На заре 7 августа к Тефте подошли войска Алексева. Остальные силы задержались в Умео, поджидая Эриксона, который весь день 6 августа успешно обманывал Вреде, а под покровом ночи ушел в Умео. Утром 7 августа Каменский атаковал с имеющимися силами Вахтмейстера у Севара. Кровавый бой, длившийся с 7 часов утра до 4 часов дня, завершился отступлением шведского десанта назад к Ратану.

Каменский, несмотря на полученное известие о приближении Вреде к Умео, что сокращало расстояние между обеими группами шведов до двух-трех переходов, решил добить Вахтмейстера. Он со всеми силами стал преследовать отступающий шведский десант. Бой у Ратана завершился посадкой шведов на суда, чему Каменский не смог воспрепятствовать, так как у его солдат боеприпасы были на исходе. Поэтому Каменский решил 12 августа от-

ходить к Питео, чтобы пополнить там боеприпасы с транспорта, присланного морем из Улеборга. После трех дней отдыха, 21 августа, корпус двинулся в Умео.

Между тем, шведы опять завели речь о перемирии. После непродолжительных переговоров недалеко от Шелфтео было заключено перемирие, по которому русские задерживались в Питео, а шведы — в Умео, не считая авангардов. Шведский флот отводился от Кваркена и обязывался не действовать против Аланда и финляндских берегов, а невооруженным судам не препятствовать плавать по всему Ботническому заливу. Необходимость перемирия Каменский мотивировал трудностью удовлетворения потребностей корпуса, а также сосредоточением всех сил шведов в одну группу в Умео, что делало ее значительно сильнее корпуса русских.

В Петербурге сочли за лучшее не отвечать на предложения шведов. Вместе с тем Каменскому было приказано готовиться к наступлению. Свободой плавания в Ботническом заливе русские воспользовались для сосредоточения в Питео запасов. В Торнео продвинулся особый резерв для поддержки Каменского в случае надобности. Все эти меры имели целью вынудить шведов дать согласие на такие условия мира, которые были выгодны русским. Русский главный уполномоченный в Фридрихсгаме граф Н.П. Румянцев требовал, чтобы Каменского заставили наступать. Он настаивал даже на высадке десанта близ Стокгольма, лишь бы добиться необходимого воздействия на шведов.

В итоге 5 (17) сентября 1809 года в Фридрихсгаме был заключен мирный договор.

Глава 5

Кампания 1809 года на море

После открытия навигации 1809 года продовольствие русским войскам, находившимся в Швеции, доставлялось через Ботнический залив из Финляндии на купеческих судах. Для их охраны из Або были отправлены в Кваркен

38-пушечный фрегат «Богоявление» и два бригаа. Но вскоре туда пришел сильный шведский отряд, заставивший русские суда удалиться. При этом фрегат «Богоявление» под командованием капитан-лейтенанта Менделя был атакован двумя шведскими фрегатами, однако после продолжительного перестрелки шведы отстали.

Корабельный флот весной 1809 года сосредоточился в Кронштадте и «готовился к отражению нападения англичан», то есть попросту оставался под защитой фортов Кронштадта. Даже когда английские корабли подошли к острову Гогланд, высадили десант и сожгли там маяк, русский флот в Кронштадте не шелохнулся.

В Кронштадте построили около двух десятков новых батарей, причем большинство на искусственных островах. Южнее Котлина построили батареи: «Двойная южная», «Батарея за цитаделью» и «Батарея за Рисбанком». Для обороны северного фарватера построили две батареи на естественных и четыре на искусственных островах. Кроме того, между Котлиным и Лисьим Носом поставили несколько вооруженных блокшивов (устаревших кораблей): «Принц Карл» (64 пушки, бывший шведский), «Михаил» (66 пушек), «Алексей» (74 пушки) и другие.

В начале лета 1809 года британский флот вошел в Финский залив. Англичане высадили десант в одном из главных стратегических пунктов залива — в Поркалауде. Английские крейсерские суда особенно старались препятствовать движению русских судов в финских шхерах, и для захвата транспортов и их конвоирования посылали туда свои вооруженные баркасы. В течение июня и июля 1809 года на таких баркасах англичане несколько раз нападали в Аспенских шхерах у Питкопаса и Поркалауда, причем русские потеряли затонувшими или взятыми в плен 18 лодок, иол и транспортов. Но и англичане потеряли несколько баркасов.

17 июля между материком и островами Стури и Лилла Сварте шесть русских иол и две канонерские лодки были атакованы двадцатью английскими гребными судами (катерами и баркасами). После упорного боя двум иолам удалось уйти к Свеаборгу, остальные суда англичане взяли на абордаж. Русские потеряли убитыми двух офицеров и 63 нижних чина, 106 человек попали в плен, из них 50

человек раненых. Англичане потеряли убитыми двух офицеров и 17 нижних чинов, 37 человек были ранены. Захваченные иолы и канонерские лодки имели серьезные повреждения, англичанам пришлось их сжечь.

В том же 1809 году английские крейсера подходили к русским северным берегам, но действия их ограничились разорением нескольких рыбацких пристанищ и нападением на беззащитный городок Кола, где они опустошили винный склад и захватили несколько купеческих судов. Но такие набеги не всегда заканчивались удачно для англичан. Например, осенью 1810 года близ норвежского города Нордкапа англичане, завладев судном мещанина Герасимова, отправили его со своей командой в Англию. Но в пути Герасимов, воспользовавшись оплошностью англичан, запер их в каюте и привел судно в Колу, где сдал своих «победителей» в плен.

Глава 6

Фридрихсгамский мирный договор и его последствия

5 (17) сентября 1809 года в городе Фридрихсгам был подписан мирный договор между Россией и Швецией. От России его подписали министр иностранных дел граф Н.П. Румянцев и посол России в Стокгольме Давид Алопеус; от Швеции — генерал от инфантерии барон Курт Стединк и полковник Андрас Шельдебронт.

Военные условия договора включали в себя уход русских войск с территории Швеции в Вестерботтене в Финляндию за реку Торнео в течение месяца со дня обмена ратификационными грамотами. Все военнопленные и заложники взаимно возвращались не позже трех месяцев со дня вступления договора в силу.

Военно-политические условия заключались в недопущении входа в шведские порты британских военных и торговых судов. Запрещалась их заправка водой, продовольствием и топливом. Таким образом, Швеция факти-

чески присоединялась к континентальной блокаде Наполеона.

По условиям договора:

✧ Швеция уступала России всю Финляндию (до реки Кемь) и часть Вестерботтена до реки Торнео и всю финляндскую Лапландию.

✧ Граница России и Швеции должна проходить по рекам Торнео и Мунио и далее на север по линии Муниониски — Энонтеки — Кильписярви и до границы с Норвегией.

✧ Острова на пограничных реках, находящиеся западнее фарватера, отходят к Швеции, восточнее фарватера — к России.

✧ Аландские острова отходят к России. Граница в море проходит по середине Ботнического залива и Аландского моря.

По экономическим условиям договора:

✧ Срок русско-шведского торгового договора, истекшего в 1811 году, продлевался до 1813 года (на 2 года, вычеркнутых в его действии войной).

✧ Швеция сохраняла право на беспошлинную закупку ежегодно в портах России на Балтике 50 тысяч четвертей хлеба (зерна, муки).

✧ Сохранялся беспошлинный взаимный вывоз традиционных товаров из Финляндии и Швеции в течение трех лет. Из Швеции — медь, железо, известь, камень; из Финляндии — скот, рыба, хлеб, смола, лес.

✧ Взаимно снимались аресты с авуаров и финансовых операций, возвращались долги и доходы, прерванные или нарушенные войной. Принимались или восстанавливались решения по всем искам собственности в Швеции и Финляндии, а также в России, связанные с финляндским хозяйством.

✧ Возвращались секвестрированные во время войны имущества и имущества их владельцам в обеих странах.

✧ Шведы и финны в течение трех лет с момента подписания договора могли свободно переезжать из России в Швецию и обратно вместе со своим имуществом.

РАЗДЕЛ VIII

Советско-финские войны 1918—1922 гг.

Глава 1

Крепкая подушка Петербурга

В 1810 году Александр I заявил, что Финляндия должна стать «крепкой подушкой Петербурга». Тут «лживый византиец» (Наполеон), «властитель слабый и лукавый» (Пушкин) не врал. России Финляндия была нужна в основном лишь для защиты своей северной столицы. При этом, чтобы сделать приятное финнам, Александр I включил в состав Великого княжества Финляндского Выборгскую губернию, присоединенную к России еще при Петре I. Этот акт позже имел столь же печальные последствия для России, как подарок Хрущевым в 1955 году Украине Крыма.

Александр I сохранил в Финляндии существовавшие там законы. Изменять их мог только финский сейм (парламент). Однако в правление Николая I (1825—1855) сейм ни разу не созывался, и Финляндия жила по старым законам. Регулярный созыв сейма начался только с 1862 года. Русские цари не поощряли приток русских поселенцев в Финляндию, несмотря на малую плотность ее населения*. В 1890 году 86% населения Великого княжества Финляндского составляли финны, 13,5% — шведы, а русских и других национальностей было только 0,4%. Всего русских в Финляндии проживало 5795 человек, из них

* В 1914 году в Финляндии плотность населения составляла 11,3 человека на 1 квадратную версту, тогда как во Владимирской губернии 47,3 человека, в Виленской — 56,4, Екатеринославской — 62, Киевской — 107, Московской — 120 человек.

3926 человек в Выборгской губернии. Военные в это число, разумеется, не входят.

Вооруженные силы Великого княжества Финляндского до 1878 года состояли из одного гвардейского стрелкового батальона. В 1878—1881 годы были сформированы еще 8 стрелковых батальонов, позже к ним добавился драгунский полк. В 1890 году финские войска насчитывали 220 офицеров, 507 унтер-офицеров и 4848 рядовых. В 1900 году эти цифры составляли 239, 590 и 5237 человек. Финские части дислоцировались только в Финляндии. Финновпризывали только в финские части, но офицеры-финны по собственному желанию могли служить в любых частях империи. Финляндия фактически была в Российской империи «государством в государстве». Она имела даже свою собственную валюту (марки), привязанную к российскому рублю.*

В начале XIX века в Финском заливе были четыре крепости — Кронштадт, Свеаборг, Выборг и Ревель. В середине XIX века Ревельскую крепость упразднили. В 1830 году началась постройка крепости Бомарзунд на Аландах. Но строилась она крайне медленно, к 1854 году была выполнена лишь пятая часть намеченных работ. В июле 1854 года англо-французский десант захватил недостроенную крепость. В 1856 году по решению международной конвенции принадлежащие России Аландские острова были объявлены демилитаризованной зоной.

Между прочим, Англия и Франция в ходе Крымской войны несколько раз пытались склонить Швецию к объявлению войны России. Но шведы помнили старые уроки и не поддавались на заманчивые предложения союзников. Конечно, за участие в войне шведы могли получить какие-то куски Финляндии. Но в 1870 году Пруссия наго-

* Автор данной книги вполне серьезно считает, что финны должны были испытывать горячую благодарность к русским за то, что они «вырвали» Финляндию из рук шведов и даровали им все эти «вольности». Далее он недоумевает и негодует в связи с тем, что ничего подобного в действительности не происходило. Финны упорно стремились освободиться от объятий России, которые почему-то казались им «удушающими». — Прим. ред.

лову разгромила Францию, и вот тогда Россия без проблем вернула бы утраченное.

В 1909 году началось строительство двух мощных фортов на южном побережье Финского залива у местечка Красная Горка (Стирсуден) и на финском берегу у деревни Ино. Позже эти форты назвали Николаевским и Алексеевским в честь царя и наследника престола. Еще позже — Красной Горкой и Ино. Окончательно оба форта вошли в строй к концу 1914 года.

Вооружение форта Ино в сентябре 1916 года состояло из четырех 305-мм орудий в двух башенных установках, четырех 305-мм пушек на открытых установках, восьми 254-мм пушек на станках Дурляхера, восьми 280-мм мортир образца 1877 г. и восьми 152-мм пушек Канэ, а также 56 трехдюймовых (76-мм) пушек, из которых восемь были зенитные. Западнее форта в районе деревни Пумала возвели батарею из шести 152-мм пушек Канэ и четырех 76-мм зенитных пушек.

В конце 1912 года началось строительство артиллерийской Ревель-Поркалаудской позиции, которая получила название «крепость Петра Великого».

В связи с началом мировой войны соглашение о демилитаризации Аландских островов утратило свою силу. В мае 1915 года русские начали оборудование артиллерийской Або-Аландской шхерной позиции, которая была включена в крепость Петра Великого.

Таблица № 1

Батареи крепости Петра Великого, расположенные на территории Финляндии

№ Ба.	Место расположения	Дата введения в строй	Число и тип орудий
1	2	3	4
20	о. Макилото	май 1917 г.	4 – 203/50-мм корабельные пушки
20а	о. Макилото	13 мая 1917 г.	3 – 57-мм пушки
25	о. Хестэ-Бюссэ	16 июля 1914 г.	4 – 152/45-мм пушки Канэ
27	о. Руссарэ	6 августа 1915 г.	6 – 75/50-мм пушек Канэ
28	о. Руссарэ	6 августа 1915 г.	4 – 234/50-мм американские пушки
48	Аренсбург	март 1917 г.	3 – 75/50-мм пушки Канэ
60	о. Эрэ	1916 г.	4 – 305/52-мм пушки
61	о. Эрэ	декабрь 1915 г.	4 – 152/45-мм пушки Канэ

1	2	3	4
62	о. Утэ	май 1915 г.	4 – 152/45–мм пушки Кане
63	о. Утэ	декабрь 1915 г.	4 – 152/45–мм пушки Кане
64	о. Утэ	август 1916 г.	2 – 75/50–мм пушки Кане
64а	о. Утэ	август 1916 г.	3 – 152–мм гаубицы
65	о. Лемланд	апрель 1916 г.	4 – 120/50–мм пушки Амурской флотилии
66	о. Стура–Клуббен	апрель 1916 г.	4 – 152/50–мм пушки Амурской флотилии
67	о. Скаттауд	сентябрь 1915 г.	4 – 152/45–мм пушки Кане
68	о. Скаттауд	апрель 1915 г.	4 – 120/40–мм японские пушки
69	о. Хамнэ	июль 1916 г.	2 – 120/40–мм японские пушки
70	о. Корсэ	май 1916 г.	2 – 120/40–мм японские пушки
71	о. Аланд	май 1916 г.	2 – 152/45–мм пушки Кане
72	о. Аланд	май 1916 г.	3 – 152/45–мм пушки Кане
73	о. Аланд	май 1916 г.	3 – 152/45–мм пушки Кане
74	о. Аланд	май 1916 г.	3 – 152/45–мм пушки Кане

Вооружение Выборгской крепости к 1 января 1916 года

11–дюймовых (280–мм) пушек обр. 1867 г.	4
9–дюймовых (229–мм) пушек обр. 1867 г. и 1877 г.	17
203/35–мм морских пушек	14
152/45–мм пушек Кане	4
6–дюймовых (152–мм) пушек в 190 пудов	10
6–дюймовых (152–мм) пушек в 120 пудов	8
42–линейных (107–мм) пушек	12
Батарейных (107–мм) пушек обр. 1877 г.	40
Легких (87–мм) пушек обр. 1877 г.	70
Конных (87–мм) пушек обр. 1877 г.	12
76–мм противостурмовых пушек обр. 1910 г.	27
76–мм полевых пушек обр. 1900 г.	4
6–дюймовых (152–мм) мортир медных обр. 1867 г.	12
6–дюймовых (152–мм) мортир со стальной трубой обр. 1877 г.	6
6–дюймовых (152–мм) мортир полевых	12
х–?удовых (152–мм) мортир медных гладких	4

Вооружение Свеабогской крепости к 1 января 1916 года

11–дюймовых (280–мм) пушек обр. 1867 г.	11
11–дюймовых (280–мм) пушек обр. 1877 г.	16
254/45–мм пушек на лафетах Дурляхера	24
9–дюймовых (229–мм) пушек обр. 1867 г.	49

8-дюймовых (203-мм) пушек обр. 1867 г.	10
152/45-мм пушек Кане	37
6-дюймовых (152-мм) пушек в 190 пудов	81
6-дюймовых (152-мм) пушек в 120 пудов	44
42-линейных (107-мм) пушек	16
57-мм береговых пушек Норденфельда	54
57-мм капонирных пушек Норденфельда	24
76-мм полевых пушек обр. 1900 г.	2
Батарейных (107-мм) пушек обр. 1877 г.	31
Легких и конных (87-мм) пушек	42
75/50-мм пушек Кане	20
122-мм гаубиц обр. 1909 г.	7
11-дюймовых (280-мм) мортир обр. 1877 г.	12
9-дюймовых (229-мм) мортир обр. 1877 г.	27
6-дюймовых (152-мм) полевых мортир	6
6-дюймовых (152-мм) медных мортир обр. 1867 г.	6

К декабрю 1917 года число береговых и полевых орудий на территории Финляндии еще увеличилось, однако точное их число указать невозможно из-за бардака, царившего в русской армии. В частности, на финскую территорию доставили часть орудий Кронштадтской крепости, часть орудий Владивостокской крепости, пушки купленные в Японии в 1915—1916 гг. и даже пушки с разоруженной Амурской флотилии. Но в 1918 году вся береговая артиллерия и почти вся артиллерия сухопутных войск, дислоцированных в Финляндии, а также огромное число боеприпасов оказались в руках «независимых» финнов.

Глава 2

С кайзером против России

В 1916 году на выборах в сейм большинство голосов получила Социал-демократическая партия Финляндии (СДПФ), основанная еще в 1899 году. Левое крыло этой партии, возглавляемое О. Куусиненом, К. Маннером и Ю. Сиролой, поддерживало тесные связи с большевиками и лично с Лениным.

После победы Февральской революции в России в промышленных центрах Финляндии начали создаваться рабочие сеймы, Рабочая гвардия порядка и Красная Гвардия. Руководящими революционными органами были Гельсингфорский сейм рабочих организаций (созданный в марте 1917 года) и левое крыло СДПФ, которые сотрудничали с русскими советами солдатских депутатов, матросскими комитетами Балтийского флота и советами рабочих депутатов во главе с Областным комитетом армии, флота и рабочих Финляндии, с Гельсингфорским комитетом РСДРП(б), с финским национальным районным Петроградской организации РСДРП(б).

Временное правительство России 7 (20) марта 1917 года восстановило автономию Финляндии, но выступило против ее полной самостоятельности. По требованию Социал-демократической фракции финский сейм принял 5 (18) июля 1917 года «Закон о власти», ограничивавший компетенцию Временного правительства вопросами военной и внешней политики. В ответ Временное правительство разогнало 18 (31) июля сейм. Тогда буржуазно-националистическая часть финского общества приступила к созданию вооруженных отрядов, получивших название шюцкор (от шведского слова *Skyddskar* — охранный корпус). Забавно, что в этом вопросе немцы отстали от финнов на 16 лет. У них *Schutzstaffeln* — охранные отряды (сокращенно — *SS*) появились только в 1934 году.

В октябре 1917 года состоялись новые выборы в сейм, в результате которых буржуазия и националисты получили большинство. Вскоре после этого (25 октября / 7 ноября) в Петрограде произошло вооруженное восстание, вошедшее в историю как Октябрьская революция. Правление СДПФ и исполком профсоюзов Финляндии 26 октября (8 ноября) приветствовали победу большевиков. Под впечатлением событий в России 31 октября — 6 ноября (13—19 ноября) в Финляндии проходила всеобщая забастовка с лозунгами экономических и политических требований рабочих. Одновременно Красная Гвардия разоружала отряды шюцкора, занимала административные здания, вокзалы, телеграфные и телефонные станции, брала на себя охрану общественного порядка. Во многих городах власть фактически перешла к рабочим. Однако Центральный революционный совет (образованный

в ноябре) после утверждения сеймом принятых еще летом постановлений о взятии на себя верховной власти, законов о 8-часовом рабочем дне и демократизации системы коммунальных выборов, призвал рабочих прекратить забастовку.

13 (26) ноября сейм утвердил сенат (правительство) во главе с П. Свинхувудом. 23 ноября (6 декабря) сейм в одностороннем порядке провозгласил Финляндию независимым государством. 18 (31) декабря Ленин подписал «Постановление Совета Народных Комиссаров о признании независимости Финляндской Республики». В постановлении говорилось: «В ответ на обращение Финляндского Правительства о признании независимости Финляндской Республики Совет Народных Комиссаров в полном согласии с принципами права наций на самоопределение постановляет:

Войти в Центральный Исполнительный комитет с предложением: а) признать государственную независимость Финляндской Республики и б) организовать, по соглашению с Финляндским Правительством, особую Комиссию из представителей обеих сторон для разработки тех практических мероприятий, которые вытекают из отделения Финляндии от России».

Это постановление Совнаркома лично получил в Смольном Пер Эвинд Свинхувуд, премьер-министр новообразованного государства. Однако предусмотренные в постановлении Совнаркома практические мероприятия по отделению Финляндии от России не успели осуществиться, так как в Финляндии вспыхнула гражданская война. В ночь на 10 января 1918 года* начались вооруженные столкновения между шюцкором и отрядами финской Красной Гвардии.

12 января сейм признал шюцкор правительственными войсками. 16 января сенат, получив чрезвычайные полномочия от сейма, назначил бывшего царского генерала Карла Густава Маннергейма (1867—1951) главнокомандующим белой гвардией**. В городе Васа (Николайин

* Начиная с 1 января 1918 года, все даты приводятся только по новому стилю.

** При этом никто не смутило, что столь горячий патриот Финляндии не знал финского языка.

тадт) расположился военно-политический центр буржуазии и националистов.

23 января Партийный совет СДПФ образовал Рабочий исполнительный комитет (РИК) — высший орган власти «красных финнов». 26 января РИК приказал Рабочей гвардии начать захват всех административных учреждений и стратегических пунктов в стране. 27 января РИК обратился с «Революционным воззванием к финскому народу». В этот же день Рабочая гвардия порядка и Красная Гвардия объединились, приняв название последней. В ночь с 27 на 28 января в Гельсингфорсе отряды Красной Гвардии заняли здания центральных правительственных учреждений. Буржуазное правительство бежало из Гельсингфорса. 28 января было сформировано революционное правительство — Совет народных уполномоченных (СНУ) в составе социал-демократа Маннера (председатель), Сиролы, Куусинена и других. Вместо сейма был создан Главный рабочий совет в составе 35 человек (10 от Партийного совета СДПФ, 10 от профсоюзов, 10 от Красной Гвардии, 5 от Гельсингфорсского сейма рабочих организаций).

На борьбу за власть поднялись рабочие Або, Таммерфорса, Пори, Котки, Лахти, Выборга и других городов юга. Рабочие устанавливали свой контроль на промышленных предприятиях, железных дорогах и в портах. Революционный подъем трудящихся заставил СНУ перейти к более решительным действиям. Началось установление контроля уполномоченных над частными банками, закрывались контрреволюционные газеты, был учрежден революционный суд, сеймы рабочих организаций фактически стали органами диктатуры пролетариата.

Однако эти предприятия и банки не были национализированы, не были конфискованы земельные угодья и леса у землевладельцев и лесопромышленных обществ, не решался вопрос о наделении землей малоземельных крестьян и т.д. СНУ не принял необходимых мер по обеспечению государственной безопасности и ликвидации контрреволюционного подполья. Север и большая часть центральной Финляндии остались в руках буржуазно-националистических кругов.

Финская Красная Гвардия, численность которой в революцию достигла 80 тысяч человек, имела все шансы разгромить шюцкор и буржуазные организации. В ее руках находились все основные промышленные центры, включая военные заводы. Подавляющее большинство складов русской армии также контролировались финской Красной Гвардии. Однако руководство Красной Гвардии придерживалось оборонительной тактики. В результате этого в феврале — начале марта 1918 года война между красными и белыми финнами приобрела позиционный характер. Причем сплошной линии фронта не было, отдельные отряды шюцкора и красногвардейцев противостояли друг другу возле населенных пунктов и на стратегических дорогах. Условно линию фронта можно было провести через города Бьернеборг — Таммерфорс — Вильмаstrand — Йматра — Раутус.

Таким образом, в Финляндии возникли два враждебных друг другу правительства. 1 марта 1918 года Ленин и вице-премьер СНУ Эдвард Гюлинг подписали в Смольном «Договор об укреплении дружбы и братства между РСФСР и Финляндской Социалистической рабочей республикой» (ФСРР). Тем самым Совнарком признал правительство «красных финнов». В свою очередь, 7 марта 1918 года белофинское правительство подписало договор с Германией.

В ходе боевых действий против красных финнов белофинны уже в январе 1918 года начали совершать вооруженные нападения на части русской армии, дислоцированные в Финляндии. Задним числом финские политики и историки позже оправдывали свою агрессию тем, что эти части якобы поддерживали большевистское правительство ФСРР. Однако эти обвинения не выдерживают критики. Подавляющее большинство русских солдат, находившихся в Финляндии к февралю 1918 года, не имело ни малейшего желания участвовать в гражданской войне, они мечтали лишь о том, чтобы спокойно уехать в Россию. Офицеры же в своем большинстве крайне отрицательно относились к большевикам, и подозревать их в помощи красным финнам просто нелепо.

Само же советское правительство в Петрограде симпатизировало красным финнам, но заявило о своем нейтралитете.

литете в его борьбе с белыми, опасаясь Германии. Ленин и Троцкий боялись применить силу даже для защиты жизни русских солдат и матросов, а также русского военного имущества в Финляндии. Так, в первой декаде января 1918 года белофинны по льду подошли к ряду островов Аландского архипелага и напали на дислоцированные там подразделения русской армии. Деморализованные солдаты практически не оказывали сопротивления. С крупными соединениями русской армии или флота белофинны действовали более или менее осторожно, а вот с небольшими изолированными подразделениями чинили расправу как хотели.

15 февраля 1918 года к острову Аланд подошел отряд шведских кораблей. Шведы предъявили русским войскам ультиматум — до 6 часов утра 18 февраля эвакуировать с Аланда все русские войска на шведских судах в Ревель. Все военное имущество оставить на месте, за исключением «одной винтовки на человека». Вмешательство русского консула в Швеции Вацлава Воровского не помогло. В конце концов, военное имущество пришлось отдать шведам и белофиннам. Особую ценность в этом плане представляли береговые батареи Або-Аландской позиции.

Читатель может задать вопрос: а на каком основании эскадра нейтральной Швеции вошла в российские территориальные воды и предъявила ультиматум русскому командованию? Ответу ему риторически: а на каком основании английские мониторы добрались по Северной Двине до Котласа, австрийские мониторы поднялись по Днепру, японские корабли пришли во Владивосток и на Камчатку? Когда государство больно и его вооруженные силы не могут дать сдачи, то охотников грабить всегда найдется с лихвой. И чем, собственно говоря, шведы хуже немцев, англичан или японцев?

В связи с наступлением немцев в Эстляндии русские эвакуировали Ревель. Батареи крепости Петра Великого были частично взорваны, но большей частью попали в руки немецких и эстонских националистов. Боевые корабли и транспорты Балтийского флота перешли из Ревеля в Гельсингфорс.

3 марта 1918 года представители Советского правительства подписали в Брест-Литовске мирный договор с Германией. Согласно договору Россия теряла Украину, часть Белоруссии, Привисленский край, Литву, Курляндию и Эстляндию. На основании V статьи договора Россия должна была перевести все свои военные суда в русские порты и оставить их там до заключения всеобщего мира.

Статья VI требовала немедленного ухода русских войск из Финляндии и с Аландских островов. Все русские военные корабли и суда должны были покинуть порты Финляндии. Пока лед делал их уход невозможным, разрешалось оставить на судах часть команды, необходимую для последующего перехода в русские порты.

Брестский мир действительно был «препохабнейший», но попрекать им Ленина бессмысленно. У России в сложившейся к февралю 1918 года ситуации было только два выхода: либо мир с Германией на всех ее условиях, либо гибель государства Российского, которое в случае продолжения войны растащили бы на куски все, кому не лень. При этом шведы и финны тоже в стороне не остались бы*.

Другой вопрос, что Брестский мир держался исключительно на германских штыках. И как только штыки исчезли, договор приказал долго жить. 13 ноября 1918 года ВЦИК РСФСР в рабочем порядке аннулировал Брестский мир. В его постановлении было сказано: «Насильнический мир в Брест-Литовске уничтожен».

Забавно, что сам Ленин незадолго до заключения Брест-Литовского мира подвергся нападению бандитов

* Напомним, что саму эту ситуацию создали именно большевики, свергнувшие законное правительство России и начавшие в ней «революционные преобразования», ответом на которые стало вооруженное сопротивление «эксплуататорских» и прочих «враждебных пролетариату» слоев населения. Не Россию спасали большевики, а себя самих. Ленин предельно ясно сказал об этом на съезде партии большевиков летом 1918 года.

Так называемые «белые финны» не хотели сидеть, сложив руки, и ждать, пока у них отберут все имущество, а самих «поставят к стенке», как это массовым порядком уже происходило в бывшей метрополии. — Прим. ред.

по дороге в Сокольники. Ильичу тоже пришлось заключить «мир» с бандитами, согласно условиям которого ему пришлось расстаться с автомобилем, деньгами и даже личным браунингом. Ленин пешком пришел в Кремль. Зато через пару часов вся ЧК занялась поисками бандитов, десятки из числа которых не дожили до следующего утра.

Странно, что урок с Брест-Литовским миром не пошел в прок малым странам, которые, пользуясь бедой государства Российского, навязали ему буквально под пистолетом различные «мирные» договоры в 1919–1923 годы. А потом горько плакали в период 1939–1945 годов, когда Сталин восстановил статус-кво, существовавший до подписания этих маленьких «препохабнейших» миров. Так было и так будет. Договоры о границах выполняются лишь тогда, когда они соответствуют реальному соотношению сил сторон. В противном случае это не договоры, а бумажки, годные для использования лишь в отхожем месте*.

Еще до заключения Брестского мира германское правительство попросило «потесниться» шведов, оккупировав Аландские острова. Шведы согласились, хотя и без особого энтузиазма. 28 февраля 1918 года из Данцига вышла в море эскадра контр-адмирала Майера в составе однотипных дредноутов «Вестфален», «Рейнланд» и «Позен» (водоизмещение 18900 тонн; вооружение: 12 — 280-мм и 12 — 150-мм пушек), нескольких крейсеров и тральщиков, конвоировавшие 17 транспортов с войсками. 5 марта эскадра встала на якорь у местечка Экерэ (в западной части Аландских островов). При подходе к Аландским островам германский ледокол «Гинденбург» погиб на mine. Немцы высадили десант на острова, но к матери-

* По мнению автора, эти «малые страны», то есть Эстония, Латвия, Литва, Польша, Бессарабия (Молдова), Украина, Белоруссия, Грузия, Армения, Азербайджан на веки веков должны были остаться русскими колониями. Дескать, они и в 1918–19 и в 1990–91 гг. «подло» воспользовались слабостью России. Попробовал бы он выступить с подобным заявлением в Варшаве, Киеве, Вильнюсе или Тбилиси! — Прим. ред.

ковой части Финляндии немецкие корабли подойти не смогли из-за толстого льда.

С улучшением ледовой обстановки немцы начали вторжение в Финляндию. В ночь на 3 апреля к полуострову Гангэ подошла эскадра в составе 30 боевых кораблей и транспортов, впереди которой шли ледокол и десять тральщиков. Немцы высадили десант и захватили город Гангэ. Четыре русские подводные лодки IV дивизиона (АГ-11, АГ-12, АГ-13 и АГ-14) были взорваны экипажами. По приказу командира русской береговой батареи в Хесте-Бюссе орудийные расчеты взорвали орудия, за что впоследствии в Гельсингфорсе немцы предали их военно-полевому суду. Затем германские войска двинулись по направлению к городу Тавастусу, взяв по дороге город Экнес.

Тем временем командование Балтийского флота спешно уводило корабли из Гельсингфорса. Первый отряд вышел 12 марта 1918 года. В его составе были линкоры «Петропавловск», «Севастополь», «Гангут» и «Полтава», крейсера «Рюрик», «Богатырь» и «Адмирал Макаров» в сопровождении ледоколов «Ермак» и «Волынец». Через пять дней все они благополучно пришли в Кронштадт.

Немцы не возражали против ухода русских кораблей в Кронштадт. Зато белофинны и в первую очередь сам Маннергейм делали все, чтобы захватить корабли в Гельсингфорсе. 29 марта «Ермак» вышел из Кронштадта в Гельсингфорс за новой партией кораблей. Однако он был обстрелян береговой батареей с острова Лавенсаари, которая накануне была захвачена белофиннами. Затем «Ермак» был атакован захваченным финнами ледоколом «Тармо». «Ермак» был вынужден вернуться в Кронштадт.

В результате этого второй отряд Балтийского флота вышел 4 апреля из Гельсингфорса в сопровождении лишь трех малых ледоколов. В составе этого отряда были линейные корабли «Андрей Первозванный» и «Республика» (бывший «Император Павел I»), крейсера «Баян» и «Олег», подводные лодки «Тур», «Тигр» и «Рысь», а также ряд вспомогательных судов. Все корабли и суда, кроме

подводной лодки «Рысь», вернувшейся в Гельсингфорс, благополучно дошли до Кронштадта*.

В Гельсингфорсе к командиру Балтийским флотом А. В. Развозову явились представители консолидации финских банков и предложили... продать часть судов Балтийского флота Финляндии. На вопрос командующего флотом, о какой «Финляндии» идет речь, представители банков заявили, что они подразумевают конечно же «законное правительство Финляндии», но что переговоры они ведут самостоятельно, без официальных полномочий со стороны белого правительства.

Одновременно по Гельсингфорсу широко распространилось анонимное воззвание якобы от лица командующего германскими военными силами в Финляндии, с обещанием вознаграждения за сдачу судов. На желание белофиннов задержать Балтийский флот до взятия Гельсингфорса указывает и планомерность захвата ледоколов «Волынец» и «Тармо», имевшая целью лишить флот лучших ледоколов и тем самым затруднить его переход во льдах.

Захват судов белофинны осуществляли старыми пиратскими способами. Так, ледокол «Волынец» 29 марта 1918 года вышел из Гельсингфорса в Ревель, но в пути его захватила вооруженная группа белофиннов, проникшая на ледокол под видом пассажиров**.

* Эвакуацию флота из Ревеля и Гельсингфорса организовали еще остававшиеся на кораблях немногочисленные офицеры во главе с капитаном первого ранга А. М. Щастным и капитаном 2 ранга С. В. Зарубаевым. Большевики, напуганные перспективой захвата кораблей если не немцами, так «белофиннами», временно назначили Щастного командующим морскими силами Балтийского моря, несмотря на то, что должности командующих в «революционном флоте» были отменены. Однако после того как он спас флот, 31 мая 1918 г. его расстреляли по приказу Л. Д. Троцкого. С Зарубаевым большевики расправились в 1921 году. — Прим. ред.

** В декабре 1918 года финны передали ледокол Эстонии, и лишь 6 августа 1940 года «Волынец» вернулся к законному владельцу — государству Российскому, которое в то время именовалось СССР. — А.Ш.











Кроме русских судов на Гельсингфорс базировался отряд английских подводных лодок. С разрешения советского правительства 4 апреля 1918 года английские команды взорвали на внешнем Свеаборгском рейде подводные лодки Е-1, Е-8, Е-9, Е-19, С-26, С-27 и С-35.*

С 7 по 12 апреля из Гельсингфорса вышли корабли и суда третьего отряда Балтийского флота, всего около 170 выпелов. Все суда благополучно дошли до Кронштадта. Лишь госпитальное судно «Рига» задержалось из-за тумана и было задержано германскими кораблями. В Гельсингфорсе остались 37 русских судов под военным флагом, 10 под флагом Красного Креста и 38 под коммерческим флагом.

11 апреля в командование русскими морскими силами в Финляндии вступил А.П. Зеленый, о чем он объявил в приказе, подняв свой флаг на учебном судне (бывшем крейсере) «Память Азова». Немедленно приступили к регистрации оставшихся судов, их разоружению и регистрации личного состава. 12 апреля на всех оставшихся судах подняли андреевский флаг (ввиду того, что красный флаг правительства РСФСР не был объявлен военным флагом вместо андреевского и не признавался поэтому правительствами иностранных держав).

Сутра 12 апреля в Гельсингфорсе начались перестрелки между отрядами белых и красных финнов. К полудню

Пояснения к рисунку

	Места наибольших ледяных торосов		Расположение и движение финских белых и немецких войск	} До высадки нем. десанта
	Районы минных заграждений		Расположение красных войск	
	Схемат. путь 1-го каравана		Расположение и движение финских белых и немецких войск	} После высадки нем. десанта
	Схемат. путь 2-го каравана		Расположение красных войск	
	Схемат. путь 3-го каравана			
	Места высадки десантов			

* По воспоминаниям командира английской подводной флотилии, дело выглядело иначе. Большевистским комиссарам было тогда не до англичан. Допустить захват британскими кораблями противником (немцами) коммодор Хортон никак не мог. Уводить их в Петроград, чтобы они достались большевикам, не хотел. Единственный выход состоял в том, чтобы взорвать подводные лодки. — Прим. ред.

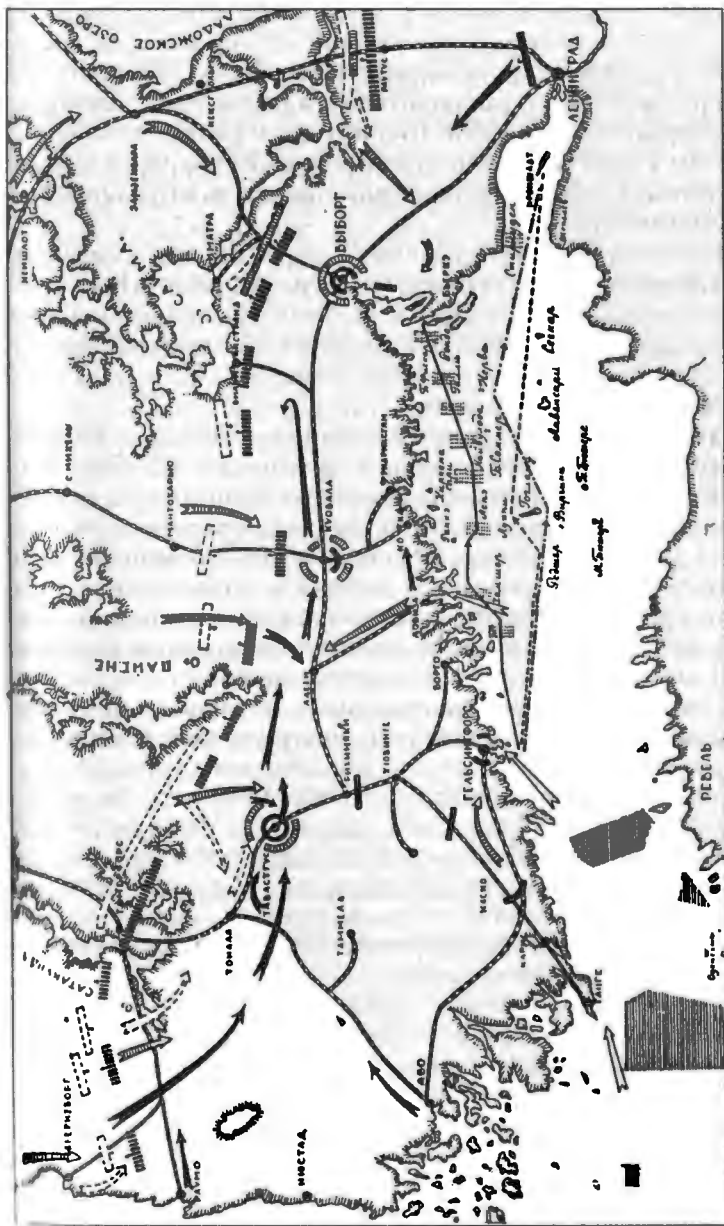

германские войска вошли в предместья города. 13 апреля на рейд Гельсингфорса вошел отряд германских тральщиков и открыл артиллерийский огонь по городу. Вслед за тральщиками на рейд появился германский броненосец береговой обороны «Беовульф» и начал стрелять из 240-мм пушек по позициям красных. Вечером 12 апреля и в ночь с 12 на 13 апреля немцы высадили в Гельсингфорсе большой десант.

Красная Гвардия отчаянно сопротивлялась немцам, но к вечеру 13 апреля большая часть зданий, занятая красногвардейцами, была взята. Моряки Балтийского флота соблюдали полнейший нейтралитет. Потери русских были случайными. Так, на госпитальном судне «Лава» от шальной пули погиб врач.

13 апреля на внутренний рейд Гельсингфорса в дополнение к «Беовульфу» вошли дредноуты «Вестфален» и «Позен». В тот же день, несмотря на протесты русского командования, немцы заняли Свеаборгскую крепость.

14 апреля в Гельсингфорсе начались бесчинства финской белой гвардии. Дабы избежать обвинений в предвзятости, процитирую книгу «Гражданская война. Боевые действия на морях, речных и озерных система», причем для неспециалистов поясню, что это не пропагандистское, а чисто военное издание, которое до 1991 года находилось в спецхране. «14-го апреля по городу были расклеены объявления о предполагавшемся срочном выселении русско-подданных из Гельсингфорса. Затем начался захват белой гвардией русских судов под коммерческим флагом, что было опротестовано русским командованием. Захватывались главным образом буксиры и тральщики, причем это выполнялось самым бесцеремонным образом: команды выгонялись, имея 5 минут времени для сбора своих вещей, и отбиралась вся провизия. В городе и на кораблях германскими и финляндскими войсками производились аресты русских офицеров и матросов по самым нелепым предложениям. Местные газеты проявляли по отношению к России исключительную злобность и выливали ушаты грязи на все то, что так или иначе было связано с русским именем... На госпитальные суда финляндское правительство наложило эмбарго и совершенно не считалось ни с флагом Красного Креста»

та, ни с датским флагом, поднятым после принятия флотилии под покровительство Дании...

Все матросы и солдаты, застигнутые в рядах красногвардейцев с оружием в руках, — неукоснительно подвергались расстрелу. В одном Таммерфорсе число расстрелянных достигло 350 человек. Здесь было расстреляно, по сведениям из газет, и несколько русских офицеров. В Выборге, после его взятия белогвардейцами, кроме непосредственных участников борьбы, погибло несколько десятков русских офицеров, а также воспитанников русских учебных заведений, вовсе не принимавших участия в обороне Выборга красногвардейцами. Русские граждане принуждались к скорейшему оставлению Финляндии не только открытыми репрессиями властей, но и бойкотом, публичными оскорблениями, газетной травлей и условиями жизни, близкими к полному бесправию. В виду спешности, они при этом теряли все свое имущество, которое за бесценок распродавалось»*.

Как видим, расправы в отношении финнов шли по классовому признаку, а в отношении русских — по национальному. По всей Финляндии белофинны расстреляли несколько сот русских офицеров, причем большинство из них скрывалось от красных финнов и радостно встретило «освободителей». В первые же дни после захвата Гельсингфорса, Або и других городов имущество русских купцов и предпринимателей безжалостно конфисковывалось. Германское командование силой оружия защищало русские суда под военным флагом, но все частные суда финны захватили. Всего же в апреле 1918 года белофинны захватили русского государственного имущества на 17,5 миллиардов золотых рублей (в ценах 1913 года)**.

* «Гражданская война. Боевые действия на морях, речных и озерных системах», том 2, часть 1 («Балтийский флот 1918—1919 гг.»), Ленинград, РИО Морских Сил РККФ, 1926, с. 48—49.

** Удивляться особенно нечему. Финны всегда считали русских захватчиками и поработителями. Русские же офицеры олицетворяли собой то государство, которое Финляндию захватило и поработило. Офицеры эти, кстати, большей частью были за царя-батюшку, меньшей — за Временное правительство. Между тем царь, князь Г.Е. Львов, А.Ф. Керенский — все они выступали категорически против предоставления Финляндии независимости. — Прим. ред.

Таким образом, экспроприация частной собственности, и как следствие, гражданская война и массовые репрессии начались в Финляндии несколькими месяцами раньше, чем в Советской России. В строительстве концлагерей белофинны тоже опередили большевиков.

После захвата Гельсингфорса германский флот высадил десанты в восточных финских портах Ловиза и Котка. Оттуда немецкие войска двинулись в район Лахта — Тавастгус, где были значительные силы Красной Гвардии. К концу апреля объединенные силы немцев и белофиннов сумели окружить красных финнов и принудить их к капитуляции. Значительную часть пленных расстреляли, остальных отправили в концлагеря.

25 февраля 1918 года во всех церквях Финляндии был зачитан указ барона Маннергейма, по которому подлежали расстрелу все, кто «оказывает вооруженное сопротивление законным военным силам страны... уничтожает продовольствие» и вообще все, кто хранит дома оружие без разрешения. По финским, чрезвычайно заниженным данным, весной 1918 года были казнены 8400 красных финнов, в том числе 364 несовершеннолетние девушки*. В концлагерях погибло 12,5 тысяч человек. Вообще в лагерь загнали столько народу, что сенат в мае 1918 года предложил Маннергейму отпустить простых красногвардейцев, чтобы было кому заняться посевной (в Финляндии в это время свирепствовал голод).

В конце апреля 1918 года белофинны овладели городом и крепостью Выборг. Там они взяли 15 тысяч пленный и около 300 русских пушек (в основном крепостных). Не менее десяти пароходов сумело уйти из Выборга в Кронштадт с красногвардейцами и их семьями.

Белофинские войска подошли с суши к форту Ино, который вместе с фортом Красная Горка входил в систему

* Девушек этих сильно жалеть не приходится, они сами выбрали свою судьбу, когда взяли в руки оружие. Вспомним русских эсеров, стрелявших в жандармов, генералов, чиновников и прочих представителей «правящего режима». Схватив их, власти обычно вешали революционерок. А разве большевики поступали иначе? На войне как на войне, особенно на гражданской войне. — Прим. ред.

обороны Кронштадта и Петрограда. Не будь Брестского мира, пушки форта Ино даже без помощи кораблей Балтийского флота оставили бы «рожки да ножки» от отрядов белофиннов. Но советское правительство боялось немцев и попыталось тянуть время в переговорах. Замки же 305- и 254-мм орудий форта были сняты и отправлены в Кронштадт, а сам форт подготовлен к взрыву. К форту Ино подошли линкор «Республика» и миноносец «Прыткий».

Интересно, что немцы не проявили заинтересованности в вопросе об Ино и попросту отмалчивались. Но 12 мая Троцкий отправил из Москвы телеграмму командующему Балтийским флотом: «Если будет произведено решительное нападение [финское — А.Ш.] на форт Ино, то очевидно должно вступить в силу принятое решение и должно быть произведено уничтожение форта, причем Кронштадт ни в коем случае не должен принимать участия в военных действиях из-за форта Ино». Комендант Кронштадтской крепости Артамонов решил не конфликтовать с Троцким и приказал взорвать форт, что и было сделано 14 мая.

К началу мая в руках белофиннов оказалась вся территория бывшего Великого княжества Финляндского. Но этого верхушке белофиннов было мало — они мечтали о «Великой Финляндии». 7 марта 1918 года, то есть в разгар гражданской войны, глава финского правительства Свинхувуд заявил, что Финляндия готова пойти на мир с Советской Россией на «умеренных условиях», то есть если к Финляндии отойдут Восточная Карелия, часть Мурманской железной дороги и весь Кольский полуостров.

15 марта генерал Маннергейм подписал приказ о выступлении на завоевание Восточной Карелии трех финских групп вторжения. Маннергейм утвердил «план Валлениуса»*, то есть план захвата русской территории по линии Петсамо — Кольский полуостров — Белое море — Онежское озеро — река Свирь — Ладожское озеро. Ман-

* Курт Мартти Валлениус (1893—1968) — политик и военный, в 1918—1921 гг. начальник пограничной службы в Лапландии, с 1930 г. генерал-майор, в 1952—1956 гг. профессор географии Северных стран в университете Хельсинки.

нергейм выдвинул также план ликвидации Петрограда как столицы России и превращения города и прилегающей территории городов-спутников (Царское Село, Гатчина, Петергоф, Ораниенбаум и др.) в «свободный город-республику» наподобие Данцига.

18 марта в поселке Ухта, занятом финскими войсками, собрался «Временный Комитет по Восточной Карелии», принявший постановление о присоединении Восточной Карелии к Финляндии. Целью финского вторжения в Карелию и на Кольский полуостров были не только территориальные приобретения. В Мурманске скопилось огромное количество оружия, продовольствия и различного ценного оборудования, доставленного союзниками в 1916—1918 годы. До революции царская администрация не сумела наладить как следует вывоз всего этого, а в годы революции вывоз и вовсе прекратился.

В конце апреля 1918 года крупный отряд белофиннов на лыжах двинулся к порту Печенга. По просьбе Мурманского Совета Рабочих и Солдатских депутатов английский адмирал Кемп приказал посадить отряд русских красногвардейцев на крейсер «Кохрэйн» («Cochrane»). 3 мая «Кохрэйн» прибыл в Печенгу, где высадил красногвардейцев. В помощь им командир крейсера Фарм направил отряд английских матросов под командованием капитана 2 ранга Скотта.

Первое нападение на Печенгу финны произвели 10 мая. Основные же силы финнов атаковали союзников 12 мая. Однако совместными усилиями английским матросам и красногвардейцам (в большинстве своем матросам с крейсера «Аскольд») удалось рассеять и отогнать финнов.

В начале апреля союзное командование послало французский крейсер «Адмирал Об» («Amiral Aube») в Кандалакшу для помощи советским силам в отражении предполагаемого набега финнов. Но крейсер не смог пройти через лед в горле Белого моря. Тогда в Кандалакшу по железной дороге выслали 150 британских морских пехотинцев. Финны решили не связываться с англичанами, и отменили нападение на Кандалакшу. Таким образом, местным русским властям с помощью англичан и французов удалось отстоять от финнов Кольский полуостров.

15 мая Ставка Маннергейма опубликовала «решение правительства Финляндии объявить войну Советской России». 22 мая, обосновывая это решение на заседании сейма, депутат и один из руководителей финского Министерства иностранных дел (в 1921–1922 годы вице-премьер) профессор Рафаэль Вольдемар Эрих заявил: «Финляндией будет предъявлен иск России за убытки, причиненные войной [имеется в виду гражданская война в Финляндии]. Размер этих убытков может быть покрыт только присоединением к Финляндии Восточной Карелии и Мурманского побережья (Кольского полуострова)».

Но тут вмешалась Германия. Ее правительство здраво рассудило, что захват финнами Петрограда вызовет взрыв патриотических чувств населения России. А прямым следствием этого может стать падение большевистского правительства и установление власти патриотов, сторонников «единой и неделимой России», которые неизбежно снова объявят войну Германии. Поэтому еще 8 марта 1918 года император Вильгельм II официально заявил, что Германия не будет вести войну за финские интересы с советским правительством, подписавшим Брестский мир, и не станет поддерживать военные действия Финляндии, если та перенесет их за пределы своих границ.

В конце мая – начале июня германское правительство в ультимативной форме предложило Финляндии отказаться от нападения на Петроград. Финскому правительству пришлось смириться, а чересчур ретивого «ястреба» барона Маннергейма 31 мая отправили в отставку. Как писал финский историк Вейо Мери: «Немцы помешали Маңнергейму осуществить его главный замысел – захватить Петербург»*. В итоге барону пришлось перебраться из Гельсингфорса в «Гранд-Отель» в Стокгольме.

Разумеется, на решение Финляндии повлиял не только германский ультиматум, но и концентрация русских сухопутных сил на Карельском перешейке. Серьезным аргументом явился также Балтийский флот. Корабли, стоявшие на Кронштадском рейде могли артиллерийским ог-

* Вейо Мери «Карл Густав Маннергейм – маршал Финляндии». – М., Новое литературное обозрение, 1997, с. 117.

нем и десантами угрожать правому флангу финских войск в случае наступления на Петроград. Крейсера «Олег», «Богатырь», «Адмирал Макаров» и миноносцы заняли позиции в Морском канале вблизи Петрограда. На Неве встали канонерские лодки «Хивинец», «Храбрый» и «Грозный», эсминцы и сторожевые суда.

В Ладожское озеро вошли 12 миноносцев, сторожевые суда и даже подводные лодки «Вепрь» и «Тур». Причем подводные лодки были посланы на Ладогу не только для устрашения. Глубина озера вполне допускала их боевые действия. Подводная лодка «Вепрь» длительное время находилась у Сердоболя*, самого крупного порта на северном побережье Ладожского озера. Началось формирование Онежской военной флотилии. Над Ладожским и Онежским озерами постоянно патрулировали советские гидропланы. Но за всю навигацию 1918 года финские суда ни разу не рискнули появиться на Ладоге и Онеге.

В июне-июле 1918 года Финляндия и Россия начали предварительные переговоры об условиях заключения мира. 12 июля финский Генштаб подготовил проект переноса финской границы с Россией на Карельском перешейке в обмен за щедрую компенсацию территорией Восточной Карелии. Этот проект подписал генерал-майор Карл Ф. Вилькман (Вилкмаа) и одобрил немецкий главнокомандующий генерал Людендорф. По своей сути этот проект представлял то же самое, что через 21 год предложил Финляндии Сталин.

С 3 по 27 августа 1918 года в Берлине при посредничестве германского правительства состоялись мирные переговоры между РСФСР и Финляндией. Советскую делегацию возглавлял Вацлав Воровский, финскую – второй министр иностранных дел Карл Энкель. Однако 21 августа финны отказались заключать договор с Россией. Тогда немцы за спиной финской делегации заключили «Добавочный договор» к Брестскому миру. В статье V этого договора говорилось, что если Россия примет все меры для удаления «боевых сил Антанты с Севера России», то Германия гарантирует, что на «русскую территорию не последует нападения Финляндии». После изгнания

* С 1918 г. Сортавала.

войск Антанты на Севере будет установлено русское, то есть советское, правление.

Финская делегация сильно возмутилась, прервала переговоры с Россией, а Германии заявила протест. В результате на русско-финской границе сложилось положение «ни войны, ни мира». Тем не менее, 13 сентября 1918 года представитель Министерства иностранных дел Германии заявил финскому послу в Берлине, что Германия решительно предостерегает Финляндию от нападения на РСФСР, которая занята борьбой с войсками Антанты.

Глава 3

Под крылом у тетушки Антанты

В октябре 1918 года положение Германии стало критическим. Воспользовавшись этим, Финляндия 15 октября оккупировала Ребольскую область в Карелии, принадлежавшую РСФСР.

3 ноября в Германии началось восстание флота в Киле. 10 ноября кайзер Вильгельм II бежал в Голландию, а на следующий день в Компьенском лесу было подписано перемирие между Антантой и Германией. Теперь Антанта могла начать полномасштабную войну против Советской России.

Еще 6 ноября Начальник Морских сил Балтийского моря отдал приказ привести в состояние боевой готовности корабли в Кронштадте и на Ладожском озере. Среди оборонительных мероприятий Балтийского флота планировалась постановка дополнительного минного заграждения у Кронштадта. Ее начал рано утром 19 ноября минный заградитель «Нарова». Внезапно заградитель обстреляла финская береговая батарея, находившаяся у деревни Пумола. Батарея выпустила 40 снарядов и добила двух попаданий в «Нарову». Заградителю пришлось дать полный ход и прекратить минную постановку.

Я специально останавливаюсь на этом небольшом эпизоде боевых действий, чтобы показать, как Троцкий и К^о связали руки командованию Балтийского флота по отно-

шению к Финляндии. Красные линкоры могли прямо с Кронштадского рейда открыть огонь по батарее в Пумоле и уничтожить ее. Однако они молчали, а флотское командование запрашивало Москву: «Что делать?» Наконец из Москвы последовало указание: «Завтра 20-го утром батарее «Красная Горка» снести огнем батарею Пумола. Расход снарядов не ограничен». Обратим внимание: во избежание «международных осложнений», то есть гнева тетушки Антанты, Троцкий отказался от использования огня корабельной артиллерии.

В 9 часов утра 20 ноября 305-мм пушки Красной Горки открыли огонь по батарее в Пумоле. Они выпустили по ней девяносто 305-мм фугасных снарядов, а еще пять снарядов «на всякий случай» по башням взорванного форта Ино. Согласно полученным позже агентурным разведанным обстрел полностью разрушил батарею у деревни Пумола и саму деревню, а также соседнюю деревню Витикуля. На следующий день, 21 ноября, «Нарова» спокойно закончил постановку минного заграждения.

Сразу после заключения перемирия с Германией Англия стала готовиться к интервенции на Балтике. 28 ноября в Копенгаген прибыло соединение британских кораблей под командованием контр-адмирала Александра Синклера. В его состав входила 6-я легкая крейсерская эскадра, флотилия эскадренных миноносцев и транспорт с оружием для белоэстонцев. После прибытия в Ревель эстонцы выгрузили с транспорта тысячи винтовок, сотни пулеметов и несколько 76-мм зенитных орудий. Сам же Синклер немедленно двинулся к Нарве, где шли бои между красными и белыми*. В ночь на 5 декабря 1918 года английский крейсер «Касандра» подорвался на mine и затонул. 14 и 15 декабря английские корабли неоднократно обстреливали красные части на южном побережье Финского залива.

Соотношение сил в Финском заливе формально было в пользу красного флота. Однако большинство его кораблей физически не могли выйти из баз. Даже немногочисленные корабли из состава так называемого ДОТ («дейст-

* С обеих сторон сражались и русские, и эстонцы, поэтому я условно называю их красными и белыми. — А.Ш.

вующего отряда») не ремонтировались несколько лет. Дисциплина среди «братишек» оставляла желать много лучшего. Командиры из бывших царских офицеров были запуганы комиссарами, флотом управляли в основном авантюристы типа Ф.Ф. Раскольниковова, т.е. бывшие мичманы «ускоренных военных выпусков», чья профессиональная подготовка была достаточно условной.

Английские же корабли были новейшей постройки (1916—1918 годов) и существенно превосходили по своим характеристикам русские корабли*. Поэтому англичане быстро установили господство во всем Финском заливе.

25 и 26 декабря неподалеку от Ревеля сдались английским кораблям эсминцы «Автроил» и «Спартак»**. Этот случай надолго отбил охоту у красных военморov выходить за пределы дальности действия орудий форта Красная Горка.

Боевые действия в Прибалтике в 1918—1919 годах выходят за рамки данной работы, поэтому я не буду останавливаться на них, коснусь лишь аспектов войны, имевших непосредственное отношение к Финляндии.

12 ноября 1918 года барон К.Г. Маннергейм прибыл в Англию, где провел неофициальные переговоры с британскими министрами. 12 декабря 1918 года финский парламент избрал Маннергейма регентом***. Теперь он стал фактическим диктатором Финляндии. Одним из первых указов Маннергейма стало постановление о шюцкоре, в котором говорилось, что шюцкоровцы «призваны повышать обороноспособность народа и обеспечивать законный общественный порядок», то есть должны бороться с внешним врагом и вершить расправу над внутренним.

* Во-первых, британские корабли строились с учетом опыта Первой мировой войны, это были уже корабли другого класса. Во-вторых, ни один из русских кораблей не мог дать проектного хода, орудия были расстреляны и т. д.

** Позже англичане передали их эстонскому флоту.

*** Белые финны поначалу хотели ввести в стране монархическое правление и даже подобрали кандидата — принца Фридриха Карла фон Гессена.

В январе 1919 года финские войска захватили в Карелии Поросозерную волость, соседнюю с Ребольской волостью. В феврале 1919 года на мирной конференции в Версале Финляндия потребовала присоединить к ней всю Карелию и Кольский полуостров. Тем не менее, в январе — марте 1919 года финны вели ограниченные боевые операции в основном в районах Реболы и Поросозера.

Под руководством Маннергейма финское командование разработало план наступления на территорию РСФСР. Согласно ему, после схода снегов Южная группа (регулярные части финской армии) начинает наступление в направлении Олонец — Лодейное поле. Северная группа (шюцкор, шведские добровольцы и выходцы из Карелии) наступает в направлении Вешкелица — Кунгозеро — Сямозеро.

Наступление финских войск Маннергейм скоординировал с белым генералом Н.Н. Юденичем, войска которого находились в Эстонии. За этот союз Маннергейм потребовал от Юденича Карелию и Кольский полуостров. 3 апреля Юденич согласился отдать Карелию, а Кольский полуостров обещал отдать после постройки прямого железнодорожного пути на Архангельск.

21-22 апреля 1919 года белофинские войска неожиданно пересекли в нескольких пунктах русско-финскую государственную границу. Не встречая на своем пути никакого сопротивления из-за отсутствия на данном участке красных войск, белофинны заняли 21 апреля Видлицу, 23 апреля — Толоксу, вечером 23 апреля — Олонец, 24 апреля крупными силами захватили Вешкелицу и к 25 апреля подошли к Пряже, угрожая непосредственно Петрозаводску.

Отдельные финские подразделения, несмотря на ожесточенные бои, завязавшиеся вокруг Пряжи и Маньги, прикрывавших Петрозаводск, проникли в течение ближайших двух-трех суток к Сулажгоре, в 7 км от Петрозаводска. Создалось критическое положение: Карельский край мог пасть буквально в считанные дни, учитывая, что с севера в направлении Кондопога — Петрозаводск наступали англо-канадские войска и белогвардейские части. Однако в последние дни апреля на подступах к Петрозаводску

водску благодаря упорному сопротивлению частей Красной Армии удалось временно остановить финское наступление.

2 мая 1919 года Совет Обороны РСФСР объявил Петрозаводскую, Олонецкую и Череповецкую губернии на осадном положении. 4 мая 1919 года была объявлена всеобщая мобилизация Северо-Западного региона РСФСР. Весь май и июнь восточнее и севернее Ладожского озера шли тяжелые бои, в ходе которых малочисленные отряды Красной Армии сдерживали хорошо обученные, полностью экипированные и сильно вооруженные белофинские войска, обладавшие к тому же значительным численным перевесом.

Белофинская Олонецкая армия наступала на Лодейное поле. Нескольким финским отрядам удалось переправиться через Свирь ниже Лодейного поля.

Начиная с 4 мая сторожевые суда «Куница» и «Горноста́й» (водоизмещением по 170 тонн, вооруженные двумя 75-мм пушками) ежедневно обстреливали занятое финнами побережье от Олонца до Видлицы. 8 мая они потопили в устье реки Видлица финский пароход. 16 мая к ним присоединился минный заградитель «Березина» (водоизмещение 450 тонн, две 102-мм и одна 75-мм пушки).

22 июля 1919 года советским войскам Междоузерного района был отдан приказ: отбросить противника за границу Финляндии; выйти на линию «старая граница — Ведлозеро — Пряжа»; по Петрозаводскому шоссе соединиться с Петрозаводской группой и составить сплошной фронт. Для этого одной группе Олонецкого участка вести наступление от реки Тулоксы к реке Видлице и далее, до границы. Действия сухопутных войск должны были поддерживать огнем корабли Онежской флотилии.

Решающую роль в разгроме белофиннов в Междоузерном районе сыграла Видлицкая операция. Для участия в ней были привлечены эсминцы «Амурец» и «Уссуриец» (водоизмещением по 750 тонн, вооруженные двумя 102-мм пушками и одной 37-мм зенитной пушкой); сторожевые суда «Выдра» и «Ласка»; бронированные канонерки №№ 1, 2 и 4 (водоизмещением по 25 тонн, вооруженные двумя 76-мм горными пушками), посыльное судно

№ 1 и четыре парохода с десантом. Десантный отряд состоял из русской 1-й стрелковой дивизии и 1-го финского стрелкового полка*.

В 4.52 утром 27 июня флотилия с дистанции 10 кабельтовых (1830 м) открыла огонь по финским батареям, расположенным на правом берегу реки Видлица (два 88-мм германских орудия и два 57-мм орудия). К 7.20 батареи финнов были подавлены. Канонерская лодка № 2 вошла в реку Видлица и обстреливала побережье из 76-мм пушек и пулеметов. Высадка десанта началась в 7.45.

Одновременно часть десанта высадилась южнее Видлицы близ устья реки Тулоксы. Так канонерские лодки № 1 и № 4 вместе со сторожевым судном «Выдра» подавили огнем финскую батарею (два 57-мм орудия). В 8 часов утра началась высадка десанта севернее устья Тулоксы. Канонерские лодки № 1 и № 4 поддерживали десант огнем, подойдя к самому берегу.

В ходе обоих десантов финские войска были разгромлены и в панике отступили на север. Трофеями красноармейцев стали четыре 88-мм германские пушки, пять 57-мм морских русских пушек, три японских миномета, двенадцать пулеметов, четыре автомата, две тысячи патронов и легковой автомобиль.

К 8 июля 1919 года Олонецкий участок Карельского фронта был полностью ликвидирован: финские войска отступили за линию границы. Красная армия получила приказ не преследовать финские войска за чертой государственной границы. Заметим, что бок о бок с Красной Армией в Карелии дрался 6-й финский стрелковый полк.

Провалом закончились все планы Маннергейма организовать поход на Петроград через Карельский перешеек. На захват Петрограда финнам дали согласие и Юденич, и «Временное правительство Северной области», созданное в Архангельске. Оттуда в Хельсинки (до 1918 года — Гельсингфорс) в начале июня 1919 года направился специальный представитель генерал-лейтенант Марушевский, который лишь просил Маннергейма после взя-

* Этот полк был преобразован из отряда красных финнов под командованием Э.А. Рахья в Петрограде в марте 1919 года.

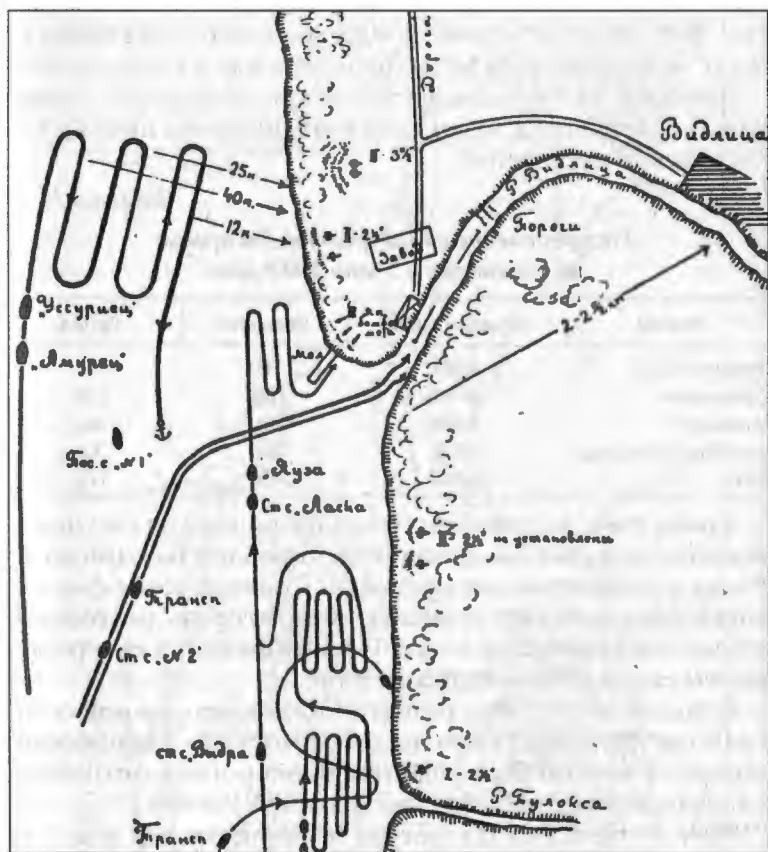

Видлицкая операция, 1919 г.

тия Петрограда передать управление над ним администрации Юденича.

Противниками же похода на Петроград стали финский парламент (ригсдаг) и правительство Великобритании. Первые подсчитали, во что обойдется этот поход, и прослезились. Вторые уже получили некоторый опыт общения с большевиками на пространстве от Архангельска до Баку и просчитали возможные последствия похода. То, что Маннергейм потерпит поражение — в Лондоне не сомневались. Их волновал другой вопрос: отбросив барона от Петрограда, будут ли русские гнать его до

финской границы или же пойдут дальше и, если пойдут, то где остановятся? В Хельсинки, Або или в Стокгольме?

Заметим, что лучшие части 7-й красной армии, защищавшие Петроград, были сконцентрированы именно на Карельском перешейке.

Таблица № 2

*Распределение сил и средств 7-й армии
по участкам к 5 мая 1919 года*

Участки	Штыков и сабель	Пулеметов	Орудий
Междуозерный	4800	93	6
Карельский	4100	120	119
Нарвский	4900	161	32
Гарнизон Петрограда	2200	32	13
Всего:	16000	406	170

Кроме того, в случае наступления финнов на них неизбежно обрушился бы шквал огня кораблей Балтийского флота и Кронштадской крепости. Кронштадские форты могли обстреливать финскую территорию не только 305-мм, но также 254-мм и 203-мм пушками, а северные форты еще и 152-мм пушками Кане.

С учетом достаточно развитой железнодорожной сети в районе Петрограда при необходимости на Карельский перешеек можно было быстро перебросить пехотные и кавалерийские части из центральной России.

В итоге поход на Петроград провалился, так и не начавшись. В утешение ретивым белофиннам британское правительство разрешило своему флоту поохотиться на русских в восточной части Финского залива.

К началу июня 1919 года в Финском заливе находились три английских легких крейсера («Клеопатра», «Дрэгон» и «Галатей»), восемь эсминцев и пять подводных лодок. Все эти суда вступили в строй в 1917–1919 годах. Финское правительство создало английским кораблям передовую базу в Биоркэ, т.е. в 90 км от Петрограда и в 60 км от Кронштадта.

4 июня эсминцы «Гавриил» и «Азарт» загнали своим артогнем на мины в Копорском заливе английскую подводную лодку L-55. Весь экипаж лодки погиб (в 1928 году



Организация артиллерийской обороны Карельского участка в мае 1919 г.

L-55 была поднята и под тем же названием вошла в строй Красного флота).

Более удачно применили англичане малые торпедные катера. Действия этих катеров в Финском заливе и даже сама доставка их туда так и просятся в приключенческий фильм. Катера скрытно перевезли на нескольких грузовых пароходах в Швецию, а оттуда переправили в Або и Хельсинки. Часть команды ехала в Финляндии под видом яхтсменов, другая часть как коммерсанты. Первые два катера отбуксировал в Биоркэ английский эсминец 8 июня 1919 года. Через три дня катера перешли в Териоки, что в 40 км от Петрограда. Там на полуразрушенной базе бывшего императорского яхтклуба разместилась секретная стоянка английских торпедных катеров.

В июне 1919 года английские торпедные катера совершили 13 походов в Петроград северным фарватером, мимо северных фортов Кронштадской крепости. Лишь дважды их обнаружили и обстреляли ружейно-пулеметным огнем, но большая скорость (до 37 узлов, т.е. 68,5 км/час) позволила им уйти. На одном из островов Невской дельты катера высаживали либо принимали британских агентов.

13 июня гарнизоны фортов Красная Горка и Серая Лошадь подняли мятеж против большевиков. Этот мятеж мог иметь более чем серьезные последствия как для Кронштадта, так и для самого Петрограда. Однако «по обе стороны баррикад» оказались «братишки» — разболтанные, забывшие о дисциплине и правилах стрельбы. В итоге получилась оперетта «Много шума из ничего».

В ответ на ультиматум большевиков в 15 часов 13 июня форт Красная Горка открыл огонь из 305-мм орудий по кораблям, стоявшим в Невской гавани. Со стороны большевиков по Красной Горке вели огонь линкоры «Петропавловск» (выпустил 568 снарядов калибра 305 мм) и «Андрей Первозванный» (170 снарядов того же калибра), крейсер «Олег», эсминцы и форт Риф. Гидросамолеты красных сбросили на форт почти полтонны бомб, семь тысяч стрел и тонны листовок. Пальба велась два дня — к вечеру 15 июня Красная Горка перестала отвечать на обстрел. Ночью в форт вошла разведка красных. Форт был пуст, мятежники разбежались.

Позже советские историки будут рассказывать байки о многочисленных взрывах и пожарах в форту, о больших потерях мятежников и т.п. Пожар действительно был, сгорел жилой городок вблизи форта. Но ни одно из его орудий не потеряло боеспособности, разве что с некоторых пушек мятежники сняли важные детали замков. Восставшие по эффективности стрельбы не уступали большевикам: ни одно красное судно не получило попаданий. От их огня пострадали лишь несколько кронштадтских обывателей, вышедших на набережные Купеческой и Средней гаваней поглядеть на представление.

С военной точки зрения наиболее неприятным последствием мятежа для большевиков стал выход из строя 305-мм орудий линкора «Петропавловск», совершенно расстрелянных в ходе «представления».

Англичане и финны могли помочь мятежникам, но не захотели. Лишь коммодор Эгар, начальник базы торпедных катеров в Териоки, решил атаковать красный флот. Впоследствии (15 февраля 1928 года) он утверждал, что запросил разрешение Лондона для нападения на красные суда и получил ответ, что его дело — только заброска шпионов в Петроград. Тогда Эгар якобы решил действовать на свой собственный страх и риск*.

17 июня крейсер «Олег» стоял на якоре возле Толбухина маяка под охраной двух эсминцев и двух сторожевых судов. Один из катеров Эгара подошел к нему почти в упор и выпустил торпеду. Крейсер затонул. Как несли службу красные военморы легко понять по тому факту, что ни на крейсере, ни на охранявших его судах никто при дневном свете и отличной видимости не заметил приближавшийся катер. После взрыва с эсминцев и сторожевиков открыли беспорядочный огонь по «английской подводной лодке», которая привиделась «братишкам».

18 июня над Кронштадтом летали английские или финские аэропланы. Какие именно — в документе не сказано, видимо, не сумели определить национальность. Во всяком случае, они базировались в Финляндии. 20 ию-

* Автор не склонен доверять Эгару, но документов, подтверждающих или опровергающих его заявление, нет.

ня красные самолеты произвели разведывательные полеты над островами Сескар, Биоркэ и над материковой Финляндией. Возле финского берега были обнаружены два судна, на которые с самолетов сбросили две пудовые бомбы. 22 июня неприятельские гидропланы бомбардировали Кронштадт. Потерь и повреждений кораблей не было.

29 июня форт Красная Горка открыл огонь из 305-мм орудий по неприятельскому транспорту. Транспорт был поврежден и стал уходить к финскому берегу, но вскоре взорвался и затонул. Установить причину его гибели (от огня батареи или от взрыва мины) не удалось.

В конце июня — начале июля английский флот был усилен крейсерами «Дели», «Даная», «Дентлесс» и «Каледон», а также базой гидросамолетов «Виндиктив» (12 машин). 30 июня в Биоркэ прибыли еще семь торпедных катеров, а один затонул при буксировке в Балтийском море.

В июле 1919 года почти ежедневно неприятельские самолеты летали над Кронштадтом, но бомбили сравнительно редко. Советские самолеты в свою очередь летали над островами восточной части Финского залива и над финским побережьем, бомбили все встречавшиеся суда, правда, без особого успеха.

С 1 августа начались ежедневные бомбардировки Кронштадта самолетами, базировавшимися на финской территории. В ответ 6 августа четыре советских бомбардировщика в сопровождении двух истребителей отправились бомбить аэродром под Биоркэ. Из-за интенсивного зенитного огня три бомбардировщика вернулись, не выполнив задания, и лишь один сбросил бомбы на ангары.

Во время бомбардировки Кронштадта 13 августа произошел большой пожар складов леса, а также сгорело здание таможни.

В ночь с 17 на 18 августа английские торпедные катера атаковали корабли Балтийского флота в Кронштадской гавани. Пять катеров вышли из Биоркэ и два катера — из Териоки. Они встретились на траверзе форта Ино, а оттуда пошли северным фарватером к Кронштадту. Чтобы отвлечь внимание большевиков, в 3 часа 45 минут утром 18 августа над Кронштадтом появились английские гидросамолеты, сбросившие 100-фунтовые бомбы и открыв-

шие огонь из пулеметов. Тем не менее, в 4.20 стоявший на Малом Кронштадском рейде сторожевой эсминец «Гавриил», отстреливавшийся от атакующих его гидросамолетов, заметил два катера по направлению к Ораниенбауму около восточного знака Морского Канала и одновременно услышал сильный взрыв у стенки гавани, в месте расположения мастерских Балтийского завода. Как впоследствии выяснилось, взрыв произошел от торпеды, выпущенной одним из катеров в эсминец «Гавриил». Торпеда, пройдя мимо, взорвалась возле стенки.

Открыв по катерам огонь, «Гавриил» первым же выстрелом потопил один из них вблизи восточного знака Морского Канала. Второй катер ушел к Военному углу стенки гавани. Почти одновременно эсминец заметил два или три катера, шедшие с большой скоростью от Военного угла вдоль стенки, по направлению к входу в Среднюю гавань. Кроме того, он обнаружил катера, пытавшиеся прорваться из-за Военного угла гавани. Этих последних огнем своих пушек «Гавриил» отогнал обратно. По катерам, шедшим вдоль стенки, эсминец не стрелял, опасаясь своими снарядами попасть в суда, стоящие за ней в гавани. Два катера, войдя в Среднюю гавань, направились: один — к учебному судну «Память Азова», другой — к Рогатке Усть-Канала (вход к доку Петра I). Выпущенными торпедами первый катер взорвал «Память Азова», второй катер подорвал линкор «Андрей Первозванный». В то же время катера обстреливали из пулеметов суда у стенки гавани. При выходе из гавани оба катера в 4.25 были потоплены огнем эсминца «Гавриил», причем от попавших снарядов они загорелись.

С «Гавриила» спустили шлюпку, которая в два рейса подобрала девятерых англичан, трое из которых оказались офицерами. Остальные катера, не пытаясь больше прорваться из-за Военного угла гавани, ушли северным фарватером.

Коммодор Эгар в своем докладе 15 февраля 1928 года в Институте Королевских Соединенных Служб дает несколько иную интерпретацию событий.

«Катер № 1 — не обнаружив бона у ворот гавани, атаковал «Память Азова». Были выпущены две торпеды, обе

попали. Затем он отошел на свое место во внутренней гавани, ожидая других.

Катер № 2 — имея на борту командора Дебсона, был вскоре за ним и атаковал «Андрея Первозванного». Достигнуто двойное попадание в носовую часть корабля.

Катер № 3 — должен был атаковать «Рюрик», но не пришел. Произошел взрыв мотора в тот момент, когда он находился близ северной цепи фортов и позже был взят на буксир одним из возвращавшихся с атаки катеров. К этому времени внутренняя охрана опомнилась, форты, батареи и суда открыли беспорядочный огонь. Интересно отметить, что форт Меншиков, построенный для обстрела внутренней гавани на случай бунта, был в состоянии взять наши катера под анфиладный огонь во время прохождения ими ворот.

Катер № 4, проходя через ворота, потерял убитым командира капитан-лейтенанта Рида. Второй по старшинству лейтенант Стикл немедленно бросился к штурвалу, овладел управлением и произвел атаку, выпустив две торпеды по «Петропавловску» (обе попали).

Катер № 5 имел своей целью сухой док, но стреляющее приспособление у него было сбито при подходе к воротам, так что ему ничего не оставалось другого, как возвращаться по способности. Он это и сделал, подобрав по дороге беспомощный катер № 3 и отбуксировав его в безопасное место под огнем фортов.

Когда катер № 6 приближался к гавани, он к несчастью столкнулся с возвращавшимся катером № 1. Личный состав обоих катеров был переведен на катер № 6, а катер № 1 взорван.

Лейтенант Бремнер, будучи уже тяжело ранен, принял командование катером, командир и два матроса которого были убиты. Катер быстро наполнялся водой, но, несмотря на это и сильный огонь и освещение прожекторами, Бремнер выпустил две торпеды в сторожевой эсминец «Гавриил», стоявший перед входом. К несчастью, обе торпеды прошли мимо.

Это было его второй атакой в эту ночь. Бремнер был ранен не менее 11 раз, но держался хорошо до самого конца, пока не загорелся бак с бензином. Катер пришлось

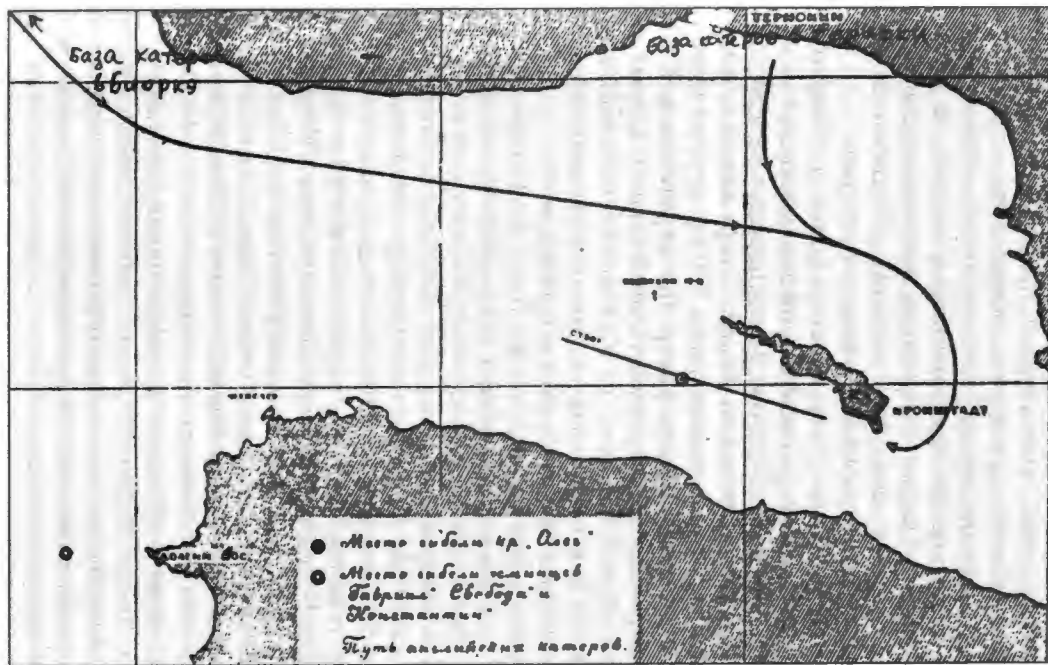

Схематическая карта с указанием места гибели крейсера «Олег», путей английских быстроходных торпедных катеров при атаке на Кронштадт и места гибели эсминцев «Гавриил», «Константин» и «Свобода» в Копорском заливе

покинуть, и он затонул. Под конец Бремнер был подобран и доставлен на «Гавриил».

Катера, назначенные для атаки сторожевого эсминца, задержались из-за того, что пошли более длинной дорогой вокруг фортов. Увидев взрыв, происшедший на катере № 8, и ошибочно приняв его за взрыв торпеды по сторожевому эсминцу (взрыв был точно на этой линии), катер № 7 повернул по направлению к восточной гавани в соответствии с заранее намеченным планом, выпустив торпеды внутрь гавани по эсминцам, обеспечивая этим возможность обратного возвращения катеров.

Катер № 8 атаковал сторожевой эсминец «Гавриил», но в момент произведения атаки он сам находился на мелком месте (глубина 10 футов). Мина взорвалась при ударе о грунт, и катер взлетел на воздух. Сторожевой эсминец выдержал три атаки, несмотря на то, что терпел потери от огня пулеметов наших катеров и аэропланов. Катер № 7, возвращаясь с атаки восточной гавани, сделал попытку подобрать оставшихся в живых из экипажей катеров № 1, 6 и 8, но это оказалось невозможным благодаря тяжелому огню, направленному против него.

Катера вернулись по тому же пути, по которому шли раньше, используя дымовые завесы для прикрытия отступления. Они были освещены прожекторами и попали под огонь северных фортов. Английские самолеты, снизившись до высоты несколько метров, обстреляли из пулеметов прожекторные установки и их прислугу».

Один из потопленных «Гавриилом» катеров спустя несколько дней подняли. Повреждения «Андрея Первозванного» исправить не удалось из-за нехватки средств, в декабре 1923 года его сдали на слом. Старый крейсер «Память Азова» (спущенный на воду еще в 1888 году) вообще не имел никакого боевого значения.

Но за английский налет отечественный флот заплатил немалую цену в Великой Отечественной войне. Кронштадская «побудка» произвела огромное впечатление на многих малокомпетентных красных командиров. О безобразной охране крейсера «Олег» и Кронштадской гавани они быстро забыли, а вот быстроходные торпедные катера реданного типа вознесли на пьедестал. В результате этого в 30-40-ые годы в СССР по образцу английских кате-

ров построили четыре сотни реданных катеров типа Ш-4 и Г-5, которые очень сильно уступали большим германским торпедным катерам по мореходности, дальности действия, торпедному, и особенно по артиллерийскому вооружению.

19 августа красная авиация нанесла бомбовый удар по аэродрому и железнодорожной станции в финском городе Биоркэ. В налете участвовали пять гидросамолетов-бомбардировщиков и два истребителя. Они сбросили 17 бомб весом по 172 кг каждая и три зажигательные бомбы. С 20 по 28 августа неприятельская авиация ежедневно, иногда по три-четыре раза в день бомбила Кронштадт. 28 августа красная авиация бомбила Териоки.

31 августа подводная лодка «Пантера» возле острова Сескар потопила английский эсминец «Виттория» (был спущен на воду в 1917 году; водоизмещение составляло 1367 тонн). А 4 сентября на русском минном заграждении погиб однотипный с «Витторией» эсминец «Верулам» («Verulam»).

2 сентября красные самолеты бомбили форт Ино. С шести бомбардировщиков сбросили 270 кг бомб. По самолетам был открыт интенсивный артиллерийский огонь. С 4 сентября по 11 октября производились интенсивные (для того времени) взаимные ежедневные налеты авиации. Приведу лишь отдельные примеры. 4 сентября четыре самолета противника сбросили 12 бомб на эсминец «Свобода». Осколком бомбы, разорвавшейся недалеко от борта, был ранен матрос. 7 сентября красные самолеты вновь бомбили форт Ино. Семь самолетов сбросили 25 бомб общим весом 410 кг.

Результаты бомбардировок красной авиации неизвестны. Наиболее заметным достижением бомбардировок противника можно назвать попадание 3 октября бомбы в старый броненосец «Заря Свободы» (бывший «Император Александр II»).

11 октября войска Юденича начали наступление на Петроград. 17 октября они взяли Гатчину, через три дня — Летское (Царское) Село и Павловск. Однако 21 октября Красная Армия перешла в контрнаступление. К 1 декабря Северо-западная белогвардейская армия была окончательно разбита, уцелевшие части отступили за реку Наро-

ву в Эстонию, где 5 декабря 1919 года были интернированы. Детали этой операции хорошо описаны советскими авторами и выходят за рамки нашей работы. Отметим лишь прибытие из Англии в Финский залив монитора «Эребус» (водоизмещение 8128 тонн; вооружение: две 381-мм, восемь 100-мм и две 76-мм пушки).

27 ноября этот монитор вместе с другими кораблями обстреливал позиции красных. Английские корабли находились в тумане и не подвергались обстрелу. Зато, когда 30 октября «Эребус» обстреливал Красную Горку, то 305-мм снаряды батареи начали ложиться рядом с монитором. Выпустив тридцать снарядов, «Эребус» был вынужден уйти. Стрельба форта корректировалась с гидросамолетов.

В декабре 1919 года английский флот ушел из Финского залива. 31 декабря 1919 года в Тарту было подписано перемирие с Эстонией, 21 февраля 1920 года там же — мирный договор между Россией и Эстонией.

В феврале 1920 года Красная Армия покончила с белым «Временным правительством Северной области», которое бежало морским путем за границу. 7 марта Красная Армия вступила в Мурманск. Теперь большевики взяли за так называемое «Северокарельское государство». Сие «государство» было создано 21 июля 1919 года финнами и зажиточными карельскими крестьянами. В него входили пять северных карельских волостей Архангельской губернии: Столицей «государства» стало село Ухта.

»Временное правительство Архангельской Карелии» заявило о выходе из состава России и обратилось к иностранным государствам с просьбой о дипломатическом признании. Надо ли говорить, что «Северокарельское государство» признала одна Финляндия и даже выдала ему заем в сумме восьми миллионов финских марок.

18 мая 1920 года части Красной Армии взяли село Ухту. «Правительство» бежало в деревню Вокनावолок в 30 км от границы, откуда через пару недель перебралось править в Финляндию. Но поскольку в Финляндии скопилось слишком много карельских «правительств», что было слишком накладно для казны, экономные финны создали в декабре 1920 года в Выборге «Карельское объединенное правительство». Туда вошли «Олонецкое»

правительство», «Временное правительство Архангельской Карелии», правительство Ребольской и Поросозерской волостей и другие.

С 10 по 14 июля 1920 года в эстонском городе Тарту (бывший Дерпт) происходили мирные переговоры между Россией и Финляндией. Последняя потребовала от России карельские земли. Понятно, что переговоры закончились провалом.

14-21 июля 1920 года Красная Армия, наконец, выбила последние отряды финнов с территории Карелии, за исключением двух северных волостей — Реболы и Поросозера. После экзекуции финны стали сговорчивее, и 28 июля переговоры возобновились. 14 октября 1920 года стороны подписали Тартуский мирный договор.

Глава 4

Тартуский мирный договор между РСФСР и Финляндией

Поскольку территориальные споры между Финляндией и Россией имели и тогда, и впоследствии крайне важное значение, остановимся на них подробнее.

Согласно Тартускому миру к Финляндии на Севере, в Заполярье, отходила вся Печенгская область (Петсамо), а также западная часть полуострова Рыбачий, от губы Вайда до залива Мотовского, а также большая часть полуострова Среднего, по линии, проходящей через середину обоих его перешейков. Все острова к западу от разграничительной линии в Баренцевом море также отходили к Финляндии (остров Кий и острова Айновские).

Граница на Карельском перешейке устанавливалась от Финского залива по реке Сестре (Систер-бек, Райяйоки) и далее шла на север по линии старой административной русско-финляндской границы, отделявшей Великое княжество Финляндское от собственно русских губерний.

Оккупированные финскими войсками карельские волости Ребольская и Поросозерская очищались от войск

и возвращались Карельской Трудовой Коммуне (позднее Карельской Автономной области).

Морская граница в Финском заливе между РСФСР и Финляндией шла от устья реки Сестры до Стирсудена вдоль северного побережья Финского залива, затем поворачивала к острову Сескар и островам Лавенсаари и, обойдя их с юга, поворачивала прямо к устью реки Наровы на южном берегу Финского залива. (Таким образом, эта граница отрезала Россию от выхода в международные воды Финского залива).

Отметим несколько важных военных статей договора.

Финляндия должна была нейтрализовать в военном отношении принадлежащие ей острова Финского залива, за исключением островов шхерного района. Это означало, что она обязалась не возводить на островах укреплений, военно-морских баз, портовых сооружений, радиостанций, военных складов и не содержать там войска.

Финляндия лишалась права держать в Северном Ледовитом океане авиацию и подводный флот. Она могла держать на Севере до 15 обычных военных судов водоизмещением не более 400 тонн каждое, а также любые вооруженные суда водоизмещением до 100 тонн каждое.

Финляндия обязалась в течение одного года разрушить форты Ино и Пумола на Карельском перешейке.

Финляндия не имела права строить артсооружения с сектором обстрела, выходящим за границы финских территориальных вод, а на побережье Финского залива между Стирсуденом и Инониemi — на расстоянии менее чем 20 км от береговой кромки, а также любые сооружения между Инониemi и устьем реки Сестры.

Обе стороны могли иметь на Ладожском озере и впадающих в него реках и каналах военные суда водоизмещением не более 100 тонн, и с артиллерией, не превышающей калибр 47 мм.

РСФСР имела право проводить по южной части Ладожского озера и по обводному каналу военные суда в свои внутренние воды.

Финским торговым судам с мирным грузом давалось право свободного прохода по реке Неве в Ладожское озеро из Финского залива и обратно.

Глава 5

Вторжение финских войск в Карелию в 1921–1922 годах

В октябре 1921 года на территории Карельской Трудовой Коммуны в Тунгудской волости был создан подпольный «Временный Карельский комитет», начавший формирование «лесных отрядов» из числа местных крестьян и давший сигнал к наступлению белых войск из Финляндии. В первой половине ноября 1921 года они совершили серию диверсионных нападений на отдельные объекты и населенные пункты Карелии (железнодорожный мост через Онду, село Ругозеро), уничтожая в них коммунистов и советских служащих.

К концу декабря 1921 года финские отряды численностью 5–6 тысяч человек продвинулись до линии Кестеньга – Суомусалми – Ругозеро – Паданы – Поросозеро, захватив район с 30° в. д. до 33° в. д. Слабые подразделения пограничной стражи (согласно Тартускому договору воинские части Красной Армии были выведены из района, подвергшегося нападению), не смогли сдержать мобильные лыжные отряды финнов и отряды «лесных братьев».

На территории Карелии и Мурманского края было введено военное положение. К концу декабря советские власти сосредоточили в Карелии 8,5 тысяч военнослужащих РККА, 166 пулеметов, 22 орудия. Была проведена мобилизация коммунистов. В разработке плана контрнаступления и разгрома противника принял участие главнокомандующий РККА С.С. Каменев. Командующим Карельским фронтом был назначен командарм Александр Игнатьевич Седякин.

Ударом из Петрозаводска в двух направлениях советские войска к началу января 1922 года заняли Поросозеро на южном фланге фронта, Реболы и Камасозеро на центральном участке фронта, разбив главную группировку финнов. Северная группа 25 января овладела Кестеньгой и Кокисальмой, а в начале февраля 1922 года совместно с центральной группой взяла военно-политический центр «Карельского комитета» – село Ухту.

К середине февраля территория Карелии была полностью освобождена.

В разгроме интервентов принимали активное участие части, сформированные из финнов, эмигрировавших в РСФСР после гражданской войны в Финляндии: лыжный батальон Петроградской интернациональной военной школы под командованием А.А. Инно, прошедший по тылам белофиннов свыше 1100 км.

Кроме того, финские лесорубы создали партизанский отряд численностью в 300 человек, действовавший по ту сторону границы. 15 января 1922 во многих городах Финляндии прошли демонстрации рабочих, протестовавших против «карельской» авантюры.

Вместе с финскими войсками из Карелии ушли или было насильственно уведены 8 тысяч человек работоспособного населения. Общий ущерб Карелии от оккупации составил 5,61 миллионов рублей золотом.

После изгнания финнов Карельская Трудовая Коммуна была преобразована 25 июля 1923 года в Карельскую АССР в составе РСФСР.

РАЗДЕЛ IX

Зимняя война 1939—1940 гг.

Глава 1

Предыстория Зимней войны

Советско-финские отношения к концу 30-х годов продолжали оставаться нестабильными. Правящие круги Финляндии относились к советскому руководству и любым его внешнеполитическим инициативам с огромным подозрением. Финское руководство было глубоко убеждено, что конечной целью всей политики СССР по отношению к их стране является, во-первых, реставрация ее прежнего колониального статуса, а во-вторых, замена буржуазно-демократического режима коммунистической диктатурой.

Ну, а экстремистски настроенные националистические партии и организации выдвигали даже территориальные притязания к СССР. Так, в уставе молодежной организации Синемуста было записано, что финско-русская граница должна проходить по Енисею*.

* Следует напомнить читателям, что в любой стране с более или менее нормальной общественной жизнью политические партии и политизированные организации действуют в широком идеологическом спектре, от крайне левых до крайне правых. Их лидеры и печатные органы делают массу разноречивых заявлений, в том числе провозглашают агрессивные призывы и лозунги.

Например, лидер Либерально-демократической партии России В.В. Жириновский (между прочим, вице-спикер парламента) в течение многих лет систематически призывает к захвату Россией территорий, отделяющих ее от Персидского залива (т.е. фактически к оккупации Ирана). Однако никто (в том

Разумеется, в связи с резким возрастанием советской военной мощи в 30-ые годы угроза нападения Финляндии на СССР отсутствовала. Но в случае коалиционной войны (совместно с Англией, Францией или Германией), Финляндия могла представлять определенную угрозу для СССР.

Так, финская дальнобойная артиллерия могла со своей территории поразить любые объекты в Ленинграде, который к 1939 году продолжал оставаться самым крупным центром оборонной промышленности СССР. Неприятельский бомбардировщик, пересекший границу со стороны Финляндии, имел подлетное время до центра Ленинграда всего около 4 минут*.

числе иранские политики и публицисты) не принимает всерьез его слова о том, что «русские солдаты должны мыть сапоги в Индийском океане». Аналогично надо относиться к уставу Синемуста и к высказываниям различных политических деятелей Финляндии 30-х годов.

Однако автор данной книги выставляет подобные заявления в качестве доказательства агрессивных устремлений финского государства. Дело в том, что он глубоко скорбит по поводу окончательного развала бывшей Российской империи, произошедшего в 1991 году. Отсюда, в частности, его симпатии к одному из величайших преступников в истории человечества Сталину. Неважно, что этот полубезумный тиран истребил десятки миллионов людей, уничтожил национальную культуру народов России, совершил множество других злодеяний по всем без исключения сферах общественной жизни. По мнению Широкограда и ряда других авторов, гораздо важнее то, что Сталин успешно расширял территорию СССР и «крепил его обороноспособность». Поэтому он всячески пытается доказать, что Сталин и банда его палачей мечтали вовсе не о победе «мировой революции», а всего лишь о «безопасности Советского государства». Того самого государства, официальной целью политики которого вплоть до конца 70-х годов XX века являлось обеспечение победы коммунизма в планетарном масштабе. — Прим. ред.

* То же самое можно сказать о советской дальнобойной артиллерии и советских бомбардировщиках. Разница лишь в том, что у финнов не было ни тяжелых дальнобойных орудий (кроме двух-трех береговых батарей), ни авиационных бомбардировочных полков. А в СССР они были, притом в огромном количестве. — Прим. ред.

Самый крупный флот СССР (Балтийский) был фактически заблокирован в восточной части Финского залива. Он имел единственную базу в Кронштадте, гавани которого просматривались в бинокль с финского берега. Кронштадт и корабли могли обстреливать не только дальнобойные береговые орудия, но и пушки корпусной артиллерии финской армии.

Такое положение категорически не удовлетворяло военно-политическое руководство СССР. Особенно в связи с начавшейся в сентябре 1939 года большой европейской войной. Кстати, нелишне вспомнить, что великие западные державы тоже забывали о международном праве тогда, когда им это было выгодно. Например, в 1940-1942 гг. Великобритания и США произвели вооруженные вторжения в десятки нейтральных государств и чужих колоний, среди которых Иран (1941 год), Ирак (1942 год), французские территории в Африке (1940—1942 годы) и т.п. Об этом многие нынешние политики России либо не знают (вследствие своего глубокого невежества в сфере истории), либо предпочитают не вспоминать.

На последней сессии Ассамблеи Лиги Наций Уинстон Черчилль прямо заявил, что «мы имеем право, более того, на нас лежит обязанность отклониться в известной мере от некоторых из условностей тех самых законов, которые мы стремимся вновь восстановить и упрочить. Малые нации не должны связывать нам руки, когда мы сражаемся за их права и свободу». В переводе на просторечие эти слова означали, что Британская империя имеет право делать все, что считает нужным и везде, где сочтет необходимым, во имя торжества парламентаризма, многопартийности, свободы предпринимательства и прочих буржуазно-демократических ценностей англо-американской модели общества.

Надо ли говорить, что Германия, Италия и Япония тоже творили все, что хотели во имя своих собственных «светлых идеалов». Глядя на них всех, товарищ Сталин наконец решился перейти от разработки планов мировой революции к их воплощению. Он начал, как известно, с Прибалтики (присоединение Литвы, Латвии, Эстонии), Польши (присоединение Западной Белоруссии

и Западной Украины), Румынии (присоединение Бессарабии) и Финляндии.

Руководство Германии, подписавшее в августе 1939 г. секретный договор с СССР о разделе сфер влияния в Европе, в какой-то мере поддерживало территориальные претензии СССР к Финляндии. Так, 2 декабря 1939 года статс-секретарь германского МИДа Вейнузекер разослал в ряд германских посольств секретный циркуляр, в котором Зимняя война трактовалась как «естественная потребность России в укреплении безопасности Ленинграда и входа в Финский залив»*.

Впрочем, до начала войны в Европе Сталин действовал в этом направлении достаточно осторожно. Так, весной 1938 года он попытался провести предварительные переговоры (так сказать, «прощупать почву») не путем дипломатических контактов, а напрямую. Было решено установить неофициальный канал связи: Сталин — Б.А. Рыбкин (резидент советской разведки в Хельсинки) — финские министры. В целях конспирации операцию закодировали как «Дело 7 апреля» (именно в этот день состоялась первая беседа Сталина с Рыбкиным).

14 апреля 1938 года заведующий Хельсинским отделением «Интуриста» Ярцев (т.е. Рыбкин) посетил квартиру министра иностранных дел Финляндии Рудольфа Холсти. После продолжительной беседы с министром Ярцев немедленно вылетел в Москву. Но среди прибывших в Москву пассажиров руководителя «Интуриста» не оказалось, а резидента НКВД Рыбкина ждал черный лимужин. Спустя час Рыбкин уже беседовал со Сталиным. В тот же день произошла конфиденциальная беседа Холсти с премьер-министров Финляндии Кааяндером.

Из Москвы Ярцев-Рыбкин вернулся в Хельсинки через Стокгольм, где имел доверительную беседу с министром иностранных дел Швеции Р. Сандлером, проявившим большой интерес к вопросам безопасности Аландских островов, а также с рядом других нужных лиц. 11 июня 1938 года по инициативе финнов состоялась встре-

* См.: СССР — Германия 1939—1941. Документы и материалы о советско-германских отношениях с сентября 1939 г. по июнь 1941 г. — Вильнюс, 1989, с. 30.

ча Ярцева с премьером Каяндером. С 30 июня в переговорах с Ярцевым принимал участие заместитель министра иностранных дел Таннер.

Таким образом, существовала возможность конфиденциальной подготовки соглашения СССР—Финляндия на основе некоторых территориальных уступок с финской стороны. Секретность переговоров позволяла ведущим финским политикам «сохранить лицо» перед своим народом и депутатами парламента. Сначала они выработали бы совместно с эмиссарами Сталина рамки взаимно приемлемого соглашения, а потом в ходе официальных переговоров окончательно доработали бы его формулировки.

Но, увы, финское руководство явно не понимало, что их восточный сосед не остановится перед крайними мерами. Оно не желало отдавать Сталину ни одного квадратного километра земли на Карельском перешейке, ни одного острова в финских шхерах, не хотело обсуждать предложение о восстановлении русской военно-морской базы на полуострове Ханко (Гангут). Оно ничем не хотело поступиться, исходя из двух наивных предположений. Во-первых финны верили, что смогут убедить Сталина и его команду в своей искренней приверженности политике нейтралитета, аналогичной шведской. Во-вторых они верили в то, что великие державы (в первую очередь Великобритания и Франция) не отдадут их на растерзание большевикам.

Между тем советское правительство убедилось в бесплодности неофициальных контактов и решило действовать в открытую, чтобы финны больше не могли тянуть время, не говоря ни «да», ни «нет». В конце октября 1938 года Ярцева-Рыбкина отозвали. Дальнейшие переговоры начались в Москве 5 марта 1939 года. С советской стороны в них принимали участи нарком иностранных дел М.М. Литвинов, с финской — посланник Ирве Коскинен. Однако обмен мнениями протекал по-прежнему вяло и нерегулярно.

После начала европейской войны советская сторона резко усилила дипломатическую активность. 5 октября 1939 года Молотов пригласил в Москву на переговоры финского министра иностранных дел Э. Эркко «для обсуждения актуальных вопросов советско-финских отно-

шений». Тем временем, опасаясь, что дело идет к войне с русскими, финское командование объявило частичную мобилизацию запасников (в возрасте до 33-х лет), а 9 октября начало переброску войск к советско-финской границе. К 11 октября мобилизация закончилась. Наконец 12 октября в Москву прибыла финская делегация на переговоры, но вместо министра иностранных дел ее возглавил посол Финляндии в Швеции Ю.К. Паасикиви.

13 октября 1939 года на переговорах в Кремле советская сторона предложила заключить пакт о взаимопомощи между Финляндией и СССР. Финская делегация категорически отвергла это предложение. Тогда 14 октября советская делегация предложила поменять финскую территорию на Карельском перешейке площадью 2761 кв. км на значительную часть советской Карелии площадью 5529 кв. км (то есть вдвое большую!)*.

Финны опять отказались. С 23 октября по 9 ноября советская сторона сделала еще несколько предложений о продаже, аренде или обмене спорных территорий. На все это последовал отказ финской стороны. Военный министр Финляндии Ю. Ниукканен открыто заявил, что «война нам выгоднее, нежели удовлетворение требований России».

25 октября министерство иностранных дел Финляндии объявило, что территориальные воды Финляндии от меридиана 29° (маяк Сейвястэ-Стирсудден) на запад до

* Забавно наблюдать, как автор изо всех сил пытается доказать «благородство» Сталина и его подручных. Да, территорию предложили вдвое больше. Но вся она — сплошь каменистые пустоши, либо гранитные скалы, поросшие лесом. Даже сегодня хозяйственная деятельность на этой территории не осуществляется. Между тем, жители Карельского перешейка, на который претендовали большевики, поставляли 30% зерна и 33% всей рыбы в Финляндии, а также молоко и молочные продукты, свинину, яйца, птицу и т.д.

Да и людей там жило немало. Всем им предлагали навсегда покинуть свои родные места, бросить дома, землю, кладбища предков, одним словом, начать жизнь сначала. Естественно, за свой собственный счет. Для большевиков подобное решение вопроса было самым обычным делом. Но не для финнов. — Прим. ред.

меридиана 21°20' (маяк Утэ) заминированы, за исключением фарватера, ведущего в Ленинград.

По советской версии, 26 ноября 1939 года в 15.45 финская артиллерия в районе Майнилы выпустила семь снарядов по позициям 68-го стрелкового полка на советской территории. Якобы были убиты три красноармейца и один младший командир. В тот же день наркомат иностранных дел СССР обратился с нотой протеста к правительству Финляндии и потребовал отвода финских войск от границы на 20—25 км.

Финское правительство отрицало факт обстрела советской территории и предложило, чтобы не только финские, но и советские войска были отведены на 25 км от границы. Это формально равноправное требование граничило с издевательством, ведь тогда советские войска пришлось бы вывести из Ленинграда.

29 ноября 1939 года посланнику Финляндии в Москве была вручена нота о разрыве дипломатических отношений СССР с Финляндией. 30 ноября в 8 часов утра войска Ленинградского фронта получили приказ перейти границу с Финляндией. В тот же день президент Финляндии К. Каллио объявил войну СССР*.

Во времена «перестройки» стали известны несколько версий Майнильского инцидента. По одной из них обстрел позиций 68-го полка произвело секретное подразделение НКВД. По другой, вообще никакой стрельбы не было, и в 68-м полку 26 ноября не было ни убитых, ни раненых. Есть и иные версии. Но, увы, никаких документальных подтверждений ни одна из них пока не имеет. По мнению автора, инцидент в Майниле еще ждет своих исследователей. Это очень интересная проблема для... узких военных специалистов.

* Финский президент не объявлял войну СССР. Он лишь заявил, что «Финляндия и СССР отныне находятся в состоянии войны, так как русская авиация сегодня утром бомбила Хельсинки, Турку и другие финские города, а русские войска перешли границу и атакуют позиции финских войск». Но автору данной книги очень хочется убедить читателей в том, что это финны напали (или собирались напасть) на Страну Советов и, более того, даже верили в свою победу! — Прим. ред.

Но для политиков и народов России и Финляндии данный инцидент не имеет особого значения. Какая разница — была это провокация НКВД или финской военщины? Мы уже знаем, что Петр Великий использовал в качестве повода для начала Северной войны просто анекдотичный случай, но сейчас никому не приходит в голову назвать его агрессором. Как в 1700 году, так и в 1939 году России пришлось силой возвращать то, что было отнято у нее (тоже силой) во время смут 1608—1617 и 1917—1922 годов*.

Отметим попутно один нюанс. Советская пропаганда в 1939—1940 годах говорила о войне не с финнами, а с белофиннами. В 2001 году термин «белофинн» кажется нам всего лишь пропагандистской выдумкой. Уже более 60 лет подавляющее большинство граждан Финляндии поддерживает свое правительство. Но в 1939 году Сталин все еще мыслил категориями 1917—1922 годов, то есть той эпохи, когда существовали (точнее, яростно боролись друг с другом) как «красные», так и «белые» финны. Кроме того, в 1938—1939 гг. в Финляндии все еще были сторонники социализма (и не так уж мало), а также масса простых людей, которых очень мало интересовали вопросы аренды базы на полуострове Ханко и даже территориальной принадлежности Карелии (если сами они жили в другой части страны). Другое дело, что как только началась война, финским социалистам и коммунистам в своем большинстве пришлось публично осудить советскую агрессию. Тех немногих, кто уклонился от такого рода заявлений, власти отправили перевоспитываться в концлагеря.

Кстати говоря, во время Зимней войны из числа финских красных эмигрантов, из финнов и карелов, проживавших в советской Карелии, и при участии чистокровных славян, которым «для пользы дела» срочно дали до-

* Вот в этом автор совершенно прав. И нечего врать, что речь шла о какой-то «безопасности СССР». По сути дела, аргументация использовалась совершенно иная: «Не забывайте, что более 100 лет вы были нашей колонией. Посему отдайте добром то, что нам раньше принадлежало. Не хотите по-хорошему, возьмем силой». — Прим. ред.

кументы с финскими именами и фамилиями, был создан 1-й стрелковый корпус так называемой «Финской народной армии». К концу марта 1940 г. в его составе было около 14 тысяч человек. Впрочем, в боях он не участвовал. Практически всю войну этот корпус находился в тылу советских войск на Карельском перешейке. Существует предположение, что корпус берегли для торжественного «парада победы» в Хельсинки, однако документальные сведения об использовании корпуса пока не найдены.

Глава 2

Вооруженные силы Финляндии

ВОЕННО-МОРСКОЙ ФЛОТ

Соотношение морских сил СССР и Финляндии необходимо оценивать с учетом особенностей театра военных действий. Наш читатель мог уже заметить, что даже в войнах XVIII века соотношение количества крупных надводных (парусных) кораблей мало влияло на ход боевых действий в прибрежных водах Финляндии (шхерах). Там решающую роль играли малые гребные суда. С появлением мин, торпед, автоматической артиллерии, двигателей внутреннего сгорания боевые возможности малых судов существенно возросли.

В финском флоте к 1939 году были всего два крупных боевых корабля — броненосцы береговой обороны* «Вяйнамуйнен» («*Vainamoinen*») и «Ильмаринен» («*Ilmarinen*»). Оба броненосца построила в 1929–1932 годах финская верфь Крейтон-Вулкан в городе Турку. Двигатели (4 дизеля по 350 л.с. каждый) для них изготовил немецкий завод «Германия» в Киле, артиллерию — завод «Борфорс» в Швеции.

Водоизмещение броненосцев составляло 3900 тонн, их габариты были 93 × 16,9 × 4,5 метров. Бронирование:

* Их также называли «шхерными мониторами». Для простоты мы будем называть их просто броненосцами. — А.Ш.

пояс 51-57 мм, палуба 13 мм, боевая рубка 127 мм. Броня башен ГК: лоб 102 мм, стенки 50 мм, крыша 75 мм. Скорость полного хода достигала 15,5 узлов (28,7 км/час). Экипаж каждого насчитывал 436 человек.

Четыре 254/46-мм пушки главного калибра были помещены в две башни. В их боекомплект входили фугасные и бронебойные снаряды весом 225 кг. Максимальная дальность стрельбы ими достигала 30,3 км.

Универсальная артиллерия состояла из восьми 105/50-мм пушек Бофорс, размещенных в четырех спаренных установках, защищенных 15-мм броней. Вес снаряда 16 кг, дальность стрельбы 18,2 км, потолок 12 км. Кроме того, броненосцы имели по четыре 40-мм и десять 20-мм зенитных автоматов.

Финским броненосцам противостояли советские линкоры «Марат» (бывший «Петропавловск») и «Октябрьская Революция» (бывший «Гангут»), а также крейсер проекта 26 «Киров». Каждый из них мог легко победить финские броненосцы, но только при встрече в открытом море. А финны строили свои «шхерные мониторы» исключительно для действий среди прибрежных островов, где поражение их огнем линкоров либо крейсера являлось весьма сложной задачей. Удачная маскировка в шхерах защищала их и от авиации.

Финский флот имел 5 подводных лодок против 29 советских. Самой маленькой среди них была «Сауко» («Saukko») водоизмещением 100/136 тонн и скоростью хода 9/6 узлов. Ее вооружение состояло из двух 45-см торпедных аппаратов, кроме того, она могла брать на палубу 9 малых мин заграждения. По своим тактико-техническим характеристикам в Краснознаменном Балтийском флоте (КБФ) ей соответствовали подводные лодки типа М-VI (т.е. «малютки» шестой серии).

Подлодка «Весико» («Vesikko») имела водоизмещение 250/300 тонн, скорость хода 13/7 узлов. Она была вооружена тремя носовыми 53-см торпедными аппаратами и одним 20-мм зенитным автоматом. Аналог в составе КБФ — лодки типа М-XII («малютки» двенадцатой серии).

Водоизмещение трех однотипных подлодок «Ику-Турсо» («Iku-Turso»), «Ветехинен» («Vetehinen») и «Весихилси» («Vesihilsi») составляло 490/715 тонн, скорость хода

достигала 14/8 узлов. Лодки имели по четыре 53-см торпедных аппарата и могли нести до 20 мин. Артиллерия включала одну 75/50-мм пушку и один 20-мм зенитный автомат. Советский аналог — подлодки типа «Щ» («щуки» III, V, X серий).

В состав финского флота на Балтике входили 8 канонерских лодок: «Аунус» (Aunus), «Виена» (Viена), «Карьяла» (Karjala), «Турунмаа» (Turunmaa), «Уусимаа» (Uusimaa), «Хаменмаа» (Hameenmaa), «Мати Курки» (Matti Kurki) и «Клаас Хорн» (Klaas Horn). Это были тихоходные корабли (скорость в пределах 10–14 узлов, т.е. 18,5–26 км/час), построенные 20–30 и даже 45 лет назад. Их водоизмещение составляло от 276 до 400 тонн, вооружение включало 1–2 орудия калибра 75, 105, или 130 мм и 2–3 зенитных автомата калибра 20–40 мм.

К 1939 году в составе финского флота были 7 торпедных катеров — против 62 советских. Из них пять («Isku», «Vinha», «Raju», «Syöksy» и «Nuoli») английской постройки 1926–1929 годов, типа «Торникрофт». Торпедные катера «Sisu II» и «Hurja» (бывшие MAS-220 и MAS-221) были построены в 1917 году в Италии и куплены финнами в 1920 году.

Кроме того, финны имели несколько вооруженных ледоколов, около 30 тральщиков, 7 минно-сетевых заградителей и десятки вооруженных речных катеров.

Организационно их флот состоял из Флота побережья, Морских сил юго-западной Финляндии, Ботнического залива и Аландских островов, Ладожской флотилии, флота Главной базы и кораблей фарватерной службы. Всего в военно-морском флоте числилось 3936 человек кадрового состава (из них 261 офицер) и 3333 резервистов.

Флот побережья, базировавшийся на порты Финского залива, был наиболее сильным. В его состав входили броненосцы «Ильмаринен» и «Вяйнамуинен», 4 канонерские лодки («Hameenmaa», «Uusimaa», «Turunmaa», «Karjala»), 7 сторожевых катеров типа «VMV», базовые тральщики «Rautu» и «Vilppula», 8 катеров-тральщиков типа «А», 4 минных заградителя («Baltic», «Suomi», «Frej», «Roscidon»), все 5 подлодок с плавбазой «Sisu». Кроме того, здесь имелась флотилия торпедных катеров, в которую

входили все 5 «англичан» и сторожевой катер VMV-11, а также учебно-артиллерийские корабли «Suomen Joutsen» и «Katajaluoto».

В состав Морских сил юго-западной Финляндии, базировавшихся в Або-Аландском районе, входили: флотилия ледоколов (4 судна — «Jaakarhu», «Tarmo», «Voima» и «Samro»); флотилия эскортных судов (4 судна — «Aura I», «Aura II», «Uiskq» и «Tursas» и 2 ледокола «Murtaja» и «Apu»); флотилия охотников за подводными лодками (6 катеров типа VMV).

Ладожская военная флотилия базировалась на порт Лахденпохья. На острове Ойтто был склад мин (200 русских мин образца 1908 г. и 150 мин типа HIS). В состав флотилии входили 5 канонерских лодок: «Аунус» (Aunus), «Юрье» (Jurje), «Вакава» (Vakava), «Тампере» (Tampere), «Виипури» (Viipurii) водоизмещением от 150 до 350 тонн; ледоколы «Аалакс» (Aalokas, 350 тонн) и «Кивиниеми» (Kiviniemi, 250 тонн); 6 вооруженных пароходов: «Воима» (Voima), «Отава» (Otava), «Алхо» (Alho), «Сункела» (Sunkela), «Венус» (Venus) и «Сиро» (Siro); минный заградитель М-2, тральщик «Клертер» («Klerter»), пять буксиров, одиннадцать моторных катеров и другие суда.

К тому времени финны перестали соблюдать условия Тартуского договора, ограничивавшего тоннаж боевых судов на Ладоге 100 тоннами, а калибр орудий — 47 миллиметрами. Интересно, что осенью 1938 года финские торговые суда ушли с Ладоги по Неве в порты Финского залива. Но обратно власти СССР в 1939 году их не пропустили.

Резервом финского флота были морские силы шюцкора, которые имели свои береговые базы, где располагались штабы флотилий катеров и происходило обучение личного состава. Шюцкоровцы укомплектовывали и обслуживали разветвленную сеть постов наблюдения и связи, береговые батареи противокатерной и противодесантной обороны, посты воздушного наблюдения, оповещения и связи, зенитные батареи малокалиберной артиллерии.

Силы морского шюцкора подразделялись на флотилии, организованные в каждом укрепрайоне береговой обороны. Каждая из них имела четыре дивизиона (диви-

зион сторожевых катеров, дивизион минно-заградительных катеров, дивизион противодесантных катеров и дивизион катеров связи). Всего в шюцкоровском флоте было 17 дивизионов. Количество катеров в дивизионе в зависимости от характера службы и района расположения дивизиона составляло от 8 до 30 единиц. В общей сложности морские силы шюцкора располагали 363 моторными катерами, 50 из которых были довольно крупными (типа «SP») и имели на вооружении орудия калибра 20–76 мм.

Финская морская авиация включала 36-ю и 39-ю авиагруппы, имевшие на вооружении 8 гидросамолетов-разведчиков. 36-я авиагруппа базировалась в населенном пункте Калвик недалеко от Хельсинки. К началу войны она имела на вооружении шесть гидросамолетов типа Blackburn «Ripon II». 39-я авиагруппа базировалась в Мариенхамне на Аландских островах (что нарушало статью Тартуского договора о демилитаризации архипелага) и имела два гидросамолета «Юнкерс» К-43.

Морская авиация имела большое количество аэродромов и взлетных полос, наиболее важными из которых были Сантахамина (в районе Хельсинки), Ттерваниеми, Туркисаари, Лахденпохья (на Ладожском озере), Тампере и Мариенхамн. Кроме того, благодаря большому количеству озер, финские гидросамолеты могли базироваться и в глубине страны.

Таким образом, вся финская морская авиация состояла из восьми устаревших гидросамолетов. Однако разведка Балтийского флота считала иначе: 120 самолетов, из них 42 бомбардировщика, 24 истребителя и 54 разведчика*.

* Где и как доблестные разведчики-балтийцы ухитрились обнаружить эту воздушную армаду, до сих пор остается загадкой. К 30 ноября 1939 года вся финская авиация насчитывала 145 самолетов, включая учебно-тренировочные машины, гидросамолеты и самолеты связи. А вот авиация одного только КБФ имела 469 боевых машин: 246 истребителей, 111 бомбардировщиков и 102 гидросамолета-разведчика. — Прим. ред.

БЕРЕГОВАЯ АРТИЛЛЕРИЯ

Система береговой обороны Финляндии включала в себя береговые артиллерийские полки и отдельные артиллерийские дивизионы (группы).

Побережье Финского залива и северный берег Ладожского озера делились на укрепленные районы: Хельсинки, Виипури, Сортавала, Ханко и Хамина. В укрепрайонах Хельсинки, Виипури и Сортавала базировались 1-й, 2-й и 3-й береговые артиллерийские полки, в Ханко и Хамине — 1-й и 2-й отдельные артдивизионы береговой обороны. В военное время укрепрайоны усиливались сухопутными частями (20-й, 21-й, 22-й и 24-й пехотные полки). Командиры береговых артполков и отдельных артдивизионов, которые в военное время становились комендантами укрепрайонов, подчинялись командующему ВМС.

Общая численность сил береговой обороны Финляндии (вместе с морской пехотой) составляла 29336 человек (1321 офицер, 5031 унтер-офицер и 22984 рядовых).

1-й береговой артиллерийский полк под командованием полковника В. Марьянена (штаб в Суоменлинне) состоял из двух артдивизионов, штабы которых находились на островах Миессари и Изосаари. Полк прикрывал самый важный в стратегическом отношении район Хель-



254-мм пушка на станке Дурляхера



305/52-мм береговая батарейная установка

синки, где находилась главная база финского флота. Полк имел 15 артиллерийских батарей (152-, 254- и 305-мм орудия), расположенных на островах Макилуото, Миессари, Рюсянкаари, Катаялуото, Хармая, Куйвассаари, Изосаари, Виллинки, Сантахамина, Суоменлинна, Кустанмиекка и Макилуото. Всего 4 – 305-мм, 16 – 254-мм и 32 – 152-мм орудий. Общая численность гарнизонов батарей составляла 3964 человека.

Две башенные двухорудийные 305-мм батареи были построены финнами на островах Макилуото и Куйвассаари в 1933–35 годах. Дальность стрельбы орудий этих батарей составляла 42 км, что позволяло полностью перекрывать артиллерийским огнем Финский залив в районе

Найссаар — Макилуото. Гарнизон каждой батареи составлял 300 человек.

Четырехорудийные 254-мм батареи находились на островах Виллинки, Рюсянкаари, Катаялуото и Изосаари. Они прикрывали весь шхерный район от мыса Порккала-Удд (Поркалауд) до Порво.

Юго-западное побережье Финляндии защищал 1-й отдельный артиллерийский дивизион береговой обороны, пять батарей которого располагались на островах Утэ, Эрэ, Руссарэ и Люпертэ. Штаб дивизиона находился в Ханко. Самыми мощными объектами этой оборонительной позиции были двухорудийная 305-мм батарея, расположенная на острове Эрэ, и шестиорудийная 234-мм батарея на острове Руссарэ. Эти батареи построили русские моряки в 1914—1917 годах, а в 1935—1937 годах финны их модернизировали. Орудия шестиорудийной батареи на острове Руссарэ были разнесены в отдельные башни, батарея острова Эрэ была преобразована из четырехорудийной в двухорудийную, а два 305-мм орудия впоследствии перевезли и установили на мысе Ристиниеми.

2-й береговой артиллерийский полк осуществлял береговую оборону района Виипури (штаб в Виипури). Полк состоял из двух артдивизионов (штабы на острове Равенсаари и в Койвисто). Основные береговые батареи 2-го полка находились на мысе Ристиниеми (два 305-мм орудия) и на острове Биоркэ (шесть 254-мм орудий).

Помимо того, еще имелась четырехорудийная 152-мм батарея в районе Хумалиоки, трехорудийная 152-мм батарея на острове Тиуринсаари, двухорудийная 152-мм батарея на острове Урансаари и четырехорудийная 152-мм батарея на мысе Сатаминиеми.

Всего во 2-м полку было 18 батарей: два 305-мм, шесть 254-мм и двадцать 152-мм орудий. Гарнизоны батарей насчитывали 3358 человек.

2-й отдельный артиллерийский дивизион береговой обороны под командованием подполковника Т. Кайнулайнена прикрывал район Котка — Хамина. Штаб дивизиона находился в Хамине. Береговые батареи дивизиона располагались на островах, окружающих город Котка: Кирккомансаари, Ранкки, Пуккио, Мустамаа и Кукио. Си

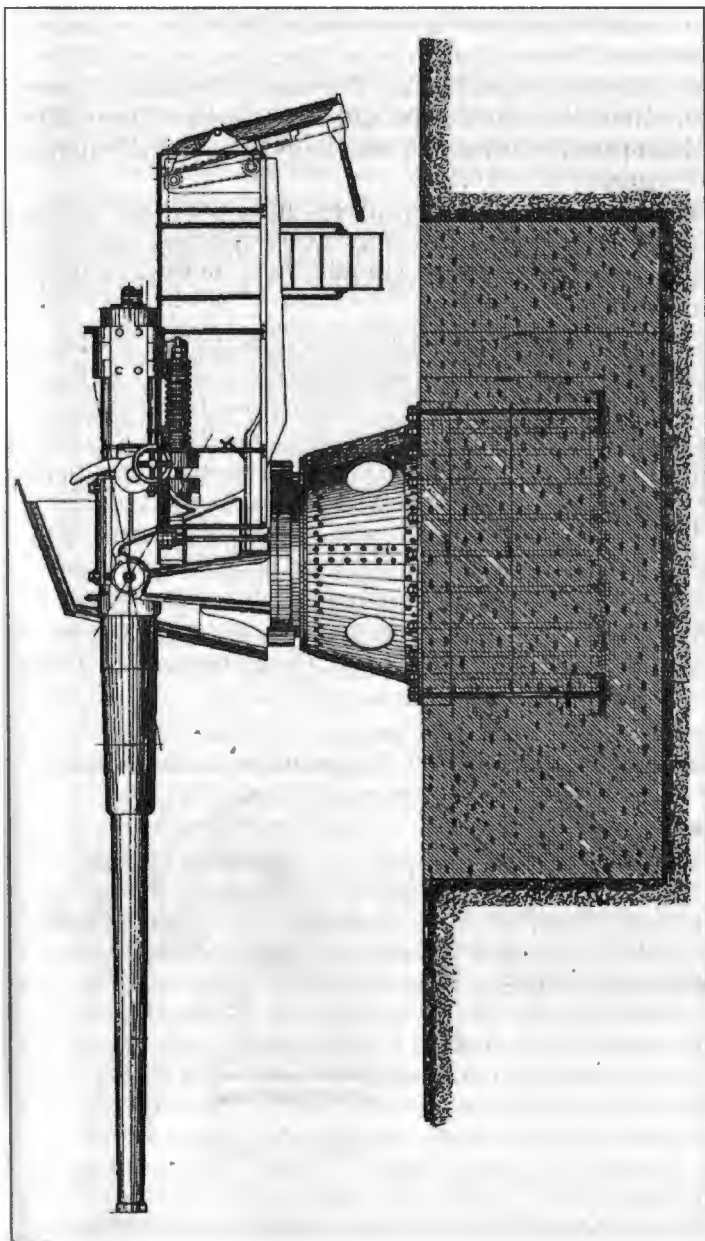

152-мм береговая пушка Канэ, в 1939 г. состояла на вооружении СССР и Финляндии

мые мощные из них находились на острове Кирккомансари (четыре 254-мм орудия) и острове Пуккио (два 203-мм орудия). На островах Пуккио, Ранкки, Мустамаа и Кукио дислоцировались также три 152-мм и одна 120-мм батарея. Численность личного состава батарей составляла 2277 человек.

Таким образом, артиллерийские батареи были удачно расположены и дополняли друг друга, прикрывая своим огнем практически всю береговую черту Южной Финляндии.

На Ладогге находился 3-й артиллерийский полк со штабом в Сортавале под командованием полковника Е. Ярвинена. Полк включал в себя три дивизиона (штабы на островах Коновец и Валаам и в Лахденпохья). Все побережье Ладожского озера делилось на шесть укрепленных районов — Карельский, Куркийоки, Яккими, Сортавала, Валаам и Салми. Общая численность личного состава Морских сил Ладожского озера составляла 5092 человека.

В состав 3-го берегового артиллерийского полка на Ладожском озере входило 35 орудийных позиций, где находились 26 — 152-мм, 6 — 120-мм, 18 — 87-мм, 10 — 75-мм и 16 — 57-мм орудий.

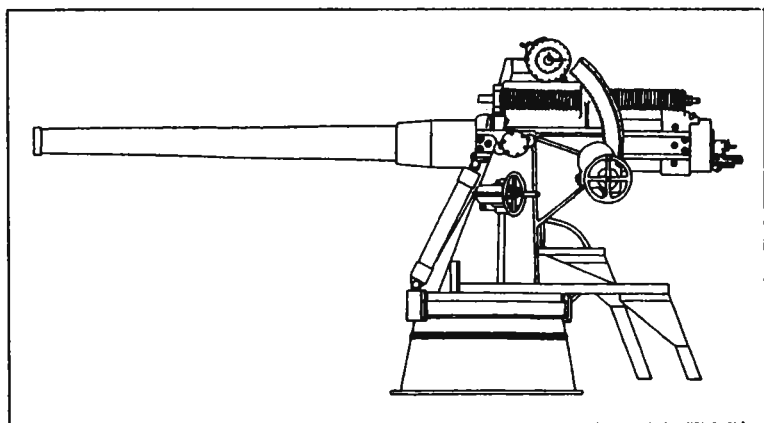

120/45-мм корабельная пушка, переделанная финнами

СУХОПУТНАЯ АРМИЯ ФИНЛЯНДИИ

В мирное время Силы обороны Финляндии насчитывали 37 тысяч человек (примерно 1 % населения страны), включая 2400 офицеров. Главкомандующим в мирное время был президент страны К. Каллио, начальником Генерального штаба – генерал Л. Эш, должность Инспектора армии занимал генерал-лейтенант Х. Эстерман. Совет обороны, являвшийся консультативным органом, возглавлял маршал Карл Густав Маннергейм (1867–1951).

Сухопутные войска состояли из трех пехотных дивизий и одной бронекавалерийской бригады (60 танков). Пехотная дивизия четырехполкового состава по штату насчитывала 14200 человек. В состав пехотной дивизии входили три стрелковых полка, артиллерийский полк и отдельный батальон тяжелых орудий. Всего в дивизии положено было иметь 250 пистолетов-пулеметов, 250 ручных и 116 станковых пулеметов. В пехотных дивизиях имелось до 18 противотанковых пушек, обычно калибра 37 мм, в редких случаях – калибра 47 мм.

В пехотном полку артиллерии не было, за исключением минометной роты, оснащенной четырьмя 81-мм минометами (типа Стокса-Брандта)

37-мм полуавтоматическая противотанковая пушка Бофорс вполне удовлетворяла требованиям того времени. Вес пушки в боевом положении составлял всего 380 кг, что позволяло расчету легко перемещать ее на поле боя. Часть пушек финны поставили на лыжи. Раздвижные станки обеспечивали угол горизонтального наведения до 50°. В боекомплект входили бронебойные и осколочные снаряды весом 0,7 кг с начальной скоростью 800 м/с. Баллистическая дальность стрельбы – 7100 метров при угле возвышения 25°. Но прицел был рассчитан лишь на 3 км.

По бронепробиваемости 37-мм пушка она не уступала советским 45-мм противотанковым пушкам обр. 1932 и 1937 гг. Кстати, эти советские пушки были созданы на базе 37-мм противотанковой пушки фирмы Рейнметалл, а переход на калибр с 37 мм на 45 мм был сделан, чтобы иметь сколько-нибудь эффективный осколочный снаряд. Снаряды пушки Бофорс на дистанции до 500 метров лег-

ко пробивали броню всех тогдашних советских серийных танков, включая Т-28 и Т-35.

Артиллерийский полк пехотной дивизии состоял из трех дивизионов: двух пушечных (24 русские 76-мм пушки обр. 1902 г.) и одного гаубичного, в котором было 12 гаубиц (обычно русские 122-мм, иногда 105-мм германские).

Финская армия располагала двумя отдельными тяжелыми артиллерийскими полками, вооруженными, в основном, русскими 107-мм пушками обр. 1910 г. и русскими 152-мм гаубицами обр. 1909 г. и 1910 г. На складах было законсервировано 238 полевых орудий (почти все русские).

К началу 1939 года зенитная артиллерия (без ВМФ) насчитывала 120 орудий, значительную часть которых составляли русские 76-мм пушки обр. 1914/1915 гг. системы Лендера. Непосредственно перед войной из Швеции были доставлены 125 автоматов калибра 40 мм системы Бофорс. Вместе с ними прибыли и шведские офицеры, которые быстро обучили финские расчеты.

Заметим, что Красная Армия по вине Тухачевского и бракоделов с завода им. Калинина вообще не имела зенитных автоматов, а единственным средством защиты от низколетящих и пикирующих самолетов были 7,62-мм пулеметы Максима. Накануне войны и в ее первые дни в Финляндию из Германии поступили 60 зенитных пушек калибра 20 мм фирмы Рейнметалл. Еще 74 такие пушки, заказанные Финляндией, были задержаны в Германии до конца войны. В ходе Зимней войны Финляндия получила еще около 250 зенитных орудий различного типа из Швеции, Англии и Франции.

В ходе Зимней войны в Финляндию из Англии прибыли 200 противотанковых пушек и из Швеции — 85. Полевых (дивизионных) орудий было получено из Англии — 114, из Франции — 160, из Швеции — 112.

Корпус пограничной стражи, не входивший в мирное время в состав сухопутных войск, состоял из четырех бригад общей численностью около 6 тысяч стрелков. В военизированных отрядах шюцкора было около 100 тысяч человек, в отрядах вспомогательной женской службы «Лотта Свард» числилось 90 тысяч женщин.

Силы обороны Финляндии были оснащены стрелковым оружием в основном собственного производства. На вооружении состоял очень хороший пистолет L-35

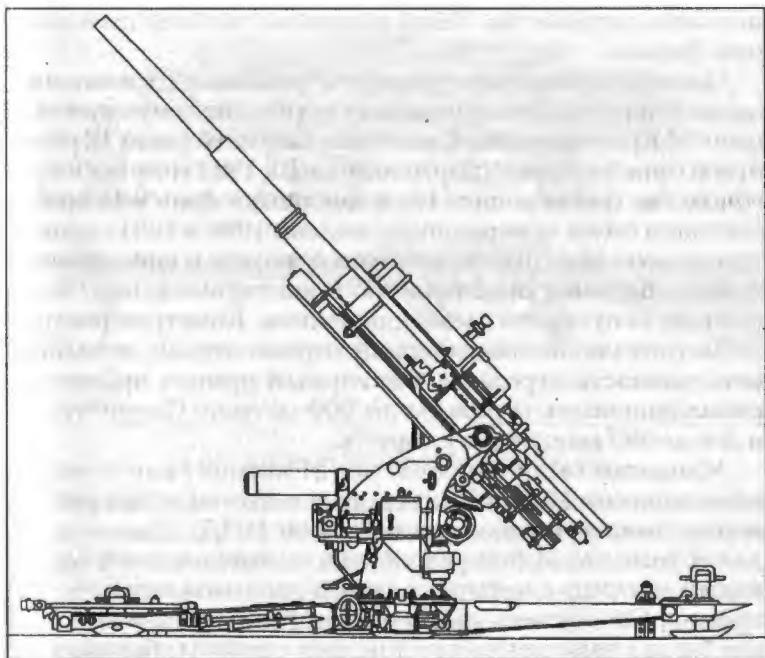

88-мм германская пушка Flak 37 использовалась финнами

конструкции финского оружейника Аймо Йоханнеса Лахти, и немецкий «парабеллум» (под названием «Модель 23»). Внешне L-35 был схож с «парабеллумом», но конструктивно сильно отличался от немецкого пистолета.

Основой всех финских винтовок и карабинов была винтовка системы Мосина образца 1891 года. Ранние образцы (карабин М-91, винтовки М-27 и М-28) вообще были переделками русских армейских винтовок. Финны их укоротили, снабдили мушку предохранителем от случайных ударов, установили новое верхнее ложевое кольцо с приспособлением для крепления ножевого штыка.

Более поздние винтовки собственно финского производства (М-29-30 «Шюцкор», М-30, М-39) представляли собой более существенные переделки системы Мосина, причем изменения касались в основном элементов, обеспечивающих удобство стрелка при пользовании оружием. От исходной модели отличалась конструкция при-

цельного устройства. Ложа делалась с шейкой пистолетной формы.

Однако настоящим символом финского стрелкового оружия периода Зимней войны стал пистолет-пулемет «Суоми» М-31 калибра 9 мм, системы Лахти. Первый образец этого оружия Лахти разработал еще в 1922 году, но в производство он не пошел. На вооружении финской армии состояли более совершенные модели 1926 и 1931 годов.

«Суоми» М-31 имел свободный затвор и специфической конструкции неподвижную рукоятку взведения. Ложа пистолета-пулемета была деревянная. Конструкция предусматривала пневматический тормоз отдачи, повышавший точность стрельбы. Секторный прицел предусматривал дальность стрельбы до 500 метров. Скорострельность — 900 выстрелов в минуту.

Магазины были коробчатые (21 патрон) или барабанного типа (на 40 или 71 патрон; это вторая конструкция позже была применена в советском ППД). Кроме того, для «Суоми» М-31 был разработан специфический коробчатый магазин с четырехрядным расположением 50 патронов. Он состоял из двух секций, представляя собой как бы два помещенных рядом друг с другом обычных магазина с двухрядным расположением патронов. Выход из обеих секций был один, патроны поочередно подавались из левой и правой секций.

Существовало несколько модификаций «Суоми» М-31. Один из вариантов снабжался приставным штыком. Кроме того, из-за относительно большого веса оружия (снаряженный — 4,68 кг, с магазинами различной емкости — от 5,2 до 7,09 кг) была разработана модификация, снабженная легкой сошкой. Пистолет-пулемет отличался очень высоким качеством изготовления, но соответственно и высокой ценой.

Ручной пулемет калибра 7,62 мм системы Лахти-Салоранта LS-26 по своей конструкции и техническим характеристикам был близок к советскому ДП, но разработан на год раньше, в 1926 году.*

* Конструкции ППД и ДП настолько близки «Суоми» и LS-26, что сама собой возникает мысль о том, что Василий Дегтярев позаимствовал их у Аймо Лахти. Попросту говоря, украл. — Прим. ред.

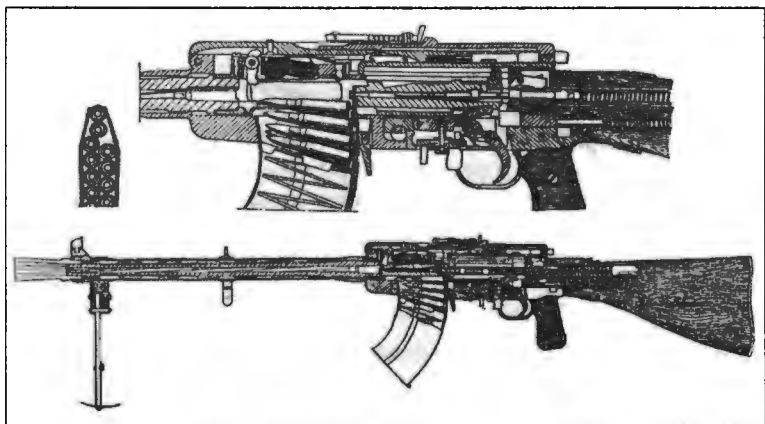

Продольный разрез пулемета LS-26

Пулемет снабжался коробчатым или дисковым магазином емкостью от 20 до 75 патронов и, по сути, использовался как единый пулемет: ручной, легкий станковый, зенитный. Автоматика пулемета работала за счет использования отдачи при коротком ходе ствола. Вес пулемета без магазина 9,6 кг.

Станковые пулеметы финской армии были в основном системы Максима различных модификаций. Часть пулеметов (в ДОТах) снабжалась системой принудительного водяного охлаждения ствола.

В ходе Зимней и «продолжительной» войн финны использовали противотанковые ружья «Бойс» (английское), «Солотурн» (швейцарское) и L-39 VKT (финское).

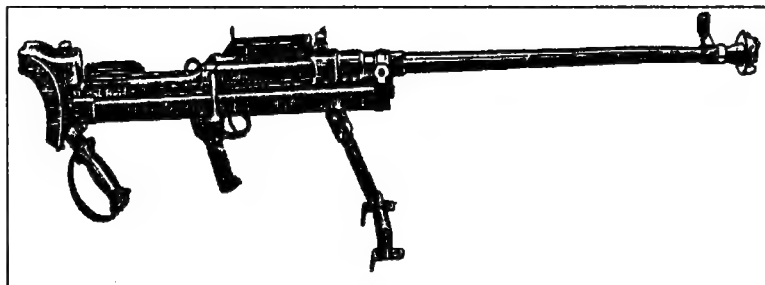

Противотанковое ружье Бойса калибра «.550» (13,37-мм)

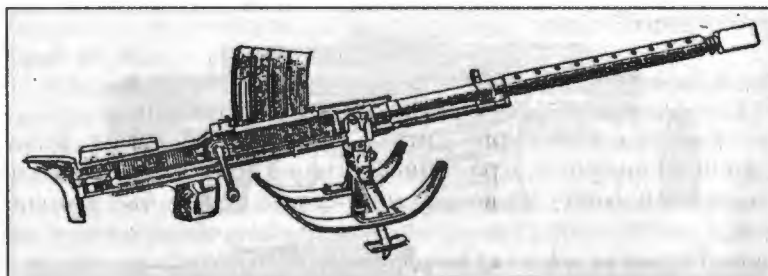

Финское 20-мм противотанковое ружье VKT обр. 1939 г.

Ружье L-39 разработал Лахти, оно серийно изготовлялось на заводе VKT с 1939 по 1944 годы. Ружье было самозарядное, автоматика работала за счет отвода газов из канала ствола. Сошка-двунога снабжалась лыжами и на походе отделялась от ружья. Всего было выпущено 1906 таких ружей.

Все три ружья имели низкую бронепробиваемость, делавшую их малоэффективными в борьбе с новыми советскими танками Т-34, КВ, ИС. Кроме того, ружья «Солотурн» и L-39 были слишком тяжелыми.

Таблица № 3

Противотанковое ружье	«Бойс»	«Солотурн»	L-39
Год создания	1935	1936	1936
Калибр, мм	14	20	20
Вес ружья, кг: без патронов	16,5	44	51
с патронами	17,7	?	57,5
Начальная скорость пули, м/с	990	900	900
Бронепробиваемость*:			
толщина брони, мм/дистанция, м	21/300	31/200	30/175
Емкость магазина, патронов	5	5 или 10	10

* — по нормали

* * *

Летом 1939 года правительство Финляндии начало скрытую мобилизацию под предлогом призыва резервистов для прохождения сборов. В результате к началу Зимней войны численность финской армии возросла с 37 до

127 тысяч человек. К 30 ноября из запасников были развернуты пять пехотных армейских дивизий. Кроме того, две пехотные дивизии находились в стадии мобилизации, еще три подготавливались к развертыванию.

Вместе с двумя дополнительно развернутыми бригадами численность пограничной стражи достигла восьми батальонов. К началу войны и в первые ее дни были мобилизованы также силы шюцкора и вспомогательной женской службы «Лотта Свярд». В результате общая численность Сил обороны Финляндии в первые дни Зимней войны достигла 530—550 тысяч человек (включая около 130 тысяч женщин). Таким образом, под ружье встали почти 14 % всего населения страны.

ФИНСКИЕ ТАНКИ

Танков собственной конструкции у финнов не было. Однако значительная часть закупленных и трофейных танков подверглась модернизации в Финляндии.

20 июля 1937 года финны заказали в Англии 32 шеститонных танка «Виккерс». Они были поставлены до 1 января 1939 года, но без вооружения. В феврале 1939 года министерство обороны заказало на государственном артиллерийском заводе VTT тридцать три 37-мм пушки Бофорс обр. 1936 г., выпускавшиеся в Финляндии по лицензии, с их последующей установкой на английские танки. Отдельно были заказаны танковые прицелы для этих пушек. Но из-за трудностей, возникших во время производства орудий и аннулирования поставок танковой оптики из Германии к концу 1939 года лишь десять танков были полностью укомплектованы. По некоторым сведениям, на остальных танках были установлены 37-мм пушки Пюто.

Мобилизация 7 октября 1939 года застала танковые части Финляндии не в лучшем состоянии: большинство машин устарело либо находилось в небоеспособном состоянии. Среди них были 32 безнадежно устаревших французских танка «Рено» FT-17, построенные еще в 1919—21 годах. Они совершенно не годились для боевых действий в первой линии. Два дивизиона «Рено» FT-17 получили приказ вкопать машины в землю на обо-

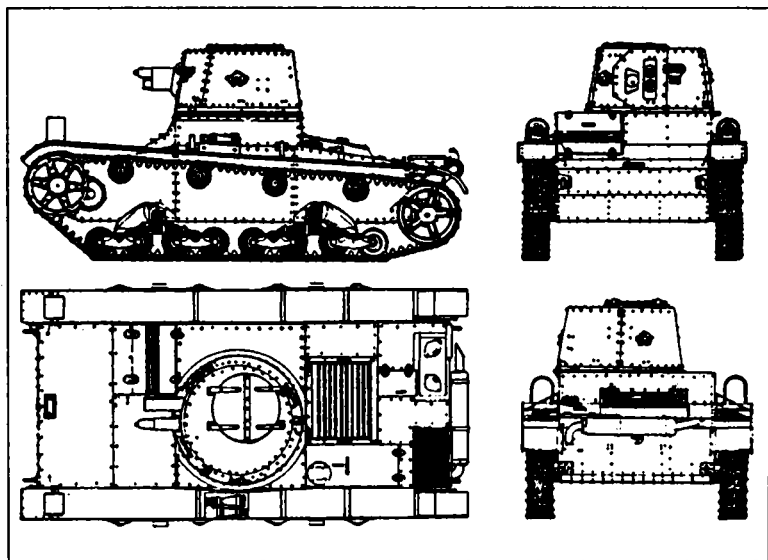

6-тонный «Виккерс», модель E, версия B

ронительных рубежах и пополнить свой парк за счет захваченной техники. Этот приказ был выполнен лишь частично — в районе Наяккярви (озеро Лебединое) и Тайпале (река Бурная). Все французские танки, кроме четырех машин, были потеряны на этих рубежах.

Шеститонные танки «Виккерс» с 37-мм пушками 26 февраля 1940 года приняли участие в первом для финской армии танковом бою под Хонканиеми (Лебедевкой). 4-й дивизион потерял в этом бою семь машин. Еще один танк был сильно поврежден, эвакуирован в тыл, но не восстанавливался.

В ходе Зимней войны финский парк бронетанковой техники пополнился значительным количеством трофейных советских машин. 167 единиц захваченной техники были переделаны под стандарты финской армии и переданы в танковые войска. Шесть из ранее захваченных у СССР артиллерийских гусеничных тягачей Т-20 «Комсомолец» были впоследствии отбиты Красной Армией.

В городе Варкаус на производственной базе машиностроительного завода «А. Альстрем лтд.» финны оборудова-

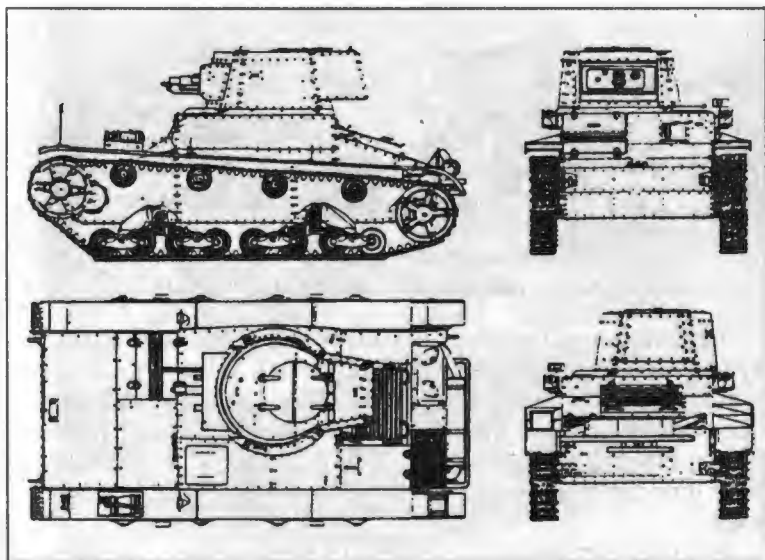

6-тонный «Виккерс», модель E, более поздняя версия B

ли танкоремонтные мастерские, основной задачей которых стала переделка трофейных танков. Вплоть до 1944 года эти мастерские оставались главной ремонтной базой финских сухопутных сил.

Трофеями финнов стали два средних танка Т-28, несколько десятков легких танков Т-26 выпуска 1931—39 годов, а также огнемётные танки ОТ-26 и ОТ-130 и несколько плавающих пулеметных танков Т-37 и Т-38. Кроме того, были захвачены 56 артиллерийских тягачей типа «Комсомолец» и 21 броневомобиль разных типов. Тягачи направили в дивизион противотанковой артиллерии, а броневомобили и плавающие танки свели в отдельные бронезаводы.

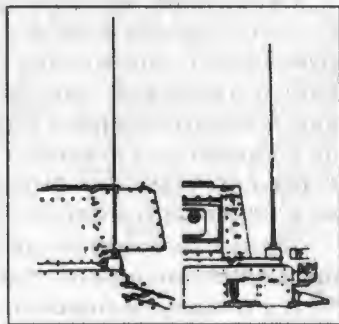

6-тонный «Виккерс», модель E, более поздняя версия B, оборудованный рацмей



6-тонный «Виккерс» с 37-мм пушкой Бюфорс

УКРЕПЛЕНИЯ ЛИНИИ МАННЕРГЕЙМА

Главным архитектором линии Маннергейма была матушка природа. Фланги ее упирались в Финский залив и в Ладожское озеро. Берег Финского залива прикрывали береговые батареи крупного калибра, а в районе Тайпале на берегу Ладожского озера были созданы железобетонные форты с восемью 120- и 152-мм береговыми орудиями.

Всю территорию Карельского перешейка покрывают крупные лесные массивы, десятки малых и средних озер и речушек. Озера и реки имеют болотистые или каменистые крутые берега. В лесах повсюду встречаются каменистые гряды и многочисленные валуны крупных размеров. Бельгийский генерал Баду писал: «Нигде в мире природные условия не были так благоприятны для постройки укрепленных линий, как в Карелии».

Строительство первых укреплений на Карельском перешейке финны начали еще в 1924 году. Строительством руководили английские генералы, французские и бельгийские военные инженеры. Среди них стоит отметить английского генерала Кирка и бельгийского генерала Баду. Разумеется, в финской литературе их роль затушевывается, а главным строителем, «отцом» линии Маннергейма изображается финский генерал Р. О. Энкель.

Железобетонные сооружения линии Маннергейма принято делить на постройки первого поколения (1929–37 гг.) и второго поколения (1938–39 гг.). Доты первого поколения были небольшие, одноэтажные, на один-три пулемета, не имели убежищ для гарнизона и внутреннего оборудования. Толщина железобетонных стен достигала 2 метра, горизонтального покрытия — 1,75-2 метра. Впос-



Трофейный тягач Т-20 «Комсомолец» у финнов

ледствии эти доты были усилены: утолщены стены, установлены на амбразурах броневые плиты.

Доты второго поколения финская печать окрестила миллионными или дотами-миллионерами, поскольку стоимость каждого из них превышала миллион финских марок. Миллионные доты представляли собой большие современные железобетонные сооружения на 4–6 амбразур, из которых одна-две — орудийные, преимущественно фланкирующего действия. Обычным вооружением дотов были русские 76-мм пушки обр. 1900 г. на казематных станках Дурляхера* и 37-мм противотанковые пушки Ёофорс обр. 1936 г. на казематных установках. Реже встречались 76-мм горные пушки обр. 1904 г. на тумбовых установках.

* Конструкции известного русского артиллериста Роберта Августовича Дурляхера, родом из прибалтийских немцев. В 1915 году в связи с войной он изменил свою фамилию на Дурлихов, что породило среди артиллеристов серию анекдотов о том, «как Дурляхер потерял свой хер».

Доты имели полное внутреннее оборудование: вентиляционное устройство, водопровод, кухню, железобетонные казармы на 40-100 человек личного состава дота и гарнизона окружающих их полевых сооружений. Для кругового обзора доты имели по два-три заделанных в железобетон бронеколпака. Толщина стенок бронеколпака достигала 200-250 мм. Кроме того, доты имели: боевые казематы на две-три амбразуры каждый, помещение для боеприпасов, офицерскую комнату, помещение для продовольствия, тупиковый или сквозной вход с броневыми дверями и лаз в бронекупол.

В отличие от дотов первого периода, они были хорошо приспособлены для ведения фронтального огня. Боевой каземат был прикрыт с фронта несколькими (4—6) стальными броневыми плитами, каждая толщиной в 60 мм с воздушной прослойкой между ними. Крышей боевого каземата служили две броневые плиты общей толщиной 150 мм. Над дотом лежала «подушка» из земли и камня толщиной в 2-4 метра.

В качестве примера рассмотрим два финских дота. Дот № 11 был расположен между шоссе Териоки — Выборг и железной дорогой Ленинград — Выборг (номер доту присвоен комсоставом Красной Армии) на каменистой возвышенности «Палец», тянувшейся с севера на юг почти на 700 метров. В северной, возвышающейся над озером на 15—17 метров части гряды, летом 1938 года начались строительные работы. Дот строился в несколько этапов, так называемыми «плавающими секциями». Отрывался на глубину 8—10 метров котлован, заливался фундамент, ставился арматурный каркас, секционная опалубка и производилась послойная заливка бетоном. По окончании работ переходили к возведению следующей секции.

После окончания бетонных работ производилась засыпка сооружения. На потолочное перекрытие укладывался слой песка в 2—3 метра и 1,3—1,5 метра камней, причем передняя часть каземата и наблюдательный пункт покрывались пятиметровым, а задняя — двухметровым слоем валунов.

В конструктивном плане дот № 11 представлял собой капонир с казематами системы «ля Бурже» фланкирующе

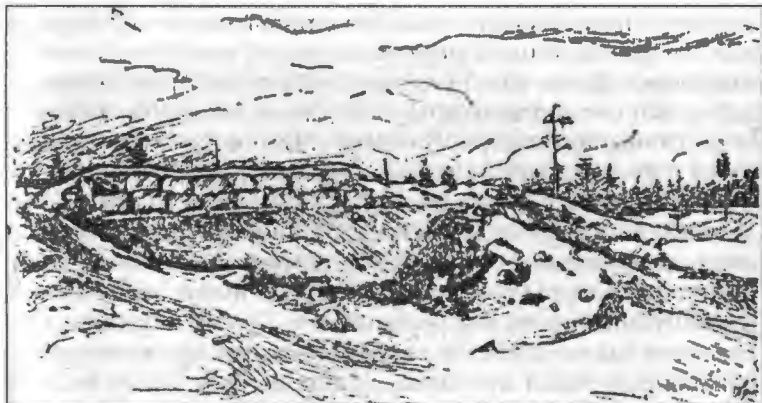

Эскиз финской ДОТ, зарисованной с натуры участником войны с белофиннами художником М. Резником

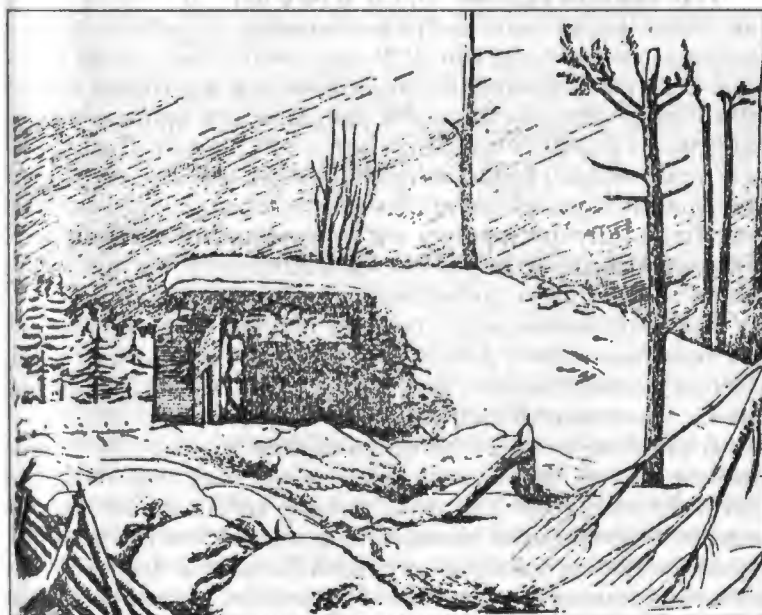

Эскиз тыловой стороны финской ДОТ, зарисованной с натуры участником войны с белофиннами художником М. Резником

го и косоприцельного огня. Западный каземат простреливал все заболоченное пространство до озера и его северный берег. Восточный каземат держал под прицелом весь западный склон высоты 65,5, подходы к доту № 6 и дороге на станцию Кямьяря. Казематы имели соответственно один и два пулемета системы Максима обр. 1910 г., установленных на специальных казематных станках. Имелись также амбразуры ближнего боя для ведения огня из винтовки, автомата или ручного пулемета. В случае опасности амбразуры закрывались броневыми заслонками, рассчитанными на сопротивление 37-мм снарядам. Оба каземата были снабжены специальными прожекторами, дававшими узкий луч света. Их включали после получения тревожного сигнала от электрических датчиков в проволочных ограждениях или по просьбе подразделений, занимавших прилегающие к высоте позиции.

Над каждым казематом, как и на наблюдательном пункте, были установлены бронеколпаки. Толщина стенок колпака составляла 180—200 мм. Смотровые щели (25 × 200 мм) обеспечивали наблюдателям круговой обзор и в случае опасности могли закрываться вращающейся внутри на роликах стальной полосой толщиной около 30 мм практически без малейшего зазора. Наблюдатель поднимался по прикрепленной к стене лесенке и оказывался стоящим внутри купола на специальной платформе. При необходимости там могли находиться два человека, имея телефонную связь с командиром укрепления.

Обратим внимание — сам дот (кроме бронеколпаков) не имел ни одной амбразуры для фронтального огня. Огонь должен был вестись только фланговый, несмотря на то, что длина дота по фронту составляла 80 метров.

В качестве второго примера рассмотрим дот № 5 меньшего размера, расположенный между озерами Муоляярви и Юрипяярви. Он представлял собой железобетонный прямоугольник длиной по фронту 13 метров, шириной 6 метров и высотой от грунта 2,8 метра. Толщина железобетонных стен дота 1,0—1,25 метра. Толщина крыши 1,4 метра.

Амбразуры имелись только сбоку, то есть огонь мог вестись только фланговый. Спереди дота была насыпана груда валунов, начинавшейся на расстоянии 16 метров от

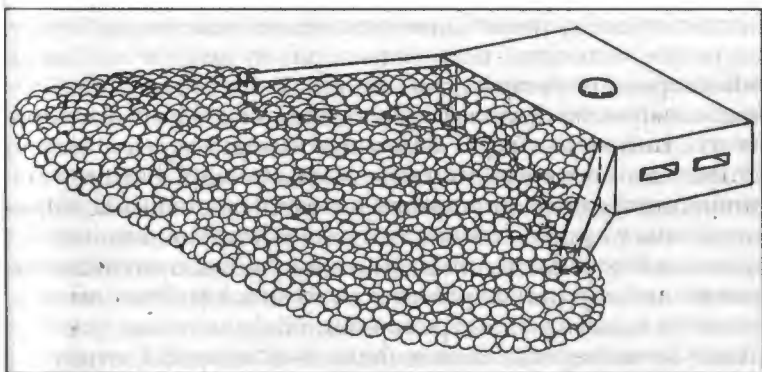

*ДОТ № 5 укрепрайона между озерами
Муолаярви и Юорипяярви*

передней стенки дота и постепенно поднимающаяся до его крыши. Такой дот был практически неуязвим для огня прямой наводкой.

На крыше дота находилась сферическая бронебашня диаметром 1,48 метра. Толщина боковых стенок литой башни 190 мм, верха — 175 мм. Бронебашня имела шесть симметрично расположенных по окружности амбразур. Толщина щели 65 мм, длина внутренняя — 200 мм, внешняя — 340 мм.

Забегая вперед, скажем, что правая боковая стенка дота № 5 была разрушена из гаубиц Б-4, стрелявших 100-кг бетонобойными снарядами чертежа 2-01763. Ими же была разрушена бронебашня. Стрельба велась с дистанции 300 метров. На самом же доте советские саперы установили 500-кг заряд, который его и разрушил.

Дот № 5 был соединен с соседним дотом системой подземных ходов. Перед дотами была создана полоса каменных надолбов шириной 8 метров в семь рядов. Надолбы выступали над землей на 1,0—1,5 метра. За полосами надолбов следовали две-три полосы проволочных заграждений.

Основная (или главная) оборонительная полоса линии Маннергейма начиналась у западного берега Ладожского озера в 15—20 км от границы СССР и проходила по северному берегу реки Тайпалейоки, водной системе Ву-

оксы, по берегу реки Салмен-канте, по северному берегу озера Ююрипяярви, по междуозерному дефиле на Суола и Вяйсянен, через станцию Лейпясуо, высоту 65,5 и населенные пункты Сумма, Кархула, Няюкки, Муурила, Койвисто, упираясь в берег Финского залива.

Главная оборонительная полоса состояла из трех основных, двух промежуточных и отсечных позиций, на которых были расположены 22 узла сопротивления и отдельные опорные пункты. Каждый узел сопротивления занимал по фронту 3—4,5 км и в глубину 1,5—2 км, он оборонялся одним-двумя стрелковыми батальонами, усиленными артиллерией. В узле было 4—6 опорных пунктов, из которых каждый имел 3—5 пулеметно-артиллерийских дотов, составлявших скелет обороны.

Узлы сопротивления с железобетонными сооружениями были расположены так, что они прикрывали наиболее вероятные направления наступления Красной Армии на Кексгольм, Выборг и Койвисто. На этих направлениях была создана густая сеть дотов, объединенных по два-три в опорные пункты, каждый на гарнизон в один-два взвода. Расстояние между дотами колебалось в пределах 100—150 метров. Промежутки между узлами сопротивления тоже были оборудованы укреплениями — системой окопов, усиленных пулеметными блиндажами, построенными из толстых бревен, камня и земли. Часто промежутки между узлами сопротивления были прикрыты естественными труднопроходимыми препятствиями (реки, озера, болота и заболоченные участки).

Опорные пункты с тщательно продуманной системой флангового, косопрямельного и фронтального огня в сочетании с развитой сетью противопехотных и противотанковых заграждений на переднем крае и в глубине составили основу обороны.

Основными типами противотанковых препятствий являлись противотанковые рвы, надолбы и эскарпы (противотанковые стенки); противопехотных препятствий — проволочные заграждения, мины и фугасы. На ряде участков были устроены танковые ловушки. Противотанковые рвы шириной до 4 метров и глубиной до 2 метров, как правило, своими флангами упирались в естественные препятствия — болота, озера, лес, овраги. Надолбы усили-

вались проволочными заграждениями, рвами и эскарпами.

Наиболее мощные укрепления и препятствия находились в хотиненском (суммском), межболотном и муола-муроранском узлах сопротивления. В этих узлах было соответственно 22 дота и 46 дзотов, 12 дотов и 16 дзотов, 29 дотов и 20 дзотов. Узел обороны на северном берегу реки Салмен-канте на семикилометровом фронте имел 46 дотов и 57 дзотов. Насколько мощные прикрытия были в узлах сопротивления, можно судить по тому, что у дота № 6 проволочное заграждение состояло из 45 рядов, причем первые 42 ряда были на металлических кольях высотой 60 см, заделанных в бетон. Надолбы были из 12 рядов камней, расположенных по середине проволочного заграждения.

Подступы к доту прикрывались деревянно-земляными пулеметными либо артиллерийскими огневыми точками, в которых располагались один-два пулемета или малокалиберное орудие. Дзоты имели бревенчатые прикрытия в четыре-пять накатов бревен, скрепленных между собой проволокой или железными скобами. Некоторые дзоты прикрывались с фронта броневыми плитами толщиной в 10-15 мм. Дзоты были незначительной высоты с глубокими амбразурами. На многих дзотах росли деревья, что сильно затрудняло их разведку. Таким образом, дзоты являлись серьезным препятствием для наступающих войск. Чтобы их разрушить, требовались тяжелые (не менее 152-мм калибра) орудия, большой расход снарядов и времени. Следует иметь в виду, что финны, имея под рукой камень и лес, быстро восстанавливали разрушенные дзоты.

Вторая оборонительная полоса (полоса тактических резервов) начиналась в 3—5 км от основной оборонительной полосы и соединялась с ней отсечными позициями: Лейпясуюской, Суммско-Харьюмякской, Няюкки-Сурярвинской. В этой полосе находилось 39 дотов и 178 дзотов. Полоса тактических резервов была оборудована по тому же принципу, что и основная оборонительная полоса.

Выборгская (или тыловая) укрепленная позиция состояла из узлов сопротивления: Сурпярского, Плесяйнисского, Илясейнисского, Нятяльского. Она находилась

в 12 км от основной оборонительной полосы и имела 18 дотов и 77 дзотов. Перед тыловой оборонительной позицией были оборудованы шесть промежуточных линий обороны с развитой системой заграждений.

За тыловой позицией находилась Выборгская позиция прикрытия, состоящая из двух рубежей обороны. На первом ее рубеже было 16 дотов и 31 дзот. Сам город Выборг, особенно его окраины, представлял собой прочный узел сопротивления, состоявший из ряда опорных пунктов.

С целью воспреещения охвата с северо-востока финны организовали систему затопления большого участка местности водами Сайменского канала.

Противник укрепил также берега и острова Финского залива. Так, старая крепость Тронгсунд (Транзунд) и острова Выборгского залива были оборудованы как узлы сопротивления с широким применением минных заграждений. Только в Тронгсундском и Ревонсааринском узлах сопротивления советские саперы позже обнаружили и обезвредили 5500 мин и фугасов.

Глава 3

Боевые действия 14-й армии в Заполярье

К ноябрю 1939 года в районе Мурманска была сосредоточена 14-я армия под командованием комдива В.А. Фролова. В ее состав входили 104-я горно-стрелковая дивизия, 13-я и 52-я стрелковые дивизии. Дивизиям были приданы 290-й и 158-й артиллерийские полки, 208-й и 241-й гаубичные полки (всего 216 пушек и гаубиц). В дивизиях имелось два танковых батальона (38 легких танков). Армия была усилена 33-м зенитным артиллерийским дивизионом и 104-м пушечным артиллерийским полком.

С финской стороны этим мощным силам фактически противостояли всего лишь две роты корпуса пограничной стражи, местные отряды шюцкора и одна артиллерийская батарея. Однако большим преимуществом этих частей перед противником было прекрасное знание местности и условий жизни в тундре: личный состав финских

войск в Лапландии был набран из местных жителей — саамов, либо из финнов и шведов, долгое время живших в Заполярье.

Советское командование оценивало силы финнов значительно выше. Так, по донесению временно исполнявшего обязанности начальника погранвойск НКВД комбрига Аполлонова от 13 ноября 1939 года «из пограничных рот, дислоцированных против Мурманского и Карельского пограничных округов, сформировано 12 батальонов, осуществляющих охрану границы... В финскую армию призвано 18 возрастов с 1920 г. рождения. Офицерский состав призван до 50-летнего возраста»*.

Нужно ли было командованию Красной Армией создавать в этом регионе столь значительное превосходство над противником в личном составе и в материальной части? Дело в том, что значительная часть сил и средств 14-й армии предназначалась не для ведения войны с лапландцами, а для отражения возможного десанта англо-французского флота. 14-я армия так и простояла всю войну на мурманском побережье в ожидании десанта. В боевых действиях участвовал лишь один ее полк. А 104-й артиллерийский полк, оснащенный дальнобойными 122-мм пушками, был введен в состав береговой обороны.

К вечеру 30 ноября 1939 года части 14-й армии заняли западную часть полуостровов Рыбачий и Средний и начали продвижение к Петсамо и Линнахамари. Перед 104-й горнострелковой дивизии стояла задача с рубежа реки Титовка овладеть районом Луостари во взаимодействии с 95-м стрелковым полком 14-й дивизии и 58-м стрелковым полком 52-й дивизии, наступавшими с полуострова Рыбачий. Затем соединения 14-й армии должны были продвигаться на юг, чтобы содействовать наступлению 9-й армии и попытаться взять противника в клещи.

Первое время 104-я дивизия совместно с пограничниками, не встречая сопротивления, двигалась на запад. Ос-

* У командиров войсковых формирований РККА существовала своего рода традиция — всегда и везде значительно завышать противостоявшие им силы противника. Так было во время советско-финской войны, так было и в годы Великой Отечественной войны. — Прим. ред.

новые силы финнов в районе Петсамо в составе одного усиленного батальона до 2 декабря удерживали два советских полка на перешейке, отделявшем полуостров Средний от материка. К вечеру 2 декабря 58-й и 95-й стрелковые полки заняли Петсамо, и началась переброска туда из Мурманска 52-й стрелковой дивизии.

3 декабря 1939 года советские войска взяли Луостари. Чтобы избежать окружения, финны отступили. 95-й стрелковый полк вернулся на полуостров Рыбачий, а 58-й полк, артиллерия и станковые пулеметы которого еще находилась в пути на Петсамо, занял оборону. В этой ситуации командование 104-й горнострелковой дивизии отдало приказ о подготовке налета на позиции противника в ночь на 5 декабря. Этот приказ не отменили и после того, как была получена информация от пограничников, которые отлично знали местность и были хорошими лыжниками, что они не смогут принять участие в операции.

Операция началась успешно. Роте 273-го полка удалось захватить пять автомашин и три орудия, но финский часовой, убитый мгновением позже, успел подать сигнал тревоги. В ночном бою командир потерял управление ротой, которая при контратаке противника отошла, ведя беспорядочный огонь. Финны вернули свои орудия и захватили четыре станковых и четыре ручных пулемета. Потери в роте составили почти половину ее штатной численности: 33 убитых и 32 раненых. Лейтенанта — командира роты — отдали под суд и расстреляли.

12 декабря после подхода всех подразделений 52-й стрелковой дивизии наступление возобновилось. Финны начали отходить по шоссе на Рованиemi, минируя его и устраивая завалы. 15 декабря они оставили без боя поселок Сальмиярви. Вечером 16 декабря подразделения 58-го стрелкового полка встретили упорное сопротивление противника, оборонявшегося на 95-м километре шоссе. Финны вели бой до вечера 17 декабря и отошли, увидев, что против них разворачивается весь полк, поддерживаемый ротой танков и дивизионной артиллерией. На следующий день полк занял поселок Птикиярви.

13 декабря Главный штаб Сил обороны Финляндии принял решение о формировании из дислоцированных

в Заполярье частей группы войск «Северная Финляндия» отдельной группы «Лапландия». Группа «Лапландия» усиливалась двумя батальонами пехоты. Кроме того, из местных жителей (преимущественно саамов) формировался маршевый пехотный батальон численностью около 400 человек.

Финны, отступая, сумели эвакуировать все население. При этом они перегнали в Швецию около 200 тысяч домашних оленей.

19 декабря командование 104-й дивизии получило приказ штаба 14-й армии о переходе к обороне. К тому времени 58-й стрелковый полк, бывший головным, находился на 110-м километре дороги, продвинувшись несколько юго-западнее Питкяярви.

Потери всех частей и соединений 14-й армии за месяц боевых действий, с 30 ноября по 30 декабря 1939 года, составили 64 человека убитыми, 111 ранеными, 2 пропавшими без вести и 19 погибшими в результате несчастных случаев, в основном, от пожаров. Всего 196 человек.

Потом на Крайнем Севере установилось затишье. Несколько небольших боев произошло там лишь в последние две недели войны. 26 и 27 февраля 1940 года 52-я стрелковая дивизия вела бой с целью вывода из окружения разведывательного отряда штаба 14-й армии. 205-й стрелковый полк атаковал противника на 106-м километре шоссе Потсамо — Рованиemi, причем часть финнов (около роты) вынуждена была уйти на территорию Норвегии. 7 марта этот же полк при поддержке 411-го танкового батальона овладел поселком Наутси, потеряв при этом всего двух человек убитыми и шестерых ранеными.

Именно 52-я стрелковая дивизия, выполнявшая сугубо тактическую задачу, глубже всех проникла на территорию Финляндии: с занятием Наутси она достигла 150-го километра Рованиемского шоссе. Ее потери были незначительны: за всю войну в дивизии погибли 63 человека (из них 6 при пожарах в землянках), 134 человека были ранены (из них 22 обожжены при пожарах), 6 контужены и 133 обморожены.

Вся 14-я армия за период с 30 ноября 1939 года по 13 марта 1940 года потеряла 585 человек: 181 человека уби-

тыми, двух — пропавшими без вести, 301 — ранеными и 101 — обмороженными.

Глава 4

Боевые действия 9-й армии

На ухтинском, ребольском и кандалакшском направлениях должна была действовать 9-я армия. Первоначально ею командовал комкор М.П. Духанов, а с 22 декабря 1939 года — комкор В.И. Чуйков. В состав армии 54-я, 122-я, 163-я стрелковые дивизии, в декабре она пополнилась 44-й и 88-й стрелковыми дивизиями. Большинство дивизий не были укомплектованы артиллерией до полного штата.

Таблица № 4

Дивизионная артиллерия 9-й армии

№ дивизии	45-мм противотанк. пушки	76-мм полковые пушки	76-мм дивизионные пушки	122-мм гаубицы	152-мм гаубицы	Итого
163	30	16	20	12	—	78
54	10	14	16	16	—	56
122	36	18	20	16	—	90
44	36	18	20	28	12	114
88	24	6	—	20	—	50
Итого	136	72	76	92	12	388

Кроме того, по некоторым сведениям* в состав 9-й армии входил 273-й горнострелковый полк 104-й горнострелковой дивизии, входившей в состав 14-й армии.

9-я армия была усилена 51-м корпусным артиллерийским полком (12 — 107-мм пушек обр. 1910/30 гг. и 12 — 152-мм гаубиц-пушек МЛ-20) и 63-м зенитным артиллерийским дивизионом (12 — 76-мм зенитных пушек). В составе 9-й армии был 91 легкий танк.

В планах советского Главного командования 9-й армии отводилась важная роль. Она должна была разрезать Финляндию пополам, выйдя к побережью Ботнического залива. Ведь именно в районе Суомуссалми полоса фин-

* «История отечественной артиллерии», том III, книга 8, под ред. К. Казакова, М.—Л., 1964.

ской территории между советской границей и Ботническим заливом наиболее узкая. 9-я армия должна была выйти на побережье Ботнического залива на участке Оулу-Кеми. Этим достигалась изоляция северной Финляндии от остальной территории страны. Финны лишались железнодорожного сообщения со Швецией. Были бы значительно затруднены действия англо-французского экспедиционного корпуса в случае его высадки в северной Норвегии.

В начале декабря 1939 года 9-я армия должна была действовать на 400-километровом фронте, то есть фронт наступления каждой дивизии формально достигал 133 км. Естественно, что в действительности такого быть не могло, поэтому действия 9-й армии разбились на операции так называемых группировок.

На кандалакшском направлении действовала 122-я стрелковая дивизия. Правый ее фланг отстоял почти на 250 км от частей 14-й армии, левый — почти на 250 км от частей ухтинской группировки 9-й армии.

На ухтинском направлении действовала 163-я стрелковая дивизия, позже к ней присоединилась 44-я стрелковая дивизия. «Соседи» справа были, как уже говорилось, на удалении 250 км, а соседи слева (ребольской группировки) в 85 км.

На ребольском направлении действовала 54-я стрелковая дивизия. Ее «соседями» слева на удалении около 110 км были части 8-й армии.

С 30 ноября до середины декабря дивизиям 9-й армии противостояли всего-навсего пять финских батальонов, применявших тактику маневренной обороны. Единственный большой бой провела 54-я горнострелковая дивизия 12 декабря в дефиле озер Аласярви и Саунаярви. Ее 118-й и 337-й полки не стали тратить время на бесплодные атаки в лоб и обошли финские части по льду озер. Чтобы не попасть в окружение, финны отошли, понеся большие потери.

Наступавшая в центре 163-я стрелковая дивизия в первые дни декабря имела против себя всего один финский батальон. 6 декабря подошел еще один батальон, а на следующий день из резерва прибыл финский пехотный полк. Эти части объединились в бригаду под командова-

нием полковника Х. Сииласвуо. 22 декабря данная бригада была развернута в 9-ю пехотную дивизию.

17 декабря 163-я дивизия овладела городом Суомусальми. До этого больших потерь в 9-й армии не было. В 122-й дивизии насчитывалось 76 человек убитыми и 266 ранеными; в 163-й, соответственно, 89 и 154; в 54-й — 79 и 286. Однако главные сражения были еще впереди.

Тем временем финны закончили переброску на север Финляндии частей будущей 9-й пехотной дивизии, 1-й пехотной бригады и нескольких отдельных батальонов. К 17 декабря финское командование сформировало Лапландскую группу под командованием генерал-майора К. Валлениуса, куда вошли 9-я пехотная дивизия, 1-я пехотная бригада и несколько отдельных частей.

18 декабря 1-я пехотная бригада финнов контратаковала в лоб полки 54-й горнострелковой дивизии, но, получив отпор, отошла на Нурмес. Тогда финны начали перегруппировку, чтобы обойти дивизию с флангов и выйти на ее коммуникации. В результате 20-22 декабря после тяжелых боев действовавшие на флангах 54-й дивизии отряды Маклецова и Алексеенко были вынуждены отойти к главным силам. 23 декабря 3-му батальону 529-го стрелкового полка пришлось уже прорываться из окружения на восток, неся большие потери. Когда он вышел в район поселка Лендеры, в строю осталось всего 132 человека.

В районе Суомусальми передовые отряды финской 9-й пехотной дивизии сковали части 163-й стрелковой дивизии, действовавшие только по дорогам и пытавшиеся сбить противника лобовыми атаками. Командир финской дивизии генерал Х. Сииласвуо писал впоследствии: «Мне было непонятно и странно, почему русские не имели лыж. Из-за этого они не могли оторваться от дорог и несли большие потери».

18-20 декабря 163-я дивизия вела тяжелые бои в районе Суомусальми. Гром грянул 21 декабря, когда финским лыжным группам удалось выйти на коммуникации дивизии в районе Важенваара, уничтожить часть тыловых обозов и создать угрозу окружения ее основных сил. Усилия посланных на помощь частей 44-й дивизии отбросить финские отряды с дороги успеха не имели. Ее батальоны вводились в бой разрозненно, сразу по прибытии,

без подготовки. В течение нескольких дней 3-й батальон 305-го стрелкового полка при поддержке полковой артиллерии и 312-го танкового батальона пытался прорвать оборону противника на 25-м километре дороги на Важенваара, но безрезультатно. Не помог и ввод в бой 1-го батальона 25-го стрелкового полка. Потери дивизии за три дня боев составили 448 человек убитыми, 810 ранеными и 226 обмороженными.

Между тем финские лыжные отряды разгромили несколько тыловых подразделений 163-й дивизии. Финны начали беспокоить тылы 44-й стрелковой дивизии, устраивая завалы на дороге ближе к границе.

Командование 163-й стрелковой дивизии не смогло в сложившейся непростой ситуации организовать отход, и если бы не героизм бойцов и командиров 81-го горнострелкового полка, прикрывавшего отступление главных сил, то потери могли бы быть еще больше.

С 20 декабря 1939 года по 1 января 1940 года погибли 353 человека, были ранены 486, попали в плен 107, пропали без вести 346 и обморожены 65 человек. Всего с начала боевых действий потери составили: 890 человек убитыми, 1415 ранеными, почти 300 обмороженными. Были также потеряны 130 пулеметов, две 37-мм, восемь 45-мм и семь 76-мм пушек, 140 автомобилей. По финским данным потери 163-й дивизии были гораздо больше: свыше 5 тысяч человек убитыми и 500 пленными, 11 танков и 27 орудий.

Вину за неудачу высшее командование РККА свалило на командующего 9-й армией М.П. Духанова и начальника штаба армии комдива А.Д. Соколовского. Их отстранили от занимаемых должностей. В конце декабря арестовали и отдали под суд командира наиболее пострадавшего 662-го стрелкового полка Шарова и комиссара Подхомотова. Они «чистосердечно» признались во вредительстве и были расстреляны.

Бойцы 162-й дивизии при отступлении бросали не только винтовки, но и обмундирование. На совещании в ЦК в апреле 1940 года кто-то из командиров заметил: «Ведь 163-я дивизия пришла босая». Начальник снабжения Красной Армии корпусной комиссар А.В. Хрулев это подтвердил, зачитав постановление Военного совета 9-й

армии, где перечислялось имущество, брошенное дивизией: «Военсовет устанавливает, что 163-я дивизия оставила на поле боя... рубаш летних — 3028 штук, белья нательного — 11849 пар, шаровар ватных — 4321 штуки, перчаток — 6147, валенок — 2250, кожаной обуви — 6908 пар». Количество оставленной одежды и обуви оказалось в несколько раз большим, чем могло быть на всех убитых и плененных вместе взятых. Остается загадкой: то ли красноармейцам было удобнее драпать по снегу в крепчайший мороз без сапог и валенок, то ли имущество им так и не успели раздать, то ли интенданты по своему обыкновению списали на окруженных часть того, что сами украл.

В начале января 1940 года финны разбили и 44-ю дивизию. У нее уже в конце декабря 1939 года, еще до начала финского контрнаступления, плохо обстояли дела со снабжением по единственной годной для колесного транспорта дороге. 27 декабря военком дивизии полковой комиссар Мизин докладывал: «В частях дивизии сложилось угрожающее положение с обеспечением продовольствием и фуражом. Непосредственно в частях продовольствия и фуража 1 суткодача. На дивизионном обменном пункте ничего нет. Продовольственная рота, высланная на обменный армейский пункт, простояла два дня в селении Войница и одни сутки в селении Вокнавала, а продуктов и фуража не получила ввиду отсутствия их на обменном армейском пункте. Кроме того... до сих пор не прибыл полевой автохлебозавод дивизии».

1 января 1940 года части финской 9-й пехотной дивизии начали операцию, закончившуюся их крупной победой. В 8 часов утра финны пошли в атаку на 146-й стрелковый полк 44-й дивизии. Только после ввода в бой всех полковых резервов с большим трудом атаку удалось отбить. В ночь на 2 января финны повторили атаку и на этот раз окружили полк, перерезав Важенваарскую дорогу на 21-м и 23-м километрах.

Красноармейцы дивизии боролись не только с наступающими финнами, но и с лютым морозом. Дивизия была отправлена из Тернополя в осеннем обмундировании — шинелях и брезентовых сапогах. Зимнее обмундирование (телогрейки и валенки) обещали доставить в уже

идущие эшелоны. Но из-за нерасторопности тыловых служб зимнюю амуницию бойцы начали получать только на конечной станции Кемь, и в спешке переброски на фронт далеко не все бойцы получили валенки и телогрейки.

На следующий день, 3 января, командир 44-й стрелковой дивизии комбриг А.И. Виноградов с оперативной группой штаба выехал в расположение 25-го стрелкового полка. Там он попытался организовать разгром финских частей, вышедших на тыловые коммуникации, но все предпринятые атаки были отражены финнами. Подходу подкреплений к фронту мешали скопившиеся на дороге обозы.

Финны знали о планах советского командования, поскольку, по свидетельству генерала Сииласвуо, 27 декабря они захватили ряд приказов по 44-й дивизии. Поэтому в течение следующих суток атаки советских частей оканчивались неудачей. Финны устроили на дороге еще два завала — на 19-м и 20-м километрах. Шедшие на помощь ударной группе подразделения разведбатальона и 3-го пограничного полка были встречены там сильным ружейно-пулеметным и минометным огнем противника. Ударная группа оказалась отрезанной от остальных подразделений дивизии. Положение усугубилось тем, что около 6 часов вечера 2-й батальон 146-го стрелкового полка, бойцы которого уже несколько дней не получали горячей пищи, самовольно оставил фронт. В результате обнажился левый фланг дивизии, чем и воспользовались финны, устроившие новые завалы. К этому времени некоторые части 44-й дивизии не получали продовольствия и боеприпасов уже два-три дня.

2 января финские лыжные отряды перерезали единственную дорогу, по которой двигалась дивизионная колонна. Скученные на небольшом участке люди и техника стали отличной мишенью для финской артиллерии. Предпринятые 2-4 января попытки прорыва не удались. Дивизия оказалась расчлененной на отдельные отряды, лишенные боеприпасов и продовольствия. Командир дивизии комбриг А.И. Виноградов и начальник штаба дивизии полковник О.И. Волков потеряли управление войсками. Они еще 4 января просили у командования 9-й ар-

мии разрешения на выход из окружения без тяжелого вооружения и техники, так как не было ни горючего, ни лошадей. Часть лошадей пала от голода, остальных съели окруженные бойцы. Виноградов докладывал в штаб 9-й армии: «В связи с вытеснением второго батальона 146-го стрелкового полка из района обороны левый фланг остался открыт. Заполнить его не удастся. Противник сосредотачивает силы с задачей перерезать оборону дивизии. В связи с отсутствием продфуража настроение плохое, лошади дохнут, бензин и боеприпасы на исходе».

К тому времени финская группировка в районе Важенваара имела в своем составе три пехотных полка и три отдельных батальона. В.И. Чуйков не надеялся справиться с этой группировкой и склонялся к отводу 44-й дивизии, у которой для продолжения наступления не было ни боеприпасов, ни фуража, ни продовольствия. Но решить вопрос о прорыве лично командарм не мог и запросил санкцию Москвы. Чуйков докладывал наркомму обороны: «Считаю положение 44-й дивизии очень серьезным, и если к 4.00 5 января очистить дорогу не удастся, прошу разрешения части 44-й стрелковой дивизии отвести на новый рубеж, к востоку от 19-го км». Однако Ставка эту просьбу отклонила.

5 января финны атаковали в стык 146-го и 25-го полков в районе 23-го километра. Тогда же части 44-й дивизии предприняли очередную попытку прорыва из окружения, но артподготовка запоздала на 3 часа после начала атаки.

Генерал Сииласвуо писал впоследствии: «5 января был взорван мост через реку Пуросйоки... Артиллерийский огонь противника на участке его 25-го стрелкового полка был особенно сильным и метким, и в результате наши части понесли большие потери».

5 января Чуйков бросил на помощь дивизии ударную группу, которая вскоре сама оказалась блокированной финнами. 6 января Виноградов, который все время окружения находившийся не на командном пункте дивизии, а в 25-м стрелковом полку, просил разрешения бросить матчасть, так как пути отхода были перерезаны фински-

ми отрядами, блокированы завалами и минированы. Уцелевших людей он предлагал выводить лесами.

5 января в 23 часа Военный совет 9-й армии приказал Виноградову пробиваться к 19-му километру, полагая, что этот участок занят советскими войсками. Но там уже были финны. На следующий день дивизия продолжала вести бой в окружении. Ее командование безуспешно пыталось вывести людей и технику.

6 января начальник штаба 44-й дивизии сообщал: «46-й стрелковый полк на 23-м километре ведет бой в окружении, неся большие потери. Открыто передает: дайте помощь, нас добивают, давайте помощь — несколько раз. Между кордоном и границей завал. Противник ведет сильный огонь между 146-м и 305-м стрелковыми полками. Снаряды рвутся в расположении частей. Дорога на 21-22-м километрах минирована и завал на 22-м километре. Связи с 7—9-й ротами 3-го батальона 146-го стрелкового полка нет. 25-й стрелковый полк сейчас окружен. Матчасть и раненых без помощи вывести не может. Возможно, удастся пробиться пехоте. Спрашивает, что делать с матчастью (Виноградов). Связи с 19—11 километрами и с границей нет. Слышна стрельба на кордоне. КП штадива 44-й стрелковой дивизии занял оборону».

Поздно вечером 6 января пришло разрешение Ставки на вывод частей дивизии из окружения, но с непременным сохранением тяжелого вооружения и техники. Потом связь со штабом армии прервалась. Получив в 10 часов вечера разрешение командования 9-й армии: «Действовать по собственной инициативе», Виноградов отдал приказ выводить людей с северной стороны дороги. 7 января он на свой страх и риск приказал «уничтожить матчасть и отходить разрозненными группами по лесам на восток в район Важенваара». К этому времени и так уже начался беспорядочный отход, перешедший в бегство. Сииласвуо так описывал это отступление: «Паника окруженных все росла, у противника больше не было совместных и организованных действий, каждый пытался действовать самостоятельно, чтобы спасти свою жизнь. Лес был полон бегущими людьми».

Бойцы бросали не только пушки и пулеметы, но и винтовки. Многие красноармейцы погибли, застигнутые бу-

раном. Их тела нашли и захоронили весной, после схода снега.

Сииласуо писал: «В полдень 7-го числа противник начал сдаваться. Голодные и замерзшие люди выходили из землянок. Одно-единственное гнездо продолжало сопротивляться, на время его оставили в покое... Мы захватили немыслимо большое количество военных материалов, о которых наши части не могли мечтать даже во сне. Досталось нам все вполне исправное, пушки были новые, еще блестящие... Трофеи составили 40 полевых и 29 противотанковых пушек, 27 танков, 6 броневедомостей, 20 тракторов, 160 грузовых автомобилей, 32 полевые кухни, 600 лошадей».

К вечеру 7 января первые группы бойцов дивизии во главе с ее командиром и штабом прибыли в Важенваара. Люди выходили из окружения в течение нескольких дней. По данным штаба дивизии, с 1 по 7 января потери соединения составили 1001 человек убитыми, 1430 ранеными, 2243 пропавшими без вести. Потери вооружения и техники были более значительны: 4340 винтовок, 1235 револьверов и пистолетов, около 350 пулеметов, 30 пушек 45-мм, 40 пушек 76-мм, 17 гаубиц 122-мм, 14 минометов и 37 танков. По финским данным в плен попало 1300 человек. 44-я дивизия лишилась почти всего вооружения и боевой техники. 40 процентов вышедших из окружения бойцов были даже без винтовок. Финнам достались в итоге 97 орудий, 37 танков, 130 станковых и 150 ручных пулеметов, 6 минометов, 150 новеньких автоматов ППД и много другого войскового имущества.

19 января 1940 года вышел приказ Главного военного совета, объявленный всему командному составу до взводных включительно: «В боях 6–7 января на фронте 9-й армии в районе восточнее Суомусальми 44-я стрелковая дивизия, несмотря на свое техническое и численное превосходство, не оказала должного сопротивления противнику, позорно оставила на поле боя большую часть ручного оружия, ручные и станковые пулеметы, артиллерию, танки и в беспорядке отошла к границе. Основными причинами столь постыдного для 44-й стрелковой дивизии поражения были:

1. Трусость и позорно-предательское поведение командования дивизии в лице командира дивизии комбрига Виноградова, начальника политотдела дивизии полкового комиссара Пахоменко и начштаба дивизии полковника Волкова, которые вместо проявления командирской воли и энергии в руководстве частями и упорства в обороне, вместо того, чтобы принять меры к выводу частей, оружия и материальной части, подло бросили дивизию в самый ответственный период боя и первыми ушли в тыл, спасая свою шкуру.

2. Растерянность старшего и среднего начсостава частей дивизии, которые, забыв о долге командира перед Родиной и Армией, выпустили из рук управление своими частями и подразделениями и не организовали правильного отхода частей, не пытались спасти оружие, артиллерию, танки.

3. Отсутствие воинской дисциплины, слабая военная выучка и низкое воспитание бойцов, благодаря чему дивизия в своей массе, забыв свой долг перед Родиной, нарушила военную присягу, бросила на поле боя даже свое личное оружие — винтовки, ручные пулеметы — и отходила в панике, совершенно беззащитная.

Основные виновники этого позора понесли заслуженную кару советского закона. Военный трибунал 11 и 12 января рассмотрел дело Виноградова, Пахоменко и Волкова, признавших себя виновными в подлом шкурничестве, и приговорил их к расстрелу.

В тот же день приговор был приведен в исполнение перед строем дивизии.

Позорный отход 44-й стрелковой дивизии — показательный процесс, что не во всех частях Красной Армии у командного состава развито чувство ответственности перед Родиной, что в тяжелом, но далеко не безнадежном положении командиры иногда забывают свой долг командира и у них иногда берут верх шкурнические интересы.

Позорный отход 44-й стрелковой дивизии показывает далее, что в бойцах также не развито чувство ответственности за вверенное им Родиной оружие, и они иногда при первом серьезном нажиме со стороны противника бросают оружие, и из бойцов Красной Армии, которые

обязаны бороться за Родину с оружием в руках до последнего вздоха, превращаются в безоружную толпу паникеров, позорящих честь Красной Армии.

Главный военный совет РККА требует от военных советов округов и всей массы красноармейцев извлечь урок из печального опыта позорного отхода 44-й стрелковой дивизии.

Главный военный совет РККА требует от командиров, политработников, всего начсостава, чтобы они честно и мужественно выполняли долг перед Родиной и Армией, были требовательны к подчиненным, пресекая расхлябанность в частях, ликвидируя панибратство в отношении к подчиненным и насаждая железную воинскую дисциплину как мерами воспитания, так и мерами карательными».

* * *

Во второй половине января 1940 года главные силы финской Лапландской группы, разгромив 44-ю и 163-ю дивизии, двинули свои силы на 54-ю дивизию комбрига Гусевского.

54-я дивизия наступала на Кухмониemi и Корписалми. 6 декабря она подошла к важному дорожному узлу Расти, чем создала угрозу коммуникациям, связывающим север и юг Финляндии. Финское командование срочно сформировало отдельную бригаду под командованием полковника А. Вуокко в составе пяти пехотных батальонов и одного артиллерийского дивизиона, и перешла в контрнаступление. К 25 декабря 54-я дивизия была оттеснена к границе, а в конце января — окружена. К 1 февраля финнам удалось окончательно прервать все коммуникации 54-й дивизии. Финнам удалось расцечь район обороны дивизии на восемь частей. Окружения избежал только 337-й стрелковый полк.

До 10 февраля финны пытались разгромить отдельные оборонительные участки, но, встретив упорное сопротивление, перешли к осаде. Командование 54-й дивизии сумело запастись продовольствием, которого вместе со сбрасываемыми с самолета припасами хватило на все время блокады. 13 февраля Гусевский передал в штаб 9-й

армии радиogramму: «Дивизия сражается в окружении в течение 15 дней, использовав до конца все свои внутренние возможности, раненых — сотни, продовольствия нет. Мы делаем все, что в наших силах, для спасения дивизии. Сбрасывайте в гарнизоны не килограммы, а тонны продовольствия, ждем ответа».

В конце февраля финны перешли к тактике подавления отдельных осажденных участков артиллерийским огнем. В ночь на 3 марта после четырехдневной артиллерийской подготовки противник атаковал район, где находились 2-я рота 118-го горнострелкового полка и 7-я батарея 86-го артиллерийского полка. Почти все бойцы этих подразделений были убиты. В живых осталось только 25 человек.

В течение двух последующих суток подразделения 337-го полка при поддержке нескольких танков пытались выбить финнов из дефиле, разделявшего восточный участок и район обороны командного пункта дивизии. Потеряв до 50 человек убитыми и один танк, советские части вернулись на исходные позиции.

6 марта финны начали ожесточенный артиллерийско-минометный обстрел восточного участка обороны и в ночь на 7 марта заняли его. При этом советские потери убитыми и пленными составили около 230 человек. Около 100 человек смогли уйти по льду озера Саунаярви и присоединиться к защитникам командного пункта дивизии. 11 и 12 марта финны интенсивно обстреливали позиции этого района, большинство блиндажей и землянок было уничтожено. Утром 13 марта финны перешли в атаку, но она была отбита.

Более активным действиям финнов помешало наступление Ребольской оперативной группы 9-й армии, начатое силами переброшенной на этот участок 163-й стрелковой дивизии, 593-го стрелкового полка 131-й дивизии и нескольких лыжных батальонов. Хотя деблокировать 54-ю дивизию не удалось, финнам пришлось бросить часть сил против наступавших и тем самым ослабить натиск на окруженные гарнизоны.

11 февраля лыжная бригада под командованием полковника Долина в составе 9-го, 13-го и 34-го лыжных батальонов предприняла еще одну попытку прорыва блокады.

Однако 13-14 февраля ее разгромили финские лыжные отряды.

Потери лыжных батальонов, участвовавших в этих двух операциях, составили 1274 человека убитыми, 903 ранеными, 583 пропавшими без вести и 323 обмороженными. Потери же 163-й дивизии с 29 февраля по 13 марта составили 993 человека убитыми, 3295 ранеными и 191 пропавшими без вести. Общие потери этого соединения составили 2274 человека убитыми, 7670 ранеными, 769 пропавшими без вести и 888 обмороженными, то есть почти 70% штатного состава. В самой 54-й дивизии, выдержавшей 46-дневную блокаду, было 2118 человек убито, 3732 ранено и 573 человека пропало без вести, что составило 60% штатной численности горнострелковой дивизии.

Из всех соединений 9-й армии только 122-я стрелковая дивизия, принимавшая участие в войне с первого дня, сумела избежать тяжелого поражения. Она прибыла в район Кандалакши накануне войны из Белоруссии и перешла границу 30 ноября. В 3 часа дня 596-й стрелковый и приданный дивизии 273-й горнострелковый полки заняли почти без сопротивления поселок Алакуртти, который финны сожгли при отходе. Следующие сутки прошли без боев — финны отходили, минировав за собой дороги.

2 декабря шедший в головной заставе 1-й батальон 596-го полка и кавалерийский эскадрон 153-го разведывательного батальона при подходе к высотам в 26 км западнее Алакуртти были встречены пулеметным и минометным огнем с хорошо замаскированных позиций 22-го пограничного финского батальона. Несмотря на незначительные потери (6 человек раненых) кавалеристы спешили, оставив лошадей под огнем. Подразделения развернулись и залегли. Через некоторое время подошли два батальона 596-го полка и 273-й полк, а также полковая артиллерия. Вторая атака в 4 часа дня 3 декабря вынудила противника оставить высоты. В финских окопах было обнаружено 10 трупов, еще три финна захвачены в плен. Потери частей дивизии составили 24 человека убитыми и 89 ранеными.

11 декабря финны оказали сопротивление у деревни Мяркярви. Но оборонительные позиции подготовить они не успели (были только ячейки для стрельбы лежа) и не смогли сменить понесший большие потери Салльский батальон на прибывший из резерва батальон «А». И мост они почему-то не взорвали. Все это дорого обошлось оборонявшимся. Два танка 100-го отдельного танкового батальона успели проскочить по мосту, прорвались в тыл противника и разгромили его обозы. Финны поспешно отступили, не успев сжечь деревню. В качестве трофеев советским войскам достались 8 пулеметов.

14 декабря передовой батальон 420-го стрелкового полка с ротой танкового батальона занял поселок Курсу. В тот же день, в 8 часов вечера, лыжные подразделения финнов, обойдя фланги передового батальона, атаковали полковую артиллерию и батарею 285-го артиллерийского полка. Артиллеристы вынуждены были вести огонь картечью и даже из личного оружия. Было убито много лошадей, но орудия почти не пострадали. На помощь к артиллеристам прибыл 20-й батальон 420-го полка, после чего финны отступили.

В тот же день 596-й стрелковый полк при поддержке 9-го отдельного танкового батальона пытался овладеть высотами на дороге в 69 км западнее Куолаярви. Атака сорвалась, а финны из противотанковых орудий уничтожили три советских танка.

К вечеру 16 декабря 420-й стрелковый полк вышел на восточную окраину поселка Йоутсиярви. 17 декабря он атаковал позиции финнов, но неудачно. В тот же день к фронту подошли 175-й стрелковый полк и саперный батальон 122-й дивизии. Тем временем 273-й горнострелковый полк совместно с 153-м разведывательным батальоном и ротой 596-го стрелкового полка овладели переправой через реку Кемийоки в районе деревни Пелкосниemi, потеряв при этом 20 человек убитыми и 46 ранеными, а также три танка Т-38.

18 декабря 420-й стрелковый полк с батальоном 715-го стрелкового полка вновь безуспешно наступал на позиции противника. Батальон 715-го полка потерял связь с главными силами, подвергся контратаке противника и понес большие потери. Командир и комиссар батальо-

на были ранены. 420-й полк в результате этой неудачи «соседа» пришлось отвести в тыл на 2 км.

Бойцы 715-го полка, как и других частей 122-й дивизии, были одеты в черные пиджаки, что совсем не подходило для приполярной зимы. К тому же черная форма демаскировала бойцов на белом снегу, отчего они несли большие потери.

19 декабря финны контратаковали части 122-й стрелковой дивизии, переправившиеся через Кемийоки. Советские войска отступили на 14 км к северу. Их потери составили 27 человек убитыми и 73 ранеными.

В тот же день два батальона 596-го стрелкового полка и 715-й стрелковый полк вновь атаковали финские позиции (четыре батальона) под Йоутсиярви. 715-й полк наступал с фронта, но безуспешно. В это время один батальон 596-го полка вышел на северную окраину поселка, а второй фланговым маневром — на вторую полосу неприятельской обороны, но, вместо того чтобы ударить в тыл противнику, его командир стал выжидать выгодный момент для удара по отходящей коннице. Но дождался только того, что финны, отбив наступление с фронта, контратаковали и окружили батальон. Прорываясь, батальон понес большие потери в живой силе и бросил все свои станковые пулеметы.

После этого командование 9-й армии отдало приказ сконцентрировать части дивизии северо-западнее и юго-западнее Куорляярви. Непонятно, что помешало ему позже вовремя отдать приказ об отходе 163-й дивизии.

3 января 1940 года финские части попытались овладеть артиллерийскими позициями, но были отбиты. 4 января финны повторили попытку, и с тем же результатом. 13 января 122-я дивизия получила приказ об отходе в район Мяркярви. После этого активные действия на участке 122-й дивизии прекратились. Стороны время от времени перестреливались и «обменивались» налетами лыжников. Дивизионная артиллерия была изъята в армейский резерв, огневую поддержку стрелкам оказывали лишь полковые батареи.

Даже 19 февраля, за три недели до конца войны, в 122-й дивизии не хватало семи тысяч пар лыж. Предназначенная для уплотнения боевых порядков, 88-я стрел-

ковая дивизия до окончания войны так и не вышла на фронт в полном составе: ее артиллерийский полк оказался без тягачей, 758-й стрелковый полк — без лыж, а в танковом батальоне не хватало 30 машин.

Таблица № 5

Потери личного состава 9-й армии

Безвозвратные потери	
Убито и умерло на этапах санитарной эвакуации	8540
Без вести пропало и попало в плен	4996
Итого безвозвратных потерь	13536
Санитарные потери	
Ранено, контужено, обожжено	17674
Заболело	12250
Обморожено	2649
Итого санитарных потерь	32573

Глава 5

Боевые действия 8-й армии

Восточнее Ладожского озера на петрозаводском направлении была развернута 8-я армия под командованием комдива И.Н. Хабарова. В ее состав входили два стрелковых корпуса — 1-й и 56-й.

В 1-м корпусе состояли 139-я и 155-я стрелковые дивизии, а также 47-й корпусный артиллерийский полк. В каждой дивизии имелось 36 противотанковых 45-мм пушек, 38 полковых и дивизионных 76-мм пушек, 16 гаубиц калибра 122 мм. Кроме того, 115-я стрелковая дивизия имела шесть 152-мм гаубиц. В 47-м корпусном артиллерийском полку было 12 пушек 122 мм и 24 пушек-гаубиц МЛ-20 калибра 152 мм.

В 56-м корпусе состояли 56-я, 18-я и 168-я стрелковые дивизии. 75-я стрелковая дивизия находилась в резерве армии.

8-я армия была усилена 49-м и 467-м корпусными артиллерийскими полками, 10-м гаубичным полком и 315-м

отдельным артиллерийским дивизионом резерва Главнокомандования (РГК).

467-й корпусной артиллерийский полк имел 24 пушки 107 мм обр. 1910/30 гг. и 12 гаубиц 152 мм, а в составе 49-го корпусного тяжелого артиллерийского полка были 24 пушки-гаубицы 152 мм МЛ-20 и 6 гаубиц 203 мм Б-4. В составе 315-го артиллерийского дивизиона большой мощности имелось шесть 280-мм гаубиц обр. 1915 г.*.

8-я армия заняла 380-километровый фронт, то есть в среднем 76 км на дивизию. Понятно, что в таких условиях сплошной линии фронта быть не могло, и каждая дивизия действовала сама по себе, не имея соприкосновения на флангах с другими дивизиями.

Армии предстояло действовать на наиболее важном направлении, выведившем в обход Ладожского озера в тыл линии Маннергейма. На этом направлении финны сосредоточили до трех пехотных дивизий, опиравшихся на хорошо подготовленный для обороны рубеж по линии Толвоярви — станция Лоймола — Кителя — река Уккупйоки. Между укрепленным оборонительным рубежом и государственной границей финны создали полосу заграждений, насыщенную полевыми укреплениями. Как и на Карельском перешейке, здесь имелись проволочные заграждения, противотанковые рвы, завалы и минные поля. Особенно густая сеть минных полей и фугасов была в районе дорог. Ряд населенных пунктов (Корписельскя, Суоярви, Салми и др.) был превращен в сильные узлы сопротивления.

Перед 8-й армией была поставлена задача — ударом в направлении на Сортавала разгромить противостоящего противника и выйти на фронт Толвоярви.

Пять дивизий, действуя независимо друг от друга, должны были наносить удары по расходящимся направ-

* В боевых действиях 315-му артдивизиону принять участия не удалось. Из-за плохих дорог 18 из 24-х повозок, перевозивших разобранные гаубицы, вышли из строя. Вообще только дурак мог отправить столь мощные артсистемы в 8-ю армию вместо Карельского перешейка. И, разумеется, такие дорогие орудия должны сопровождать дорожные части, которые предвзительно приводили бы дороги в надлежащий вид. — А.Ш.

лениям. Уже позже, в апреле 1940 года, выступая на совещании по итогам финской войны, командующий артиллерией 8-й армии комбриг Н.А. Клич справедливо указал изъяны этого плана: «К началу войны 8-я армия начала наступление фактически «растопыренными пальцами» — 5 дивизий на пяти направлениях. Территория не была подготовлена для действий крупных воинских частей. Почему это произошло? Потому, что общий оперативный план не учитывал важности петрозаводско-сортавальского направления».

Началу наступления предшествовала короткая (15-минутная) артиллерийская подготовка в виде одного мощного огневого налета, после которого войска перешли государственную границу и начали продвижение вглубь Финляндии. 155-я и 139-я стрелковые дивизии, наступавшие на правом фланге армии, в условиях труднодоступной местности преодолели сопротивление противника, продвинулись на 75-80 км и вышли к основному оборонительному рубежу, где завязали тяжелые бои.

Финны при отступлении, как правило, уничтожали деревушки и хутора, чтобы лишить противника укрытий от холода. Население добровольно либо принудительно эвакуировалось в тыл.

13 декабря финны контратаковали 139-ю дивизию, которая была вынуждена отойти к восточному берегу озера Ала-Толваярви. На поддержку 139-й дивизии была переброшена резервная 75-я дивизия. С этого момента 75-я и 139-я дивизии действовали до середины января 1940 года на одном участке фронта, сменяя друг друга на передовой.

В своих мемуарах Маннергейм утверждал, что в декабре 1939 года погибли более 5 тысяч человек из состава 139-й и 75-й дивизий и что финнам достались 69 танков, 40 орудий и 220 пулеметов. Данные эти, явно завышенные, были предназначены для финского и западного читателя. Подробные данные о фактических потерях читатель найдет в конце этой главы.

56-я дивизия 56-го корпуса, наступая на Лоймола, преодолела сопротивление отрядов прикрытия и вышла к озеру Колланярви, где перешла к обороне. В период продвижения вперед стрелковые части несли значитель-

ные потери от флангового и отсечного огня противника в заранее пристрелянных секторах. Артиллерия недостаточно эффективно воздействовала на противника, отчасти из-за неудовлетворительной постановки задач войсковыми командирами, отчасти из-за недостатка боеприпасов (вследствие чего на выполнение огневой задачи отпускалось намного меньше снарядов, чем полагалось по норме).

На левом фланге 8-й армии наступали 18-я и 168-я стрелковые дивизии 56-го корпуса и приданная им 34-я легкотанковая бригада (большинство ее составляли танки БТ-7). Они успешно преодолевали в условиях бездорожья пограничную полосу заграждений. 18-я дивизия 8 декабря успешно форсировала реку Уксууйоки, 9 декабря овладела укрепленным узлом Уома и после ряда боев достигла района Рухтипанмяки — Каринен — озеро Туокаярви. 168-я дивизия форсировала реку Уксунйоки, 10 декабря заняла город Питкяранта, а к 14 декабря вышла в район Кителя.

Первоначально советским частям противостояли лишь два финских батальона. Но финны быстро оценили ситуацию — советские войска могли обойти с севера Ладожское озеро и оказаться в тылу линии Маннергейма. Поэтому к 5 декабря финны сосредоточили там 2-й батальон 37-го пехотного полка, 8-й егерский батальон, 38-й пехотный полк, батальон 36-го пехотного полка и батальон 39-го пехотного полка. Кроме того, в их ближнем тылу находилось по два батальона 37-го и 39-го полков и батальон 36-го полка. Командовал финской группировкой генерал-майор Ю.В. Хеглунд.

По мере накопления сил, финны, пользуясь своим превосходством в лыжной подготовке, стали проникать мелкими группами в тыл советских дивизий, прерывая их коммуникации и минировав дороги. К 22 декабря части 56-го стрелкового корпуса окончательно перешли к обороне. Уже первые нападения финнов на немногочисленные дороги заставили командование корпуса вывести с фронта для их охраны 83-й танковый батальон 34-й танковой бригады и роту 82-го танкового батальона.

К 26 декабря 1939 года финны создали два минированных завала на дороге Лаваярви — Леметти в районе Уома,

и 28 декабря движение там прекратилось. Теперь на фронте против левофланговых соединений 56-го корпуса находились следующие финские части: 2-й батальон 35-го пехотного полка, 8-й специальный батальон, по два батальона 37-го и 38-го пехотных полков и батальон 36-го пехотного полка. В резерве в ближайшем тылу были по третьему батальону 37-го и 38-го пехотных полков, батальон 36-го полка и 39-й полк.

Финское командование с первых же дней войны почти всегда выводило в резерв и во второй эшелон подразделения, дольше других находившиеся на передовой и понесшие наибольшие потери. Напротив, командование РККА такого метода никогда не использовало, в том числе и в 1941—45 гг.

С 1 по 5 января 1940 года группа советских войск в составе 82-го танкового батальона, двух рот 179-го мотострелкового батальона, батальона 97-го стрелкового полка и некоторых тыловых подразделений многократно атаковала позиции финнов в районе Уома. Но прорвать оборону противника и провести в Леметти колонну из 168 машин с продовольствием, боеприпасами и горючим ей так и не удалось.

4—6 января финским войскам удалось расчленить гарнизон Леметти на две части. В северной части оказались 76-й танковый батальон 34-й бригады и тыловые подразделения 18-й дивизии, в южной части — бригадный и дивизионный штабы, 83-й танковый батальон (без одной роты), две роты 97-го стрелкового полка, две артиллерийские батареи и другие подразделения. Всего в окружение попали пять тысяч человек, более 100 танков, свыше десяти артиллерийских орудий и много автомобилей. 168-я дивизия предприняла попытку деблокировать окруженных, предприняв атаку двумя батальонами 402-го стрелкового полка и двумя батальонами 462-го стрелкового полка. Но советским частям удалось достичь только района Рускасет, где они соединились с двумя стрелковыми и гаубичным артиллерийским полками, отдельным танковым и разведывательным батальонами 18-й дивизии, разведывательным батальоном и двумя ротами 34-й бригады. Прибывшие пограничные части столь же безуспешно пытались прорвать оборону в районе Уома.

Тем временем в окружении оказались гарнизон Уома и группа, располагавшаяся у развилки дорог Леметти — Митро. Здесь находились подразделения 18-й и 60-й стрелковых дивизий, насчитывавшие более 2200 человек, из которых половина была небоеспособна (раненые и обмороженные), 16 танков и 12 орудий. У озера Сариярви в окружение попали 500 человек с тремя танками и семью орудиями, а в районе Ловаярви — стрелковый и лыжный батальоны с одной артиллерийской батареей.

168-я стрелковая дивизия была заблокирована противником несколько раньше, чем 18-я, но, несмотря на значительные потери в предыдущих боях и выделение трех батальонов на помощь 18-й дивизии, сумела удержать свой район обороны, сохранив за собой несколько важных высот, господствовавших над расположением дивизии. Так как коммуникации были перерезаны финнами, по льду Ладожского озера была проложена дорога, которую финны, несмотря на все предпринимаемые ими усилия, так и смогли перерезать. Эта дорога позволила дивизии выдержать почти двухмесячную осаду. Во второй декаде января финны попытались расчлнить оборону 168-й дивизии, но безуспешно, после чего вынуждены были ограничиться короткими артиллерийскими налетами.

8 января финны разбросали с самолетов листовки, в которых говорилось: «Бойцы 18-й и 168-й дивизий! Вам известно, что вы окружены, и все ваши связи с Родиной порваны. Почему вы продолжаете эту ненадежную борьбу против нашего перевеса, мороза и голода. Обоз 8-й армии, которого вы ожидаете, финны истребили около Сальми. Предлагаем вам немедленно сдаться».

Финские листовки, разбрасывавшиеся над позициями советских войск, расписывали сытую жизнь в плену, обещали выдать бойцам теплую одежду и обувь, горячую пищу. Сулили премии за сданное оружие. Револьвер оценивался в 100 рублей, винтовка — в 150, пулемет — в 1500, танк — в 10 тысяч рублей! А за самолет финны обещали аж 10 тысяч долларов!!! Пилоту гарантировали политическое убежище в Финляндии или, по его желанию, выезд в любую страну мира. Однако авторы этих листовок явно не понимали психологию тогдашних советских граждан. Красноармейцы сдавались в плен, лишь оказавшись в без-

выходном положении. Ни один советский летчик не перелетел к врагу.

16 января финны начали новое наступление. В нем участвовали 38-й пехотный полк, по два батальона 37-го и 39-го полка, 2-й батальон 35-го полка, 22-й специальный и 4-й егерский батальоны. 1-й и 3-й батальоны 36-го егерского полка и 1-й батальон 34-го полка образовали внешнее кольцо окружения. Еще пять батальонов (по одному из 36-го, 37-го и 39-го полков, 8-й и 18-й специальные) были введены в бой в ходе операции. Финские части вышли на подступы к Питкяранта — главному пункту снабжения и сосредоточения советских войск. Но попытку штурма города отразили подошедшие советские части — 219-й стрелковый полк 11-й стрелковой дивизии и 194-й стрелковый полк 60-й дивизии. Однако оказать помощь окруженным войскам стало еще труднее, так как финны овладели некоторыми островами, которые командование 8-й армии оставило без внимания. Оставив небольшие гарнизоны на островах Петясаари, Зуб, Максимансаари и Лункудансаари, финны стали угрожать левому флангу 8-й армии и обстреливать единственную коммуникацию 168-й дивизии — ледовую дорогу на Ладожском озере.

С 25 января из советских гарнизонов стали поступать сведения о катастрофической нехватке продовольствия. Так, 29 января из штаба 18-й стрелковой дивизии радиовали: «Продовольствия не сбросили, почему — непонятно. Голодные, положение тяжелое».

2 февраля финны уничтожили гарнизон Леметти-северное. Потери красноармейцев убитыми и попавшими в плен превысили 700 человек. Только 20 красноармейцев сумели пробиться в Леметти-южное. По финским данным, трофеями частей IV армейского корпуса стали 32 танка, 7 орудий и минометов, большое количество стрелкового вооружения и 30 грузовых машин.

5 февраля от гарнизона «Развилка дорог» поступила страшная радиограмма: «Положение тяжелое, лошадей съели, сброса не было. Больных 600 человек. Голод. Цинга. Смерть». Вскоре после этого окруженным сбросили с самолетов продовольствие, но большая его часть попала в руки к финнам. 8 февраля из «Развилки дорог» передали: «Продовольствие сбросили восточнее, часть подо-

брали». После этого в течение нескольких дней радиogramмы были спокойнее — окруженные слышали звуки приближавшейся к ним артиллерийской канонады.

9 февраля войска 8-го стрелкового корпуса, вошедшего в состав южной группы 8-й армии, начали наступление с целью освободить из окружения 18-ю и 168-ю дивизии. Однако ценой невероятных усилий им удалось продвинуться лишь на незначительно расстояние, от нескольких сот метров до полутора километров. Положение окруженных советских частей ухудшилось — финны усилили блокаду. 13 февраля из гарнизона «Развилка дорог» пришла отчаянная радиogramма: «Умираем с голода, усилие сброс продовольствия, не дайте умереть позорной смертью». 22 февраля еще одна радиogramма: «Положение тяжелое, несем потери, срочно помогите, держаться нет сил».

В связи с этими неудачами 8-й армии высшее руководство РККА отстранило комдива Хабаров от должности, а на его место назначило командарма 2 ранга Г.М. Штерна.

12 февраля 1940 года на базе частей 8-й армии, действовавших между Ладожским озером и населенным пунктом Лоймола, была сформирована 15-я армия. Ее возглавил командарм 2 ранга М.П. Ковалев. 15-я армия насчитывала около 100 тысяч человек, около 1300 орудий и минометов и до 200 танков. Ей противостояли финские войска численностью 65—70 тысяч человек.

15 февраля финны усилили натиск на гарнизон Мирро — полустанок Рускасет (или «КП четырех полков», в документах финского 4-го армейского корпуса он значился как «окруженные полки»). Там находились батальоны 208-го и 316-го стрелковых полков, батареи 3-го артиллерийского и 12-го гаубичного артиллерийского полков 18-й дивизии.

В ночь на 18 февраля остатки гарнизона (около 1700 человек, половину из которых составляли раненые и обмороженные) начали прорыв из окружения в район обороны 168-й дивизии. Отход прикрывали бойцы 83-го танкового и 224-го разведывательного батальонов 34-й бригады. Никто из них не уцелел в этом бою. Но и бойцам гарнизона Рускасет не удалось выйти из окружения, поч-

ти все они погибли днем 18 февраля у высоты 79,0. Лишь 30 человек прорвались в район обороны 168-й дивизии. Финнам досталось (по финским данным): 20 танков, 32 полевые и 2 противотанковые пушки, 6 счетверенных зенитных пулеметных установок, 63 станковых и ручных пулеметов, 17 тракторов, 25 автомобилей, более 200 повозок. В плен к финнам попали 250 красноармейцев.

В журнале боевых действий 34-й бригады в связи с гибелью гарнизона Рускасет появилась такая запись: «Из окружения никто из людей 83-го танкового и 224-го разведывательного батальона не прибыл. Погибли все. Танки подбиты или взорваны».

Лучше обстояли дела в гарнизоне Лаваярви. 14 февраля его ударная группа отбросила блокировавшие финские подразделения, и 16 февраля бойцы гарнизона вышли к своим. В живых осталось 810 человек. Потери составили 290 человек. 34 пулемета удалось вынести из окружения, а все тяжелое вооружение пришлось уничтожить.

Финские войска тоже понесли существенные потери. Так, к 1 февраля из 759 человек, имевшихся на 26 декабря во 2-м батальоне 36-го пехотного полка остались 459; в 1-м батальоне 37-го полка из 730 человек остались 567; в 1-м батальоне 38-го полка из 660 человек были потеряны 158. В трех батальонах 39 полка осталось, соответственно, 526 человек (из 718), 476 (из 710) и 426 (из 731). Большие потери понесли два батальона 64-го полка и три отдельных егерских, прибывшие на фронт в начале января. К 1 февраля пехотные батальоны насчитывали 418 и 403 человека, егерские — 717, 472 и 511 человек, тогда как штатная численность финского пехотного батальона составляла около 800 человек, егерского около 850.

Из гарнизона Уома, которым командовал командир отдельного батальона связи капитан К.Ф. Касаткин, 2 февраля поступила отчаянная радиограмма: «Окружены 16 суток. Раненых 500 человек, боеприпасов и продовольствия нет. Раненые умирают. Доедаем последнюю лошадь. Сможем продержаться до 24.00». 14 февраля из гарнизона Уома пришла следующая радиограмма: «Умираем с голода. Усильте сброс продовольствия. Выручайте, не дайте умереть позорной смертью». Лишь в самом конце февраля немногим оставшимся в живых красноармей-

цам из гарнизона Уома удалось прорваться на соединение с частями 15-й армии.

В ночь на 19 февраля финские подразделения, воспользовавшись слабой обороной в Леметти, овладели несколькими высотами и полностью взяли под контроль все перемещения окруженных. Площадь обороны гарнизона сократилась до одного километра в длину и четырехсот метров в ширину.

21 февраля комбриг С.И. Кондратьев радировал: «Помогите, умираем голодной смертью». 22 февраля поступила еще одна радиограмма: «Авиация по ошибке бомбила нас. Помогите, выручайте, иначе погибнем все».

23 февраля прекратил свое существование гарнизон у озера Сариярви. В живых не осталось ни одного человека. Уже после войны на месте расположения 3-го батальона 97-го стрелкового полка обнаружили 131 труп и двести братские могилы, сооруженные финнами.

По финским данным, здесь трофеями финского IV армейского корпуса стали 6 полковых и 6 противотанковых пушек, 4 миномета, 4 танка и 60 пулеметов. Для финнов, испытывавших острую нужду в вооружении, захват каждого трофея был очень важен. В феврале 1940 года штаб IV армейского корпуса отдал приказ, где указывалось на необходимость бережного отношения к оружию и тщательного сбора трофейного стрелкового и артиллерийского вооружения.

За время Зимней войны Финляндия получила из-за границы 77300 винтовок, 5800 ручных и 100 станковых пулеметов, 395 полевых и 18 противотанковых орудий, 210 минометов. В самой Финляндии были изготовлены 82570 винтовок, 1265 пистолетов-пулеметов, 960 ручных и 600 станковых пулеметов, 105 противотанковых орудий. Советские трофеи дали финнам около 15% всех их винтовок, 4% пистолетов-пулеметов, 17% ручных и более 60% станковых пулеметов, более 30% противотанковых пушек, 6% минометов, более 50% полевых орудий, поступивших в армию за время войны. В связи с этим командующий Лапландской группой генерал К. Валениус в интервью французской газете «Эксельсиор» на вопрос о том, кто активнее других поставляет боевую технику Финляндии, ответил: «Русские, конечно!»

За неудачные операции по деблокированию окруженных частей командарм 2 ранга Ковалев 25 февраля был освобожден от занимаемой должности. Его заменил комкор В.Н. Курдюмов.

Тем временем обстановка в «котлах» продолжала ухудшаться. 23 февраля гарнизон «Развилка дорог» радировал: «40 дней окружены, не верится, что противник силен. Освободите от напрасной гибели. Люди, матчасть — фактически лагерь больных, здоровые истощены. Судьбу Кожекина [возглавлявшего гарнизон у Сариярви] не знаем, нет сил, положение тяжелое». 25—27 февраля к гарнизону «Развилка дорог» попытался прорваться лыжный эскадрон, но вышли туда лишь три обмороженный бойца, остальные погибли либо попали в плен.

26 февраля командование гарнизона Леметти-южное отправило в штаб 56-го корпуса радиограмму: «Помогите, штурмуйте противника, сбросьте продуктов и покурить. Вчера три ТБ развернулись и улетели, ничего не сбросив. Почему морите голодом? Окажите помощь, иначе погибнем все». Курдюмов в ответ посоветовал успокоиться и запросил командование окруженных гарнизонов о возможности посадки самолетов на занятой территории. Те ответили отрицательно. Тогда Курдюмов попросил продержаться еще пару дней и обещал помощь. Но командование окруженного гарнизона запросило разрешение на выход из окружения. Военный совет 15-й армии, получив в ночь на 28 февраля разрешение Ставки, приказал начать отход из Леметти с наступлением темноты, указав на необходимость эвакуации раненых и материальной части.

Гарнизон Леметти численностью 3261 человек начал отход двумя группами. Северную возглавлял командир 4-й танковой бригады комбриг Кондратьев, южную — начальник штаба 18-й дивизии полковник Алексеев, так как же командир комбриг Г.Ф. Кондрашев был ранен 25 февраля. Комиссия штаба 15-й армии позднее констатировала:

«Кондрашев организовал выход очень плохо. Даже часть командного состава не знала, какие подразделения входят в состав каких колонн... План выхода был разработан с расчетом на более легкий выход северной колонны,

в которой по плану следовало командование, штабы и наиболее здоровые люди.

Колонна Кондрашева выступила из Леметти-южное около 22 часов и двигалась от командного пункта 34-й танковой бригады вдоль финской дороги, проходящей по тропе к юго-западному берегу озера Вуортанаярви. Личный состав колонны был вооружен винтовками и револьверами, колонна имела три зенитные пулеметные установки и два-три танка БТ-7, которые предполагалось использовать для поддержки выхода, но в силу плохой организации их не использовали и даже забыли предупредить экипажи о выходе... Приказание Военного совета о порче оставленной техники и материальной части полностью выполнено не было.

Несмотря на приказание Военного совета армии обязательно взять с собой всех больных и раненых, тяжелобольные и раненые были оставлены, причем выход гарнизона был преднамеренно скрыт от них...».

Группа Кондратьева при прорыве почти вся погибла. Комбриг С.И. Кондратьев, комиссар 34-й бригады И.А. Гапанюк, начальник штаба бригады полковник Н.И. Смирнов и комиссар 18-й дивизии М.И. Израецкий, оказавшись в безнадежном положении, застрелились.

Тяжело раненого командира 18-й дивизии Г.Ф. Кондрашева бойцы вынесли из окружения. Однако 4 марта его арестовали прямо в госпитале и вскоре расстреляли по приговору трибунала. Из него сделали козла отпущения за гибель дивизии. Тело Кондратьева обнаружили и захоронили финны. Они также захоронили тела 4300 бойцов 18-й дивизии и 34-й бригады.

Вторая группа под командованием полковника Алексева прорвалась. Из окружения вышли 1237 человек, около 900 из которых были ранены или обморожены. При прорыве погибли 48 красноармейцев. Знамя 18-й Ярославской Краснознаменной дивизии досталось финнам. После окончания войны дивизия, как утратившая боевое знамя, была расформирована. Командир 56-го стрелкового корпуса комдив И.Н. Черепанов 8 марта застрелился.

На совещании в Москве по итогам Зимней войны в апреле 1940 года В.Н. Курдюмов так изложил события, сви

занные с гибелью 18-й стрелковой дивизии и 34-й танковой бригады:

«Части дивизии были блокированы противником вдоль дороги от Уома до Леметти (южное), а также в районах высоты 104,9, Рускасет и развилка дорог 2 км южнее Рускасет. Они были блокированы в 13 гарнизонах. До момента формирования 15-й армии эти блокированные гарнизоны частично были уничтожены, остальные понесли большие потери. Людской состав был истощен, бойцы и командиры страдали финнобоязнью и к активным боевым действиям были не способны. Подавляющая часть техники являлась обузой для войск и не была использована.

Особенно тяжелое положение было в гарнизоне Леметти (южное). Этот гарнизон, численность которого, по разным данным, в 3000—3200 человек, был расположен в районе площадью 600—800 м на 1500 м. Причем за длительный срок блокады (более двух месяцев) в этом гарнизоне не были отрыты даже окопы полного профиля. Все господствующие высоты в районе Леметти были отданы почти без боя противнику. В гарнизоне царило полнейшее безначалие. Командование 18-й стрелковой дивизии и 34-й легкотанковой бригады самоустранилось от руководства войсками и занималось лишь посылкой панических телеграмм по всем адресам. В момент выхода из этого окружения, в ночь с 28 на 29 февраля, командование 18-й дивизии и 34-й бригады передало руководство своими людьми в этот ответственный момент начальникам штабов — полковнику тов. Алексееву и начальнику штаба 34-й танковой бригады тов. Смирнову.

168-я стрелковая дивизия с начала военных действий была в полуокружении и к 13 февраля имела потери около 6 тысяч человек в людском составе и около 50-60% конского состава. Подвоз дивизии всего необходимого производился по льду Ладожского озера, от Питкяранта на Коириная, и был крайне нерегулярным, так как трасса находилась под огнем противника с материка и ближайших островов.

В дивизии ощущался недостаток продуктов питания и боеприпасов. Бойцы изголодались, их психика была надломлена, правда, меньше, чем в 18-й дивизии, а поэто-

му дивизия могла только обороняться и не была способна к активным боевым действиям...

Все это произошло потому, что командование 8-й армии, а впоследствии командование южной группы войск этой армии находилось психологически в плену у противника и, не ожидая сосредоточения дивизий, вводило их в бой отдельными подразделениями и частями...

В оперативном отношении направление главного удара армии, а до этого направление главного удара южной группы войск 8-й армии было выбрано неудачно, неправильно. Вместо того чтобы выполнять указания Ставки о выходе основной группировки армии на лед Ладожского озера для действий в направлении Импилахти — Сортавала, все усилия армии были направлены на фронт озера Ниетярви — Питкяранта, т.е. на том направлении, где в связи с трудным рельефом местности и укрепленными позициями противника операции заранее были обречены на неуспех. Единственная коммуникация армии Лодейное Поле — Питкяранта находилась в неудовлетворительном состоянии и не могла обеспечить массового движения автотранспорта.

Финны активных действий на фронте армии не предпринимали, они оборонялись на широком фронте, умело использовали местность, а также хорошо применяли службу заграждений. Оборонительные позиции финнов были хорошо замаскированы и расположены по двум основным направлениям действий армии в удалении 3—5 км одна от другой. Все они были оборудованы финнами еще в мирное время и состояли из проволочных заграждений в 5—10 рядов, противотанковых рвов, минных полей и деревянно-земляных сооружений полевого типа, усиленных камнями».

То, что произошло с оставленными группой Кондратьева 120-ю тяжелоранеными, иначе как варварством не назовешь. Когда советские войска после заключения мира вернулись в район Леметти, отошедший к СССР, то увидели жуткую картину. Некоторые землянки были брошены гранатами, другие сожжены. Обгоревшие скелеты сохранили следы колючей проволоки, которой беззащитных людей прикрутили к нарам.

Соединения 8-й армии понесли тяжелые потери. 168-я стрелковая дивизия кроме трех батальонов, уничтоженных в Рускасет, потеряла 7 тысяч человек убитыми, ранеными и пропавшими без вести. 18-я стрелковая дивизия потеряла 12 тысяч человек, а 34-я танковая бригада — 1800.

Финны также понесли немалые потери. Части 13-й пехотной дивизии, сражавшиеся в Приладожской Карелии, потеряли 1171 человек убитыми, 3155 ранеными и 158 пропавшими без вести. Приданные 13-й дивизии 64-й пехотный полк, егерские, партизанские, специальные батальоны и саперные роты потеряли 924 человека убитыми, 2460 ранеными и 102 пропавшими без вести. Потери 36-го пехотного полка 12-й пехотной дивизии составили 253 человека убитыми, 763 ранеными и 67 пропавшими без вести, а 35-го пехотного полка той же дивизии, соответственно, 261, 470 и 27 человек. Всего 12-я пехотная дивизия, главные силы которой действовали на лоймолловском направлении, вместе с приданными ей частями и подразделениями потеряла 1458 человек убитыми, 3860 ранеными и 220 пропавшими без вести.

Только в начале марта 1940 года советским войскам удалось достичь успеха на северном побережье Ладожского озера. 3 марта части 37-й мотострелковой дивизии выбили финнов с острова Зуб и заняли его. После этого штаб 15-й армии разработал план захвата острова Максимансаари. 6 марта после часовой артподготовки 1-й батальон вместе с танковой ротой пошел в атаку. Десантники на лыжах шли за танками, а часть из них сидела на броне. К вечеру 6 марта остров был полностью очищен от финнов. Потери советских частей составили 52 человека убитыми и 96 ранеными.

Штаб 15-й армии передал в Ставку: «Противник оборонял острова... следующими силами: а) Максимансаари — 4-я рота 39-го пехотного полка, усиленная 4—6 станковыми пулеметами, 4—6 минометами и одним орудием; б) Петьясаари — две роты 38-го пехотного полка, усиленные 6—8 станковыми пулеметами; в) Паймионсаари — 4-я рота 38-го пехотного полка с 3—5 станковыми пулеметами, 2—3 минометами и 2 орудиями ПТО.

37-я стрелковая дивизия (без 20-го стрелкового полка) с двумя батареями 33-го гаубичного артполка, 2-м дивизионом 72-го гаубичного артполка, батареей 392-го гаубичного артполка, отдельной минометной ротой, ротой 357-го танкового батальона, 204-й воздушно-десантной бригадой и тремя лыжными эскадронами к 21.00 6 марта овладела Максимансаари, Петяясаари, Паймионсаари и утром 7 марта был занят Ханкосаари.

Противником оставлено до 500 трупов. Взято 12 человек пленных. Трофеи: три 37-мм пушки, два 81-мм миномета, 13 станковых и 19 ручных пулеметов, 305 винтовок, 13 автоматов...

Наши потери: убито 87 человек, ранено 331 человек. Подбито 7 и утонуло 4 танка Т-26, подбито 2 станковых пулемета. Сбит один самолет СБ.

После мощной двухчасовой артиллерийской подготовки по островам Петяясаари и Паймионсаари с рядом ложных переносов артогня на остров Максимансаари и Вуоратсу и авиационной подготовкой перед атакой 247-й стрелковый полк с батареями 170-го артполка и 103-го противотанкового дивизиона, ротой 357-го танкового батальона при поддержке двух дивизионов 170-го артполка в 10 часов повел наступление на Паймионсаари. Первые эшелоны пехоты ползли с бронешитками. Атака была произведена в полном взаимодействии с артиллерией, минометами и танками. 247-й стрелковый полк к 13.00 овладел Паймионсаари.

91-й стрелковый полк (без батальона) с батареями 170-го артполка и 103-го противотанкового дивизиона при поддержке дивизиона 72-го гаубичного артполка, двух батарей 33-го гаубичного артполка в 10 часов 40 минут начал наступление на Петяясаари. Первые эшелоны пехоты ползли с бронешитками. Хорошо организованное и осуществленное взаимодействие пехоты, артиллерии и танков, а также бомбардировочные и штурмовые действия авиации обеспечили захват острова. Противник оказывал упорное сопротивление. 91-й стрелковый полк к 18.00 овладел Петяясаари.

204-я воздушно-десантная бригада, 74-й, 78-й и 79-й лыжные эскадроны до 14.00 составляли резерв командарма.

В 13.00 было принято решение овладеть Максимансаари. Вся дивизионная артиллерия и авиация с 15.00 до 16.00 были переключены на подавление и уничтожение живой силы и огневых средств на острове Максимансаари, а с 16.00 — на подавление противника на побережье Ладожского озера...

После мощной артиллерийской и авиационной подготовки 204-я воздушно-десантная бригада с тремя лыжными эскадронами, 68-м отдельным разведывательным батальоном при поддержке роты танков и артиллерии в 16.00 на лыжах бросилась в атаку. Несмотря на упорное сопротивление противника 204-я воздушно-десантная бригада к 18.00 овладела Максимансаари. Уничтожение отдельных мелких групп противника было закончено к 21.00. Утром 7 марта одним лыжным эскадронам был взят остров Ханкосаари...

В этом бою 37-я стрелковая дивизия и 204-я воздушно-десантная бригада почувствовали свою силу и способность уничтожить противника.

Танки вели пехоту к окопам противника, непрерывно подерживая ее огнем из пулеметов и орудий, подавляя и уничтожая огневые точки противника...

Авиация произвела 522 самолето-вылета. Сброшено 90 тыс. кг бомб. Истребители штурмовыми действиями не допустили подхода резервов противника для контра-так с материка и острова Вуоратсу и расстреливала на льду отступающие группы белофиннов».

Войска 15-й армии продолжали наступление. В ночь на 12 марта в бою впервые приняла участие 201-я воздушно-десантная бригада, поддержанная танками и артиллерией 37-й дивизии. Она наступала на остров Лункулансаари и полуостров Уксалонпя, охватывая правый фланг финского IV армейского корпуса генерала Хеглунда. К вечеру 12 марта бригада заняла остров Лукулансаари и часть полуострова Уксалонпя. На следующий день планировалось захватить другую часть полуострова, занятую противником. Но в это время было заключено перемирие.

5 марта в наступление перешла 25-я мотокавалерийская дивизия, однако она продвинулась лишь на 700–800 метров. 6 марта 25-я дивизия возобновила наступление,

но продвинулась только на 100-200 метров. Бойцы окопались в полутораметровом снегу. Это сократило дистанцию последнего броска, и на следующий день спешенные кавалеристы заняли высоты у Ниемеля. Финны, оборонявшие этот район, отошли к следующей возвышенности, расположенной в 2 км западнее.

Но решающей победы войска 15-й армии достичь так и не смогли. Даже наиболее успешно продвигавшиеся 11-я и 37-я дивизии вклинились в оборону противника лишь на 9—12 км, сумев нанести только частичное поражение подразделениям противника.

Неудачные действия 8-й и 15-й армий объясняются, в первую очередь, общей неподготовленностью РККА к войне на данном театре военных действий, да еще зимой (в декабре морозы доходили до -25°C .)

В своем тылу финны имели относительно развитую сеть железных и грунтовых дорог. Они заблаговременно построили даже рокадную железную дорогу, благодаря которой могли перебрасывать свои силы вдоль линии фронта.

Части 8-й армии наступали по грунтовым дорогам. Единственная (Кировская) железная дорога осталась глубоко в тылу советских войск на удалении 180—200 км. От Кировской железной дороги к государственной границе севернее Петрозаводска шли всего пять грунтовых дорог с расстоянием между ними от 100 до 150 километров. Не было никаких рокад, соединяющих эти дороги. Обычно с наступлением осенних дождей до заморозков всякое движение прекращалось. Для исправления ситуации в декабре 1939 года было начато срочное строительство железнодорожной ветки от Петрозаводска до Суоярви. На это строительство мобилизовали местных жителей и рабочих лесной промышленности. Стройка шла без перерывов в самые жестокие морозы зимы 1939—1940 годов. За два месяца удалось проложить 132 км пути по лесам и болотам. Первый поезд прошел 13 марта 1940 года — в день окончания войны.

До 1939 года в Карелии не было ни одного военного аэродрома. Первый военный аэродром был создан на базе дома отдыха «Маткачи» в районе деревни Бесовец. В августе 1939 года на аэродром приземлился истребитель-

ный авиаполк. В конце того же года на севере Карелии был построен еще один аэродром.

Таблица № 6

Потери личного состава 8-й армии

Потери, чел.	Командиры	Младший состав	Бойцы	Итого
Безвозвратные потери				
Убито и умерло на этапах санитарной эвакуации	654	1273	6173	8100
Без вести пропало	129	446	4396	4971
Итого безвозвратных потерь	783	1719	10569	13071
Санитарные потери				
Ранено, контужено, обожжено	1524	2582	17222	217231 ¹
Заболело	?	?	?	7296
Обморожено	45	154	2598	2797
Итого санитарных потерь	?	?	?	318162 ²

1 — Из них 395 человек не распределены по категориям военнослужащих (231 человек контуженный и 164 человека обожженных).

2 — Из них 7691 человек не распределен по категориям военнослужащих.

Источник: ЦГАСА, ф. 34980, оп. 13, д. 1272, 1276. ЦАМО, ф. 15-А, оп. 2245, д. 48.

*Потери материальной части артиллерии 8-й армии
(по всем причинам)*

Из 310 противотанковых 45-мм пушек обр. 1932 г. — 30

Из 142 полковых 76-мм пушек обр. 1927 г. — 16

Из 80 дивизионных 76-мм пушек обр. 1936 г. — 2

Из 24 зенитных 76-мм пушек обр. 1931 г. — 1

Из 24 пушек 107-мм обр. 1910/30 гг. — 4

Из 182 гаубиц 122-мм обр. 1910/30 гг. — 27

Из 4 гаубиц 122-мм обр. 1909/37 гг. — 2

Из 30 гаубиц 152-мм обр. 1909/30 гг. — 14

Всего: из 796 орудий потеряно 96

Потери личного состава 15-й армии

Потери, чел.	Командиры	Младший комсостав	Бойцы	Итого
Безвозвратные потери				
Убито и умерло на этапах санитарной эвакуации	860	1976	10169	14689 ¹
Без вести пропало	127	339	2523	3376 ²
Итого безвозвратных потерь	987	2315	12692	18065 ³
Санитарные потери				
Ранено, контужено, обожжено	1350	2977	19984	27463 ⁴
Заболело	136	317	3317	4259
Обморожено ⁵	—	—	—	—
Итого санитарных потерь	1486	3294	23301	31722 ⁶

1 — Из них 1684 человека не распределены по категориям личного состава.

2 — Из них 387 человек не распределены по категориям личного состава.

3 — Из них 2071 человек не распределен по категориям личного состава.

4 — Из них 3152 человека не распределены по категориям личного состава.

5 — В число заболевших включены потери обмороженными, выделить которые из-за отсутствия данных не представилось возможным.

6 — Из них 3641 человек не распределен по категориям личного состава.

Источник: ЦГАСА, ф. 34980, оп. 17, д. 190, 194. ЦАМО, ф. 5, оп. 176705, д. 67.

Попробуем подвести итоги боевых действий севернее Ладожского озера. В целом Красная Армия действовала здесь совершенно неудовлетворительно. Почему же это произошло, и была ли у 8-й армии возможность обойти Ладожское озеро и зайти в тыл финнам, оборонявшим Карельский перешеек, а 9-й армии — достичь Ботнического залива?

По мнению автора, основных причин неудачи было три. Во-первых, для такого огромного фронта требовалось как минимум в два раза больше боевых частей. Вторая и третья причины — чрезмерная страсть военного руководства к унификации и экономия на мелочах.

Командование Красной Армии тогда, как и Российской сейчас, закостенело в «полигонном мышлении». До сих пор наши генералы учат солдат сражаться в «чистом поле», словно под Бородином в 1812 году. Именно для полигонных условий до сих пор проектируют бронетехнику и другие виды вооружения.

Почему-то никто не понимает, что экипировка бойца в средней полосе должна быть одна, а в Карелии при 35°С мороза совершенно другая. И какие бы не были перебои в стране с продовольствием, боец 122-й дивизии, от которой до ближайшего склада 250 км, все равно должен в снегу питаться качественными консервами и шоколадом. Любые подвернувшиеся под руку домашние животные, от поросенка до оленя, в случае нужды подлежат реквизиции, для чего достаточно разрешения командира взвода. Какие могут быть буденовки, шинели и кирзовые сапоги при 25—40-градусном морозе? Не сумели вовремя создать удобную и теплую «полярную» униформу, значит надо реквизировать у населения меха, дубленки и одевать бойцов пусть нестандартно, но тепло.

К началу боевых действий в районе границы должна создаваться сеть автомобильных и железных дорог. Там, где нет возможности развернуться крупным пехотным соединениям (в лесах и болотах Финляндии, в горах Чечни) на одного бойца должно приходиться от трех до десяти солдат автомобильных и железнодорожных частей, саперов, военных строителей, интендантов, медиков и прочих тыловых служб.

В 1939—40 гг. требовались специальные разведывательно-диверсионные лыжные части из жителей северных областей, русских по национальности. Но как советские, так и нынешние «демократические» генералы словно огня боялись и боятся создавать не только целые части, но даже мелкие подразделения из жителей одного региона и одной национальности.

Нет сомнения в том, что увеличив число дивизий 9-й и 8-й армий с одиннадцати до восемнадцати-двадцати; обеспечив их личный состав продуктами, теплой одеждой, лыжами, маскхалатами; научив войска грамотно действовать зимой на лесисто-болотистой местности, командование РККА смогло бы выиграть войну еще до наступления 1940 года*.

Глава 6

Выход Красной Армии к линии Маннергейма

Главные усилия по разгрому финской армии советское руководство возложило на 7-ю армию, командовал которой командарм 2 ранга В.Ф. Яковлев. В составе армии были 19-й и 50-й стрелковые корпуса. В них входили 9 стрелковых дивизий: 24-я, 43-я, 70-я, 90-я, 123-я, 138-я, 142-я и две резервные.

7-й армии были приданы 6 танковых бригад и 10 отдельных танковых батальонов (всего 1569 танков и 251 броневладелец). 1-я и 13-я танковые бригады и 15-я стрелково-пулеметная бригада (входившие в состав 10-го танкового корпуса), и 20-я танковая бригада в составе 19-го стрелкового корпуса) использовались для самостоятельных действий. Три остальные танковые бригады по-

* Отметим, что финны, значительно уступая противнику в числе людей и колоссально — в тяжелом вооружении, почему-то могли громить и даже окружать советские части. Их батальоны успешно противостояли полкам, а то и дивизиям РККА. Еще А.В. Суворов справедливо подчеркивал: «Воюй не числом, а умением». Между тем и в 1941—45 гг. Красная Армия чаще всего побеждала врага все тем же способом — завалив его горами трупов своих бойцов и побитой техники. По сути, суждения автора сводятся именно к тому, что надо было выставить против каждого финского батальона не меньше, чем две-три дивизии. И еще доставить на фронт в пять раз больше пушек, снабдив их огромным запасом снарядов. — Прим. ред.

батальонно распределили между стрелковыми дивизиями.

Артиллерия, приданная 7-й армии, включала в себя 5 корпусных артиллерийских полков, 5 гаубичных артиллерийских полков артиллерии резерва Главного командования (АРГК), 2 артиллерийских полка большой мощности, 2 артиллерийских дивизиона большой мощности и два пушечных полка АРГК. В армии насчитывалось примерно 30 артиллерийских полков. В артиллерийских частях и подразделениях 7-й армии на 29 ноября 1939 года насчитывалось 204 миномета, 188 противотанковых орудий, 366 легких и 480 тяжелых орудий и 112 орудий зенитной артиллерии, всего 1202 ствола. Армия со средствами усиления развернулась на Карельском перешейке вдоль государственной границы по фронту 100–110 км. Для ведения боевых действий к 30 ноября на головных артиллерийских складах было сосредоточено: на Карельском перешейке 843 вагона боеприпасов, на междуозерном направлении — 550 вагонов, на мурманском направлении — 125 вагонов. Всего 1518 вагонов.

7-й армии противостояла финская армия «Карельский перешеек», которую по имени генерала, командовавшего ею до 20 февраля 1940 года называли «армией Эстермана».

30 ноября командующий войсками Ленинградского военного округа командарм 2 ранга К.А. Мерецков в исполнение приказа Главного командования отдал войскам приказ о переходе государственной границы. В приказе говорилось: «Выполняя священную волю Советского правительства и нашего великого народа, приказываю: войскам Лен.В.О. перейти границу, разгромить финские войска и раз и навсегда обеспечить безопасность северо-западных границ Советского Союза и города Ленина — колыбели пролетарской революции».

Перед войсками 7-й армии была поставлена задача: совместно с войсками, действующими севернее Ладожского озера, и Краснознаменным Балтийским флотом, разгромить финскую армию на Карельском перешейке, выйти на рубеж станция Хийтола — город Виипури (Выборг) и быть готовой к дальнейшему наступлению на Хельсинки. В первом эшелоне армии было пять стрелко-

вых дивизий и две танковые бригады. Во втором эшелоне — три стрелковые дивизии и в армейском резерве — одна стрелковая дивизия.

Артиллерия первого эшелона включала в себя 188 противотанковых пушек калибра 45 мм, 90 полковых пушек 76-мм обр. 1927 г., 104 дивизионных пушек 76-мм обр. 1936 г., 136 гаубиц 122-мм, 240 гаубиц 152-мм, 12 пушек 107-мм обр. 1910/30 г., 60 пушек 122-мм обр. 1931 г., 156 гаубиц-пушек 152-мм обр. МЛ-20 и 12 гаубиц 203-мм обр. Б-4. Кроме того, имелось 150 минометов 82-мм и 54 миномета 50-мм. 74 зенитные пушки 76-мм обр. 1931 г.

Согласно плану наступления, главный удар армия наносила в направлении на Выборг, вспомогательный — на Кексгольм. В соответствии с этим планом 19-й корпус главный удар наносил вдоль железной дороги в направлении Белоостров — Выборг, а 50-й корпус — в направлении на станцию Валкярви и во взаимодействии с 19-м корпусом на станцию Пуннус.

Операцию 7-й армии предусматривалось провести в три этапа:

✧ первый этап — продолжительностью два дня, в течение которых армия уничтожает части прикрытия и выходит к главной оборонительной полосе;

✧ второй этап — продолжительностью три дня; оперативная пауза для перегруппировки сил и подготовки к атаке укрепленной полосы;

✧ третий этап — прорыв основной (укрепленной) оборонительной полосы линии Маннергейма; продолжительность этапа 4—5 дней.

Средний темп наступления войск 7-й армии планировался 8—10 км в сутки.

Этот план иначе, чем бредовым, назвать невозможно. Расчеты производились таким образом, как будто на дворе было лето, а противник укрылся за полевыми укреплениями где-нибудь в Привисленском крае.

Создается впечатление, что руководство РККА вообще не слышало ни о какой линии Маннергейма. А ведь доты второго поколения («миллионеры») не брали снаряды ни одного из вышеперечисленных орудий. Даже самое мощное из них (203-мм гаубица Б-4) могло пробить стену или крышу дота лишь в том крайне редком случае, ес-

ли в одну и ту же точку попадали два бетонобойных снаряда весом по 100 кг каждый.

Быстро и эффективно с дотом-«миллионером» могла бы покончить мортира калибра 406-500 мм. Но таковые в Красной Армии отсутствовали. Впрочем, имевшейся артиллерии особой мощности тоже хватало, чтобы раздолбить доты-«миллионеры», только не за два-три дня, а за две-три недели. С остальными укреплениями справились бы Б-4 (203-мм) и МЛ-20 (152-мм). Кстати говоря, в Белорусском особом военном округе имелось тридцать 305-мм гаубиц обр. 1915 г. и еще четыре такие же гаубицы были в центре (на складах и полигонах). Максимальная дальность стрельбы этих чудовищ штатным снарядом весом 377 кг составляла 10 км. В случае необходимости они могли стрелять морскими снарядами весом 471 кг. Максимальный угол возвышения гаубиц $+60^\circ$ при заряде № 4 позволял вести стрельбу по самым крутым траекториям.

Главным недостатком этих гаубиц была крайне низкая подвижность. Перевозить их можно было только по железной дороге, а время сборки одного орудия на позиции составляло 36 часов. Однако перпендикулярно линии Маннергейма шли три железные дороги. Инженерные и железнодорожные части вполне могли проложить от них ветки длиной 10-15 км для подвоза к позициям 305-мм гаубиц, откуда они обстреливали бы любые укрепления линия Маннергейма. Конечно, поначалу высшее командование считало, что без орудий особой мощности можно обойтись, но почему их не доставили на Карельский перешеек спустя месяц после начала боев — остается загадкой. Ведь никакой нужды в них в Белорусском особом военном округе не было ни в мирное время, ни в случае войны с Германией.

Кроме того, на вооружении РККА состояло 25 мортир обр. 1915 г. (системы Шнейдера) калибра 280 мм*. Но, увы, шесть таких мортир в составе 315-го Отдельного артиллерийского дивизиона особой мощности отправили в 8-ю армию, не имевшей в них никакой нужды. А двенадцать мортир в составе 316-го и 34-го Отдельных артилле-

* Иногда эти мортиры называли обр. 1914/15 г.

рийских дивизионов особой мощности прибыли на Карельский перешеек лишь после того, как Красная Армия понесла там огромные потери.

Итак, 30 ноября 1939 года в 8 часов утра по всему фронту 7-й армии началась артиллерийская подготовка. Это время обычно и считается началом войны. Но мало кто знает, что первые боевые действия на Карельском перешейке (впрочем и в Карелии, и в Заполярье) начали советские пограничники. Они буквально в течение нескольких минут овладели рядом важных объектов на сопредельной территории. Так, операция по захвату железнодорожного моста через пограничную реку Сестра у станции Белоостров на участке заставы № 19 началась 30 ноября в 7.57. Пограничники под командованием лейтенанта Сулова с криком «Вперед! За Родину!» бросились к мосту. Однако достичь внезапности им не удалось: финны были начеку, их пулеметы практически мгновенно открыли огонь. Тем не менее, за три минуты мост был взят. Финны заминировали мост, но пограничники успели перерезать провода. И только тогда над их головами полетели сотни снарядов.

Артиллерийская подготовка продолжалась 30 минут. Артиллерия поражала цели, находящиеся на переднем крае обороны противника, а также в глубине до 16 км. Финская артиллерия пыталась вести ответный огонь из районов населенных пунктов Раасули, Липола, Яппинаи и нескольких других.

В 8 часов 30 минут по всему фронту первыми двинулись в наступление советские пограничники. На большей части Карельского перешейка было пасмурно. Видимость на открытых местах не превышала 1 км. В лесу лежал мокрый, рыхлый снег толщиной в 30-40 см, не допускавший движения на лыжах и сильно затруднявший движение пешком. Первым препятствием, с которым встретились заставы в наступлении, оказались оставленные противником минированные заграждения и минные поля, частично имевшие огневое прикрытие.

К 12 часам дня 30 ноября советские пограничники овладели всеми пограничными районами (кордонами) финнов, за исключением деревни Липола, где противник продержался до 21 часа 1 декабря.

В первые дни боев 7-й армии противостояли всего 22 тысячи финнов, которые отступали, не принимая решительного боя. Они предпочитали действовать относительно небольшими подразделениями (от батальона до полка), хорошо вооруженными противотанковыми пушками, минометами и автоматическим стрелковым оружием. Эти подразделения устраивали засады, совершали внезапные налеты на фланги советских войск. Лишь отдельные опорные пункты приходилось брать в упорных боях. Отступая, финны применяли тактику «выжженной земли». Все население эвакуировалось, дома и другие постройки сжигались, чтобы в них не могли разместиться красные войска.

Преодолевая полосу заграждения и упорное сопротивление финских частей, войска 7-й армии вышли к главной оборонительной полосе в различные сроки: на правом фланге — 4 декабря, в центре и на левом фланге — 8—12 декабря. Темп наступления, таким образом, составлял не 8—10, а 3—7 км в сутки.

Несмотря на более медленный темп наступления, чем планировалось, успешное продвижение войск в полосе предполья и выход 19-го стрелкового полка 142-й дивизии к пограничной реке Тайпаленйоки укрепило советское командование в намерении выполнить намеченный план. Советским войскам предстояло форсировать реку Тайпаленйоки и ударом в направлении Кексгольма попытаться прорвать на этом участке укрепленный район, а в дальнейшем развивать прорыв во фланг и тыл оборонительной полосы. С этой целью 4 декабря была создана оперативная группа в составе 19-го стрелкового полка 149-й дивизии 50-го корпуса, 49-й и 150-й дивизий из второго эшелона армии, 39-й танковой бригады, 1-го и 2-го дивизионов 116-го гаубичного полка РГК, 3-го дивизиона 96-го артиллерийского полка (90-й дивизии) и 1-го дивизиона 402-го гаубичного полка большой мощности. Командовал оперативной группой комкор В.Д. Грендель.

Оперативной группе была поставлена следующая задача: при поддержке Ладожской флотилии утром 5 декабря форсировать Тайпаленйоки и, нанося удар в кексгольмском направлении, выйти в тыл главной оборонительной полосы севернее озера Сувантоярви. В это же

время 50-й корпус должен был форсировать узкий перешийк у станции Кивиниеми.

Реку Тайпаленйоки советские части форсировали на трех участках. На первом — две роты 15-го стрелкового полка, на втором — два батальона 22-го стрелкового полка 49-й дивизии, на третьем — 19-й полк 142-й стрелковой дивизии. На первом участке две роты, переправившиеся на резиновых лодках, захватили открытый маленький пятачок на западном берегу, но вскоре их прижал к земле ураганный пулеметный и минометный огонь финнов. Несколько лучше обстояли дела на других участках, но и там положение переправившихся советских частей являлось весьма тяжелым. Во время артиллерийской подготовки большинство огневых средств противника не было подавлено. И когда на восточном берегу Тайпаленйоки без всякой маскировки сосредоточились автомобили с переправочной техникой 7-го понтонного батальона, с западного берега финны открыли по ним прицельный артиллерийский огонь. Понтоны быстро уничтожили, и вскоре советские войска на западном берегу стали ощущать дефицит боеприпасов. Только в полосе 19-го стрелкового полка саперам удалось навести наплавной мост. С наступлением темноты советские подразделения на западном берегу получили все необходимое и удержали равнинный пятачок в 2 км по фронту и 3,5 км в глубину. Но дальше этого плацдарма поднимались скалы, поэтому наступление прекратилось.

На следующий день, 1 декабря, к 11 часам утра 6-й понтонный батальон навел в полосе 19-го полка понтонную переправу. На остальных участках этого сделать не удалось.

Огонь артиллерии с закрытых позиций оказался слабым из-за запоздалого выхода частей корпусной артиллерии к участку форсирования и вследствие потери управления огнем.

Не удалось разрушить укрепления противника и огнем нескольких танковых батальонов, так как 45-мм танковые пушки были слишком слабы для выполнения этой задачи даже с дистанции прямого выстрела. Поэтому 8—11 декабря подразделениям 15-го и 222-го стрелковых полков пришлось оставить с таким трудом завоеванные пози-

ции и вернуться на восточный берег. Из 150 участвовавших в атаке советских танков в боеспособном состоянии остались 115.

В то время как 19-й стрелковый полк вел упорные бои на тайпаленском плацдарме, остальные части 142-й стрелковой дивизии готовились к броску через озеро Сувантоярви в его самом узком месте — Кивиниемском горле. 6 декабря после артиллерийской подготовки части 142-й дивизии начали штурм укреплений на левом берегу озера. Но возле Сувантоярви повторилось то же самое, что и на Тайпаленйоки. Огневые точки финнов не были подавлены и накрыли атакующих ураганным огнем из пушек, пулеметов и минометов. Из-за этого, да еще в ледяной воде, не удалось навести понтонный мост, и в передовых подразделениях вскоре стал ощущаться недостаток боеприпасов. На помощь пехоте были отправлены плавающие танки Т-37, но сильное течение в протоке вынудило их вернуться обратно. Все же нескольким машинам удалось достичь противоположного берега. Однако взобраться на обледеневшую кромку берега они не смогли, к тому же слабое вооружение Т-37 (один пулемет) и тонкая броня не позволили бы им приблизиться к финским позициям. В ходе этой неудавшейся танковой атаки три машины перевернулись при переправе, экипажи погибли.

8 и 9 декабря по приказу, отданному еще вечером 6 декабря командующим 7-й армией В.Ф. Яковлевым, 142-я дивизия готовилась к повторной попытке форсировать озеро Сувантоярви. А 10 декабря командующий правобережной группой войск комкор Грендаль отменил эту операцию как абсолютно бессмысленную. Вместо этого полки и батальоны 142-й дивизии провели перегруппировку и заняли весь южный (правый) берег Сувантоярви. В результате фронт дивизии увеличился до 52 км. Правда, вскоре район у Кивиниеми заняла 4-я стрелковая дивизия, но 142-й дивизии взамен его добавили новый участок, так что 30 декабря ее линия фронта составляла 48 км. Это не позволяло надежно прикрывать берег озера. Здесь в советский тыл свободно проникали финские разведывательные и диверсионные группы. Они нападали на обозы, скапливавшиеся в заторах на немногочисленных дорогах. В результате частям 142-й дивизии 14 декабря при-

шлось проводить настоящую операцию по очистке тыла от диверсантов в районе Уосуккюля.

Не имели успеха попытки наступать и по другую сторону Кивиниемского горла. Вечером 5 декабря пришел приказ о переброске 90-й стрелковой дивизии в район Кивиниеми для проведения операции по форсированию реки Вуоксен-Вирта. К 11 часам 7 декабря стрелковые части дивизии вышли на правый берег реки, но ее артиллерия и саперный батальон находились еще на марше. Штаб дивизии не успел провести ни войсковой, ни инженерной разведки берегов. Тем не менее, В.Ф. Яковлев отдал приказ о форсировании реки прямо с марша, без всякой подготовки. В журнале боевых действий дивизии записано: «Попытки возражений о возможности переправы в таких условиях успеха не имели, и переправа была начата с подходом головы 5-го понтонного батальона. Командование дивизии успело лишь произвести рекогносцировку и отдать предварительные распоряжения, сосредоточить части в районе переправы и провести некоторые неотложные мероприятия».

Переправа началась с приходом первых трех понтонов около половины пятого вечера, когда уже стемнело, и продолжалась до утра. Несколько понтонов с личным составом 173-го стрелкового полка подхватило на середине реки сильное течение и отнесло к разрушенному железнодорожному мосту. Другие были повреждены противником и затонули, поэтому противоположного берега достигли всего лишь четыре понтона с бойцами и командирами трех рот. Попытка поддержать переправу силами роты танков Т-37 из 339-го танкового батальона успехом не увенчалась: пять танков застряли на подводных камнях и препятствиях еще у восточного берега, один перевернулся, а два оставшихся не смогли выбраться на западный берег. Высадившиеся бойцы разделились на несколько групп и под огнем противника залегли. Почти все они, за исключением нескольких человек, вернувшихся вплавь, погибли или попали в плен.

В целом боевые действия войск 7-й армии и оперативной группы Грендаля завершились 10 декабря подходом к основной оборонительной полосе. Эти войска преодолели оперативную зону заграждений и разгромили части

прикрытия. Они захватили 12 железобетонных, 845 дерево-земляных огневых точек (ДЗОТ), 400 дерево-земляных убежищ (ДЗУ), преодолели многочисленные проволочные заграждения (220 км по фронту), лесные завалы (200 км), рвы и эскарпы (50 км), надолбы (80 км), минные поля (386 км). На том и закончился первый этап войны.

Второй этап операции 7-й армии занял не три дня, как планировалось, а восемь, то есть с 10 по 17 декабря. В эти дни армия производила перегруппировку сил и готовилась к прорыву линии Маннергейма на участке озеро Муоляярви — Кархула с последующим развитием наступления на Выборг. К 13 декабря была произведена перегруппировка пехоты, а 15 и 16 декабря — артиллерии.

В армии по-прежнему было два корпуса двухдивизионного состава каждый. В 19-й корпус входили 24-я и 90-я стрелковые дивизии со средствами усиления: 4—5 артиллерийских полка и одна танковая бригада. Фронт атаки 19-го корпуса был определен в 12 км, что позволило создать плотность на 1 км фронта 1,4 батальона, 16 орудий и 18 танков.

В 50-й корпус входили 123-я и 138-я стрелковые дивизии и средства усиления: восемь артиллерийских полков и две танковые бригады. Фронт атаки 50-го корпуса был определен в 6 км, что позволило создать плотность на 1 км фронта 8,6 батальона, 51 орудие и 50 танков. Продолжительность артиллерийской подготовки атаки была определена для артиллерии 19-го корпуса — один час, а для артиллерии 50-го корпуса — 5 часов.

Оперативная группа комкора Грендаля должна была наносить вспомогательный удар в направлении на Кёксгольм. Для этого группу увеличили, и она стала иметь следующий состав: 49-ю, 150-ю, 142-ю и 4-ю стрелковые дивизии, 116-й гаубичный полк РГК, 2-й дивизион 402-го гаубичного артиллерийского полка большой мощности РГК, 311-й пушечный артиллерийский полк РГК, 39-ю танковую бригаду и 204-й отдельный танковый батальон.

Но попытки прорвать линию Маннергейма успеха не имели. Из-за неудовлетворительно организованной и плохо проведенной разведки система обороны противника изучена не была. Войска и артиллерия оказались неподготовленными к началу операции. Для участия в арт-

подготовке не успели прибыть 21-й корпусной тяжелый артиллерийский полк, 3-й дивизион 43-го корпусного тяжелого артиллерийского полка и 317-й отдельный артиллерийский дивизион большой мощности. В отчете о деятельности артиллерии 7-й армии об это говорится так:

«Артиллерия усиления 19 и 50 стрелковых корпусов развертывалась в исключительно трудных условиях. Дороги были испорчены и забиты (402-й гаубичной артиллерийский полк большой мощности, следуя в Лоунатиоки, за 32 часа прошел 20-25 км); имелись перебои в снабжении отдельных частей горючим (21-й корпусной тяжелый артиллерийский полк). В результате к 23.00 16.12. 21-й корпусной тяжелый артиллерийский полк и 302-й гаубичный артиллерийский полк прибыли в свои районы только взводами управления, а огневые взводы достигли лишь района Перкярви». Боеприпасы не были подвезены в необходимом количестве. Долговременные сооружения противника не были выявлены, и артиллерийская подготовка производилась стрельбой по площадям (!).

В донесении об итогах боевой деятельности 302-го гаубичного артиллерийского полка говорится: «Несмотря на нашу артподготовку, которая проводилась по площади, иногда не совпадая с истинным положением огневых средств противника, несмотря на большое количество танков, которые открыто и кучно сосредоточились в районах южных скатов выс. 65,5, прорыв не удался». При таком ведении огня артиллерия не смогла ни разрушить долговременные огневые сооружения, ни сколько-нибудь значительно подавить их огонь».

В отчете о деятельности артиллерии 7-й армии говорится: «17.12.39 г. на Выборгском направлении войска перешли в наступление. Артподготовка, спланированная на 5 часов (4 часа разрушения и 1 час подавления), фактически проведена полностью не была, так как вследствие ложных донесений, полученных утром о начавшемся продвижении пехоты, распоряжением командиров дивизий артподготовка на отдельных направлениях была прекращена, а на других и вовсе отменена (138-я стрелковая дивизия)». В результате этого пехота, не дойдя до заграждений, была отсечена пулеметным огнем от танков, а танки, вследствие неудовлетворительной разведки противотан-

ковых препятствий, повисли на них. Атака захлебнулась. К исходу 17 декабря на ударном направлении части 7-й армии существенных успехов не достигли.

Из провала наступления 17 декабря командование не сделало никаких выводов и на 18 декабря назначило новое наступление. Спланировано оно было опять-таки неудачно. Например, в 19-м корпусе артподготовка на 18 декабря была удлинена с одного до трех часов при прежнем лимите снарядов (один боекомплект), что не обеспечивало необходимой плотности подавления разведанных целей. В результате и 18 декабря новые попытки прорвать основную оборонительную полосу успеха не имели. В упомянутом выше отчете отмечается: «В процессе боев были выявлены значительные недочеты в применении пехотой артиллерии и минометов».

На опыте боевых действий войск 7-й армии и оперативной группы комкора Грендаля высшее командование РККА наконец-то убедилось, что без тщательной и всесторонней подготовки к прорыву, без достаточного количества артиллерии особой мощности, способной разрушать железобетонные доты, прорвать линию Маннергейма невозможно. Поэтому операцию пришлось прекратить.

Оценивая наступательные действия советских войск 17—21 декабря, следует сказать, что фактически они стали не прорывом укрепленного района, а боевой разведкой главной оборонительной полосы и боями за улучшение позиций. Поэтому высшее командование Красной Армии отдало приказ о планомерной и тщательной подготовке к прорыву линии Маннергейма*.

Результаты, достигнутые в ходе попыток прорыва линии Маннергейма, были более чем скромными, зато артиллерия потратила огромное количество боеприпасов. Только артиллерийские части, действовавшие на Карель-

* Красиво это получается у автора — «разведка боем». То, что в ходе такой «разведки» полегли свыше пятнадцати тысяч красноармейцев, конечно пустяк. Зато «красные» командиры убедились в том, что глубоко презируемая ими «буржуазная» военная наука не врет: линии долговременных укреплений брать «с ходу» невозможно. — Прим. ред.

ском перешейке, за период с 30 ноября по 25 декабря израсходовали 45-мм выстрелов — 61500, 76-мм полковых — 55000, 76-мм дивизионных — 97000, 152-мм гаубичных — 75000, 122-мм пушечных — 12500, 152-мм — 91000, 203-мм — 6000, 280-мм — 600 штук. Всего — 398600 выстрелов!

Как уже отмечено выше, артиллерии особой мощности было недостаточно, но и та, что имелась, использовалась зачастую безграмотно. Так, были случаи, когда общевойсковые начальники требовали вести ночью «беспокоящий» огонь из 280-мм мортир по дорогам!

К 26 декабря фронт на Карельском перешейке стабилизировался. Советские войска начали тщательную подготовку к прорыву основных укреплений линии Маннергейма. Финны, воспользовавшись затишьем, пытались контратаками сорвать подготовку нового наступления. Например, 28 декабря финны атаковали центральные части 7-й армии, но были отбиты с большими потерями. Так же закончились и другие их нападения.

Глава 7

Прорыв линии Маннергейма

В конце декабря 1939 года — первой половине января 1940 года Северо-Западный фронт получил значительное усиление: 10 стрелковых дивизий и 6 артиллерийских полков РКК. Кроме того, на фронт прибыло много вновь сформированных минометных батарей, лыжных отрядов и других частей.

После полученного усиления к 20 января 1940 года 7-я армия включала: 12 стрелковых дивизий (7-я, 24-я, 43-я, 51-я, 70-я, 80-я, 84-я, 90-я, 100-я, 113-я, 123-я, 138-я); 7 артиллерийских полков РКК (124-й, 301-й и 302-й гаубичные, 320-й пушечный, 136-й, 168-й, 402-й гаубичные большой мощности); 2 корпусных артиллерийских полка (20-й и 24-й); 2 корпусных тяжелых артиллерийских полка (21-й и 43-й); 2 артиллерийских дивизиона большой мощности (34-й и 316-й). В каждом дивизионе шесть

280-мм мортир обр. 1915 г.; 5 танковых бригад (1-я, 13-я, 20-я, 35-я, 40-я); 2 отдельных танковых батальона (18-й и 217-й); одна стрелково-пулеметная бригада (15-я).

Командующий 7-й армией В.Ф. Яковлев был отстранен и вместо него 26 декабря назначен командарм 2 ранга К.А. Мерецков (1897—1968).

13-я армия включала: 9 стрелковых дивизий (4-я, 17-я, 49-я, 50-я, 62-я, 97-я, 136-я, 142-я, 150-я); 6 артиллерийских полков РК (101-й, 116-й, 275-й, 495-й гаубичный, 211-й пушечный, 137-й гаубичный большой мощности); 2 артиллерийских дивизиона большой мощности (317-й, вооруженный тремя 234-мм английскими мортирами, купленными Россией в 1917 году, и 40-й с четырьмя новыми 280-мм мортирами Бр-5); 2 корпусных артиллерийских полка (47-й и 455-й); один (49-й) корпусной тяжелый артиллерийский полк; одна (39-я) танковая бригада; два (14-й и 204-й) отдельных танковых батальона; один (28-й) кавалерийский полк.

В резерве фронта были две стрелковые дивизии — 8-я и 95-я.

Пока войска готовились к наступлению (в «подготовительный период») артиллерия и авиация наносила мощные удары по укреплениям финнов. Артиллерия Северо-Западного фронта за январь и первую декаду февраля израсходовала 646729 снарядов, из которых на долю артиллерии 7-й армии пришлось 403766 снарядов. То есть, артиллерия 7-й армии расходовала ежедневно в среднем более 10 тысяч снарядов. Авиация произвела 7532 самолето-вылетов, в том числе 4087 вылетов бомбардировщиков и 3445 вылетов истребителей.

В начале февраля, в исполнение директивы командующего фронтом № 0013, 7-я и 13-я армии на различных участках провели «частные операции». В 7-й армии в частных операциях приняли участие 100-я, 113-я и 42-я, позже и 138-я дивизии, а в 13-й армии — 150-я и 50-я дивизии. Операции проводились в целях последовательного взлома оборонительной полосы и боевой разведки ее глубины, а также в целях «проверки и освоения частями методов атаки укрепленной полосы».

Несмотря на то, что командование фронтом дало высокую оценку частным операциям, анализ их итогов пока-

зал, что ставить столь сложные задачи перед пятью дивизиями было нецелесообразно. Для выполнения этих задач не было выделено необходимых сил и средств, слабо было организовано их обеспечение. Например, в 3-м корпусе артиллерийская подготовка проводилась 35 минут и лишь в 15-м корпусе она составила 75 минут. Естественно, что при такой организации нельзя было ожидать серьезного успеха.

Поэтому боевые действия 100-й дивизии на хотинском направлении в течение 5 февраля «развивались медленно, вследствие сильного огневого сопротивления из долговременных сооружений», а частная операция 42-й дивизии на Муурила «ввиду неподготовленности ее, была перенесена на 7.02.40, а потом была приурочена ко дню общего наступления». Частная операция 113-й дивизии против таких мощных узлов, какие были созданы на высоте 38,2 и Кархула, успеха не имела, за что командира дивизии полковника Нечаева отстранили от должности. По поводу действий 113-й дивизии и ее командира командующий 7-й армией доносил: «Командир 113-й стрелковой дивизии полковник Нечаев не принял мер для развития успеха, растерялся, и по существу боем не управлял, вследствие чего 2 и 3/725 стрелковые полки не продвинулись и часами лежали, неся напрасные потери».

Если оставить в стороне личные боевые качества полковника Нечаева, то из донесения нельзя понять, как можно было в тех условиях требовать от 113-й дивизии развития успеха, которого не было, а также обвинять в растерянности командира при «наличии успеха»?!

В итогах боевой деятельности 302-го гаубичного полка, действовавшего в полосе 123-й дивизии, отмечается: «Несмотря на ряд попыток проникнуть в глубину обороны противника нашей пехотной разведкой, попытки не дали никаких результатов. Дальше переднего края пехота до последнего времени так и не проникла».

Немногим лучше были проведены частные операции в 13-й армии, о которых комдив Курочкин доносил: «Пехотные командиры мало управляют, выдвинутым вперед пушкам задачи никто не поставил. На поле боя не маневрируют, а идут в лоб». Не случайно части 15-го корпуса даже не подошли к переднему краю укрепленного района

на участке реки Салменкайте, а имели перед собой предполье. Не была разведана глубина обороны и на других участках.

В целом частные операции оказались неудачными. Выделенным для этого дивизиям нельзя было ставить непосильную задачу по взлому оборонительной полосы. Разумеется, проведенные операции позволили в какой-то мере раскрыть систему обороны противника, улучшить исходное положение для атаки. Противник действительно был введен в заблуждение относительно времени нанесения главного удара. Но эту задачу можно было решить не такой дорогой ценой, организовав разведку боем по всему фронту 7-й и 13-й армии и выделив для этого необходимое количество усиленных подразделений дивизий первого эшелона.

Для успешного прорыва линии Маннергейма требовалось прежде всего разрушить все наблюдаемые долговременные сооружения (доты и дзоты). Это должно было повлечь нарушение системы огня в опорных пунктах и огневой связи между ними, следовательно, обеспечить успешное овладение ими.

Разрушению дотов всегда предшествовало разрушение дзотов, прикрывавших доты с тем, чтобы можно было подойти ближе к доту, выбрать наблюдательный пункт на удалении не более 300—400 метров и этим обеспечить надежность стрельбы на разрушение, требующей нескольких прямых попаданий в цель незначительных размеров.

Опыт показал, что наиболее явным демаскирующим признаком дотов являлись бронеколпаки. При отсутствии их необходимо было проводить огневое вскрытие сооружения, и лишь после этого подвергать его разрушению. Огневое вскрытие сначала осуществлялось обстрелом 152-мм или 203-мм фугасными и бетонобойными снарядами. Однако потом выяснилось, что лучше производить вскрытие 52-мм фугасными снарядами. Если обнаруживался дзот, огонь на его разрушение продолжали вести 152-мм фугасными снарядами. При обнаружении же бетона долговременное сооружение передавали для разрушения орудиям 203-мм калибра и выше, которые использовали при этом бетонобойные снаряды.

Для разрушения дзота необходимо было добиться трех-четырех прямых попаданий 152-мм снаряда. Обследование дзотов в районах Муола и Кююреля показало, что если снаряд попадал в амбразуру или в один из углов дзота, то они разрушались; если же прямое попадание было в насыпную «подушку», то оно не обеспечивало их разрушения.

Разрушение дотов производилось огнем 203-мм гаубиц и 280-мм мортир. При этом для разрушения их огнем 203-мм гаубиц необходимо было добиться четырех-пяти прямых попаданий. Как показал опыт, после законченной пристрелки в процессе стрельбы из 203-мм гаубиц на дальности 7—9 км по доту, занимавшему площадь 50 кв. метров в среднем одно попадание приходилось на 30-35 выстрелов, не считая попаданий в присыпку и основание. Средний же расход 203-мм снарядов с учетом пристрелки и вскрытия составлял 450-500 штук. Так происходило разрушение дотов стрельбой по перекрытию.

Кроме этого вида стрельбы для разрушения дотов часто применялась стрельба по напольной стенке. Ее вели из 203-мм гаубицы с дальности не более 4 км, а из 152-мм гаубицы 1,5 км (при полном заряде). Наибольший эффект достигался при стрельбе по напольной стенке с амбразурами на дальности до 1000 метров. Но в этом случае артиллеристы испытывали большие затруднения с выбором огневых позиций, так как стенки с амбразурами обычно были обращены в сторону флангов. При стрельбе по напольной стенке без амбразур на дальность 1—2 км для разрушения дота требовалось до 200 снарядов. В этих условиях на каждые 6—8 снарядов имелось одно прямое попадание, а при стрельбе на дальности 500—800 метров одно попадание приходилось на 3—5 выстрелов.

Долговременные сооружения, предназначенные для ведения фронтального огня, имели боевой каземат, прикрытый с фронта двумя—шестью боковыми плитами толщиной 6—7 см каждая. Крышей каземата служили две бронеплиты такой же толщины. Разрушение таких дотов происходило стрельбой бетонобойным снарядом 152-мм и 203-мм калибра или фугасным снарядом 280-мм калибра. Под воздействием таких снарядов бронеплиты обычно раскалывались, а иногда срывались с болтов. Кроме

того, применялась стрельба бронебойными снарядами от 45-мм калибра и выше. Бронебойные снаряды заклинивали оружие либо разрушали амбразуры.

В условиях короткого дня, частых туманов и снегопадов разрушение дотов стрельбой по перекрытию происходило в течение нескольких дней, что вызывало дополнительный расход снарядов. При стрельбе же прямой наводкой требовалось гораздо меньше времени, и задача решалась в течение нескольких часов.

Для разрушения долговременных сооружений в дивизиях первого эшелона были созданы группы артиллерии разрушения (АР) в составе одного-трех дивизионов. Группы АР в дивизиях, действовавших на главном направлении, состояли из четырех и шести дивизионов.

Таблица № 8

Состав групп АР в дивизиях Северо-Западного фронта

Наименование групп АР	Состав группы АР	Калибр, мм	Количество орудий
Группа АР 49	2/402 гап БМ	203	6
Группа АР 24	3/43 ктап	203	6
	3/21 ктап	203	6
Группа АР 90	3/49 ктап	203	6
Группа АР 123	402 гап (без 2-го дивизиона)	203	18
	316 оад БМ	280	6
	136 гап БМ	203	24
Группа АР 100	34 оад БМ	280	6
	317 оад БМ	234	3
Всего в группах	14 дивизионов		81

Примечание:

гап БМ — гаубичный артиллерийский полк большой мощности;

ктап — корпусный тяжелый артиллерийский полк;

оад БМ — отдельный артиллерийский дивизион большой мощности.

Артиллерийские группы разрушения блестяще выполнили возложенные на них задачи. Например, в Хотиненском узле из тринадцати железобетонных сооружений

были разрушены полностью шесть и частично четыре. Три железобетонных сооружения уцелели, но имели повреждения — отколы углов, воронки в бетоне, отбитые куски бетона.

О работе артиллерии разрушения в районе Муола-Ильвесского узла в феврале 1940 года в «Докладе о боевой работе артиллерии 13-й армии» имеются такие данные: из десяти железобетонных сооружений, по которым велся огонь на разрушение прямой наводкой и было израсходовано 510 снарядов 152- и 203-мм калибра, все они были выведены из строя — разрушены, сбиты бронеколпаки, пробиты, завалены, обвалены углы, нейтрализованы. В районе роши «Молоток» и Хотинен в полосе 7-й армии было обнаружено 23 железобетонных дота и 11 дзотов. За период разрушения все дзоты и пять дотов были окончательно разрушены, а 14 дотов получили значительные повреждения и огневого воздействия в период прорыва оказать не могли».

По данным всех видов разведки (65—70% батарей выявила звукометрическая разведка) было установлено, что перед фронтом 13-й армии противник имел 22—26 батарей (в том числе одну тяжелую и шесть зенитных), а перед фронтом 7-й армии от 58 до 65 батарей (в том числе 3 тяжелых и 15 зенитных). Плотность артиллерии противника составляла: на Выборгском направлении — до шести орудий и четырех минометов на 1 км фронта, на правом фланге 13-й армии — одно-два орудия и один-два миномета. Огневые позиции были оборудованы в инженерном отношении: орудия находились в окопах с накатами; орудийные окопы связывали с землянками ходы сообщения. Землянки для личного состава были покрыты бревнами в два-три наката. Ходы сообщения имели перекрытия в один накат либо маскировались сетями. Задульные конусы маскировались белыми полотнищами.

Для осуществления прорыва командование Северо-Западного фронта выбрало направление главного удара на Выборг, а в качестве участка прорыва озеро Муоляярви — Сумма (Хотинен). Выборгское направление имело следующие преимущества: а) успешный прорыв на этом направлении создавал благоприятные условия для уничтожения главной группировки противника на карельском

перешейке, не допуская ее отхода за Сайменскую водную систему; б) захват Выборга, второго после Хельсинки экономического, политического и военного центра Финляндии, наносил огромный моральный и материальный ущерб противнику, лишал его важного узла железных, шоссейных и грунтовых дорог и тем самым — возможности маневрировать войсками в юго-восточной Финляндии. По взглядам самих финнов, Выборг являлся ключом в южную Финляндию, с потерей которого терялся смысл дальнейшей обороны Карельского перешейка.

В соответствии с этим замыслом, командование Северо-Западного фронта в директиве № 0012 поставило задачу: «Одновременным ударом внутренними флангами 13-й и 7-й армий прорвать укрепленную полосу и разгромить силы обороны противника на участке от оз. Вуокса до Кархула. В дальнейшем уничтожить всю группировку противника на Карельском перешейке, не допустив ее отхода на запад и выйдя на фронт Кексгольм — станция Антреа — Виипури». 9 февраля 1940 года командующий фронтом отдал боевой приказ № 0015, где говорилось: «Общее наступление по директиве № 0012 начать 11 февраля».

13-й армии была поставлена задача: главный удар нанести своим левым крылом (силами 5 дивизий) на участке озеро Вуокса — озеро Муоляярви в направлении Кюриоля-Ристсеппяля. Вспомогательный удар армия наносила на правом фланге силами двух дивизий на участке река Тайпаленйоки — Коуккуниemi. По остальному фронту 13-я армия одной стрелковой дивизией должна была активной обороной обеспечить действия ударной группировки.

Ближайшая задача армии — выйти на линию Лохийоки — Миссуа — полустанок Кюляпаккола — станция Хейниоки. В дальнейшем выйти на рубеж Кексгольм — станция Антреа, развивая удар левым флангом и отрезая противнику пути отхода на запад и северо-запад. С выходом в район полустанок Яюрпя — Ильвес ударом в тыл обороняющемуся противнику частью сил левого фланга армия должна была оказать содействие правому флангу 7-й армии.

Армия была усилена шестью полками АРГК, тремя корпусными артиллерийскими полками, двумя дивизионами большой мощности, одной танковой бригадой, двумя отдельными танковыми батальонами. Армию поддерживали семь авиаполов. Ее резерв состоял из одной стрелковой дивизии.

7-я армия наносила главный удар своим правым флангом (силами 9-и дивизий) на участке озеро Муоляярви — Кархула в направлении станции Кямря — полустанок Пу-ро. На остальном фронте активной обороной силами трех дивизий армия должна была содействовать прорыву ударной группировки и обеспечить операцию фронта с запада от возможных контрударов противника.

Ближайшая задача 7-й армии — выйти на линию станция Хейниоки — Юлясяиние — полустанок Кляслаhti и овладеть Выборгом. После прорыва левофланговый (34-й) корпус развивает наступление на станцию Маклахти, отрезает и уничтожает приморскую группировку противника. Закрепившись в Выборге, армия в дальнейшем должна была выйти на фронт: станция Антреа — Вахакюля (16 км западнее Выборга), не допуская отхода противника за Сайменскую водную систему.

Армия была усилена семью полками АРГК, четырьмя корпусными артиллерийскими полками, двумя дивизионами большой мощности, пятью танковыми и одной стрелково-пулеметной бригадами, двумя отдельными танковыми батальонами. 7-ю армию поддерживали четыре полка истребительной и шесть полков бомбардировочной авиации. Ее резерв включал одну стрелковую дивизию и одну танковую бригаду.

Всего в составе войск Северо-Западного фронта, на которые возлагалась задача по прорыву, насчитывалось 24 стрелковые дивизии (включая две дивизии резерва фронта), 62 артиллерийских полка, 4 дивизиона артиллерии большой мощности, 5 танковых бригад и 4 отдельных танковых батальона, одна стрелково-пулеметная бригада.

К началу прорыва финны имели против войск Северо-Западного фронта 7 пехотных дивизий, 1—2 пехотные бригады, 4—5 егерских батальона, примерно 25 артиллерийских дивизионов. Таким образом, Северо-Западный фронт превосходил противника по пехоте в 3 раза, по ар-

тиллерии в 6 раз, а по танкам и авиации превосходство было абсолютным. Огромное превосходство в силах и средствах позволяло командованию фронтом создать мощную группировку на направлении главного удара, сузить фронт наступления войск и эшелонировать их боевые порядки в глубину. Так, на направлении главного удара корпус наступал по фронту 5–6 км, имея боевое построение в два эшелона: дивизии наступали по фронтеу 2-3 км, имея полки в одном или двух эшелонах. Полки строили боевой порядок в два и три эшелона. Ударная группировка имела возможность создать плотность на 1 км фронта 4–4,5 батальона и 60 орудий, на некоторых участках и выше*.

В течение подготовительного периода на Карельском перешейке были сосредоточены мощные артиллерийские средства. Войсковая артиллерия по сравнению с началом войны увеличилась с 21 артиллерийского полка до 51; артиллерия РКК — с 8 артиллерийских полков до 13. К 8 февраля 1940 года в состав артиллерии Северо-Западного фронта входило: противотанковых 45-мм пушек — 876, полковых 76-мм пушек обр. 1927 г. — 432; дивизионных 76-мм пушек (в основном Ф-22) — 480; 107-мм пушек обр. 1910/30 г. — 18; 122-мм гаубиц — 624; 122-мм пушек обр. 1931 г. — 72; 152-мм гаубиц — 480; 152-мм гаубиц-пушек МЛ-20 — 158; 114 гаубиц Б-4, 234-мм английских мортир — 3; 280-мм мортир обр. 1915 г. — 12; 280-мм мортир Бр-5 — 4.

Кроме того, в составе 7-й и 13-й армий насчитывалось более пятисот 82-мм и 120-мм минометов плюс к ним 60 орудий (15 батарей) зенитной артиллерии, прикрывавших боевые порядки войск. Из общего количества 3367 орудий в направлении главного удара фронта (на участке 45 км) было сосредоточено 2064 орудия, что составило 62% всей артиллерии. Еще более решительно была массивирована тяжелая артиллерия. В направлении главного удара было сосредоточено 87% всей тяжелой артиллерии.

* Уже из одного только сопоставления сил прекрасно видно, кто в этой войне был агрессором, и с чьей стороны, говоря словами большевиков, «война была справедливой, народной, оборонительной». — Прим. ред.

В ночь перед атакой полковая и противотанковая артиллерия и минометы 7-й армии заняли и оборудовали огневые позиции, с которых в период между огневыми налетами они должны были уничтожить уцелевшие огневые точки, проделывать проходы в проволочных заграждениях, вести огонь по амбразурам дотов и дзотов. Примерно по такому же принципу была спланирована артиллерийская подготовка в 13-й армии.

Сопровождение атаки пехоты и танков впервые в Красной Армии было осуществлено наиболее эффективным методом — огневым валом. Этот метод был применен на направлении главного удара в 7-й армии на глубину полтора-два километра, а в 13-й армии на глубину 800—1000 метров. Основные рубежи огневого вала накладывались на оборонительные рубежи или узлы сопротивления. Расстояние между основными рубежами колебалось в пределах 250—400 метров, которое прочесывалось огнем через каждые 100 метров. Огонь на этих промежуточных рубежах был продолжительностью две-три минуты. Если перенос огня с промежуточных рубежей осуществлялся по времени, то с основных рубежей — по сигналу пехоты. В том случае, если пехота задерживалась на каком-либо рубеже, то огневой вал из огневой завесы превращался в артподготовку объекта атаки. Дивизионные участки огневого вала назначались протяженностью в 200-250 метров.

Командующие армиями назначили время атаки: 7-й армии — на 12 часов, 13-й армии — на 11 часов 50 минут 11 февраля. После артиллерийской подготовки войска ударных корпусов 7-й и 13-й армий под прикрытием огневого вала перешли в наступление. Начался штурм железобетонных и деревянно-гранитно-земляных укреплений линии Маннергейма. Советские войска буквально вгрызались в нее.

Однако несмотря на колоссальную силу артиллерийского огня и бомбовые удары авиации, в первый день сражения успеха в направлении главного удара 7-й армии добилась только 123-я дивизия. Ее 245-й стрелковый полк, прижимаясь к огневому валу, почти без потерь ворвался на высоту 65,5 — основной опорный пункт межболотного узла сопротивления. Штурмовые группы полка сразу же

начали борьбу за овладение дотами. Огневой вал был задержан в 200—300 метров за этой высотой, чтобы не допустить подход подкреплений противника к району боя. Штурмовые группы блокировали доты и мощными зарядами взрывчатого вещества взрывали их вместе с находившимися в них гарнизонами.

Преодолевая сопротивление противника, 123-я дивизия к исходу дня продвинулась в глубину обороны на 1—1,5 км и вышла к просеке рощи «Молоток». За день боя дивизия овладела восемью дотами и дзотами, потеряв при этом всего лишь трех человек убитыми и девять — ранеными. Успех 123-й дивизии был достигнут благодаря тому, что батальоны первого эшелона в период артподготовки, накапливаясь на рубеже атаки, «зависли» над передним краем противника и, как только артиллерия перешла на огневой вал, они стремительно атаковали передний край и сразу же овладели восемью огневыми точками, которые не успели сделать ни единого выстрела по атакующим.

На других участках фронта 7-й армии в этот день продолжались упорные бои за передний край. В отчете о боевой деятельности 46-го гаубичного полка, поддерживавшего 100-ю дивизию, говорится, что после артподготовки «на переднем крае и в глубине все смешалось с землей и, несмотря на это, стрелковые полки не смогли своевременно овладеть долговременными сооружениями лишь только потому, что все полки действовали в лоб укрепленному району, и пехота и танки дальше надолб и проволоки не шли».

На фронте 13-й армии, несмотря на мощную и продолжительную артподготовку, части не приблизились к переднему краю и поэтому не сумели атаковать противника.

Таким образом, первый день боевых действий войск по прорыву закончился (за исключением участка 123-й дивизии) незначительными результатами. С утра 12 февраля советские войска после короткой артподготовки возобновили наступление. Части 15-го корпуса (13-я армия) овладели опорными пунктами между озерами Вуокса, Пуннусярви, Мери, Карзу, Пейпола, а войска 23-го корпуса — Мусллаа и мыза Пеллиля. На участке вспомогательного удара части 3-го корпуса овладели несколькими оборо-

нительными сооружениями. Ближний бой заставил артиллеристов перенести огонь в глубину, чтобы не поражать свои войска, а также переходить на открытые огневые позиции и огнем прямой наводкой с дистанции 200–800 метров уничтожать противника и разрушать долговременные сооружения.

По иному сложилась обстановка в направлении главного удара 7-й армии. 123-я дивизия, развивая успех, к исходу 13 февраля двумя полками (245-м и 255-м) прорвалась к Ляхде и стала постепенно продвигаться вперед. За три дня боев дивизия продвинулась в глубину на 5–6 км, захватив и уничтожив 12 дотов и 16 дзотов, и завершила прорыв первой оборонительной полосы.

По приказу командующего 7-й армией успех 123-й дивизии был использован другими соединениями. 12 февраля командир 50-го корпуса переподчинил 27-й стрелковый полк 7-й дивизии командиру 123-й дивизии с целью расширения прорыва. Одновременно командир 19-го корпуса ввел из-за правого фланга 123-й дивизии часть сил 90-й дивизии с задачей наступать на Меркки и нанести удар во фланг и тыл железнодорожного узла сопротивления, расположенного южнее станции Лейпясую. В этот же день часть артиллерии (крупных калибров) 50-го корпуса была подтянута к переднему краю (на участок 100-й дивизии) для стрельбы прямой наводкой по дотам.

Для развития прорыва и обеспечения выхода 27-го стрелкового полка 7-й дивизии в тыл Хотиненскому узлу сопротивления противника, командующий 7-й армией усилил 123-ю дивизию 13 февраля двумя танковыми батальонами.

15 февраля части 90-й дивизии при поддержке артиллерии овладели Меркки, а обходная группа выдвинулась к станции Лайпясую. 7-я дивизия ударом с фланга и с тыла, совместно с 100-й дивизией, 15 февраля ликвидировала самый мощный — Хотиненский (Суммский) узел сопротивления, захватив и уничтожив 22 дота и 46 дзотов.

Для развития успеха 123-й стрелковой дивизии вслед за 7-й дивизией в прорыв была введена 84-я дивизия, за ней — танковая группа (два батальона) Баранова, а также была приведена в готовность 95-я стрелковая дивизия, находившаяся во фронтовом резерве.

16 февраля ударные части и подвижная группа 7-й армии, преодолевая промежуточные укрепления и заграждения противника и продвигаясь по глубокому снегу в условиях ограниченного количества дорог и забитости их боевыми обозами, танковыми и артиллерийскими колоннами, продолжала успешно развивать прорыв. 90-я дивизия 19-го корпуса с подвижным отрядом наступали на станцию Лейпясую. Подвижная группа 7-й армии Баранова 16 февраля захватила станцию Кямьяря. 84-я, 123-я, 7-я и 100-я дивизии развивали наступление на север и северо-запад. 188-я дивизия и 525-й полк 133-й дивизии также продвинулись вперед и, овладев лесом в 0,5—3 км севернее Кархула и в 3 км западнее Хотинена, создали угрозу обхода Кархульского узла сопротивления с севера.

К вечеру 16 февраля войска 7-й армии расширили прорыв по фронту до 11-12 км и в глубину до 11 км. В ходе развития прорыва артиллерия, несмотря на тяжелые условия, не только огнем, но и колесами сопровождала наступление войск. Разрушение долговременных сооружений артиллеристы производили огнем прямой наводкой.

Создалась угроза обхода с севера советскими войсками узла сопротивления Кархула с дальнейшим выходом 10-го корпуса на пути отхода финнов, оборонявших юго-западный выступ линии Маннергейма. Финское командование, принимая во внимание успехи советских войск в направлении главного удара, ночью с 16 на 17 февраля приказало отступить своим войскам перед фронтом 7-й армии на вторую оборонительную полосу, а перед фронтом 23-го и 15-го корпусов 13-й армии — с передовой позиции на главную полосу обороны.

С утра 17 февраля советские войска перешли к преследованию. Сопротивление арьергардных частей противника, глубокий снег, бездорожье, разрушенные мосты на немногочисленных дорогах, заграждения с большим количеством мин — все это затрудняло их продвижение. Тяжелая артиллерия отстала. Однако задержать наступление советских войск противнику не удалось. Летная погода позволила авиации принять активное участие в обеспечении наступления. Легкая артиллерия оказывала своевременную поддержку наступающим частям. Темп на-

ступления возрос, по сравнению с темпом прорыва, от 2-х до 6—10 км в сутки.

19 февраля войска 7-й армии подошли ко второй оборонительной полосе в районе Кялъяря — Няюкки и предприняли попытку атаковать ее с хода, но безуспешно. Продвижение правого фланга 7-й армии замедлилось. Уставшие от непрерывных и продолжительных боев войска нуждались в отдыхе и пополнении. 50-й корпус с подвижными группами вышел на рубеж реки Перойоки — озера Муста — Няюкки и вклинился частью сил в оборону противника в районе Пиенперо, но развить успех не смог. К 19 февраля части 10-го корпуса заняли Юханнес и вышли к станции Сомма. 34-й корпус к 20 февраля занял Макслаhti, вышел к Финскому заливу и очистил от противника остров Ревонсаари, а 43-я дивизия этого корпуса овладела городом Койвисто. Войска 7-й армии вышли ко второй оборонительной полосе и начали подготовку к ее прорыву.

13-я армия своим левым крылом (15-м и 23-м корпусами) к 18 февраля вышла к главной оборонительной полосе линии Маннергейма, передний край которой проходил на этом участке по северному берегу реки Салменканте, озера Яюряпяярви, озера Муоляярви и южной окраине Муола. Перед 23-м корпусом в межозерном дефиле находился один из сильнейших узлов сопротивления линии Маннергейма — Муола-Иловесский узел, имевший 25 дотов, 21 дзот и 4 железобетонных убежища, прикрытых мощными искусственными заграждениями. Захват этого узла обеспечивал прорыв всей обороны между озерами Буокса и Муоляярви, а также позволял ударной группировке 13-й армии сосредоточить усилия на Выборгском направлении для совместных действий с 7-й армией.

Вторая оборонительная полоса с отсечной позицией проходила от северо-западного побережья озера Муоляярви через Пиенперо, озеро Няюккиярви к станции Сомме (у Выборгского залива). Обороне финнов способствовала здесь развитая сеть долговременных сооружений, многочисленные искусственные и естественные заграждения, глубокий снег а также снежный буран, продолжавшийся до 23 февраля. Но узел сопротивления, расположенный между озерами Мусталампи и Няюккиярви, был

захвачен передовыми частями советских войск. Противник удерживал рубеж Пиенперо — северный берег озера Няюккярви. Однако угроза обхода Муола-Ильвесского узла сопротивления с северо-востока силами 62-й дивизии и вклинивание в него с юго-востока частей 136-й дивизии значительно ослабляли его оборону.

Для подготовки к предстоящим боевым действиям и проведения необходимых перегруппировок главным силам 7-й армии и правофланговым корпусам 13-й армии отводилось два дня (26—27 февраля). В течение этих дней штабы спланировали операцию и бой. Начало наступления было намечено командующим фронтом на 28 февраля. Были поставлены задачи: 7-й армии овладеть второй оборонительной полосой и в дальнейшем наступать на Выборг, а 13-й армии прорвать главную оборонительную полосу, выйти на рубеж Лохийоки — станция Юрепя и оказать содействие 7-й армии во взятии Выборга.

В направлении главного удара была создана мощная артиллерийская группировка. Артиллерийская плотность в 23-м корпусе доходила до 82-х орудий на 1 км фронта. Дивизии, действовавшие на главном направлении, прорывали главную оборонительную полосу на фронте 1—1,5 км, имея артиллерийскую плотность 75-120 орудий на 1 км фронта, не считая артиллерии групп дальнего действия. С учетом этих групп на участке 136-й дивизии артиллерийская плотность (без учета полковой и зенитной артиллерии и минометов) доходила до 133-135 орудий, то есть достигала той плотности, которая имела место в операциях периода Великой Отечественной войны.

28 февраля войска фронта после артиллерийской подготовки перешли в наступление. 19-й и 50-й стрелковые корпуса 7-й армии прорвали вторую оборонительную полосу в районе Пиенперо. Противник начал отход в северо-западном направлении, оказывая на ряде участков упорное сопротивление. Войска 7-й армии энергично преследовали отступающих финнов. Наибольшего успеха снова добилась 123-я дивизия, которая вышла на рубеж: станция Перо — Раухата — Итяйнен. За пехотой следовала на лыжах полковая артиллерия, а за ней — дивизионная.

После перемещения дивизионной артиллерии смену боевых порядков производила корпусная артиллерия, за ней — артиллерия большой мощности. К сожалению, начальники артиллерии корпусов и штабы корпусов не планировали для смены боевых порядков частей использовать имеющиеся дороги и не занимались регулированием движения, что привело к образованию «пробок» на дорогах. В характеристике боевых действий артиллерии Северо-Западного фронта сказано: «дороги оказывались забитыми, получались пробки, приводившие к тому, что скачок артиллерии в 6—8 км затягивался обычно на 2-3 дня, вместо нескольких часов, а это очень отразилось на темпе всей операции».

3-й, 15-й и 23-й корпуса 13-й армии после артподготовки тоже перешли в наступление. 17-я и 50-я дивизии 15-го корпуса начали наступление при плохом взаимодействии с артиллерией, организацию которого пришлось заканчивать в процессе артподготовки. «Из-за этого пехота была брошена на полосу, конкретные объекты которой были недостаточно обработаны артиллерийским огнем, и понесла напрасные потери». Неоправданная поспешность в организации прорыва привела к тому, что некоторые артиллерийские командиры не сумели завершить организацию взаимодействия и управлять артиллерией в бою. В своем докладе начальник артиллерии фронта комкор Сивков отмечал: «Штаб артиллерии 50-й стрелковой дивизии показал полную неспособность управлять огнем большого количества артиллерии; организовать управление огнем удалось лишь с помощью представителей штаба артиллерии фронта».

Наступление 23-го корпуса 28 февраля сначала тоже успеха не имело. Пехота, встреченная из долговременных сооружений сильным ружейно-пулеметным огнем, залегла перед надолбами и дальше продвинуться не смогла. Оказалось, что огонь тяжелой артиллерии с закрытых позиций 19-21 февраля не обеспечил разрушения обнаруженных дотов. Тогда, воспользовавшись слабостью противника в артиллерии и авиации, начальник артиллерии корпуса приказал выдвинуть значительное количество орудий на открытые огневые позиции для стрельбы прямой наводкой. Успешная работа артиллерии немед-

ленно сказалась на развитии наступления. Вскоре 23-й корпус перешел в наступление, овладел Муола-Ильвеским узлом сопротивления и начал преследование противника в направлении Ристеппяля — станция Хейниоки.

Финны, прикрываясь заграждениями и ружейно-пулеметным огнем, под ударами советских войск начали отход, сжигая населенные пункты. Успешно развивая наступление, 15-й и 23-й корпуса к 1 марта вышли на линию западный берег реки Вуокса — станция Ристеппяля. Таким образом, главная оборонительная полоса была преодолена на всем протяжении. Советские войска захватили до 70 дотов. Только части 15-го корпуса захватили 36 дотов, более 12 дзотов, много орудий и боеприпасов.

Успех наступления в значительной мере был обеспечен тем, что артиллеристы смело выдвигали орудия на открытые огневые позиции и разрушали доты огнем прямой наводкой (95-й гаубичный полк, 202-й гаубичный полк большой мощности, 49-й корпусный тяжелый артиллерийский полк и другие).

Неся большие потери в людях и вооружении, финны совершили отход на всем 60-километровом фронте от озера Вуокса до Выборгского залива. Подвижные отряды продолжали их преследование. К 1 марта войска 7-й армии подошли к позициям, непосредственно прикрывавшим Выборг, а 13-я армия развивала наступление в северном и северо-западном направлениях, одновременно ведя подготовку к форсированию частью своих сил реки Вуокса в ее среднем течении.

После прорыва второй оборонительной полосы созданный на базе оперативной группы 7-й армии 28-й корпус следовал за частями 43-й дивизии с целью выхода на острова южнее Выборга. Но выход 28-го корпуса на острова задерживался из-за медленного освобождения полуострова Койвисто и островов, прилегающих к нему. Финны упорно обороняли полуостров и острова, понимая всю опасность занятия их советскими войсками для обороны Выборга. В это же время командование Красной Армии решило нанести завершающий удар по противнику со стороны полуострова Койвисто и ряда островов через Выборгский залив в тыл выборгской группировке

и сайменским позициям, чтобы тем самым отрезать пути отхода на запад всей карельской группировке финнов.

В исполнение этого решения командующий фронтом произвел перегруппировку сил и поставил армиям задачи. В ходе перегруппировки 19-й корпус был передан из 7-й армии в 13-ю, 42-я дивизия — в 10-й корпус, а 95-я дивизия включена в состав 34-го корпуса.

К 1 марта 7-я армия состояла из четырех стрелковых корпусов: 28-го (86-я, 173-я и 70-я дивизии), 10-го (42-я, 43-я и 113-я дивизии), 34-го (7-я, 95-я, 91-я и 100-я дивизии) и 50-го (84-я, 123-я и 24-я дивизии); 13-я армия — из четырех стрелковых корпусов: 19-го (51-я и 90-я дивизии), 23-го (80-я, 136-я и 62-я дивизии), 15-го (97-я, 17-я, 8-я и 50-я дивизии), 3-го (150-я и 49-я дивизии) и отдельной 142-й дивизии.

В директиве № 4709 командующий фронтом поставил армиям следующие задачи:

13-й армии: продолжать наступление своим левым флангом на станцию Антреа с ближайшей задачей выйти на линию Ристиниеми — Ала-Носкуа; передовыми подвижными частями овладеть узлом дорог у Корпилахти и станции Антреа, перехватив пути отхода противника на север и северо-восток Финляндии;

7-й армии: главным силам, обходя Выборг с севера и юга, разбить противника на подступах к Выборгу, овладеть городом и выйти на линию станция Карисальми — Лавола — Ахакас, 28-м корпусом в ночь с 3 на 4 марта форсировать Финский залив, овладеть плацдармом на его западном берегу, перерезать шоссейную дорогу Выборг — Хельсинки и овладеть районом Репола, Ниселахти; в дальнейшем наступать на станцию Симола на железной дороге Выборг — Хельсинки. Таким образом, главные силы 7-й армии должны были выйти на западный берег Сайменского канала и захватить плацдарма на западном берегу Выборгского залива. Непосредственно на Выборг наступал 34-й стрелковый корпус.

В резерв фронта поступили соединения финской «народной армии» и новые формирования: 3-й кавалерийский корпус и 29-я отдельная танковая бригада. Согласно директиве Главного военного совета № 1920 Балтийский флот с 18 часов 28 февраля перешел в оперативное под-

чинение командующего войсками Северо-Западного фронта.

Произошли изменения и в составе командования. Приказом Главного военного совета № 01959 от 2 марта 1940 года командующий 13-й армией комкор В.Д. Грендаль был освобожден от занимаемой должности и назначен начальником артиллерии Северо-Западного фронта. Командир 19-го корпуса комкор Парусинов стал командующим 13-й армией.

13-я армия, продвигаясь вперед, вышла своим левым крылом на остров Каупинсаари на реке Вуокса, озеро Носкуанселькя, а в центре — к станции Пелляккяля, острову Каупинсаари и, очищая от противника юго-западный берег реки Вуокса, пятью полками форсировала ее, развивая удар в тыл кексгольмской группировке финнов.

7-я армия своим правым флангом (шесть дивизий) и подвижной группой сломала сопротивление противника и обошла Выборг с севера, продвигаясь на северо-запад. 50-й стрелковый корпус, при активной поддержке артиллерии, занял Репола и станцию Тали, перерезав железную дорогу Выборг — Антреа и охватывая Выборг с северо-востока. 34-й стрелковый корпус, преодолевая сопротивление противника на подступах к Выборгу, 7-й дивизией завязал бои на южной и юго-восточной окраинах города.

Последние дни боев выявили оборону противника, организованную остатками ранее разбитых 3-й, 4-й, 5-й, 21-й пехотных дивизий и шестью отдельными батальонами. Развитая система укреплений и заграждений способствовали обороне. Финны по-прежнему оказывали упорное сопротивление, бои приняли затяжной характер. 100-я дивизия обходила Выборг с северо-востока. 10-й стрелковый корпус, наступая на остров Ревонсаари, 4 марта занял остров и расположенную на нем старую крепость Тронгзунд (Транзунд), захватив там три батальона береговых орудий.

В борьбе за острова советские войска наступали по торосистому и покрытому глубоким снегом льду. При этом артиллерия не отставала от пехоты, а в ряде случаев вела огонь прямо со льда. Так, в борьбе за северо-западный берег Финского залива 248-й артиллерийский полк 86-й

стрелковой дивизии развернулся в боевых порядках дивизии в 500—1000 метрах от берега и своим огнем со льда оказал существенную помощь частям дивизии в захвате берега.

28-й корпус, начав форсирование Финского залива 4 марта, вскоре овладел островами Туппурансаари и Тейкаринсаари и успешно развивал наступление на северо-западный берег Финского залива. Захват островов был обеспечен сосредоточенным артиллерийским огнем 221-го артиллерийского полка с огневых позиций на острове Хуупалансаари, 227-го артиллерийского полка — из района каменоломни и 248-го артиллерийского полка — из района Кэри. В отчете начальника артиллерии 28-го корпуса сказано: «Благодаря массированному огню этих полков 169 стрелковый полк с героическими лыжниками смогли захватить сильно укрепленный остров Туппурнансаари с 8-ю железобетонными сооружениями, одной крепостной 155-мм батареей и одной 76-мм батареей».

Для захвата побережья Финского залива потребовалось выдвигание 221-го артиллерийского полка на огневые позиции на остров Мелансаари, а 227-го полка — на остров Тейкаринсаари, что было успешно выполнено обоими полками. Отставал от пехоты только 248-й артиллерийский полк. Исправляя это положение, начальник артиллерии корпуса комбриг Тихонов приказал полку решительно продвинуться вперед и, ввиду отсутствия островов в направлении движения полка, занять огневые позиции прямо на льду и оттуда поддерживать бой 86-й дивизии. Полк ускорил темп продвижения и вскоре занял открытые позиции на льду, на удалении 2-3 км от побережья Финского залива. Установив полное взаимодействие с пехотой и связь с ее передовыми частями, он своим огнем обеспечил успех наступления и захват плацдарма на побережье Финского залива.

Затем на лед вышел и 447-й корпусной артиллерийский полк. Для переправы 122-мм пушек и 152-мм гаубиц-пушек были подготовлены сани из бревен длиной 6 метров с поперечными перекладинами, с выемками и креплениями для колес. Орудие, поставленное на сани, тащил трактор с помощью цепи длиной около 10 метров. Движение совершалось по заранее подготовленной трассе. Фор-

сировав залив, полк с новых огневых позиций успешно вел борьбу с артиллерией противника. Согласованные действия артиллерии и пехоты обеспечили успех. 5 марта корпус закрепился на северном берегу и начал расширять захваченный плацдарм.

После трехдневных упорных боев на северном берегу Финского залива 28-й корпус прочно закрепился на захваченном плацдарме, перерезав шоссе Выборг — Хельсинки, чем лишил противника важной коммуникации. Части 10-го корпуса тоже вышли на северный берег Финского залива (правее 28-го корпуса), охватывая Выборг с юго-запада.

Таким образом, соединения 7-й армии сломали сопротивление противника, обошли Выборг и, продвигаясь вперед, перерезали железную дорогу Выборг — Антреа. Тем самым они отрезали войска противника, действовавшие на кексгольмском и петрозаводском направлениях, от войск выборгского направления и от Хельсинки.

Левое крыло армии (10-й и 28-й корпуса) вышло на линию от острова Суурсаари (4 км западнее Выборга) до Сухулахти (30 км западнее и юго-западнее Выборга). Фронт, который занимали войска в тылу противника, равнялся 40 километрам. 13-я армия в это время вела упорные бои за овладение укреплениями на восточном берегу реки Вуокса.

Перед войсками 7-й армии стояла задача овладеть городом Выборг. Для подготовки решительного наступления и овладения Выборгом войскам 7-й армии отводилось два дня, в течение которых производились перегруппировка сил и средств, велась боевая разведка. Артиллерия разрушала укрепления выборгских позиций. Войска улучшали свои позиции и медленно продвигались к объектам атаки. Тогда финны применили последнее средство — открыли шлюзы Сайменского канала. В результате местность к северо-западу от Выборга оказалась затопленной на площади до 30 км в длину и до 6 км в ширину. Вода стояла в пяти километрах от Выборга. Уровень ее доходил до 1 метра. В затопленном районе действовали части 100-й и 123-й дивизии. Но советские войска были заранее предупреждены о затоплении, и успели занять наиболее возвышенные места.

Эта предпринятая финнами мера не остановила наступление советских войск. Продвигаясь вперед, части 28-го корпуса перерезали железную дорогу Выборг — Хельсинки и успешно развили наступление на запад, север и северо-восток. Вместе с 10-м корпусом они фактически отрезали пути отступления в глубь Финляндии выборгской группировке и войскам, действовавшим на Карельском перешейке. Для отступления у финнов остались одна-две дороги в болотистых лесах с многочисленными озерами в районе Сам-Михельска, который находился в зоне действия советской авиации. К этому времени части 34-го стрелкового корпуса подошли к Выборгу. Начались бои за Выборг, которые продолжались до 12 часов дня 13 марта.

Сам Выборг и его окраины были сильно укреплены. Он представлял собой город-крепость. С севера, запада и юга Выборг прикрывают широкие заливы. В самом городе все каменные строения и постройки были приспособлены к обороне. В городе и на окраинах финны построили множество дотов и дзотов, большое количество огневых точек расположили в подвалах домов. Подступы к городу были заминированы, прикрыты надолбами и проволочными заграждениями. Долговременные сооружения и огневые точки были сведены в мощные узлы сопротивления.

Овладение Выборгом было поручено 34-му корпусу. Командир корпуса возложил эту задачу на 7-ю стрелковую дивизию, усиленную одним танковым батальоном, которая в ночь с 12 на 13 марта во взаимодействии с 100-й, 91-й и 95-й дивизиями должна была занять город.

В боях за Выборг артиллерия использовалась массированно. В полосе выступления корпуса шириной 9 км было сосредоточено 411 орудий, что позволило создать плотность около 46 орудий на 1 км фронта. В направлении главного удара в полосе 91-й стрелковой дивизии на фронте 1,2 км приходилось 85 орудий на 1 км фронта. В борьбе за Выборг принял участие дивизион бронепоездов, вооруженный девятью орудиями.

Главный удар 7-я дивизия наносила правым флангом (300-м стрелковым полком) в направлении центральной площади. Артиллерийское обеспечение действий 300-го полка осуществляли три дивизиона 23-го артиллерийско-

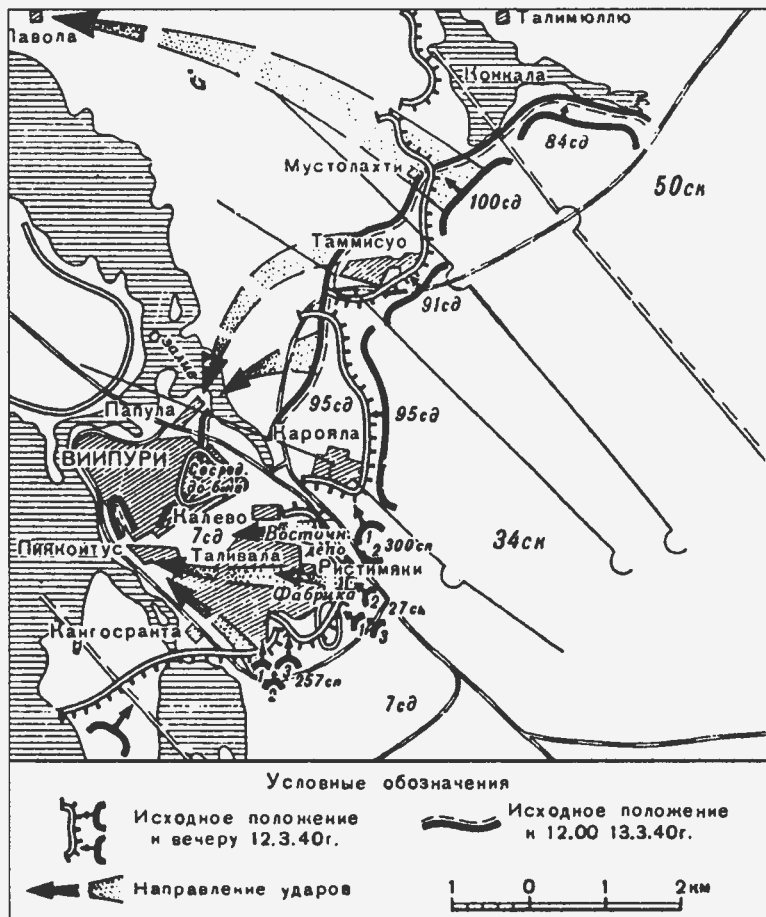

Штурм Выборга в 1940 г.

го полка и дивизион бронепоездов. Полк должен был к утру 13 марта овладеть районом Таликала. 27-й и 257-й полки при поддержке артиллерии (дивизионы 220-го гаубичного артиллерийского полка) имели задачей к утру 13 марта овладеть юго-восточной частью Выборга. 91-я и 95-я дивизии наносили удар на Папула, а 100-я дивизия — на Лавола.

Финны пытались любой ценой удержать Выборг. В 21 час 30 минут они предприняли две попытки контратако-

вать батальоны 257-го полка, но безуспешно. Пять артиллерийских дивизионов (60 орудий) открыли огонь, и противник численностью более полутора тысяч человек был рассеян. Отбив контратаки, 1-й батальон 257-го полка на плечах противника ворвался в город и захватил южную часть Кангесранта. В 22 часа 45 минут артиллерия открыла мощный огонь по району кладбища, Ристимяки и фабрики. Огонь артиллерия вела до 23 часов 30 минут. За это время в районах, подвергшихся атаке, финны были уничтожены. Началась успешная атака советских войск.

Поддержка атаки осуществлялась, как и было запланировано, методом последовательного сосредоточения огня. Три дивизиона вели огонь по юго-западной окраине Карьяла и по Восточному депо, дивизион бронепоездов и 1-й дивизион 220-го гаубичного артиллерийского полка — по восточной окраине Ристимяки. Всю ночь продолжались ожесточенные бои, часто переходившие в рукопашные схватки. К утру 13 марта 300-й полк занял здание тюрьмы и ворвался в восточную и южную части Папула и в северо-восточные кварталы Репола. 27-й полк овладел восточной частью Калева. 257-й полк достиг южных кварталов Линкойтус и вел бои за трамвайный парк.

100-я, 91-я и 95-я дивизии успешно преодолели армейский тыловой рубеж и вышли на фронт Мусталахти — Тамиссуо, 50-й корпус преодолел затопленный район и вышел на рубеж Талимюллю — Конкала.

На этом боевые действия в связи с подписанием перемирия закончились.

Глава 8

Особенности применения танков в Зимней войне

Подробный анализ действий танковых войск в Зимней войне выходит за рамки нашей работы, поэтому мы отметим лишь основные причины неудачного в целом применения советских танков.

Во-первых, природные условия как на Карельском перешейке, так и на финско-карельской границе крайне неблагоприятны для применения танков.

Во-вторых, к началу Зимней войны броню всех советских серийных танков, включая тяжелые Т-35, без труда пробивали противотанковые ружья и пушки всех типов. Это выяснилось уже в ходе войны в Испании, однако к ноябрю 1939 г. новые танки с противоснарядной броней в войска еще не поступили.

Советская промышленность, следуя указаниям Тухачевского и К°, наклепала огромное количество танков. Эти танковые армады предназначались для войны с «классово-неоднородным» противником, который видимо должен был обращаться в бегство от одного вида советских танков. Так это или нет, но броня советских танков была исключительно противоположной.

Наиболее распространенный легкий танк Т-26 (машина сопровождения пехоты) имел бронирование лобовой части корпуса 16 мм, башни 25 мм. Броневая защита других частей корпуса была еще слабее. У быстроходных танков БТ-5 толщина лобовой брони корпуса и башни составляла 13 мм. Лобовую часть корпуса средних танков Т-28 прикрывала 30-мм броня, в башнях — 20 мм.

Такая броня гарантированно выдерживала обычные пули калибра 7,62 мм и 12,7 мм, а также бронебойные пули калибра 7,62 мм. Бронебойные пули 12,7-мм пулеметов пробивали 20-мм броню на дистанции до 300 метров. Германские 37-мм противотанковые пушки РАК 35/36 с дистанции 100 метров пробивали по нормали (т.е. под углом 90°) 50-мм броню, а под углом 60° — 35-мм броню. Бронепробиваемость 37-мм шведских пушек Бофорс была еще выше.

Советские тяжелые танки Т-28 (а также Т-35) имели не только слабую броню, но и слабое артиллерийское вооружение. Их штатная 76-мм пушка обр. 1927/32 гг. обладала очень слабой бронепробиваемостью. На дистанции 100 метров ее бронебойные снаряды пробивали по нормали 34-мм броню, а под углом в 30° не более 28-мм. В этом плане они существенно уступали 37-мм пушкам Бофорс финских танков. Скорострельность же 37-мм пушки Бофорс с клиновым полуавтоматическим затвором в два

три раза превосходила 76-мм пушки обр. 1927/32 гг., имевшей более тяжелые снаряды и поршневые затворы. В 1938–39 гг. часть танков Т-28 перевооружили на 76-мм пушки Л-10, которые по бронепробиваемости не уступали пушкам Бофорс, но существенно отставали в скорострельности.

Я специально останавливаюсь на этом вопросе потому, что некоторые «обличители большевистского режима» пишут явные глупости. Например, такую: «основные боевые машины финских бронекавалерийских частей — «Виккерсы» с 37-мм или в лучшем случае 47-мм пушками — не могли дать отпор советским средним танкам Т-28 с 76,2-мм орудием, четырьмя пулеметами и броней в 20–30 мм»*.

Или такую: «После перегруппировки войска 7-й армии 15–17 декабря предприняли новое наступление на востоке Карельского перешейка и 17–21 декабря — в центральной части в районе города Сумма. Оно окончилось безрезультатно. На поле боя остались десятки подбитых танков, в том числе 67 тяжелых. Это были громоздкие пятибашенные Т-35, плохо приспособленные к ведению той войны»**. Какая прелесть! Таким образом, финны одним махом уничтожили больше тяжелых танков Т-35, чем их выпустила промышленность (61 единицу). Увы, данных об участии танков Т-35 в Зимней войне нет. Зато известно, что почти все изготовленные танки Т-35 (59 единиц) участвовали в Великой Отечественной войне.

Но вернемся к танковой войне. Кто-то выдумал псевдомудрый афоризм — «история не терпит сослагательного наклонения». Я же утверждаю, что без сослагательного наклонения понять исторические процессы невозможно. Имей РККА на Карельском перешейке хотя бы 500 танков с противоснарядной броней и тридцать 305-мм гаубиц обр. 1915 г. из состава Белорусского военного округа, линия Маннергейма пала бы за пару недель. Для подтверждения этого тезиса приведу пример использования

* Козлов А.И. «Советско-финская война 1939-1940 гг. Взгляд с другой стороны». — Рига, 1995 г.

** Соколов Б. «Тайны Финской войны». — М., Вече, 2000.

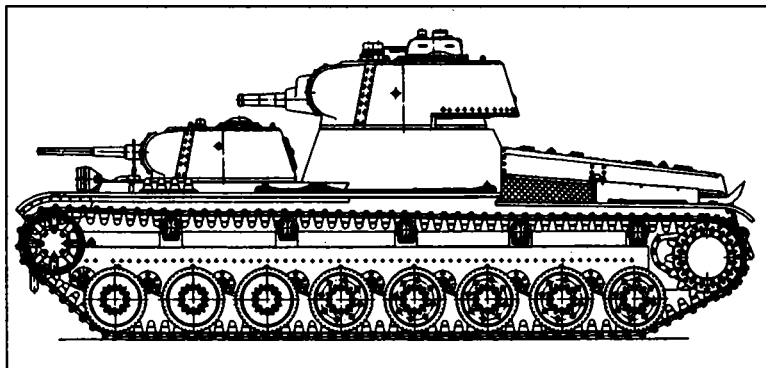

Опытный тяжелый танк Т-100

нескольких опытных танков с противоснарядной броней (лоб корпуса и башни в 60–75 мм).

Из трех опытных тяжелых танков (КВ, СМК и Т-100)* составили роту тяжелых танков, включив ее в состав 91-го танкового батальона 20-й тяжелой танковой бригады, вооруженной танками Т-28. Опытные танки вступили в бой 18 декабря 1939 года, поддерживая наступление пехоты в районе Хоттиненского укрепрайона финнов. Там они оказались под шквальным огнем финской артиллерии. И что же?

Танк КВ получил 43 попадания артиллерийских снарядов, но ни один из них не пробил его броню, пострадал только ствол 76-мм пушки. В остальном танк остался боееспособен, а пушку заменили вечером того же дня. В танки Т-100 и СМК тоже попали десятки снарядов, и ни один из них тоже не смог пробить броню. Правда, на следующий день танк СМК подорвался на фугасе (по другим данным он наехал на ящик со снарядами). Взрыв повредил ходовую часть танка. Вытащить 55-тонную машину из большой воронки, образованной взрывом, не удалось, до конца войны СМК простоял на месте подрыва.

Согласно «Отчету по испытаниям танков КВ и Т-100 на Карельском перешейке в боях с белофиннами» от 8 апреля 1940 года танк Т-100 был обстрелян 37-мм и 47-мм

* КВ – Климент Ворошилов, СМК – Сергей Миронович Киров.

бронейными снарядами с дистанции 300–500 метров. Зафиксировано восемь попаданий: одно – в ствол 45-мм пушки, пять – в правый борт, одно – в диск четвертого левого опорного катка, и одно – в гребень трака гусеницы.

Попадание в ствол пушки вывело ее из строя. Два попадания в правый борт корпуса оставили на броне воронки в виде эллипса глубиной 27 мм и в виде круга глубиной 26 мм. Попадания в танк не повлияли на нормальную работу экипажа: звук от ударов снарядов по броне был сравним со звуком от удара кувалдой. Таковы результаты боевого применения танков СМК, КВ и Т-100.

Заметим попутно, что наши военные, обжегшись на молоке, стали дуть и на воду. В 1940 году и первой половине 1941 года треть танков КВ выпускалась в варианте КВ-2, то есть с огромной башней, в которой стояла 152-мм гаубица М-10. Однако в ходе маневренных сражений лета и осени 1941 года танк КВ-2 себя не оправдал и был снят с производства.

С той поры и по сей день наши военные никак не могут усвоить, что линейный танк (он же средний и основной, называйте как хотите), предназначенный для войны в чистом поле, не может заменить штурмовой танк (САУ), предназначенный для действий против железобетонных укреплений и для боев в городе. Между тем немцы создали уникальный штурмовой танк «Штурмтигр» с 38-см мортирой, американцы – саперный танк М102 с 210-мм мортирой, англичане – штурмовой танк AVRE с 305-мм мортирой. Кстати, и затраты на это были невелики. Все перечисленные танки сделаны на базе серийных линейных танков «Тигр», М-47 и «Черчилль» соответственно. А в СССР выпустили с 1930 по 1990 годы танков больше, чем во всех других странах мира вместе взятых, но среди них не было ни одного штурмового. В результате во время первой и второй чеченских кампаний на штурм Грозного тратили несколько недель. Да что там Грозный, простые аулы в Чечне и Дагестане брали по 10–20 дней. Ах, мол, боевики засели в бетонированных подвалах домов!

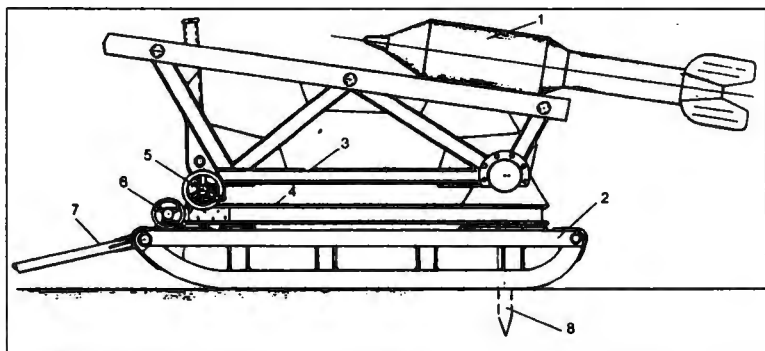

Многозарядная ракетная установка на санях.

В декабре 1939 г. в РНИИ была создана мощная неуправляемая ракета, имевшая боевую часть весом 1 тонна. Дальность стрельбы ракетой — 2,5 км. Пусковая установка помещалась на санях, буксируемых танком. На установке помещались 4 ракеты. В январе 1940 г. опытная установка прибыла на фронт, на Карельский перешеек. Боясь рассекретить ракетное оружие, командование фронта так и не использовала установку в боевых действиях»*

Транспортируется как прицеп танком Т-34: 1 — боекомплект из 4-х снарядов с головной частью весом 1000 кгВВ; 2 — сани с полозьями из швеллера № 30; 3 — ферма; 4 — поворотная рама; 5 — рукоятка подъемного механизма; 6 — рукоятка поворотного механизма; 7 — водило; 8 — винтовой стержень с острием для стопорения саней в боевом положении.

Глава 9

Боевые действия на море

К 30 ноября 1939 года Балтийский флот имел в своем составе два старых линкора «Марат» и «Октябрьская Революция» постройки 1911 года, новейший крейсер «Киров», построенный по итальянскому проекту, 3 лидера и 13 эсминцев, 29 подводных лодок, 3 канонерские лодки,

* Развитие ракетного оружия до окончания ВОВ. М. 1964 г. Военная академия им. Дзержинского.

12 сторожевых кораблей, 3 минных и сетевых заградителя, 28 тральщиков и 62 торпедных катера (52 катера типа Г-5, 8 катеров типа Ш-4 и 2 катера типа «Стальной»). Морская авиация насчитывала 469 боевых самолетов.

Таким образом, советский флот многократно превосходил финский. Но использовать свое превосходство его командование не могло из-за времени года — суровой зимы, и особенности театра военных действий. К тому же удачное расположение финских береговых батарей и минных заграждений серьезно затрудняло действия советских кораблей против побережья.

Рано утром 30 ноября финская батарея на острове Изосаари внезапно открыла огонь по эсминцу «Гневный», находившемуся в дозоре. К этому времени командир эсминца даже не знал о начале боевых действий. Впрочем, финны стреляли крайне плохо, эсминец ушел, не получив повреждений.

В 8.03 утром 30 ноября береговые батареи Кронштадта (с северных островов, форта Риф и Красной Горки) открыли огонь по территории Финляндии. В 8.30 по финскому берегу в районе мыс Инонеми — деревня Пумало открыли огонь канонерские лодки «Сестрорецк», «Красная Горка» и «Кронштадт».

30 ноября 1939 года десант, высаженный отрядом кораблей КБФ (2 сторожевых корабля, 5 тральщиков, 14 сторожевых катеров, 5 транспортов), занял остров Лавенсаари. Одновременно десант, высаженный другим отрядом кораблей (1 эсминец, 13 сторожевых катеров, 2 транспорта), при поддержке авиации занял остров Сескар. 1 декабря морские десанты овладели островами Нерва и Соммерс, 2 декабря — островами Малый и Большой Тютерс, на следующий день — островом Гогланд (Сурсари).

5 декабря советское командование приняло решение о проведении десантной операции силами Балтийского флота и 7-й армии в районе Питкяпаси. Этому десанту могли помешать минные заграждения и береговые батареи финнов, вооруженные 254-мм и 152-мм орудиями. Точные сведения о количестве финских орудий, их местонахождении, дальности огня и секторах обстрела отсутствовали. В связи с этим командование КБФ решило прове-

сти разведку боем. Лидер «Минск», старые эсминцы «Карл Маркс» и «Володарский» 6 и 7 декабря обстреливали остров Кильписари с дистанции до 10 кабельтовых (1,85 км). Финны на огонь не отвечали. С той же целью над островом Биоркэ проводились разведывательные полеты самолетов на высоте всего лишь 20-30 метров. Однако летчики не смогли обнаружить хорошо замаскированные тяжелые орудия, а из-за плохих метеоусловий и сильного зенитного огня потеряли три истребителя И-15 и два разведчика Р-5.

15 декабря эсминцы «Карл Маркс» и «Энгельс» обстреливали финские батареи на островах Ранкки, Кирккомансари, Хапасари и Кильписари. В этот раз 254-мм береговая батарея открыла огонь по эсминцам и тем обнаружила себя. Советские корабли попаданий не получили.

10 декабря с 10.57 до 12.11 линкор «Октябрьская Революция» выпустил 60 фугасных снарядов по финской 254-мм батарее на острове Биоркэ. После войны выяснилось, что обстреливалось не то место, где стояла батарея, лишь один осколок повредил ствол шестого орудия. Батарея на обстрел не отвечала.

18 декабря линкор «Октябрьская Революция», эсми́нец «Ленин» и три сторожевых корабля вновь обстреляли эту батарею. Линкор выпустил 209 — 305-мм фугасных снарядов. На сей раз батарея отстреливалась, но только одним орудием. 19 декабря линкор «Марат», эсми́нец «Ленин» и три сторожевых корабля, а также отдельный отряд в составе лидера «Минск» и эсминца «Стерегущий» вновь обстреляли ту же батарею. Всего было выпущено 405 снарядов, из них 136 штук 305-мм. Тем не менее, подавить ее не удалось. Обстрел батареи производили до 25 декабря. Всего было израсходовано 405 снарядов 305-мм, 176 снарядов 130-мм и неустановленное число 102-мм снарядов. 19 декабря состоялся также налет на Биоркэ 35 бомбардировщиков, эскортируемых 52 истребителями. Было сброшено авиабомб: 15 штук ФАБ-1000, 88 штук ФАБ-250, 338 штук ФАБ-100, 8 штук БТАБ и 1717 мелких авиабомб.

В результате всех этих усилий лишь однажды, 18 декабря, одно 152-мм орудие было выведено из строя попаданием 130-мм снаряда. Действия против батареи на ост-

рове Биоркэ еще раз подтвердили старую истину, что хорошо забетонированные и замаскированные береговые батареи обладают высокой живучестью. Для их уничтожения требуются гаубицы или мортиры калибра 305 мм и выше. Настильный же огонь 305-мм корабельных пушек слаб, тут необходим, как минимум, калибр 381 м. Бомбардировка береговых батарей с горизонтального полета обычными бомбами неэффективна, требуются управляемые бомбы либо пикирующие бомбардировщики с мощными бетонобойными бомбами. Советским кораблям, почти не получившим повреждений, еще повезло, так как финны стреляли очень плохо.

1 декабря крейсер «Киров» попытался обстрелять остров Руссарэ в районе полуострова Ханко. В 9.55 финская батарея (шесть 254-мм орудий) открыла огонь. Через 2 минуты крейсер ответил из 180-мм орудий. Выпустив 35 снарядов, крейсер стал уходить, прикрывшись дымовой завесой. В 10.10 финская батарея прекратила огонь. Финны утверждают, что батарея потерь и повреждений не имела, был лишь разрушен дом смотрителя маяка, а крейсер «Киров» получил одно попадание 254-мм снаряда. Советская сторона утверждает, что попаданий крейсер не имел. От себя могу лишь добавить, что из 254-мм установки системы Дурляхера попасть с дистанции 20-24 км в крейсер, идущий со скоростью 24 узла (44,4 км/час), да еще не имея хорошей системы управления огнем, практически невозможно.

Начиная с 9 декабря 1939 года железнодорожная 305-мм батарея № 9 вела огонь с позиции возле озера Каравалдайское на южном побережье Финского залива по финским укреплениям, расположенным между озерами Куолемярви и Кипиноланярви.

В середине декабря было принято решение о переводе железнодорожных установок береговой обороны на Карельский перешеек. Первой на позицию в район станции Перкьярви прибыла батарея № 17 (четыре 180-мм установки). 27 января 1940 года туда же прибыла батарея № 9 (три 305-мм установки). С 24 декабря по 10 февраля батарея № 17 выпустила 307 180-мм фугасных снарядов, из которых 116 пришлись на Выборг. Правда, стрельба велась по площадям без корректировки, что, естественно,

сказалось на ее результатах. 6 февраля 1940 г. на Карельский перешеек прибыла 11-я батарея (две 356-мм установки). Она вела огонь по станции Пюхьярви и шести дотам в районе озер Кивиниеми.

* * *

8 декабря 1939 года советское правительство объявило «блокированными побережье Финляндии и прилегающие к нему воды от устья реки Торниониоки, на севере Ботнического залива, до меридиана $23^{\circ}51'$ восточной долготы в Финском заливе». На позиции вышли 11 советских подводных лодок. Но сколько-нибудь значительного успеха подводники добиться не смогли. Одним из серьезных препятствий к тому стало строгое указание командирам подводных лодок руководствоваться призовым правом, что исключало атаки транспортов без предупреждения, делало невозможным действия против конвоев.

10 декабря у входа в Ботнический залив подводная лодка Щ-323 потопила огнем 45-мм орудий маленький финский транспорт «Кассари» грузоподъемностью 379 брт*.

В тот же день подводная лодка Щ-322 обнаружила на подходах к Хельсинки транспорт, шедший на запад. Щ-322 сигналом потребовала, чтобы он немедленно остановился. Судно увеличило ход. Расстояние до него было не менее 20 кабельтовых (3,7 км). Командир лодки, капитан-лейтенант Полещук решил в надводном положении догнать транспорт. Погоня продолжалась более часа. Обогнав транспорт и развернувшись, Щ-322 атаковала его торпедой из носового торпедного аппарата с дистанции 6—7 кабельтовых. Торпеда разворотила правый борт судна в районе грот-мачты, и судно пошло на дно.

28 декабря подводная лодка Щ-311 «Кумжа» под командованием капитан-лейтенанта Ф.Г. Вершинина неподалеку от порта Васа в Ботническом заливе среди плавучих льдов преследовала и повредила орудийным огнем германский транспорт «Зигфрид». Спустя несколько часов в том же районе эта лодка артогнем и торпедами уничто-

* Брт — брутто-регистрационных тонн.

жила финский транспорт «Вильпас» грузоподъемностью 775 брт. 5 января 1940 года подводная лодка Щ-311 огнем из 45-мм пушки потопила транспорт «Фенрис» (484 брт).

19 января 1940 года подводная лодка С-1, выходя из Ботнического залива в подводном положении, вблизи маяка Грундкаллен оказалась под сплошным льдом и, продолжая движение, в течение четырех часов не могла всплыть. Поднявшись на поверхность, лодка дальше шла в тяжелых льдах. Примерно 75—80 миль С-1 продвигалась со скоростью 2—6 узлов. Временами скорость падала до нуля. Когда С-1, зажата льдами, потеряла ход на траверзе маяка Мёркет, ее атаковали два финских самолета, шедшие на высоте 200 метров. Ни погрузиться, ни маневрировать лодка не могла. Но она имела 45-мм полуавтоматическую пушку 21К, способную вести зенитный огонь. Из нее было выпущено 48 снарядов. Один самолет удалось сбить, а второй отказался от повторения атаки.

5 декабря подводная лодка Щ-324 обнаружила шедшую в надводном положении финскую подводную лодку «Ветехинен», однако атаковать ее не рискнула, опасаясь потопить советскую подводную лодку С-1, находившуюся в том же районе.

По данным германского историка Ю. Майстера, 5 декабря советская подводная лодка возле Утё обстреляла тремя снарядами немецкий пароход «Олива», но после выяснения национальности парохода прекратила обстрел. 10 декабря советская подводная лодка С-1 в районе Раумы обстреляла и потопила немецкий пароход «Большайм» (3324 брт), который шел в Ленинград с грузом станков. 12 декабря немецкий пароход «Хельга Бёге» севернее Ревалиштейна (Аэгна) получил четыре попадания снарядов с советской подводной лодки. 18 декабря немецкий пароход «Пиннау» тоже был обстрелян в Аландском море. Еще два немецких судна 29 декабря у Васы попали под неприцельный артогонь советской подводной лодки.

Стоит отметить, что из всех потопленных советскими подводными лодками судов лишь одно было потоплено торпедой, все остальные — артиллерийским огнем.

В ходе войны советские подводники понесли единственную потерю. 3 января 1940 года советская подводная

лодка С-2 при погружении неподалеку от маяка на острове Мёркет подорвалась на mine и погибла вместе со всей командой.

13 января 1940 года подводная лодка Щ-324 атаковала финский конвой в составе двух транспортных судов, шедших в сопровождении сторожевых судов «Турсос» и «Аура» (бывшая президентская яхта). Рубка лодки при пуске торпеды подвсплыла на поверхность, и «Аура» начала сбрасывать глубинные бомбы в этом месте. Одна из бомб взорвалась в момент сброса, от чего «Аура» затонула, при этом 15 человек были спасены, 26 погибли.

Четыре финские подводные лодки несколько раз выходили в море, но им ни разу не удалось атаковать советские суда. Финские броненосцы береговой обороны отстаивались в шхерах возле Або и в боевых действиях не участвовали.

18 января 1940 года одиночный советский бомбардировщик с высоты 5 км сбросил две бомбы на стоявший на якоре в Котке финский ледокол «Тармо» водоизмещением 2300 тонн. Что удивительно, с такой высоты летчик добился прямого попадания. Ледокол был сильно поврежден, погибли 39 человек.

С 13 по 17 декабря 1939 года дивизион советских канонерских лодок подавил огнем приморские фланги линии Маннергейма.

По данным Майстера, в 1939-1940 годах Финляндия потеряла 71 судно. Из них на боевые корабли приходилось 14 (в том числе 4 канонерские лодки, 1 сторожевой корабль, 1 сторожевой катер, 4 минных заградителя, 4 тральщика). Остальные 57 судов — вспомогательные (в том числе 1 ледокол, 2 военных транспорта, 4 парохода, 6 буксиров, 4 шхуны, 40 различных катеров, 2 землерезных снарядов).

По данным труда «Советско-финляндская война 1939-1940 гг. на море», балтийцы потеряли 198 человек убитыми, 52 пропали без вести, 392 были ранены.

В феврале 1940 года моряки Балтийского флота оказали существенную помощь РККА в создании ледовых дорог через Финский залив. Дороги вели от фортов Красная Горка и Серая Лошадь к финским населенным пунктам Инониemi, Алипумала и Юккола. Дороги имели ши-



Схема расположения зимней дороги по льду Финского залива, предназначенной для движения резервной группы войск и кавалерийского корпуса РККА

рину от 4-х до 6 метров и предназначались для движения колесных и гусеничных машин. На трассах через каждые два километра были установлены ацетиленовые мигалки.

Первоначально 23 самолета МБР-2 сбросили 7 тонн красящего вещества и поместили трассу. Потом было сделано густое обвехование дороги с обеих сторон елками. 19 февраля по трассе двинулись танки Т-26. При этом 20 февраля три танка провалились под лед. Тем не менее, с 20 февраля по 8 марта по льду Финского залива было переправлено около 10 тысяч боевых и транспортных машин и около 40 тысяч бойцов.

Любопытно, что и финны создали ледовую дорогу через пролив Северный Кваркен в Ботническом заливе от города Васа до шведской железнодорожной станции

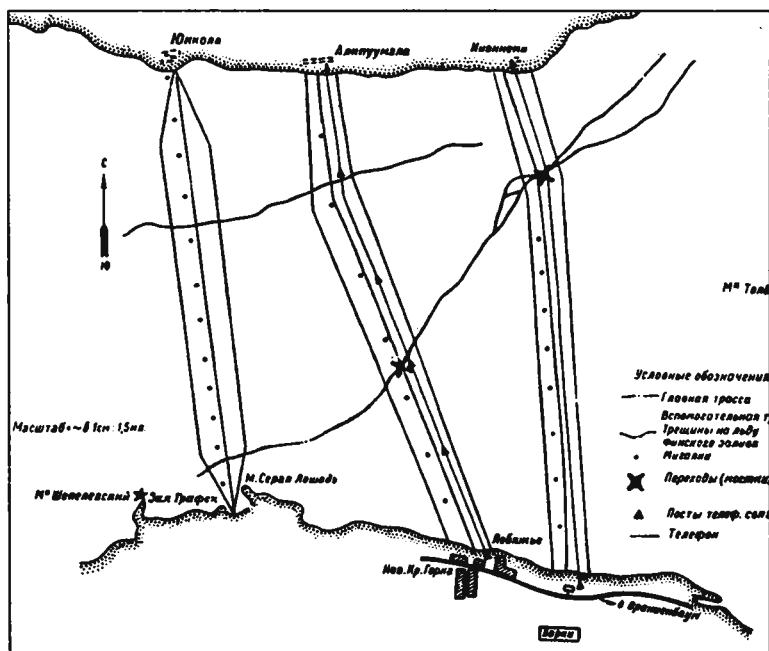
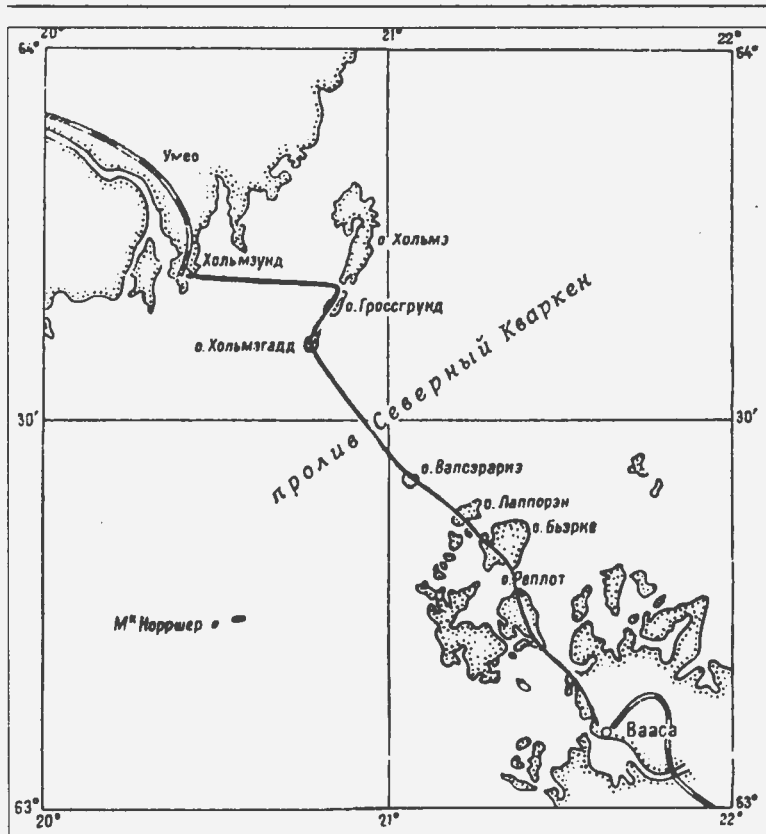

*Схема расположения автострады, проложенной по льду
Ботнического залива*

Хальмзунд протяженностью 90 км. Финны поливали водой сравнительно тонкий лед и создавали достаточно крепкий искусственный слой льда. Полотно дороги оказалось выше окружающего ледяного поля, поэтому меньше подвергалось снежным заносам. Дорога была открыта для автомобильного движения 17 февраля и эксплуатировалась до 24 марта 1940 года. Советское командование узнало об этой дороге лишь 31 мая 1940 года из германской газеты «Дойче Вер».

На Ладожском озере с 30 ноября по 9 декабря 1939 года финские корабли выставили 146 старых русских мин

(обр. 1908 г.) и 110 мин НМ. С 14 декабря 1939 года по 12 января 1940 года финские канонерки «Виипути» и «Тампере» и ледокол «Ааллак» сделали 11 выходов в озеро для обстрела советских войск на Карельском перешейке. 2 февраля 1940 года советские самолеты повредили ледокол «Ааллак».

Канонерские лодки советской Ладожской флотилии поддерживали артиллерийским огнем правый фланг 13-й армии. 3 декабря 1939 года при артиллерийской поддержке сухопутных войск и обстреле финской береговой батареи на мысе Ярисивиниеми села на мель канонерская лодка «Ораниенбаум» (водоизмещение 500 тонн, бывшая грунтовозная шаланда). Тем не менее, и сидя на грунте канонерская лодка в течение 12 дней вела огонь по противнику из своих двух 130-мм, двух 76-мм и двух 45-мм орудий. 15 декабря ее сняли с грунта суда Эпрона. После ремонта «Ораниенбаум» 2 января продолжила обстрел неприятельских позиций.

Финны активно использовали монастырские постройки на островах Валаам и Коневец в качестве казарм и военных складов. Поэтому советская авиация систематические наносила по ним бомбовые удары. 21 января при бомбардировке острова Валаам самолеты СБ потопили два катера и повредили ледокол, стоявший у западного берега острова. Утром 22 января самолеты СБ потопили еще два катера и поврежденный ледокол. В монастырских зданиях возник сильный пожар. 28 января при очередном налете на остров Валаам было отмечено несколько прямых попаданий в монастырские строения. Видимо, именно в этот день был поврежден купол центрального собора монастыря.

После заключения перемирия 13 марта 1940 года финны хотели согласно приказа сами затопить свои суда на Ладоге. Но 14 марта этот приказ был отменен, так как все суда по условиям перемирия должны были быть переданы СССР. Финнам удалось эвакуировать по железной дороге только четыре мотобота. Финские экипажи судов 16 марта 1940 года на лыжах покинули Ладожское озеро и 20 марта пришли в Савонлинна.

Глава 10

Авиация Финляндии в Зимней войне

К началу войны ВВС Финляндии организационно были подчинены Министерству авиации, а в оперативном отношении — командованию сухопутных войск.

Организационно боевые силы ВВС Финляндии разделялись на три полка (*Lentorymmenti* — *LeR*). На 1-й авиаполк (*LeR-1*), штаб которого находился в городе Суур-Марийоки, возлагалась задача непосредственного взаимодействия с войсками. Оборона воздушного пространства страны осуществлял 2-й авиаполк (*LeR-2*). Штаб его располагался в городе Утти. Для действий по ближним тылам вероятного противника предназначался 4-й авиаполк (*LeR-4*). Штаб его находился в городе Иммола.

Полки, в свою очередь, подразделялись на группы (*Lentolaivue* — *LLv*).

Действия на морском театре возлагались на две отдельные группы (*LLv-36* и *LLv-39*). *LLv-36* имела шесть гидросамолетов «Райпон» в поплавковом варианте и дислоцировалась в районе поселка Каллвик. *LLv-39* имела два поплавковых самолета К-43, переданных из авиагруппы *LLv-16*. Эти машины базировались на Аландских островах, что являлось нарушением договора о демилитаризации архипелага.

Объем и цели книги не позволяют подробно рассказать о всех боевых эпизодах. Поэтому мы остановимся лишь на основных аспектах воздушной войны.

Начнем с того, что финские самолеты имели минимальные потери на земле. Это было достигнуто за счет хорошей маскировки и рассредоточения самолетов по замерзшим озерам. Зимой 1939–1940 годов все финские самолеты были оснащены лыжами, замерзшие озера стали для них отличными аэродромами.

Малые потери финнов в воздухе по сравнению с советской авиацией объясняются, прежде всего, тактикой действий и человеческим фактором. Финны не пытались бороться за господство в воздухе, а действовали лишь тогда, когда складывалась благоприятная для них обстановка.

Самолетный парк ВВС Финляндии к 30 ноября 1939 года

Авиаполк	Авиагруппа (Эскадрилья)	Тип самолета	Количество
LeR-1	LLv-10	Фоккер СХ	13
	LLv-12	Фоккер СХ	13
	LLv-14	Фоккер CV-E	7
		Фоккер СХ	4
	LLv-16	Блэкберн «Райпон» IIF	9
Юнкерс К-43*		5	
Фоккер D.XXI		3	
учебно-тренировочные и связные самолеты, в т. ч. 2 Fi-156 «Шторх»		19	
LeR-2	LLv-24	Фоккер D.XXI	36
		Глостер «Гладиатор»-II	9
	LLv-26	Бристоль «Бульдог» IVA	10
LeR-4	LLv-44	Бристоль «Бленхейм» Mk.1	8
	LLv-46	Бристоль «Бленхейм» Mk.1	6
		Авро «Энсон» Mk.1	3
Итого			145
Из них боеготовых			115

* — Поплавковый вариант шведского производства.

При равенстве (в целом) по тактико-техническим данным боевых самолетов финские и иностранные пилоты были в основном гораздо опытнее советских летчиков.

По советским данным, за время Зимней войны в Финляндию поступило 376 самолетов, по финским — 225.

Из Англии в Финляндию были отправлены машины: 24 «бленхейма» (один Mk. IV разбился в пути, другой был сильной поврежден), 30 «гладиаторов», 12 «лизандеров», 11 «харрикейнов». Из них только 10 «гладиаторов» были переданы безвозмездно, остальные — в рамках торгового соглашения. Южно-Африканский Союз, британский доминион, безвозмездно передал 22 учебно-тренировочных истребителя Глостер «Гонтлет»-II.

Италия отправила в Финляндию 35 истребителей «Фиат» G.50. На некоторое время они были задержаны в Германии. В боях принять участие успела только половина этой партии. 5 истребителей разбились при перегонке

или при освоении личным составом. Франция безвозмездно передала 36 истребителей «Моран».

Швеция предоставила Финляндии целую «Авиафлотилию-19», причем вместе со шведскими пилотами. Она включала 17 машин: 12 истребителей Глостер J8 «Гладиатор» Mk.1, 4 бомбардировщика Хоукер «Харт» В-4А и один транспортный самолет. 11 января 1940 года эта флотилия прибыла в Финляндию. Финское командование присвоило ей обозначение LeR-19. Она действовала на севере страны, в Лапландии, где базировалась на льду замерзшего озера Кеми.

Кроме того, шведы поставили три истребителя «Як-фалк» J-6А и два истребителя Бристоль «Бульдог» Mk.II, три разведчика Фоккер CV-E, два разведчика Коолховен FK-52, один транспортный самолет Дуглас DC-2.

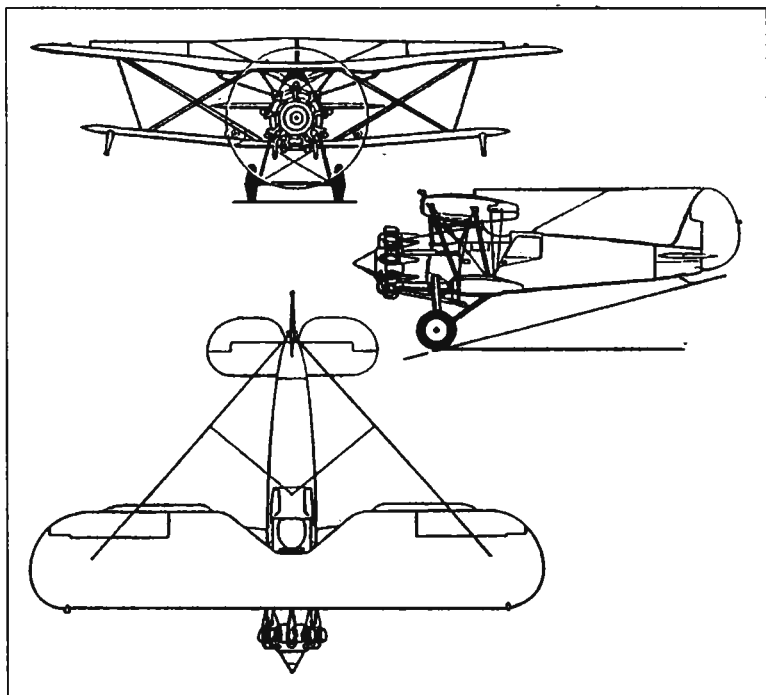

Истребитель Бристоль «Бульдог»

Несколько слов следует сказать о боевых действиях отдельных типов самолетов в Зимней войне.

Основу истребительной авиации Финляндии составляли истребители Фоккер D. XXI, созданные в 1936 году в Голландии. В 1937 году Финляндия заключила контракт с фирмой «Фоккер» на закупку семи истребителей и лицензии на постройку еще 35 машин. Финны выбрали модель с мотором Бристоль «Меркьюри» (830 л. с.), неубирающимися шасси и вооружением 4 пулемета 7,69-мм FN-Браунинг М-36. Один из семи истребителей, полученных в 1937 году, финны оснастили двумя пушками «Эрликон» в подкрыльевых гондолах.

К 30 ноября 1939 года финны имели 39 истребителей Фоккер D. XXI, из них 17 неисправных. Финское командование запрещало им сражаться с И-153 и И-16. Излюбленными целями Фоккеров были одиночные либо отставшие от строя СБ или ДС-3.

По финским данным LLv-24 одержала 119 побед и потеряла 12 Фоккеров D. XXI. В составе этой авиагруппы воевали и датские летчики, двое из которых погибли. Между прочим, через месяц после окончания Зимней войны, 9 апреля 1940 года, при нападении немцев на Данию в воздух не поднялся ни один датский истребитель. Часть датских Фоккеров D. XXI была уничтожена Me-110 на земле, а большинство стало трофеями немцев.

В январе 1940 года в авиаполк LeR-4 стали поступать первые английские истребители «Гладиатор». Кроме того, на «Гладиаторах» с 11 января 1940 года сражались шведские летчики в авиагруппе LLv-19. Первую победу на «Гладиаторе» одержал 2 февраля 1940 года финский старший сержант Ойва Туоминен, сбивший два И-16. Тем не менее, бипланы «Гладиатор» существенно уступали И-16. Всего за войну по финским данным «Гладиаторы» сбили 20 (по другим данным 30) советских самолетов и потеряли 12 своих машин.

Бипланы Фоккер СХ и Фоккер CV-E применялись как бомбардировщики, штурмовики и разведчики. В ходе боевых действий выявилась их высокая живучесть от огня зенитной артиллерии. Тем не менее, Фоккеры СХ и CV-E понесли большие потери. К концу войны в авиаполку LeR-1 имелось 16 исправных СХ и шесть CV-E, с учетом

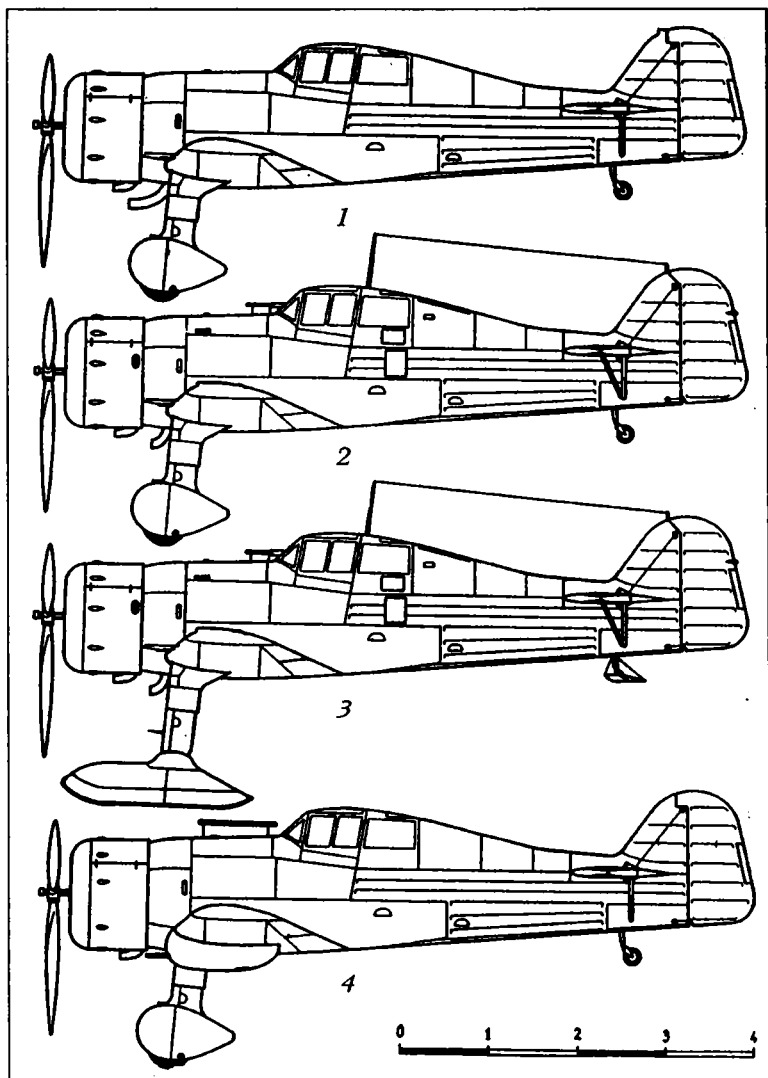

Истребители Фоккер D. XXI:

1 – прототип Фоккер D. XXI; 2 – финский лицензионный D. XXI с мотором «Меркьюри» VIII; 3 – финский лицензионный D. XXI с лыжным шасси; 4 – финский D. XXI (FR-76) с пушечным вооружением

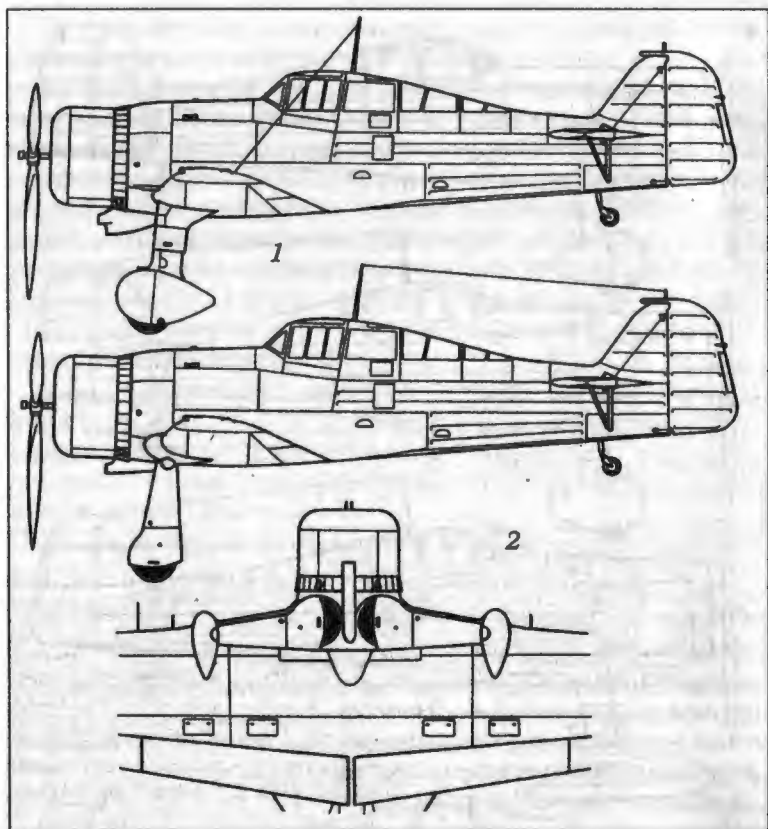

Истребители Фоккер D. XXI:

1 – вариант финского D. XXI; 2 – D. XXI финского производства с убирающимся шасси

того, что в ходе боев авиаполк получил из Швеции три CV-E.

Лучшими финскими бомбардировщиками были, естественно, английские «Блейнхейм» («Спаниель»). Все 18 «Бленхейм» Mk.1 финны получили от фирмы «Бристоль» в 1938 году. 12 апреля 1938 года правительство Финляндии приобрело лицензию на производство 15 «Бленхеймов» на заводе в Тампере, однако к ноябрю 1939 года начать производство их так и не удалось.

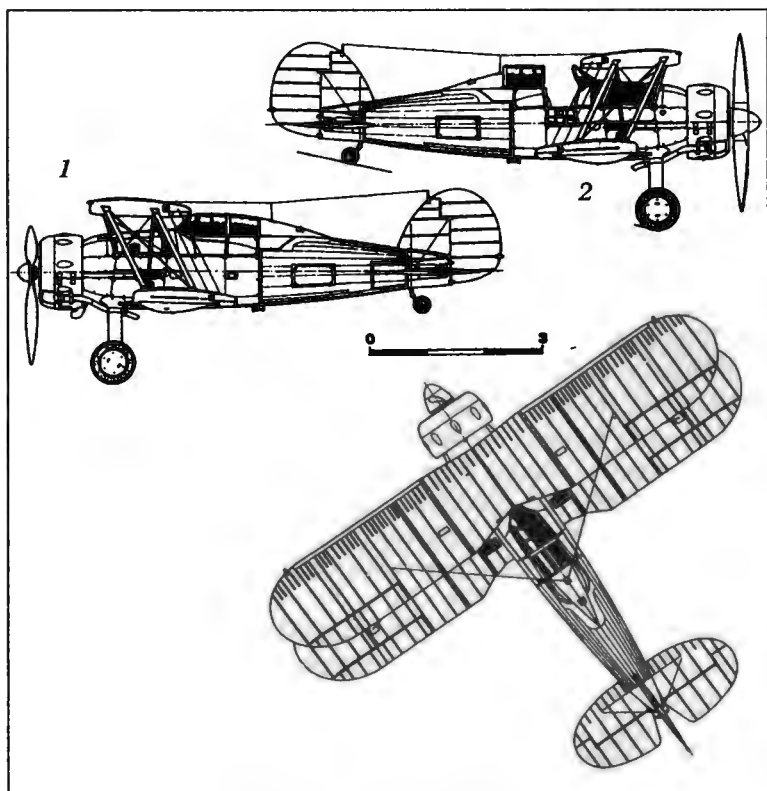

Истребители «Гладиатор»:

1 – Глостер Гладиатор Mk.I; 2 – Глостер Гладиатор Mk.II

В декабре 1939 года английское правительство направило в Финляндию 13 «Бленхеймов» Mk.IV. «Чертова дюжина» подвела англичан — один из бомбардировщиков разбился над Северным морем. Остальные машины получила авиагруппа LLv-44. К концу февраля 1940 года из Англии прибыли 12 «Бленхеймов» Mk.I, из которых финны сформировали третью авиагруппу (LLv-42).

Наиболее крупная операция «Бленхеймов» состоялась 11 марта 1940 года. Три девятки бомбардировщиков под прикрытием истребителей Фоккер D.XXI направились для нанесения удара по советским войскам, двигав-

шимся по льду Выборгского залива. Советские танки Т-26, тащившие за собой бронированные сани с пехотой, были замечены уже через 20 минут после взлета, и финские штурманы уже готовились к бомбометанию, когда группу внезапно атаковали со стороны солнца советские И-16. «Ишаки» сбили пять Фоккеров D. XXI, четыре «Бленхейма» Mk. IV и один «Бленхейм» Mk.1. От полного разгрома группу спасло только появление в этот момент на малой высоте в районе цели эскадрильи бомбардировщиков-бипланов «Райпон» и Фоккер СХ из состава LeR-1, на которых и переключились пилоты советских истребителей.

Всего в ходе Зимней войны «Бленхеймы» совершили 423 боевых вылета и сбросили 131 тонну бомб. Стрелки «Бленхеймов» сбили пять советских истребителей (три И-16 и два И-153). Собственные безвозвратные потери составили при этом 12 машин. К моменту заключения перемирия в полку LeR-4 осталось 29 бомбардировщиков, из них исправных только 11.

По советским данным, за время Зимней войны финская авиация потеряла 362 машины. Финны утверждают, что были потеряны только 67 машин, из которых 21 была сбита в воздушных боях. Серьезные повреждения получили 69 финских самолетов. Погибли 304 летчика, 90 пропали без вести и 105 ранено.

Как видим, цифры серьезно расходятся, тут явно «передергивают карты» обе стороны. К примеру, если верить финнам, то на один сбитый их самолет пришлось 6 человек убитых и пропавших без вести. А ведь экипаж большинства финских самолетов составлял 1–2 человека, только на «Бленхеймах» было 3 человека. И что, никто за всю войну не выпрыгнул с парашютом из сбитой машины?

Благодаря поставкам с Запада, финские ВВС в последний день войны, невзирая на потери, насчитывали 196 боевых самолетов, в том числе 112 боеспособных, то есть больше, чем 30 ноября 1939 года.

Таблица № 10

Данные финских истребителей

Истребитель	«Фоккер» D.XXI	«Гладнатор» Mk.I	«Гладнатор» Mk.II	«Моран» M.5-406C1	Брюстер «Буффало» F2F-1
Вес пустого, кг	1850	1459	1562	1893	1718
Взлетный вес, кг	2450	2083	2206	2426	2295
Мощность двигателя, л.с.	830	840	830	860	950
Скорость/ высота полета, км/час/км	460/?	407/4,4	414/4,4	486/5,0	484/5,2
Дальность перегоночная, км	930	714	714	1000	1752
Потолок, км	10,1	10,2	10,2	?	9,9
Вооружение	4 — 7,7-мм	4 — 7,7-мм	4 — 7,7-мм	1 — 20-мм и 2 × 7,5-мм	2 × 12,7-мм
Экипаж, чел.	1	1	1	1	1

Таблица № 11

Данные финских бомбардировщиков

Бомбардировщик	Фоккер С-Х	Фоккер CV-E	Бленхейм Mk.I	Бленхейм Mk.IV
Вес пустого, кг	1500	1675	3600	3815
Взлетный вес, кг	2300	2450	5100	5916
Мощность двигателя, л.с.	930	860	995	995
Скорость/высота полета, км/час/км	355	320	465	462
Дальность перегоночная, км	640	1140	1920	3200
Потолок, км	9,6	9,3	8,3	8,2
Вооружение	3 — 7,7-мм	3 — 7,7-мм	6 — 7,71-мм	7 — 7,7-мм
Экипаж, чел.	2	2	3	3

Глава 11

Советская авиация в Зимней войне

В военной литературе принято приводить цифры потерь после окончания рассказа о боевых действиях. Но тут хочется нарушить каноны и сразу начать с потерь советской авиации, поскольку именно они являются предметом споров историков.

Так, известный историк финской авиации Карл-Фредерик Геуст утверждал, что советская авиация (включая морскую) потеряла 640-650 самолетов, из которых примерно 190 были сбиты в воздушных боях, 300 уничтожены зенитной артиллерией финнов, остальные 150–160 погибли в результате различных аварий.

В книге В.С. Шумихина*, выпущенной институтом военной истории министерства обороны СССР, говорится: «Всего за период боевых действий наша авиация произвела 84307 боевых вылетов, из них 44041 (52,4%) бомбардировочной и 40266 (47,6%) истребительной авиацией. На противника было сброшено 23146 т бомб. В воздушных боях уничтожено 362 белофинских самолета. Наши боевые потери — 261 самолет, 321 авиатор».

Обратим внимание на словосочетание «боевые потери». То есть, если к ним добавить эксплуатационные потери, плюс поврежденные машины, вернувшиеся на аэродром, но не подлежащие восстановлению, то еще наберем 100, а может и 150 самолетов. Точно тут подсчитать невозможно, поскольку все зависит от системы подсчета. Например, засчитывать ли в число потерь самолеты, разбившиеся при перелете с баз в центре страны на фронтовые аэродромы и т.п.? Как считать потери, если из двух поврежденных самолетов собран один?

По данным Шумихина получается, что боевые потери советской авиации в Зимней войне составили 0,3% от числа боевых вылетов, то есть результат не просто хороший, а совершенно великолепный! Попробуйте сравнить его с потерями, как абсолютными, так и относительными

* Шумихин В. С. «Советская военная авиация. 1917–1941». — М., Наука, 1986, с. 255.

ми, английской авиации в Норвежской операции в апреле-мае 1940 года, или с дневными налетами американских «летающих крепостей» в 1943–1944 годах на города Германии. Мне могут возразить, мол, противник другой. Я не буду спорить, хотя думаю, что финские летчики были не хуже немецких. Просто сошлюсь на статистику локальных войн, конкретно – на потери американской авиации в Корее и Вьетнаме. Не забудьте, что в Корее американцы потеряли тысячи лучших в мире самолетов и сыграли с противником вничью, а из Вьетнама они позорно бежали, фактически проиграв войну. «Умейте считать», – как любил говорить адмирал Нельсон.

Что касается больших эксплуатационных потерь советской авиации в Зимней войне, то они вызваны не только слабой подготовкой пилотов и невысокой надежностью авиационной техники, но и тяжелыми погодноклиматическими условиями: северная зима и т.п. Для сравнения скажем, что в 1942–1944 годах летчики США, летавшие на куда более надежных машинах с Алеутских островов, имели соотношение боевых потерь к эксплуатационным как 1:10. А они летали южнее параллели Хельсинки в среднем на 1000 км.

Как и в предыдущей главе, скажем несколько слов о деятельности отдельных типов советских самолетов.

Так, в Зимней войне участвовали несколько десятков тяжелых бомбардировщиков ТБ-3 (их, например, имел 9-й смешанный авиаполк). Работали они в основном по ночам, поражая крупные объекты в тылу противника, а перед прорывом линии Маннергейма переключились на бомбежку ее укреплений. Здесь они были незаменимы: ни один другой советский самолет не мог поднять 2000-кг бомбу. Но по большей части в ход шли ФАБ-250 и ФАБ-500. Бомбометание велось с высоты 1500–2000 метров. Обычно ТБ-3 вылетали группами по 3–9 машин, массивных налетов они не производили. Часто ТБ-3 использовались как транспортные и санитарные самолеты.

Финнам удалось сбить два ТБ-3, причем в обоих случаях в дневное время. 13 февраля 1940 года самолет 7-го тяжелобомбардировочного полка был поврежден зенитной артиллерией после выброски грузов окруженной финна-

ми советской части. Самолет сел на лед замерзшего озера. Финские солдаты бросились к машине. Ее экипаж принял бой. В живых остались только два раненых летчика, которых взяли в плен. Сам бомбардировщик был добит минометным огнем. 10 марта еще один ТБ-3 был сбит истребителями в районе Кеми.

С первого дня войны в боях участвовали 6-й, 21-й и 53-й дальнебомбардировочные авиаполки ВВС и 1-й минно-торпедный полк авиации КБФ, вооруженные ДБ-3. Первыми их целями стали военные объекты в городах Хельсинки и Виипури (Выборг), а морякам была поставлена задача уничтожить броненосцы «Ильмаринен» и «Вяйнемаянен»*.

В первые же два дня войны летчики Балтийского флота потеряли три бомбардировщика ДБ-3. Один сбил зенитная артиллерия над Хельсинки, другой разбился при взлете, третий в густой облачности потерял ориентировку и погиб.

Дальнебомбардировочная авиация сосредоточила свои усилия на уничтожении неприятельских резервов и узлов коммуникаций. Сильная ПВО делала массированные налеты делом сложным, а плохая погода не всегда давала возможность организовать истребительное прикрытие. Тем не менее, ДБ-3 показал высокую эффективность, и 19 января 1940 года в район боевых действий был направлен еще один, 42-й, дальнебомбардировочный полк, а 17 февраля начал боевую работу 7-й дальнебомбардировочный полк. Кроме того, с 1 февраля начал совершать боевые вылеты 85-й авиаполк, сформированный на базе 12-й эскадрильи и укомплектованный летчиками с большим опытом «слепых» полетов. В его составе были, помимо прочих машин, и ДБ-3.

По дотам линии Маннергейма применялись тяжелые фугасные авиабомбы ФАБ-500 и ФАБ-1000 и бронебойные авиабомбы БРАБ того же калибра. Так, в налете на береговую батарею в Ронониеме 14 января 1940 года само-

* Может быть, такие цели им в самом деле были указаны, но абсолютно точно установлено, что на самом деле они бомбили исключительно жилые кварталы в этих городах. — Прим. ред.

леты ДБ-3 1-го минно-торпедного авиаполка брали по три бомбы ФАБ-1000 (нагрузку свыше 2000 кг фактически можно было реализовать лишь зимой, когда за счет холодного воздуха моторы развивали большую мощность). По финской пехоте использовались кассетные авиабомбы РРАБ-3. Правда, снаряжать их было долго, а хранить «в сборе» нельзя, за что аббревиатуру РРАБ (ротативно-рассеивающая авиабомба) «технари» расшифровывали по-своему: «работай, работай, а без толку».

ДБ-3, как правило, успешно отражали атаки финских истребителей. Однако в бою 6 января 1940 года два финских истребителя «Фоккер» D. XXI сбили семь бомбардировщиков ДБ-3. Всего за время войны полки дальней авиации потеряли свыше 50 бомбардировщиков ДБ-3.

По данным Геуста, три ДБ-3 совершили вынужденную посадку на территории Финляндии. Так, 29 января 1940 года один ДБ-3 (53-й дальнебомбардировочный авиаполк ОАГ) сел в Урьяла (близ Тампере) из-за потери ориентировки. Экипаж (капитан Подмазовского и остальных) подобрал другой ДБ-3, приземлившийся неподалеку. Этот совершенно исправный самолет финны впоследствии эксплуатировали под маркировкой VP-101 и VP-11.

3 февраля 1940 года ДБ-3 (42-й дальнебомбардировочный авиаполк 27-й авиабригады) совершил посадку в Яски. Летчик капитан Федор Скобков и стрелок младший лейтенант Николай Микахлин погибли в перестрелке, штурман капитан Иван Соловьевых взят в плен. Этот исправный самолет впоследствии назывался VP-12 и DB-12. Наконец, 21 февраля 1940 года ДБ-3 (5-й отдельный бомбардировочный авиаполк 14-й армии) совершил вынужденную посадку недалеко от Вуотсе в Северной Финляндии, будучи поврежденным в бою с «Гладиатором» унтер-офицера Штенингера (шведского добровольца). Весьма вероятно, что эта машина была отремонтирована и взята финскими ВВС. Любопытно, что в общей таблице захвата советских самолетов тот же Геуст говорит о пяти ДБ-3.

Существенную роль в Зимней войне сыграла морская авиация Балтийского флота. К началу войны она имела 450 самолетов, укомплектованных экипажами. В том числе 111 бомбардировщиков (60 самолетов ДБ-3 и 51 самолет СБ), 214 истребителей (124 самолета И-16, 70 самолета

тов И-15, 20 самолетов И-153), 115 гидросамолетов-разведчиков МБР-2, 10 колесных разведчиков Р-5.

За период боевых действий летчики Балтийского флота произвели 16663 боевых вылета, из них 881 — ночных, налетали 21425 часов, из них 1377 ночью. Сбросили 57 тысяч авиабомб общим весом 2600 тонн и сделали 12637 аэрофотоснимков.

По официальным данным, в воздушных боях и на аэродромах противника они уничтожили 65 самолетов, потопили или повредили 37 транспортов и боевых кораблей, подавили огонь многих батарей и уничтожили большое количество живой силы и огневых точек врага. На боевых самолетах летчики перебросили на острова около 70 тысяч тонн груза и несколько сот человек личного состава*. Впервые в практике боевого применения советской и зарубежной авиации на коммуникациях и в портах противника была осуществлена постановка мин с воздуха. Всего было поставлено 45 мин, из них 39 «МАВ-1» и 6 «АМГ-1». Мины ставились с высоты 500 метров на финские ледовые фарватеры шириной 30—50 м. В ходе войны авиация КБФ потеряла в воздушных боях 12 машин и от зенитного огня еще пять.

В Зимней войне приняла участие и авиация Северного флота в составе 118-го и 72-го авиаполков. Они вели разведку коммуникаций до Тана-фиорда, Варангер-фиорда и побережья Баренцева моря, обеспечивали переходы своих транспортов, перевозивших боеприпасы и войска из Кольского залива в Петсамо. За период войны 118-й авиаполк, выполняя боевые задания, налетал 466 часов.

* * *

Финское руководство и западная пресса весьма успешно использовали в пропагандистских целях факты бомбардировок Хельсинки и других финских городов. По этому поводу президент Рузвельт направил протест советскому послу в США. Лига Наций 14 декабря 1939 года исключила СССР из своих членов.

* ЦГА ВМФ, ф. 1877, оп. 1, д. 149.

Что же произошло на самом деле? Для объективности предоставим слово противоположной стороне, уже упомянутому историку Геусту:

«В 9 часов 15 минут по финскому времени первые три бомбардировщика СБ появились над Хельсинки, сбрасывая бомбы на аэродром Малми и пригород Тикурила. Часом позже эскадрилья капитана Ракова (ВВС КБФ) бомбила финскую военную базу Сантахамина, расположенную на острове восточнее Хельсинки. К счастью, эта атака не принесла серьезного ущерба.

В тот же день новая группа советских бомбардировщиков сбросила свой смертоносный груз на центр города. Эти восемь ДБ-3 также принадлежали Балтийскому флоту. 3-я эскадрилья 1-го авиаполка (ВВС КБФ) под командованием капитана А. М. Токарева получила задание обнаружить и уничтожить прибрежные корабли в Ханко. Корабли найти не удалось. В 16.50 по московскому времени они сбросили 600 бомб в районе порта. Летчики видели горящие здания, цистерны с нефтью и корабли.

Несколько бомб упали недалеко от парламента и Зоологического музея. Теперь уже не было никаких сомнений — началась война. Бомбовая атака Токарева была самой разрушительной из всех, которым подверглись Хельсинки. Сильно пострадал густонаселенный район между Техническим университетом и автобусной станцией. 91 человек был убит, несколько сот ранено».

Позже советским летчикам было запрещено бомбить Хельсинки. Геуст, правда, пишет о бомбардировках Хельсинки 1, 19, 21, 22 и 25 декабря 1939 года, 13 и 14 января 1940 года. По его же данным, «всего во время бомбардировок финских городов было убито 956 человек». Вполне вероятно, что цифра верная, но вот делать вывод о том, что советские самолеты преднамеренно уничтожали мирное население — это надо совесть иметь!

В той же статье Геуста есть обширная таблица пострадавших городов. Среди них лидируют Турку, на который 440 самолетов сбросили 2550 бомб, Тампере — 260 самолетов и 1000 бомб, Виипури — 1400 самолетов и 4700 бомб, Сортавала — 200 самолетов и 1050 бомб. Сравним их со столицей Финляндии, ее самым густонаселенным городом Хельсинки — всего 70 самолетов и 350 бомб. А теперь

дадим читателю расшифровку. Турку (Або) — главный порт, через который шли поставки оружия в Финляндию. Тампере — единственный в Финляндии авиационный завод и ряд других оборонных предприятий. Виипури (Выборг) и Сортавала — это города на линии фронта, где советская авиация наносила удары не по жилым домам как таковым, а по обороняющимся в них финским войскам*.

* Широкоград рассуждает здесь вполне в духе «твердокаменных большевиков». Ну и что с того, что убили сотню финнов, три-четыре сотни изувечили?

Во-первых, это «белые» финны, советским людям не пристало жалеть подобную публику, будь-то хоть женщина или ребенок. Раз мы их убиваем, значит так надо ради торжества мировой революции.

Во-вторых, когда товарищ Сталин увидел, какую бурю возмущения на Западе вызвали эти налеты, и услышал, что бомбежку Хельсинки сравнивают с налетом фашистов на испанскую Гернику, он тут же приказал прекратить подобное безобразие. Так что для негодования нет абсолютно никаких причин — Прим. ред.

Глава 12

Потери СССР и Финляндии в Зимней войне

За 105 дней войны советские войска понесли потери в личном составе, составившие 333084 человека (по итоговым донесениям из частей и соединений на 15 марта 1940 года). Из них:

Были убиты или умерли на этапах санитарной эвакуации — 65384;

Пропали без вести — 19610;

Ранены, контужены, обожжены — 186584;

Обморожены — 9614;

Заболели — 51892.

Что касается пропавших без вести (19610 человек), то следует отметить, что часть из них оказалась в плену. После подписания мирного договора были возвращены из плена 5468 человек (из них 301 командир, 787 младших командиров, 4380 бойцов) и добровольно остались в Финляндии примерно 99 человек (из них 8 командиров, 1 младший командир и 90 бойцов). Остальных (14043 человека или 71,6% всех числившихся пропавшими без вести) следует считать погибшими.

Потери по родам войск составили:

В стрелковых войсках: убитыми — 43904, ранеными — 138483, пропавшими без вести — 8198, заболевшими и обмороженными — 10214 человек.

В танковых войсках: убитыми — 1513, ранеными — 1883, пропавшими без вести — 423, заболевшими и обмороженными — 111 человек.

В артиллерии: убитыми — 257, ранеными — 694, пропавшими без вести — 15, заболевшими и обмороженными — 224 человека.

В войсках связи: убитыми — 60, ранеными — 90, пропавшими без вести — 171, заболевшими и обмороженными — 25 человек.

В инженерных войсках: убитыми — 96, ранеными — 429, пропавшими без вести — 25, заболевшими и обмороженными — 79 человек.

В воздушно-десантных войсках: убитыми — 658, ранеными — 647, пропавшими без вести — 22, заболевшими и обмороженными — 132 человека.

Среди общего количества раненых, которые направлялись из войск Северо-Западного фронта на лечение в Ленинград (с 7 января по 13 марта 1940 года), ранения по их видам распределились следующим образом: пулевые — 68%; ранения от артиллерийских снарядов — 31,6%; ранения от мин — 0,3%; от холодного оружия — 0,1%.

В период Зимней войны встречались случаи заболевания сыпным и брюшным тифом. По имеющимся данным, в период с 1 января по 13 марта 1940 года в войсках Северо-Западного фронта было отмечено 20 заболеваний сыпным и 59 брюшным тифом. В частях Балтийского флота в декабре 1939 года было отмечено три случая и в период с 1 января по 15 марта 1940 года — 17 случаев заболевания брюшным тифом*.

Таблица № 12

*Потери и убыль материальной части артиллерии
с 1 декабря 1939 г. по 1 марта 1940 г.*

Тип орудия	В декабре 1939 г.	С 1.01. по 1.03.1940 г.	Итого
45-мм противотанковые пушки	28	96	124
76-мм полковые пушки обр. 1927 г.	17	50	67
76-мм горные пушки обр. 1909 г.	—	8	8
76-мм дивизионные пушки	11	28	39
122-мм гаубицы обр. 1090/37 г. и 1910/30 г.	3	20	23
122-мм пушки обр. 1931 г.	—	3	3
152-мм гаубицы обр. 1909/30 г.	—	11	11
152-мм гаубицы-пушки МЛ-20	6	16	22
152-мм пушка обр. 1935 г. (Бр-2 или Б-30)	1	—	1
203-мм гаубица Б-4	1	3	4
Итого	67	235	302

Источник: ЦАСА ф. 20, оп. 25, д. 1751

* См. книгу «Гриф секретности снят. Потери вооруженных сил СССР в войнах, боевых действиях и военных конфликтах» /Под ред. Г. Кривошеева. — М., Воениздат, 1993.

Таблица № 13

Потери танков в ходе войны

Период	Армия	Боевые потери						Потери техни- ческие	Всего потерь	Безвоз- вратно
		артил- лер. огонь	мины, фугасы	сгорело	утонуло	пропали без вести	всего			
с 30.11.39 по 1.02.40	7А	199	90	92	13	1	395	375	770	62
	13А	76	16	62	—	1	145	195	340	56
Всего		275	106	144	13	2	540	570	1110	118
с 1.02 по 25.02.40	7А	264	137	84	43	9	537	259	796	96
	13А	116	40	43	8	2	209	152	361	64
Всего		380	177	127	51	11	746	411	1157	150
с 25.03 по 13.03.40	7А	242	82	101	37	15	477	192	669	61
	13А	58	18	54	9	7	141	102	243	29
Всего		300	100	155	46	22	618	294	912	90
Итого		955	378	426	110	35	1904	1275	3179	358

См.: Коломиец М., «Советские бронетанковые войска в «Зимней войне»», журнал «Танкомастер», № 2/97.

Потери финнов были существенно меньше. В 1940 году финское правительство в «Сине-белой книге» объявило, что в регулярной армии погибли 24912 человек. А в СССР говорили тогда о финских потерях в 85 тысяч человек убитыми и 250 тысяч ранеными.

После 1945 года финны признали потерю в «Зимней войне» 48,3 тысяч солдат убитыми, 45 тысяч ранеными и 806 человек пленными. Всего 94106 человек, т.е. приблизительно в три раза меньше, чем аналогичные потери РККА. Автор считает, что и эти финские данные занижены. Так, в цифру потерь следует включить не только солдат регулярных войск, но также бойцов и сотрудников шюцкора, других военизированных организаций (например, «Лотта Свьярд»), принимавших прямое или косвенное участие в боевых действиях.

Глава 13

Мирное урегулирование в 1940 году

12 марта 1940 года в Москве был подписан Советско-Финляндский мирный договор. От СССР его подписали: Председатель Совнаркома и нарком иностранных дел Вячеслав Молотов; член Президиума Верховного Совета СССР Андрей Жданов; сотрудник Генштаба СССР, комбриг Александр Василевский.

От Финляндии: Председатель Совета министров Ристо Рюти; министр без портфеля Юхо Паасикиви; генерал Ставки Карл Вальден; член Внешнеполитического комитета парламента Вяйне Войонмаа.

По территориальным условиям договора государственная граница Финляндии и СССР устанавливалась по новой линии. В состав СССР включались весь Карельский перешеек с городом Выборгом, Выборгским заливом и островами; западное и северное побережье Ладожского озера с городами Кексгольм, Сортавала, Суоярви; острова в Финском заливе; территория восточнее озера Меркьярви с городом Куолаярви; финская часть полуостровов Рыбачий и Средний, которые тем самым полностью вошли в территорию СССР. СССР вывел свои войска из области Петсамо (Печенга), которую он в 1920 году добровольно уступил Финляндии: в Заполярье восстановилась прежняя линия границы.

По военным условиям договора Финляндия сдала в аренду на 30 лет (за ежегодную арендную плату 8 млн. марок) полуостров Ханко (Гангэ) с морской территорией вокруг него радиусом 5 миль к югу и востоку и 3 мили к западу и северу, с примыкающими островами для организации там военно-морской базы СССР с необходимыми наземными и воздушными вооруженными силами. Финны в течение 10 дней после подписания договора вывели свои войска с Ханко, и с этого времени полуостров перешел в управление СССР.

Финляндия обязалась не содержать в Баренцевом море вооруженных судов водоизмещением более 400 тонн

и иметь там для обороны не более 15 военных судов водоизмещением свыше 100 тонн каждое. Финляндии запрещалось содержать на Севере подводные лодки и военную полярную авиацию. Финляндия не имела права создавать на Севере военных портов, военных баз и других сооружений большего объема, чем это требовалось для содержания разрешенного там флота.

По экономическим условиям договора СССР предоставлялось право свободного транзита через область Петсамо в Норвегию и обратно. Грузы при этом освобождались от контроля, не облагались транзитными и таможенными пошлинами. Граждане, направляющиеся транзитом через Петсамо, имели право свободного проезда на основании советских паспортов. Советские гражданские самолеты обладали правом свободного пролета через Петсамо в Норвегию.

Финляндия предоставляла СССР право транзита товаров в Швецию. С целью создания кратчайшего железнодорожного пути для транзита из СССР в Швецию, СССР и Финляндия обязались построить часть железной дороги, каждая на своей территории, чтобы соединить город Кандакша (СССР) с городом Кемиярви (Финляндия). Дорога должна быть построена в течение 1940 года.

Дополнительно 11 октября 1940 года в Москве между СССР и Финляндией было подписано соглашение об Аландских островах. Согласно ему Финляндия обязалась демилитаризовать Аландские острова, не укреплять их и не предоставлять их для вооруженных сил других стран. Существующие на островах фундаменты для установки артиллерии должны были быть скрыты. СССР предоставлялось право содержать на Аландских островах свое консульство, в компетенцию которого, кроме обычных консульских функций, входила проверка обязательств Финляндии демилитаризации островов.

Это соглашение по своему содержанию не включало в себя ничего нового, ибо повторяло слово в слово в своей 1-й статье постановление о демилитаризации островов архипелага в международной конвенции об Аландах от 1921 года. Но фактически оно не только заменило эту

конвенцию, но и ликвидировало саму необходимость в ней, превратив Аландский вопрос из многостороннего в двусторонний, в вопрос советско-финляндских отношений*.

* Таким образом, Сталин захватил намного больше финских земель, чем требовал до начала войны. Какая там безопасность Ленинграда! Он оттяпал 10% территории Финляндии (36 тысяч кв. км), где ранее проживало 12% ее населения (400 тысяч человек). Цена, с точки зрения «кремлевского горца», была невелика, «всего лишь» 80 тысяч погибших. Что ему не удалось сделать, так это привести к власти в Финляндии марионеточное коммунистическое «правительство ДФР» (Демократической Финляндской Республики) во главе с О. Куусиненом, одним из руководителей «красных финнов» в 1918 г.

Однако финны отстаивали свою независимость и сохранили вооруженные силы. Это давало им надежду на реванш. Но они понимали, что в одиночку им ничего не удастся сделать. Требовалась мощная помощь извне. От кого? Франция летом 1940 года потерпела сокрушительное поражение. Вероятность победы Великобритании представлялась в 1940—41 гг. крайне сомнительной. Поэтому вполне логично финны решили примкнуть к Германии — самой сильной державе Европы.

По мнению же автора, они должны были утереться и преисполниться благодарностью к русским за все, что те с ними сделали. И дружить не с немцами, а только с ними. Потому что русские не захватчики, нет. Они лишь «восстановили историческую справедливость», забрали назад «свое». Еще бы, «у сильного всегда бессильный виноват», как сказал когда-то дедушка Крылов.

Между тем, дружба с СССР неизменно приводила к одному и тому же финалу — к установлению коммунистического режима. Так было, например, в трех прибалтийских государствах в 1940 году. То же самое произошло в Польше, Чехословакии, Румынии, Венгрии, Болгарии в 1947—49 гг. Сказав финнам «а» (т.е. ограбив их), Сталин обязательно сказал бы впоследствии «б» (т.е. превратил бы Финляндию в один из островов своего «архипелага ГУЛАГ»). — Прим. ред.

РАЗДЕЛ X

Рождение и крах Великой Финляндии

Глава 1

Финляндия готовится к реваншу

После окончания Зимней войны между СССР и Финляндией поддерживались вполне нормальные отношения. В частности, развивалась взаимовыгодная сбалансированная торговля. До 1939 года она характеризовалась крайне низкими показателями (1–2% всего товарооборота). Благодаря подписанному 28 июня 1940 года торговому соглашению, за два последующих года товарооборот вырос до 7,5 млн. долларов (в первой половине 1941 года из СССР в Финляндию было вывезено товаров на 3,8 млн. американских долларов, из Финляндии в СССР — на 3,7 млн. долларов). Торговля с восточным соседом стала серьезным подспорьем для Финляндии, поскольку ее экономические связи с западными странами существенно ослабли из-за захвата немцами Норвегии и Франции, а также из-за действий германского флота в Атлантике.

Товарооборот Финляндии с Германией был сравнительно невелик. Поэтому говорить о том, что финская экономика была привязана к Германии, и что последняя имела сильный экономический рычаг для изменения в свою пользу финской внешней политики, просто нелепо. Финское руководство пошло на сближение с Германией, руководствуясь чисто реваншистскими целями.

Победы Германии в апреле-июне 1940 года вскружили головы многим крупным и мелким диктаторам. Муссолини желал превратить Средиземное море в итальянское озеро, генерал Антонеску хотел создать «Великую Румынию» и т.д. Заметим, что в середине 1940 года ни один ев-

ропейский диктатор, включая Гитлера и исключая Сталина, не думал о длительной и тяжелой мировой войне. Всех одолевала одна идея — нахапать чужого добра в ближайшие месяцы, а то и недели, пока, не дай бог, не кончилась война. Именно такая логика заставила Гитлера летом 1940 года категорически отказать Италии в передаче ей части французского средиземноморского флота. Мол, в этом случае после заключения мира Италия будет иметь слишком большое влияние в Средиземном море.

Сразу оговоримся. Маршал Карл Густав Маннергейм имел мало общего с такими диктаторами как Гитлер или Муссолини. Тем не менее, особенностью финской внешней политики 1940—1941 годов было то, что ее вершили не министры и дипломаты, а именно военные во главе с Маннергеймом. Если верить финскому историку Мауно Йокипии, то половина финских министров и большинство депутатов парламента до 22 июня 1941 года мало что знали о военном сотрудничестве с Германией и планах войны против СССР.

До начала сотрудничества с Германией и на ранних стадиях его Финляндия пыталась заключить союз со Швецией. В ходе их рассматривался даже вопрос объединения (унии) двух государств под властью престарелого шведского короля Густава V (1858—1950). Не останавливаясь на скучных для наших читателей финско-шведских переговорах, скажем лишь, что союз не состоялся из-за диаметрально противоположных интересов его сторонников в обеих странах. Шведские политики стремились заключить союз нейтральных государств. Финские же военные надеялись противопоставить СССР объединенные вооруженные силы обеих стран.

Контакты финнов и шведов были строго засекречены, но советская разведка не дремала. 27 сентября 1940 года Молотов на встрече с финским послом в Москве Паасикиви подверг критике шведско-финский «тайный союз или договор». Удивленный Паасикиви, который ничего об этом не знал, все полностью отрицал. Позже некоторые финские историки упрекали СССР за негативное отношение к проекту объединения Финляндии и Швеции. Мол, в такой унии Финляндия осталась бы нейтраль-

ной, и не было бы «продолжительной войны»*. Однако мне представляется более вероятной возможность того, что Маннергейму и его соратникам удалось бы втянуть Швецию в войну против СССР**.

6 декабря 1940 года советское правительство заявило финнам, что уния означала бы аннулирование Московского мирного договора. А шведы получили аналогичную информацию из Германии. 5 декабря Гитлер заявил шведскому послу Свену Хедину, что уния без должного на то основания крайне раздражает русских. Геринг 18 декабря сказал финскому генералу Пааво Талвела: «Германия желает видеть в Финляндии самостоятельное государство, а не шведскую провинцию». Интересно, что позже Сталин изменил свое мнение по данному вопросу. В конце апреля 1941 года новый посол СССР в Финляндии Павел Орлов заявил, что СССР не возражает против финско-шведского союза. Но к тому времени Швеция уже не проявляла интереса к такому союзу из-за стремительного сближения Финляндии с Германией.

Началом сближения с Германией в финской литературе принято считать 18 августа 1940 года. В этот день барон Эрнст Фабиан Вреде привез Маннергейму секретное

* «Продолжительная война» — термин, придуманный финскими историками, у которых не хватило наглости назвать ее «агрессией Советского Союза» и совести — назвать «Финской агрессией» — А.Ш.

** Ну еще бы! По логике автора книги, финны были кругом виноваты. Хотя бы уже потому, что не только не желали смириться с наглым грабежом, но и смели думать о каком-то «реванше». Один лишь СССР имел право «восстанавливать историческую справедливость». Например, мог отобрать у японцев Порт-Артур и Дальний, завоеванные ими еще в 1905 году и находившиеся на исконно китайской территории. По мнению автора, это не реванш.

Финнам же Широкоград категорически отказывает в праве на возвращение своих собственных земель, захваченных русскими не 40 лет назад, а только что. Тем более, считает он, им нельзя было даже мечтать о присоединении к Финляндии тех северных территорий СССР, где преобладало угро-финское население (карелы, саамы, коми и прочие), потому что это тоже «исконно русские земли», населенные «исконно русскими людьми!» — Прим. ред.

письмо от финского посла в Германии Кивимяки, в котором посол просил Маннергейма лично принять германского подполковника Вельтёнса. В тот же вечер Вельтёнс посетил дом Маннергейма и передал ему послание рейхсмаршала Геринга. Оно содержало предложение: в обмен на разрешение перевозок германских войск через Финляндию в Северную Норвегию возобновить поставки германского вооружения, прерванные Зимней войной. Военное руководство Финляндии охотно согласилось. Финский академик Эйно Ютиккала писал в данной связи: «Для финнов оплата товара была столь же приятна, как и получение самого товара». Транзитные перевозки германских войск в Северную Норвегию через Финляндию начались с января 1940 года.

А в октябре 1940 года в Финляндии была разрешена вербовка добровольцев в войска СС. Всего завербовались две тысячи человек. Они отправились в Германию, где из них отобрали наиболее подготовленных солдат и офицеров, прошедших школу Зимней войны, всего 431 человек. Их рассеяли (в основном на офицерских должностях) среди норвежцев, датчан, фламандцев и прочих «арийцев», входивших в дивизию СС «Викинг». Остальные финские добровольцы прошли курс обучения, и 18 июня 1941 года из них сформировали финский батальон СС. В январе 1942 года этот батальон был включен в дивизию «Викинг», находившуюся на территории южной Украины.

После 1944 года финские генералы всё валили на немцев, мол, у них и в мыслях не было нападать на СССР, всё фрицы попутали. Прямо в стиле российских «порядочных девочек»: я же шла к приятелю только кофе попить, а он меня в постель лечь соблазнил. На самом деле обе стороны соблазняли друг друга. Финны хотели с помощью немцев достичь своих целей, немцы платили им той же монетой. Ни у тех, ни у других не было тени сомнения, для чего нужны сии приготовления. Речь шла о войне с СССР.*

* Смешно, но факт: попытка финнов вернуть назад свои земли и, если получится, присоединить часть советского Севера благодаря союзу с нацистской Германией, кажется автору безусловным доказательством их крайней подлости и коварства. — Прим. ред.

Однако германо-финское сотрудничество в 1940 году имело ряд особенностей. Общего военного договора не было. Его заменяла целая серия письменных соглашений или даже устных договоренностей по конкретным вопросам. Ни финские, ни германские дипломаты к переговорам о военном и политическом сотрудничестве не привлекались, все решали военные обеих стран.

В январе 1941 года начальник финского генерального штаба генерал Хейнрикс побывал в Берлине, где встречался с немецкими военными деятелями, в том числе с начальником генерального штаба Гальдером. Любопытна запись об этом визите адъютанта Гитлера майора Энгеля: «Начальник германского штаба Финляндии генерал Хейнрикс находился в ОКХ [германское верховное командование – А.Ш.], и ему намекнули о разрабатываемом плане Барбаросса. Все были поражены тем, с каким воодушевлением этот руководитель отнесся ко всем планам. Фюрер им покорен и верит в доброе братство по оружию... Это смелый народ... всегда хорошо иметь соратников по оружию, которые преисполнены желанием мести, и это принято во внимание... Фюрер предоставил ОКХ полную свободу в переговорах с Финляндией, времени осталось самое большее три месяца».

Появление германских войск в Финляндии и вербовка на ее территории добровольцев в СС вызвало крайне негативную реакцию в Англии. 15 июня 1941 года правительство Великобритании порвало морские коммуникации с Петсамо и перекрыло, таким образом, торговую отдушину Финляндии с Западом. Оно даже рассматривало вопрос об интернировании (то есть заключении в концлагеря) нескольких тысяч финнов, проживающих в Канаде (именно так поступили в США с японцами в декабре 1941 года).

После заключения мира финны не спешили с демобилизацией армии. В июне 1940 года под ружьем еще находилось 195 тысяч человек, в конце 1940 года – 109 тысяч человек. Последний показатель втрое превышал норму мирного времени. Поддержание армейского контингента на высоком уровне в течение 1940 года стало возможным благодаря призыву юношей младших возрастных групп на чрезвычайные сборы. Эта мера, однако, не мог-

ла носить долгосрочный характер. Поэтому 24 января 1941 года парламент принял новый закон о воинской повинности, увеличивавший срок службы в регулярных войсках с одного года до двух лет. Закон действовал до конца 1945 года и имел обратную силу по отношению к лицам, уже находившимся на военной службе. Призывной возраст был снижен с 21 года до 20 лет, так что в 1940-1941 годах на действительной службе одновременно находились мужчины трех призывных возрастов.

По приказу от 28 января 1941 года, регулярная армия мирного времени должна была насчитывать 75 тысяч человек, из которых 60 тысяч составляли призванные на действительную военную службу. Но поскольку численность последних в данный момент на 40% превышала установленную норму, из этого «сверхнормативного» контингента были сформированы дополнительные подразделения.

Приказом от 28 мая 1940 года Маннергейм разделил страну на 16 военных округов, которые в свою очередь подразделялись на 34 шюцкоровских района. Каждый военный округ в случае войны формировал одну дивизию, количество которых по новой схеме составляло 16 вместо прежних девяти. С этой целью 100 тысяч мужчин, которые в довоенное время из-за экономии средств не прошли необходимой военной подготовки, получали ее в срочном порядке. В условиях военного времени штабы военных округов превращались в штабы дивизий.

Дивизии, которые ранее состояли из трех пехотных полков, трех артбатарей, саперной роты и роты связи, были расширены за счет специальных подразделений. Это противотанковые роты и подразделения тяжелых гаубиц (122-мм), приданные каждому полку. Кроме того, дивизия получила моторизованную батарею тяжелой полевой артиллерии (их, правда, хватило только на 10 дивизий), дополнительную саперную роту (вместе с прежней они составили саперный батальон) и дополнительную роту связи (тоже объединенную в батальон с уже имевшейся ротой). Еще каждой дивизии придали одну зенитную роту, а также автомобильную роту. В результате штатная численность личного состава дивизии возросла с 15 до 16,4 тысяч человек.

Первое соглашение с Германией о поставке вооружения было заключено 1 октября 1940 года. Согласно ему финны получили 112 артиллерийских орудий, 53 истребителя, 500 противотанковых ружей и т.д. Вооружение было доставлено до 10 декабря 1940 года. В декабре 1940 года из Германии в Финляндию дополнительно поступила 161 тяжелая гаубица (150 мм) и 54 легких полевых гаубиц (105 мм).

Следует отметить, что, всемерно расширяя военное сотрудничество с Германией, финны всеми путями пытались приобретать или получать бесплатно оружие из других стран. Так, с апреля 1940 года по июнь 1941 года финская армия получила 312 французских, 232 американских, 132 бельгийских, 36 испанских, 30 английских артиллерийских систем, всего 742.

Поставки из-за рубежа позволили им существенно усилить свою артиллерию. Если в конце Зимней войны финны имели 216 противотанковых пушек, то к июню 1941



*Маннергейм
и Геринг*

года — 941. Кроме того, в июне 1941 года Финляндия получила еще 50 германских 37-мм противотанковых пушек РАК 35/36. В конце Зимней войны финская армия располагала 216 зенитными пушками и 120 зенитными пулеметами, к началу июня 1941 года в ней было 180 зенитных пулеметов и 761 зенитная пушка.

Что касается территориальных претензий к СССР, то 30 мая 1941 года главный квартирмейстер генерал-майор А.Ф. Айро представил маршалу Маннергейму пять вариантов таковых, в зависимости от того, в каком положении окажется СССР после заключения мира.

Минимальный вариант (на тот случай, если бы СССР по-прежнему оставался мощным государством), Финляндия хотела бы только скорректировать свою восточную границу между Ладогой и Куусамо. Это стало бы приемлемой компенсацией за часть Карельского перешейка, необходимую для обеспечения безопасности Ленинграда (около половины перешейка, а не весь он плюс Выборг с окрестностями).

Максимальный вариант № 5 выглядел довольно туманно. И дело тут не в скромности господина Айро, который с большим удовольствием установил бы финскую границу по Уральскому хребту, а в неясности претензий немцев. Если Кольский полуостров немцы твердо решили забрать себе, то границы Архангельской области, которая должна была стать «лесной провинцией» Германии, еще не были ими определены. Но в любом варианте Финляндия должна была выйти к Белому морю. На юге тоже были сомнения — дадут ли немцы провести границу по реке Неве?

В мае 1941 года началось формирование администрации Восточной Карелии, что вызвало конфликт между правительством и военными. И те, и другие рвались делить шкуру еще не убитого «русского медведя». Поскольку подавляющее большинство населения Восточной Карелии составляли этнические русские, то возникла идея депортировать оттуда 660 тысяч русских, а взамен переселить 385 тысяч финнов*.

* См. докладную записку профессора Ялмари Яккола «Почему Восточную Карелию следует присоединить к Финляндии».

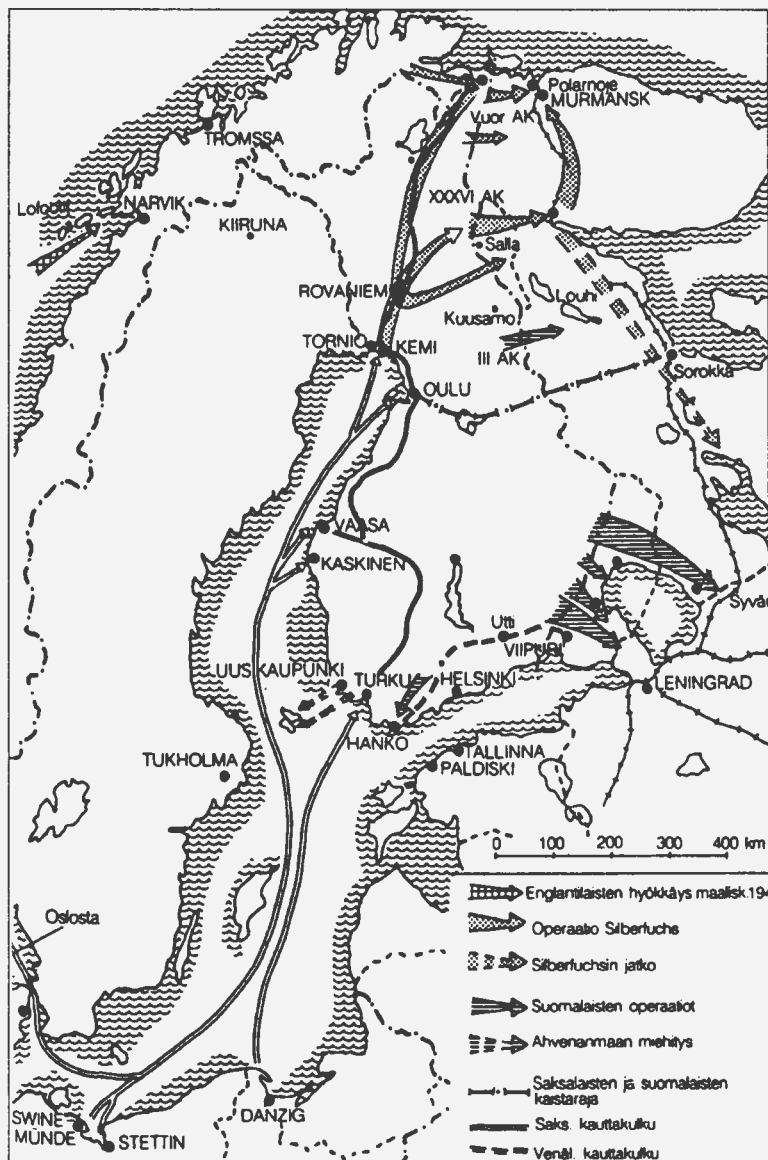

План операции «Зильберфукс» – вторжения финских войск на территорию СССР. Составлен весной 1941 г.



Оперативный план генерала Силасвуо, предусматривающий выход III-го армейского корпуса к Белому морю. Составлен 18 июня 1941 г.

Глава 2

Кто на кого напал в 1941 году?

После заключения мира в 1940 году СССР больше не планировал нападение на Финляндию. Это подтверждают рассекреченные советские документы. Сталин всеми силами пытался оттянуть войну с Германией, а любое нападение или даже давление на Финляндию могло спровоцировать войну с Гитлером.

Так, в августе 1940 года Сталину была подана записка Наркома обороны Ворошилова по основам стратегического развертывания вооруженных сил на 1940 и 1941 год. В ней сказано:

«Вооруженное столкновение СССР с Германией может вовлечь в военный конфликт с нами — с целью реванша —

Финляндию и Румынию, а возможно, и Венгрию.... Вступление в войну одной Финляндии маловероятно, наиболее действителен случай одновременного участия в войне Финляндии с Германией. Учитывая возможное соотношение сил, наши действия на северо-западе должны свестись к активной обороне наших границ.

Для действий на северо-западе предназначено иметь Северный фронт, в составе двух армий и отдельного стрелкового корпуса. 14 Армия — с основными задачами обороны северного побережья и наших границ в северной Карелии, в составе 4 стрелковых дивизий. 7 Армия — с основными задачами обороны Ленинграда и Петрозаводского направления, в составе 4 стрелковых дивизий; 2 отдельных танковых бригад. 65-й отдельный стрелковый корпус — с задачей оборонять побережье Эстонской ССР и острова Эзель и Даго, в составе 2 стрелковых дивизий; 1 отдельной стрелковой бригады; 1 отдельной танковой бригады. В резерве командования Северным фронтом в районе Ленинграда иметь стрелковую дивизию».

В случае выступления Финляндии Балтийский флот должен был: совместно с авиацией уничтожить боевой флот Финляндии; содействовать сухопутным войскам, действующим на побережье Финского залива и на полуострове Ханко, обеспечивая их фланг и уничтожая береговую оборону финнов; не допустить морских десантов немцев на побережье Латвийской и Эстонской ССР; нанести поражение германскому флоту при попытках его пройти в Финский залив; обеспечить возможную переброску одной-двух стрелковых дивизий с побережья Эстонской ССР на полуостров Ханко.

Как видим, перед советскими вооруженными силами ставились исключительно оборонительные задачи на случай войны с Финляндией. Силы и средства для этого выделялись более чем скромные.

В 1940 году и начале 1941 года советская разведка в Финляндии давала полную и объективную информацию о деятельности финских политиков и военных. Из Хельсинки поступил целый ряд сообщений о готовности Финляндии вместе с Германией вступить в войну против СССР. Например, 11 июня 1941 года замнаркома госбезо-

пасности Кобулов направил Сталину и Берия агентурное сообщение из Хельсинки:

«Министр финансов Мауно Пеккала сообщил нашему агенту следующее. На заседании финляндского правительства 9 июня президент Рюти заявил, что по требованию немцев Финляндия должна в ближайшие дни провести частичную мобилизацию и что в ближайшие же дни в Финляндию начнут прибывать в большом количестве немецкие войска... Далее Рюти сказал, что вопрос о том, будет ли война между Германией или СССР или нет, разрешится 24 июня».

Во втором сообщении говорилось: «Один из лидеров аграрной партии, бывший министр обороны Ньюкканен сообщил нашему агенту, что немцы перебрасывают из Северной Норвегии в Финляндию дивизию, которая прибывает в Рованиemi. Часть этих войск уже расположена в пограничном с СССР районе Куусамо. На вопрос агента о цели переброски этих частей в Финляндию Ньюкканен ответил, что в ближайшие дни ожидается война между Германией и СССР, и что немцы предполагают выступить из Финляндии, которая будет играть большую роль... 9 июня в Або прибыл немецкий военный транспорт, который привез примерно 1500 солдат и 40–50 автомобилей для мотопехоты. Все это направлено в сторону Таммерфорса».

По данным финского историка Мауно Йокипии, мобилизация в Финляндии началась 18 июня 1941 года и так называемые «войска прикрытия» к вечеру 20 июня уже находились на своих местах вдоль всей границы. Войска ПВО, а также части Ханко и Лапландии были отобилизованы в более ранние сроки, соответственно, 10 и 15 июня.

В середине дня 22 июня из Главного штаба в 14-ю дивизию, VI и II армейские корпуса были посланы телефонограммы, которые предписывали обеспечить «готовность мер, связанных с началом наступления, к 28 июня». 23 июня 1941 из резерва главнокомандующего II армейскому корпусу были приданы 3 артиллерийские батареи (105-мм, 150-мм и 210-мм орудий); IV корпусу — одна батарея 150-мм орудий; VII корпусу — одна батарея тяжелых

орудий и одна батарея большой мощности. В результате огневая мощь частей, планировавшихся для ведения наступления, серьезным образом возросла. Одновременно армейский корпус Талвела, который был развернут в полосе северолодожского побережья, получил третью дивизию. Еще одну дивизию из резерва главнокомандующего разместили во втором эшелоне этого же участка будущего фронта. Артиллерия Талвела тоже получила существенное подкрепление»*.

21 июня в 16.15 финская армия и флот начали операцию «Регата» – вторжение на Аландские острова. Эти острова, как уже говорилось, были объявлены демилитаризованной зоной согласно Женевской конвенции 1921 года и договору с СССР от 12 марта 1940 года. За одну ночь с материка на архипелаг на 23-х кораблях были переброшены 5 тысяч солдат с боевой техникой, в том числе 69 орудий. Операцию прикрывали оба финских броненосца. Персонал советского консульства (31 человек) на Аландских островах (в Мараанхамине) был арестован и 24 июня вывезен в Турку.

Еще 14 июня 1941 года три больших германских минных заградителя с грузом мин («Кобра», «Кёнигин Луиза» и «Кайзер») прибыли в Хельсинки. На следующий день минные заградители «Танненберг», «Ганзаштатт», «Данциг» и «Бруммер» прибыли в Турку. 18 июня в военноморскую базу Суоменлинна (бывший Свеаборг) в районе Хельсинки прибыли 6 германских торпедных катеров (S-26, S-39, S-40, S-101, S-102, S-103). Вместе с ними пришла плавбаза «Карл Петерс». В тот же день в Турку прибыли еще 6 торпедных катеров (S-41, S-42, S-43, S-44, S-104, S-105) и плавбаза «Тсингтау» (Циндао). Всего в финских шхерах немцы сосредоточили более 40 судов, среди которых были 7 минных заградителей, 12 тральщиков, 17 торпедных катеров, 4 плавбазы.

21 июня в 22 часа 59 минут немецкие заградители начали ставить минные заграждения (всего 2000 тысяч мин) поперек Финского залива, чтобы запереть в нем Балтий-

* Йокиппи М. «Финляндия на пути к войне». – Петрозаводск, Карелия, 1999, с. 278–279.

ский флот. Одновременно три финские подводные лодки поставили минные банки у эстонского побережья, причем их командиры получили приказ атаковать советские корабли, «если попадутся достойные цели». И все это 21 июня!

22 июня с озера Оулуярви стартовали два гидросамолета «Хенкель-115». Через три часа они приводнились на Коньозере в нескольких километрах к востоку от Беломорско-Балтийского канала. С самолетов высадилось 16 финских диверсантов, одетых в немецкую форму. Диверсанты попытались взорвать шлюзы канала, но все шлюзы так хорошо охранялись, что финны даже не смогли близко подойти к ним. 22-24 июня финские самолеты неоднократно вели разведку над территорией СССР. Один из них был сбит в районе Таллина.

В Москве 23 июня Молотов вызвал к себе финского поверенного в делах Хюннинена. Молотов потребовал от Финляндии четкого определения ее позиции — выступает ли она на стороне Германии либо придерживается нейтралитета. Хочет ли Финляндия иметь в числе своих врагов Советский Союз с двухсотмиллионным населением, а возможно также и Англию? Советский Союз не предъявлял Финляндии никаких требований, и поэтому он имеет полное право получить ясный ответ на свои вопросы. Молотов обвинил Финляндию в бомбардировках Ханко и в полетах над Ленинградом. Хюннинен со своей стороны обвинил Советский Союз в бомбардировках финских судов и укрепления Алскари. Ни Хюннинен, ни финское правительство не пожелали объяснить действия Финляндии.

Утром 25 июня по приказу Ставки ВВС Северного фронта совместно с авиацией Балтийского флота нанесли массированный удар по девятнадцати аэродромам Финляндии и Северной Норвегии, где базировались самолеты германской 5-й воздушной армии и ВВС Финляндии. В этом налете участвовали 236 бомбардировщиков и 224 истребителя. По советским данным в ходе первого налета на земле был уничтожен 41 самолет. Финны утверждают, что сбили 23 советских самолета. В течение следующих шести дней советская авиация продолжала бомбить аэродромы и порты Финляндии.

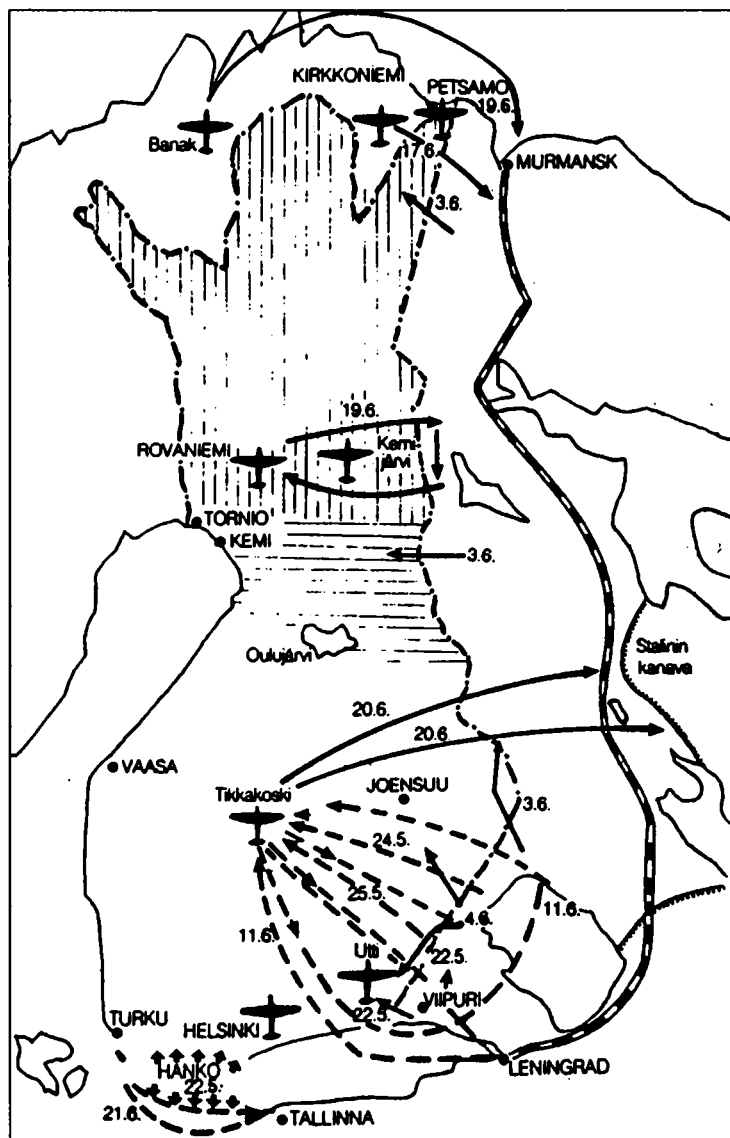

Разведывательные полеты германских и финских самолетов с финских аэродромов над советской территорией, совершенные до 22 июня 1941 г.

25 июня финны собрали парламент. Премьер-министр Финляндии Рангель заявил депутатам: «Состоявшиеся воздушные налеты против нашей страны, бомбардировки незащищенных городов, убийство мирных жителей — все это яснее, чем какие-либо дипломатические оценки показали, каково отношение Советского Союза к Финляндии. Это война. Советский Союз повторил то нападение, с помощью которого он пытался сломить сопротивление финского народа в Зимней войне 1939—1940 годов. Как и тогда, мы встанем на защиту нашей страны»*.

После выступления премьера парламентарии сразу заговорили о «наболевшем». Представитель аграрной партии Вихула заявил: «Пришло время Великой Финляндии». Его коллега Вестеринен сказал: «Наступил великий исторический момент. Встает вопрос о пересмотре границ». Вопрос о советской Карелии всем был ясен, а вот относительно других территорий между аграриями вспыхнула перепалка. Нет, не о том, брать или не брать (конечно, брать), а надо ли сейчас этот вопрос ставить официально или погодить. Депутат Салмиала заявил: «Нам надо осуществить идею Великой Финляндии и передвинуть их [русских — А.Ш.] на тот рубеж, где прямая линия соединяет Ладогу и Белое море». Его попытались унять: «Не все следует говорить, о чем думаешь!»

Вечером 25 июня парламент Финляндии проголосовал за войну с СССР. Против не выступил никто, однако из 200 депутатов 99 просто не пошли голосовать. Финская пропаганда сделала все, чтобы обвинить СССР в агрессии против Финляндии. И внутри страны и за рубежом финское правительство упрямо твердило, что Финляндия ведет «особую войну», за возврат отобранных у нее земель. Германия — союзник, но у нее свои собственные цели.

* Зададим риторический вопрос: «А разве это не соответствовало действительности?» — Прим. ред.

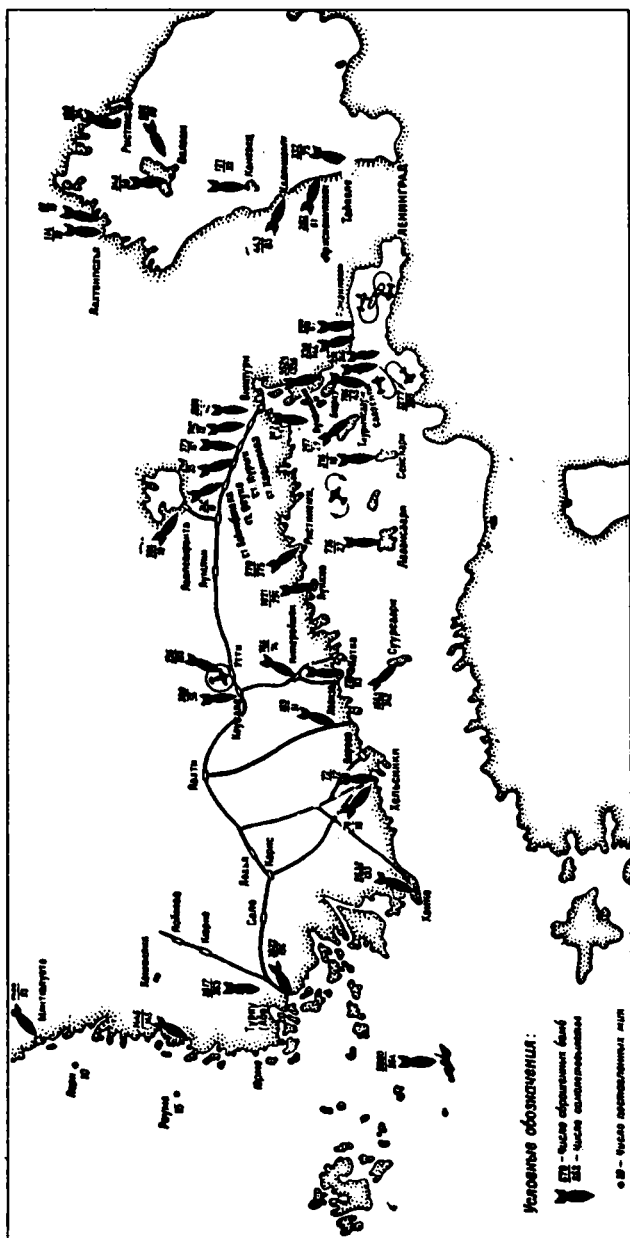

Действие авиации Балтийского флота в 1941 г.

Глава 3

Боевые действия на Кольском полуострове и в Северной Карелии в 1941 году

В ходе войны 1941–1944 годов на территории Финляндии действовали два независимых командования — германское на севере Финляндии, подчиненной германскому генштабу, и финское в остальной части страны. Оба командования координировали свои действия, но в остальном были абсолютно независимыми друг от друга. Линия разграничения между ними проходила от Улеборга (Оулу) на побережье Ботнического залива до Беломорска (Белое море).

Для наступления на Мурманск немцы доставили из Нарвика в район Киркинесса в августе 1940 года 2-ю горную (австрийскую) дивизию. В последний момент к операции была подключена и 3-я горная (австрийская) дивизия, дислоцированная в районе Нарвика. Кроме того, в районе Мурманска находилась 36-я финская погранрота под командованием капитана Тинтола.

В район города Рованиemi к 9 июня 1941 года была доставлена из Норвегии моторизованная дивизия СС «Норд» (созданная в 1941 году на базе полицейской бригады СС в Норвегии). Дивизия «Норд» должна была наступать на город Салла.

Севернее на Саллу должна была наступать 169-я германская пехотная дивизия, прибывшая в порты Ботнического залива из Германии. С юга на Саллу наступала 6-я финская дивизия, находившаяся в подчинении германского командования группы «Норвегия». Заметим, что 6-я дивизия была сформирована из населения Северной Финляндии, хорошо знавшего местность и привыкшего к суровому климату. Кроме того, в подчинении немцев находилась 3-я финская пехотная дивизия, дислоцированная в Суомуссалли. Командовал всеми германскими и финскими частями в Заполярье генерал-полковник Дитль.

Германо-финским частям противостояли войска Ленинградского военного округа. 24 июня 1941 года Ленин-



122-мм пушка обр. 1931 г. в Карельских лесах (1941 г.)

градский военный округ был преобразован в Северный фронт (командующий — генерал-лейтенант М.М. Попов), а 27 августа 1941 года Северный фронт был разделен на два фронта: Ленинградский (командующий — генерал-лейтенант Попов) и Карельский (командующий — генерал-лейтенант В.А. Фролов).

В Заполярье к началу войны дислоцировалась 14-я армия, в состав которой входили: 42-й стрелковый корпус (104-я и 122-я стрелковые дивизии), отдельные 14-я и 52-я стрелковые дивизии, 23-й (Мурманский) укрепрайон. 14-й армии были приданы: 1-я танковая дивизия, 104-й артиллерийский полк РГК, 1-я смешанная авиадивизия, 42-я корректировочная эскадрилья и 31-й отдельный саперный батальон.

В июне-августе 1941 года 14-й армией командовал генерал-лейтенант В.А. Фролов, в августе 1941 года он стал командующим Карельским фронтом, а на его место назначили генерал-майора Р.И. Панина. В марте 1942 года Панина сменил генерал-майор В.И. Щербаков, который продержался на этом посту до конца войны.

На картах в школьных учебниках и даже в серьезных изданиях, посвященных Великой Отечественной войне, прочерчена сплошная линия фронта от Белого моря до Онежского озера. На самом же деле сплошного фронта не было, а боевые действия шли лишь на пяти участках (направлениях) — мурманском, кандалакшском, кестеньгском, ухтинском и ребольском. Ширина самого широкого среди них (мурманского) не превышала 120 км, остальных — 40–50 км. «Зазоры» между соседними участками боевых действий являлись очень большими: 240 км между мурманским и кандалакшским направлениями, 200 км между ухтинским и ребольским, и т.д.

Таким образом, войска Карельского фронта на севере вели изолированные друг от друга сражения. На ребольском участке сражались части 7-й армии, на остальных — 14-й армии. Мы рассмотрим боевые действия на этих пяти участках с севера на юг.

Начнем с мурманского направления. В 10 часов 50 минут 22 июня 1941 года немецкий горный корпус в составе 2-й и 3-й горных дивизий начал выдвижение к советской границе по территории Финляндии. С юга герман-



Схема боевых действий войск на ухтинском, ребольском (вверху) и кандалакшском (внизу) направлениях

ские дивизии охранял финский егерский пограничный отряд численностью около 1500 человек. 22 июня Военный совет 14-й армии отдал приказ о переброске на западный берег Кольского залива 325-го полка 14-й дивизии. 52-я дивизия, которой командовал генерал-майор Н.Н. Никишин, дислоцировалась в Мончегорске. Ее переброска к Мурманску началась еще вечером 24 июня, за два дня до начала войны между Финляндией и СССР.

325-й полк переправился через залив в сравнительно спокойной обстановке, но 75-километровый переход к государственной границе по открытой тундре, при частых налетах авиации противника, занял несколько дней. Лишь к вечеру 28 июня полк занял линию обороны. 52-я дивизия на пути следования и особенно во время переправы через Кольский залив, подвергалась постоянным налетам авиации противника и понесла потери. 30 июня она развернулась в боевые порядки на реке Западная Лица.

Наступление немцев началось из района Петсамо 28 июня. Основные силы горного корпуса обрушились на один наш 95-й полк, не успевший еще организовать оборону. Полк начал отходить к поселку Титовка. В беспорядочном отступлении он увлек за собой и подходивший к нему на помощь 325-й полк.

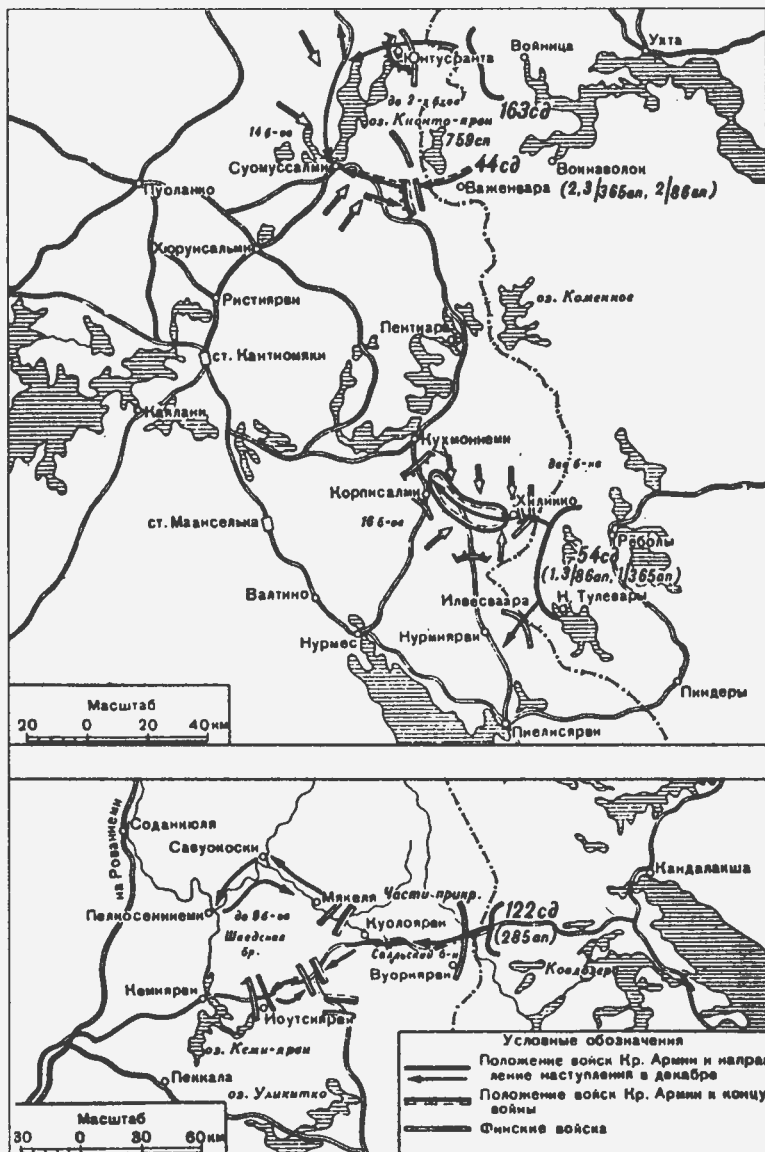
Если в районе Титовки противник сравнительно легко добился некоторых успехов, то его атаки на гарнизон 23-го укрепрайона на полуостровах Рыбачий и Средний захлебнулись. За месяц до начала войны полковник М.К. Пашковский, командовавший укрепрайоном, сумел построить на полуострове довольно мощные оборонительные сооружения и расположить их так, что они господствовали на дороге Петсамо — Титовка. Три дня немцы безрезультатно пытались захватить полуостров Средний. Большую роль в отражении их атак сыграл огонь береговой артиллерии (на полуострове Среднем имелись три 130-мм и четыре 100-мм береговых орудия).

На реке Западная Лица держала оборону 52-я дивизия. Она занимала удобные позиции. Когда немецкие егеря начали наступление, советские войска встретили их ураганным огнем. В течение одного дня были отбиты несколько атак противника. Видя, что с ходу Западную Ли-

цу им не удастся форсировать, немцы прекратили атаки на два дня, чтобы подтянуть вторые эшелоны. Эти два дня передышки максимально использовало и советское командование: были приведены в порядок отступившие в этот район 95-й и 325-й полки. Они заняли оборону на правом фланге мурманского направления.

Ожесточенные бои продолжались здесь весь июль. Немцы отчаянно пытались форсировать реку. На главном направлении это им сделать не удалось. К концу месяца они захватили лишь небольшой плацдарм на восточном берегу Западной Лицы — на левом фланге 52-й дивизии.

31 июля британская авиация впервые бомбила немецкие войска в Петсамо, то есть на финской территории. В налете участвовали палубные штурмовики с авианосца «Фьюриес». В связи с этим правительство Финляндии заявило протест Лондону и отозвало оттуда своего посла. Посольство Англии, в свою очередь, покинуло Хельсинки. Однако состояние войны между Англией и Финляндией объявлено пока не было.

14-я армия не получала подкреплений из центра, и могла рассчитывать только на местные ресурсы. В этом отношении гражданские и военные власти Мурманской области сделали все, что могли. В Мурманске была сформирована новая 186-я дивизия за счет людских и материальных ресурсов Мурманской области. В конце сентября она уже заняла отведенный ей участок обороны. За счет Северного флота была значительно усилена сражавшаяся здесь бригада морской пехоты.

В конце октября советские войска предприняли попытку выбить противника с плацдарма, занятого им на восточном берегу реки Западная Лица. В бой была введена недавно сформированная 186-я дивизия. Однако немцы отчаянно сопротивлялись, наши войска понесли значительные потери и вынуждены были отойти на исходные позиции. К ноябрю линия фронта на мурманском направлении стабилизировалась.

Теперь перейдем к кандалакшскому направлению. В ходе Зимней войны от крупного города Мурманской области Кандалакши до государственной границы с Финляндией была построена железная дорога протяженнос-

тью около 90 км. Ее строительство продолжалось и после войны. Летом 1940 года дорогу продолжили до новой государственной границы. Принята дорога была лишь в сентябре 1940 года.

К 22 июня 1941 года в Кандалакше размещался штаб 42-го стрелкового корпуса. В корпус входили 122-я дивизия, находившаяся на границе, и 104-я дивизия, расположенная в самом городе. Кроме того, в районе Кандалакши размещалась 1-я танковая дивизия — резерв 14-й армии. Командовал корпусом генерал-майор Р.И. Панин. В 1-й танковой дивизии было даже несколько новых тяжелых танков КВ.

На кандалакшском направлении противник сосредоточил дивизию СС «Норд», немецкую 169-ю пехотную дивизию, финскую 6-ю пехотную дивизию и два финских егерских батальона. 1 июля противник перешел в наступление. Силам врага противостояли наши 122-я и 104-я дивизии. Последняя была переброшена в район Кайралы в первый дни войны без 242-го полка (он находился на кестеньгском направлении). 1-я танковая дивизия оставалась в Кандалакше как резерв командующего 14-й армией. Позже, в середине июля, два полка этой дивизии были переброшены в район Луги для обороны Ленинграда с юга, а один полк — под Петрозаводск.

Бои на кандалакшском направлении продолжались весь июль. В первых числах августа немцы, не добившись успеха (а они планировали выйти к Кировской железной дороге через 10 дней после начала войны), решили перебросить дивизию СС «Норд» в район Кестеньги. Немецкое командование опасалось, что и советское командование может снять часть сил из района Алакурти и перебросить их на кестеньгское направление. Поэтому одновременно с передислокацией дивизии «Норд» оно направило по лесам и болотам в тыл наших войск усиленный финский батальон. Перед ним стояла задача оседлать дорогу в районе станции Ням, вывести из строя связь, не дать возможности отправить через Кандалакшу к станции Лоухи ни одной роты.

Эта операция финнам удалась. Они захватили единственную дорогу, по которой снабжались советские войска, и прочно удерживали ее. Подвоз продовольствия и бое-

припасов прекратился. Две недели части снабжались только из полевых складов. С Мурманском, где находился штаб 14-й армии, поддерживалась лишь радиосвязь, и то нерегулярно. Командующий изредка получал короткие донесения о положении в отрезанных от тыла частях. Получилась анекдотичная ситуация — один финский батальон как бы окружил пять стрелковых полков, три артиллерийских полка и другие части. Советским войскам потребовались две недели, чтобы освободить дорогу от финнов и обеспечить свои коммуникации.

Чтобы ослабить давление на финский батальон, действовавший в советском тылу, противник предпринял сильную атаку с фронта в районе Лысой горы. В результате ожесточенных боев советские части были вынуждены оставить свои позиции и закрепиться в 4-х км восточнее Алакурти — на линии старой государственной границы. Но дальнейшие попытки противника продвинуться вперед не имели успеха. С сентября 1941 года по сентябрь 1944 года линия фронта оставалась здесь неизменной.

В район Кестеньги лишь за несколько дней до войны были переброшены 242-й стрелковый полк и артиллерийский дивизион 104-й дивизии, входившей в состав 14-й армии. В начале июля в направлении Кестеньги начал наступление пехотный полк немецкой 169-й пехотной дивизии. Первый бой произошел 8 июля в районе деревни Тунгозеро. Советские подразделения не выдержали сильного натиска и отступили. 10 июля немцы вышли к реке Софьянга. Наступило затишье, которое длилось до конца июля. Противник строил дорогу от границы к поселку Софьянга, изучал нашу оборону, готовился к ее прорыву и форсированию реки.

Новые бои начались 3 августа сильным артиллерийским налетом немцев по нашей обороне. Уже в этот день противнику удалось форсировать реку и отрезать один наш батальон от штаба полка и других подразделений. Батальон был прижат к Пяозеру, дрался в окружении, а затем по лесам и болотам вышел в район Кестеньги, где соединился с основными силами полка. Бои у Софьянги продолжались три дня. Немцы, не считаясь с потерями, форсировали реку в нескольких местах, углубились в оборону других советских батальонов. Наши части отступи-

ли. 8 августа бои шли уже у райцентра Кестеньга — в 60 км западнее станции Лоухи.

За 8 дней непрерывных боев 242-й полк понес большие потери. Между тем противник, как показал пленный немецкий солдат, подтягивал резервы. К месту боев прибыла дивизия СС «Норд» в полном составе и отдельный танковый батальон. Военный совет 14-й армии попытался помочь 242-му полку. С кандалакшского направления сюда перебросили роту танков. В Мурманске спешно был сформирован 1087-й стрелковый полк. Из этих частей создали 5-ю стрелковую бригаду. Командовал ею полковник Н.А. Чернуха.

Но и противник быстро накапливал силы. В район боев прибыли полк 3-й финской дивизии, снятый с ухтинского направления, два егерских батальона и еще два танковых батальона, сведенные затем в танковую бригаду. 12 августа два финских батальона и батальон дивизии СС «Норд», двигаясь по лесу, вышли на 34-й километр шоссе Кестеньга — Лоухи. Их встретили тыловые части советской 5-й бригады, Лоухский истребительный батальон* и маневренная группа 72-го погранотряда. Основные силы бригады были отрезаны от своих баз снабжения и дрались в окружении. Бои шли ожесточенные. Никаких резервов, которые могли бы помочь оборонявшимся, ни 7-я, ни 14-я армия не имели.

По совету Ворошилова член Военного совета Карельского фронта Г.Н. Куприянов обратился лично к Сталину с просьбой отправить в район Кестеньги 88-ю стрелковую дивизию, дислоцированную в Архангельске. Сталин согласился, и в ночь с 12 на 13 августа 88-я дивизия была поднята по тревоге и посажена в железнодорожные эшелоны. Меньше чем за двое суток 18 эшелонов дивизии добрались из Архангельска до станции Лоухи (в 75 км от Кестеньги). Самое удивительное, что эшелоны прошли по строившейся железной дороге Обозерский — Сорока. Раньше там ходили только поезда со строителями дороги. Уже к вечеру 15 августа первые части 88-й стрелковой

* Истребительные батальоны — наскоро сформированные из гражданских лиц подразделения, вооруженные исключительно стрелковым оружием: винтовками и пулеметами. — А.Ш.

дивизии с ходу вступили в бой. Они отбросили немцев назад на 6—8 км.

В течение второй половины августа, весь сентябрь и октябрь на кестеньгском направлении шли бои местного значения. Противник понес значительные потери, поэтому не мог предпринять большого наступления без подкреплений. 25 октября противник начал атаки на отдельных участках обороны 88-й дивизии. Он вел разведку боем, нащупывал ее слабые места. Наступление началось 2 ноября после сильной двухчасовой артподготовки. Впервые на Карельском фронте противник применил массированные удары авиации по переднему краю. 40 бомбардировщиков сделали по два вылета.

Атаки немцев и финнов продолжались до 11 ноября, но взять станцию Лоухи им не удалось. 12 ноября наступило затишье. Линия фронта стабилизировалась в 40 км западнее станции Лоухи. Финские полки вернулись к своим дивизиям, а немецкие войска начали строить жилье и готовиться к зиме.

На ухтинском направлении была сосредоточена финская 3-я пехотная дивизия. Советские части, предназначенные для обороны этого направления, располагались первоначально в городе Кемь, находившемся в 250 км от границы. Это были 81-й и 118-й полки и два артиллерийских дивизиона 54-й дивизии, штаб которой также находился в Кеми. За несколько дней до войны к границе на автомобилях был переброшен один стрелковый батальон. Остальные части после объявления войны прошли 186 км пешком до Ухты с полной боевой выкладкой. К началу первого наступления финнов основные части 54-й дивизии уже сосредоточились на оборонительном рубеже по восточному берегу реки Войница. Штаб дивизии 29 июня переехал из Кеми в Ухту.

3 июля два полка финской 3-й пехотной дивизии перешли в наступление по двум сходящимся к одной точке направлениям — по дороге от государственной границы на деревню Войница и вдоль дороги Вокनावолок — Паньгуба, надеясь окружить и уничтожить наши части, находившиеся восточнее деревни. В течение 10 суток финны вели бои в предполье с пограничниками и советскими

передовыми батальонами. С ходу форсировать реку Войница финнам не удалось.

Но 14 июля утром после двухчасовой артиллерийской подготовки началось новое наступление. Особенно настойчиво противник атаковал наш правый фланг. Здесь наступал финский 32-й полк. Ему удалось форсировать реку Войница севернее одноименной деревни и вклиниться в нашу оборону. Решительной контратакой батальона 54-й дивизии, находившего до этого во втором эшелоне, финны были отброшены на западный берег реки. Атаки на правом фланге продолжались 15, 16 и 17 июля, но все они успешно отражались. Убедившись, что на этом участке наше сопротивление не сломить, противник перенес артогонь, а затем перешел в наступление на левом фланге. 17 июля финны на плотках форсировали озеро Верхнее Куйто в его наиболее узкой части, внезапным ударом отбросили оборонявшуюся здесь стрелковую роту и вышли в район озера Лашку. Они стремились пробиться к дороге Войница — Ухта с юга, в тыл основным силам 54-й дивизии, оборонявшимся на реке Войницы.

В ходе восьмидневных боев финны прорвали оборону советских войск и форсировали озеро Верхнее Куйто. Положение наших войск стало критическим, и командующий 7-й армией генерал-лейтенант Ф. Д. Гореленко приказал отвести 54-ю дивизию с рубежа Корпиярви — Писта на более выгодный рубеж, строившийся в перешейке между Безымянным озером, озерами Большое Кис-Кис, Черкиярви и по реке Кис-Кис — в 10 км западнее Ухты. На строительстве этого рубежа работали свыше трех тысяч местных жителей, саперный батальон дивизии и все офицеры инженерной службы. К концу июля были оборудованы три батальонных узла сопротивления на главном направлении, а также добротные укрепления для прикрытия флангов.

В это же время силами населения Кемского района началось строительство тылового рубежа обороны по восточному берегу небольшой речки Шомба, примерно на половине расстояния между Ухтой и Кемью. Командир дивизии И. В. Панин настойчиво просил Военный совет армии разрешить ему отвести свои части именно на этот рубеж, то есть отступить сразу на 120 км, оставив Ухту

без боя. Он считал позиции у озера Кис-Кис не совсем удобными, особенно для обороны зимой: когда замерзнут Среднее и Нижнее Куйто, наш фланг будет открыт. Кроме того, комдив доказывал, что противник поднял близко все свои силы и резервы и попытается преследовать наши части по пятам, что он может ворваться в наши оборонительные узлы у озера Кис-Кис, не дав нам времени закрепиться.

Военный совет не согласился с доводами Панина и подтвердил свое решение отводить дивизию на рубеж озера Кис-Кис, дать здесь бой, измотать и обескровить противника на более далеких подступах к Кировской железной дороге. В то же время было приказано усилить темпы на строительстве оборонительного рубежа в районе поселка Шомба. 30 июля части 54-й дивизии отошли на рубеж озера Кис-Кис — Черкиярви. 81-й и 118-й полки заняли новые узлы сопротивления, на новых позициях развернулась артиллерия. Дважды в этот день финны штурмовали наши укрепления, но безуспешно. В конце первой недели августа атаки возобновились и продолжались в течение всего августа и сентября, но прорвать здесь нашу оборону финнам так и не удалось. Рубеж на озерах Кис-Кис и Черкиярви оказался достаточно прочным. До лета 1944 года финским частям не удалось продвинуться здесь ни на шаг.

На ребольском направлении в центральной Карелии наступала 14-я пехотная дивизия под командованием полковника Рааппаи. Дивизии были приданы два егерских батальона. Всего финская группировка насчитывала около 20 тысяч солдат.

В райцентре Реболы, расположенном в 9—10 км от государственной границы, перед войной дислоцировался 337-й полк 54-й дивизии, входившей в состав 7-й армии. Полку был придан артиллерийский дивизион. Там же находился 73-й погранотряд. Общая численность советских войск составляла 4 тысячи человек.

С 3 по 24 июля финны наступали в лоб на Реболы, но были остановлены советскими войсками. Тогда часть финских войск обошла 15 июля Реболы с юго-запада. В тылу у наших войск было Лексозеро. Поэтому, чтобы не попасть в окружение, 337-й полк начал отступление на

север, а затем на восток по лесам и болотам параллельно дороге Реболы — Кочкома. В Реболах находились лишь тыловые подразделения полка и Ребольский истребительный батальон. Конечно, эти 150 человек не смогли сдержать натиск основных сил финнов. Дорога от города Реболы на станцию Кочкома оказалась открытой. К полудню 26 июля на помощь подразделениям, оборонявшим Реболы, прибыл Ругозерский истребительный батальон (вместе с ним в Реболах оказалось около 620 бойцов). Одновременно на станцию Кочкома прибыли Беломорский и Тунгудский истребительные батальоны. Тем не менее, Реболы и деревня Емельяновка были оставлены.

10 августа Военный совет 7-й армии приказал сформировать из частей ребольского направления 27-ю стрелковую дивизию. Командиром ее назначили начальника оперативного отряда штаба армии полковника Г.К. Козлова. К 1 августа в дивизии было всего 6 тысяч человек, один артиллерийский дивизион, 42 миномета, 30 станковых пулеметов и 93 автомата.

7 августа части 27-й дивизии вели упорный бой с 14-й финской дивизией, наступавшей на деревню Андропова Гора. Командование противника стремилось прорваться к станции Кочкома и перерезать Кировскую железную дорогу. Батальону финнов удалось форсировать реку Чирко-кемь и вклиниться в нашу оборону. Контрударом с флангов части 27-й дивизии разгромили этот батальон. Противник оставил на поле боя 160 трупов, 4 станковых и 3 ручных пулемета, много винтовок, автоматов и патронов. После безуспешных атак с фронта финны начали перегруппировку сил, намереваясь выйти в тыл нашим войскам в районе деревни Новая Тикша и перерезать шоссейную дорогу Андропова Гора — Ругозеро. Но их замысел своевременно был разгадан и сорван.

15 августа противнику все же удалось прорвать оборону 27-й дивизии. В ночь на 16 августа советские войска скрыто отошли к реке Пизма. Эта небольшая речка сама по себе не могла служить серьезным препятствием, но на ее восточном берегу местное население построило хороший оборонительный рубеж. Финны, понесшие большие потери в предыдущих боях, не смогли с ходу преодолеть этот рубеж. Им пришлось подтягивать резервы.

19 августа противник вновь начал сильные атаки. Кровопролитные бои на реке Пизма продолжались. Лишь 6 сентября финнам удалось вклиниться в нашу оборону. В прорыв они бросили свежие силы. Весь следующий день бои не затихали ни на одну минуту. Здесь впервые и, пожалуй, единственный раз за всю «продолжительную» войну наши части успешно применили огнеметы. Их в 27-й дивизии было около сорока. Командир сосредоточил это грозное по тому времени оружие на наиболее вероятном направлении атаки противника. Команда огнеметчиков состояла из самых стойких и мужественных солдат. Они подпустили финнов на 25–30 метров и только тогда дали струю огня, длина которой не превышала 35 метров. На противника обрушился шквал огня. Уцелевшие финны в панике бросились назад.

На другой день противник возобновил атаки. Особенно ожесточенными они были 10 и 11 сентября, когда вступили в бой свежий полк, стоявший до этого в резерве, и отдельный егерский батальон. Военный совет 7-й армии приказал 27-й дивизии отойти на вновь подготовленный оборонительный рубеж в 10 км восточнее Ругозера. 12 сентября дивизия заняла этот рубеж. Здесь, в 70 км западнее станции Кочкома, она держала оборону до конца войны.

14-я дивизия финнов еще не раз пыталась прорваться к Кочкоме, но, понеся большие потери, в конце сентября перешла к обороне. До конца войны финны не продвинулись больше ни на шаг.

Глава 4

Финны рвутся к Петрозаводску и Свири

Главный удар финская армия наносила в Карелии. Это объяснялось двумя причинами: главной политической целью Финляндии в этой войне являлся захват Карелии, и к тому же здесь было сосредоточено меньше сил Красной Армии, чем на Карельском перешейке. В своих мемуарах Маннергейм писал, что он категорически отказался

делать главной целью финского наступления Ленинград. Не последнюю роль в этом сыграла неясность для финнов германских планов в отношении будущего Ленинграда.

Для захвата советской Карелии финны создали армию «Карелия» общей численностью свыше 100 тысяч человек. В нее первоначально входило два армейских корпуса (VI армейский корпус под командованием генерал-майора Талвелы и VII армейский корпус под командованием генерал-майора Хегглунда), где было всего пять дивизий, а также «Группа О» под командованием генерал-майора Ойнонена (кавалерийская бригада, 1-я и 2-я бригады егерей, один партизанский батальон). Командовать армией «Карелия» назначили начальника генерального штаба генерал-лейтенанта Хейнрихса, вместо него генштаб возглавил генерал-лейтенант Ханелля.

В конце июня 1941 года из Осло по железной дороге через Швецию в Финляндию прибыла германская 163-я пехотная дивизия под командованием генерал-лейтенанта Энгельбрехта. Первоначально дивизию хотели использовать для захвата Ханко, но позже один ее полк направили в район Саллы, а остальные силы — в Карелию на помощь VII армейскому корпусу.

Финнам в Карелии противостояла советская 7-я армия. К 24 июня 1941 года в ее состав входили 54-я, 71-я, 168-я и 237-я стрелковые дивизии и 26-й (Сортавальский) укрепрайон. Частей усиления у 7-й армии было немного: 208-й отдельный артиллерийский дивизион, 55-я смешанная авиадивизия и 184-й отдельный саперный батальон. Командовал 7-й армией генерал-лейтенант Ф.Д. Гореленко.

71-я дивизия дислоцировалась у государственной границы севернее поселка Вятрселя и до поселка Куолиσμα на фронте около 45 км. Дивизия на 80% состояла из жителей Карелии — вепсов, карелов и финнов. 168-я дивизия дислоцировалась у государственной границы юго-восточнее поселка Вяртселя. Только на участке 168-й дивизии между Энсо (ныне Светогорск) и Вяртселя были построены десять дотов и восемнадцать дзотов, проложены 42 км проволочных заграждений, открыты 7 км противо-

танковых рвов, сооружены 5 км лесных завалов, установлены 7,5 тысяч мин и фугасов.

Обе дивизии 7-й армии, предназначенные для прикрытия главного (петрозаводского) направления, были полнокровными боевыми соединениями. 54-я дивизия оборонялась на двух направлениях — ребольском и ухтинском. Части же 237-й дивизии начали прибывать по железной дороге в Карелию только 23 июня 1941 года. К 27 июня 237-я стрелковая дивизия сосредоточилась в районе станции Лоймола. Военный совет решил держать ее в резерве.

Командование РККА сделало кое-какие выводы из уроков Зимней войны. Например, к началу войны в Петрозаводске было складировано зимнее обмундирование (полушубки, валенки, шапки-ушанки, теплое белье и рукавицы) на 7 стрелковых дивизий! После начала боевых действий зимнее обмундирование стали постепенно переправлять в Вологду.

30 июня 1941 года маршал Маннергейм подписал приказ, в котором подробно определил детали наступательной операции. Карельская армия, нанося главный удар северо-восточнее озера Янисярви, должна была разбить советские войска, находящиеся восточнее и западнее озера, после чего в кратчайшие сроки выйти на первый рубеж Яникканиemi — Хямекоски — Суйстамо — Лаймола — Сувилахти. После выхода на эту линию армия должна была расправиться с советскими войсками, сосредоточенными по берегам озера, и продолжать наступать в направлении на Салми и Тулемаярви. Левым флангом захватить деревню Луисваара, расположенную близ старой финско-русской границы, а также быть в готовности наступать на Порозеро и Сямозеро.

Командование советской 14-й армии своевременно узнало о почти пятикратном превосходстве войск противника и доложило об этом командующему Северным фронтом М.М. Попову и члену Военного совета фронта А.А. Жданову. Те обещали прислать к 5 июля одну или две дивизии из числа вновь сформированных. Однако не только ничего не прислали, но еще и отобрали у 7-й армии 237-ю стрелковую дивизию. Последний эшелон с ее частями ушел со станции Лоймола 7 июля. В результате

в 7-й армии на 500 км фронта остались только три дивизии.

24—28 июня 1941 года на финско-карельской границе происходили незначительные столкновения. Утром 29 июня два финских батальона, при поддержке танков, заняли город Энсо и расположенный там крупнейший в СССР бумажный комбинат. Командир 168-й дивизии полковник А.Л. Бондарев получил приказ срочно перебросить в Энсо свой резерв — 260-й полк. 23-я армия выделила батальон, который должен был наступать с юго-запада. Утром 30 июня 260-й полк и батальон 23-й армии атаковали финнов. К полудню противник был отброшен за государственную границу. Несколько дней советским войскам удавалось удерживать комбинат. За это время его оборудование и готовую продукцию эвакуировали в Ленинград.

Представление о том, как взаимодействовали в этих боях пограничники и красноармейцы, дает донесение замнаркома внутренних дел генерал-лейтенанта И.И. Масленникова наркому Л.П. Берия: «Утром 29 июня противнику силою до двух батальонов с танками удалось несколько потеснить пограничные заставы и занять г. Энсо. Однако стремительным ударом пограничников под командой начальника заставы старшего лейтенанта Бебякина (раненного в бою) противник, понеся потери людьми и оставив на поле боя два подбитых танка, два станковых пулемета и 70 магазинов к ним, был выбит из г. Энсо». Вот так застава Бебякина сама разбила финнов, а о 260-м полку и батальоне 23-й армии — ни слова. Зато в донесениях регулярных войск нет ни слова о финских танках.

Генеральное наступление финской армии «Карелия» началось 10 июля. Главный удар наносился в направлении Корписелькя, где оборонялась советская 71-я дивизия. Несмотря на упорное сопротивление красноармейцев и трудности, вызываемые сложным рельефом местности, финский VI армейский корпус, усиленный 1-й егерской бригадой полковника Лагуса, быстро продвинулся вперед широкой дугой вдоль восточного берега озера Янисярви. При этом егерская бригада наступала впереди и в течение суток вышла на берег Ладожского озера. Тем самым у советских войск, находящихся в районе Сортава-

лы, были отрезаны восточные пути снабжения. 21 июля VI армейский корпус вышел к Салми, расположенной на старой границе Финляндии. Советские войска, сосредоточенные в районе западнее Сортавалы, оказались, таким образом, связанными и не могли больше угрожать продвижению VI армейского корпуса финнов вдоль северного берега Ладоги.

После того как Салми оказалась в руках финнов, а день спустя части VI армейского корпуса вышли на берег реки Туулосйоки, впадавшей в Ладогу, и севернее — на рубеж Виелярви и Хурсюля, финский армейский корпус получил приказ прекратить наступление.

VII корпус финнов под командованием генерал-лейтенанта Хейнрихса наступал на станцию Лоймола. Корпусу была придана немецкая 163-я пехотная дивизия. В ночь на 15 июля части 168-й дивизии и 367-й полк 71-й дивизии отошли за реку Янисйоки. Здесь они закрепились и держали оборону до сентября, угрожая флангу и тылу финских войск, продвинувшихся к концу июля от станции Лоймола через Кясняселькя и Питкяранту до реки Тулоксы (35 км западнее Олонца) и от Кясняселькя через Палалахту до Ведлозера (76 км западнее Петрозаводска). 21 июля 168-я дивизия была передана в состав 23-й армии. Позднее, когда наши части оставили Сортавалу, ее переправили через Ладожское озеро под Ленинград в район города Пушкина.

Части 7-й армии несли большие потери, однако новые дивизии на фронт не прибывали. Подкрепление подходило лишь в малых дозах. Так, в первых числах июля были получены 27 — 76-мм полковых орудий, их которых сформировали 9 батарей. Обученные кадры артиллеристов нашлись в полках народного ополчения и запасных полках армии. В первых числах августа подошли 8 маршевых батальонов по 500 человек каждый, с оружием и в хорошем обмундировании. За их счет были пополнены все полки 71-й дивизии и 9-й, 10-й и 24-й полки петрозаводского направления.

В начале июля из призывников Петрозаводска были сформированы два полка. Одни из них, получивший наименование 9-го стрелкового, направили в район Палалахты на помощь истребительным батальонам, а первый ба-

тальон второго полка — в район Питкяранта — Салми. Позднее этот батальон вошел в состав 452-го полка. В это же время из комсомольцев и коммунистов Петрозаводска и Прионежского района был сформирован отдельный Петрозаводский истребительный батальон в составе 1200 человек. Утром 13 июля он на машинах был переброшен до деревни Колатсельга, а оттуда походным порядком направился к деревне Кяснясельскя.

Советское командование решило контратаковать финские войска в районе восточного берега Ладожского озера. 22 июля на берегу реки Видлица закончилось сосредоточение 3-й бригады морской пехоты, 7-го мотоциклетного и 452-го стрелкового полков. Этими силами войска Олонецкой группы по приказу Военного совета 7-й армии 23 июля перешли в наступление. Перед ними стояла задача форсировать Видлицу и отбросить противника к Салми. Финское командование подтянуло на это направление три дивизии, из них две подошли к Видлице через Питкяранту — Салми, а третья должна была прорвать советскую оборону у деревни Пульчейла и очистить дорогу Палалахта — Видлица. Кроме этих дивизий финны сосредоточили здесь еще два батальона танков и два отдельных егерских батальона.

23 июля наши части форсировали Видлицу и, преодолевая упорное сопротивление финнов, в ряде мест отбросили их на 5—8 км. В это же время у деревни Пульчейла финны усиленно атаковали батальон, которым командовал старший лейтенант Макаров, и вынудили его отступить. По лесным дорогам батальон отошел на восток и присоединился к Петрозаводской группе войск. Дорога Палалахта — Большие Горы — Видлица оказалась полностью в руках противника. В ночь на 24 июля финны перешли в наступление от Больших Гор, угрожая флангу советских частей, наступавших на запад от Видлицы. Им пришлось отойти на реку Тулоксу, в 15 км восточнее Видлицы.

В начале августа шли упорные встречные бои на реке Тулокса — деревня Сяндеба — деревня Кукшегоры.

В конце августа прошла реорганизация советской Олонецкой группировки, которой командовал генерал-лейтенант А.Д. Цветаев. 7-й мотоциклетный полк был преоб-

разован в 719-й стрелковый. Вместе с 452-м полком он вошел в состав вновь созданной 67-й дивизии. Позднее ей передали и 9-й стрелковый полк, находившийся в течение июля-сентября в Петрозаводской оперативной группе войск. В составе 7-й армии 67-я дивизия находилась до сентября 1944 года. 2 сентября на станцию Лодейное Поле прибыл первый эшелон 314-й дивизии. Два ее полка должны были занять участок обороны 3-й дивизии народного ополчения, уходившей на отдых и пополнение, а третий полк оставался в резерве командующего Олонецкой оперативной группой. Но 314-я дивизия не успела полностью сосредоточиться у Тулоксы, ее основные силы были еще в пути.

27 августа финская Карельская армия получила приказ продолжать наступление частью с рубежа Вителе — Виельярви в направлении реки Свирь, а другой частью — из района Сязозера в направлении Петрозаводска на западном берегу Онежского озера. В это время на позициях близ Ладожского озера находился финский VI армейский корпус в составе трех дивизий. В центре стояли две дивизии VII армейского корпуса, для усиления которых с Карельского перешейка маршем шла еще одна дивизия. Эти войска располагались вдоль железной дороги Суоярви — Петрозаводск и южнее ее. На левом фланге севернее Сязозера действовала «группа О».

В ночь на 4 сентября финские войска начали прорыв советской обороны по реке Тулокса. После артиллерийской подготовки, в которой участвовали 16 артдивизионов, VI армейский корпус прорвал оборону. В наступлении участвовали почти все имевшиеся у финнов танки, а также германская 163-я дивизия. Вечером 5 сентября финны взяли город Олонец, пройдя за два дня почти 30 км.

7 сентября 1-я егерская бригада под командованием полковника Лагуса вышла к реке Свирь в районе Лодейного поля. Части 67-й и 314-й дивизий заняли оборону на южном (левом) берегу реки. Бригада морской пехоты отходила по берегу Ладожского озера в район Сярмяги — Обжа. Ее прикрывала артиллерийским огнем Ладожская военная флотилия. Моряки сохранили за собой большой плацдарм на правом берегу Свири, где и заняли оборону.

В тяжелом положении оказалась 3-я дивизия народного ополчения. В первый же день наступления противник оттеснил ее к северу от дороги Ильинской завод — Олонец. От Нурмолиц она пыталась пробиться к Олонцу и соединиться с другими частями. Но противник преградил ей путь на юг и навязал бой у деревни Нурмолицы. Тяжелый, кровопролитный бой продолжался два дня. Бросив против 3-й дивизии народного ополчения большие силы, противник тем самым ослабил нажим на части 67-й и 314-й дивизии. Они без больших потерь переправились через Свирь, а 3-я бригада морской пехоты закрепилась на северном берегу Свири.

В столь тяжелой обстановке командир 3-й дивизии народного ополчения З.Н. Алексеев решил отходить от Нурмолиц на восток в район станции Таржеполь Кировской железной дороги, а затем на север, к Петрозаводску. Предстояло преодолеть около 150 км по лесным тропам. Дивизия двинулась в путь. Шли 11 суток. Связи у дивизии не было. Люди питались в основном подножным кормом — грибами, ягодами, неубранной с полей картошкой. 16 сентября дивизия вышла на железную дорогу между станциями Таржеполь и Ладва. Вышла в полном порядке, сохранив часть артиллерии и обозы. А уже 18 сентября она получила приказ наступать на станцию Токари: противник, форсировав Свирь, овладел станцией Яндеба и угрожал флангам советских 314-й и 67-й дивизий, занявших оборону в районе Лодейного Поля.

Здесь нам придется перейти от боев на Свири к боям на петрозаводском направлении. 3 сентября советские войска отошли в район поселка Пряжа примерно в 40 км юго-западнее Петрозаводска. В связи со сложившейся ситуацией Ставка передала 7-й армии 318-ю стрелковую дивизию. С 12 по 19 сентября два полка 318-й дивизии вели ожесточенные наступательные бои. Село Пряжа несколько раз переходило из рук в руки. Не сумев захватить узел дорог на западной окраине Пряжи, финны обошли ее с фланга, заняли деревню Прякка и перерезали шоссе Пряжа — Олонец. Крупные силы финнов с юго-запада атаковали обороняющиеся части левого крыла Петрозаводской оперативной группы. Оказавшись под угрозой окружения, 9-й стрелковый полк и батальон 1068-го полка



Схема боевых действий войск на петрозаводском направлении

313-й дивизии начали отходить восточнее озер Пелдожское и Святозеро. 20 сентября они по бездорожью вышли на юго-западные окраины Петрозаводска. В этот же день 313-я дивизия по приказу Военного совета фронта прекратила контратаки и перешла к обороне восточнее Пряжи, прикрыв дорогу на Петрозаводск.

21 сентября часть VII армейского корпуса финнов предприняли новое наступление из района Пряжи. Два полка 313-й дивизии не смогли сдержать значительно превосходящего их противника и оставили поселок Матросы и деревню Половина. Посланные туда 24-й и 15-й полки войск НКВД после двухдневных боев вместе с частями дивизии отошли к поселку Вилга в 16 км от Петрозаводска и заняли там оборону.

Командование 7-й армии, находившееся в городе Беломорске, в середине сентября потеряло связь с частями армии, оборонявшимися на Свири. 24 сентября Ставка вывели 7-ю армию из подчинения Карельского фронта, сделав ее Отдельной армией, подчиненной непосредственно Ставке. Командующим был назначен генерал армии К.А. Мерецков, а Ф.Д. Гореленко стал его заместителем. Новый командующий упразднил Петрозаводскую оперативную группу, подчинив все ее части и соединения непосредственно штабу 7-й армии, который пока находился в Петрозаводске. На Гореленко возлагалось руководство обороной Петрозаводска. Генерал-майор Я.А. Аввакумов стал командиром 1-й стрелковой бригады, вновь сформированной из отдельных рот и батальонов, прикрывавших проселочные дороги на дальних подступах к Петрозаводску. Бригаде поставили задачу оборонять город с юга, в районе Ладва — Деревянное. Из жителей Петрозаводска и остатков Петрозаводского запасного полка была создана 2-я стрелковая бригада, которой поручалось занять оборону в районе станции Шуйская и не допустить выхода противника на дорогу Петрозаводск — Кондопога. Командовал бригадой полковник М.И. Потапов.

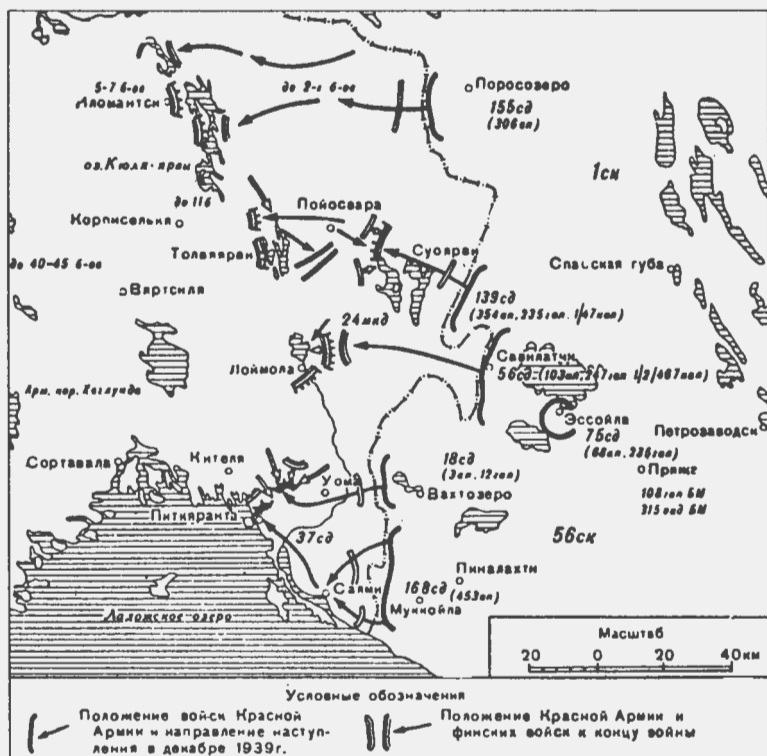
Генерал Мерецков объединил отдельные полки в 37-ю дивизию. В нее вошли 52-й полк, 15-й и 24-й полки войск НКВД и артдивизион из 71-й дивизии. Командовал 37-й дивизией подполковник А.Д. Державин. Новому соединению поручили оборону западных подступов к Петрозаводску в районе Сулажгора — Бессовец. Оборону юго-западнее города, на линии Лососинное — Машезеро, заняла 272-я дивизия под командованием генерал-майора М.С. Князева.

Из состава партийного актива города был сформирован особый ударный батальон, которым командовал И.А. Григорьев. Батальон находился в непосредственном подчинении командующего армией и направлялся туда, где было всего труднее*.

* Типично большевистский метод: подменять военных-профессионалов фанатиками-партийцами. Воевать они не умели, но исправно заваливали своими трупами наиболее опасные участки. — Прим. ред.

Финское командование принимало самые энергичные меры, чтобы развязать себе руки под Петрозаводском для решительного наступления в районе Волхова. Финны сняли еще одну дивизию со свирского направления и бросили ее на усиление своих войск, наступающих от Пряжи. Кроме того, финская 7-я пехотная дивизия, предназначенная для развития наступления в направлении Лодейного Поля, повернула от Свири на север и вступила в бои с советской 3-й дивизией народного ополчения в районе Токари — Таржеполь.

Финские войска вышли к Онежскому озеру в районе деревни Шокша, примерно в 50 км юго-восточнее Петрозаводска. Вскоре они появились у истоков Свири напротив поселка Вознесенье. Свирская группа финских войск приблизилась к Петрозаводску с юга, а северная группа, продвигаясь через Олонецкий перешеек, с боями подходила к городу с запада. Когда передовые части VII армейского корпуса и 1-я бригада егерей вошли между собой в контакт, то у советских войск единственным наземным путем остался узкий коридор, ведущий на Кондопогу и Медвежьегорск, да и он находился под постоянной угрозой.

Всю последнюю неделю сентября шли кровопролитные бои западнее и южнее Петрозаводска. Советская 37-я дивизия 28 сентября предприняла наступление в районе поселка Вилга. Преодолев сопротивление врага, она вышла к поселку и закрепились на его окраинах. 29 сентября финны ввели в сражение две свежие дивизии и несколько батальонов танков. Советские войска снова отступили и заняли оборону на участке от Сулажгорского кирпичного завода до реки Шуя.

30 сентября положение защитников Петрозаводска резко ухудшилось. Финнам удалось прорвать оборону в стыке между 37-й и 313-й дивизиями и перерезать последнюю шоссейную дорогу, идущую от Петрозаводска к Кондопоге. На юге финны вышли к совхозу № 2. 1 октября Гореленко вынужден был отдать войскам приказ оставить Петрозаводск. Прикрываясь арьергардом, советские части переправились на северный берег реки Шуя. Последним уходил из города 24-й полк майора М.С. Макарова.

3 октября в Петрозаводск, объятый пламенем пожаров, вошли три финские дивизии. По данным Г.Н. Куприянова*: «Город был совершенно пуст. Все население, все оборудование промышленных предприятий, запасы сырья, продовольствия, товары со складов и магазинов были эвакуированы». Всего из оккупированных районов Карелии было эвакуировано свыше полумиллиона человек.

В связи со взятием Петрозаводска по всей Финляндии прошли торжества. За этот успех командовавший войсками генерал-лейтенант Хейнрихс получил звание пехотного генерала. На оккупированных территориях многие карельские населенные пункты были переименованы на финский манер. Сам Петрозаводск назвали Яанислилина — «Онежская крепость». Правда, вскоре по приказу Маннергейма городу вернули прежнее название. Дело не в том, что маршал был против аннексии Карелии, он и в 1919-м, и в 1941-м году несколько раз клялся, что не вложит меч в ножны, пока Карелия не станет финской. На Маннергейма произвела впечатление нота британского правительства от 22 сентября 1941 года, где содержалось требование об отводе финских войск на границу 1939 года и предупреждение, что при дальнейшем продвижении вглубь России британское правительство будет вынуждено признать Финляндию противником как в ходе войны, так и при заключении мира. Кроме того, маршалу явно не нравилось, что переименованиями в Карелии занялась гражданская финская администрация, а читатель уже знает, что в верхах шла большая драка между военными и гражданскими за право управлять Карелией. Военные вскоре победили и создали в Петрозаводске соответствующий орган — «Военное управление Восточной Карелии». В Карелии был установлен жестокий оккупационный режим. Вокруг Петрозаводска финны построили шесть концентрационных лагерей, куда заключали не только военнопленных и партизан, но и этнических русских**.

* Куприянов Г. «От Баренцева моря до Ладоги». — Л., Лениздат, 1972, с. 85.

** Автор противоречит здесь сам себе. Если все население Петрозаводска и его окрестностей успели эвакуировать, то о каких «этнических русских» может идти речь? — Прим. ред.

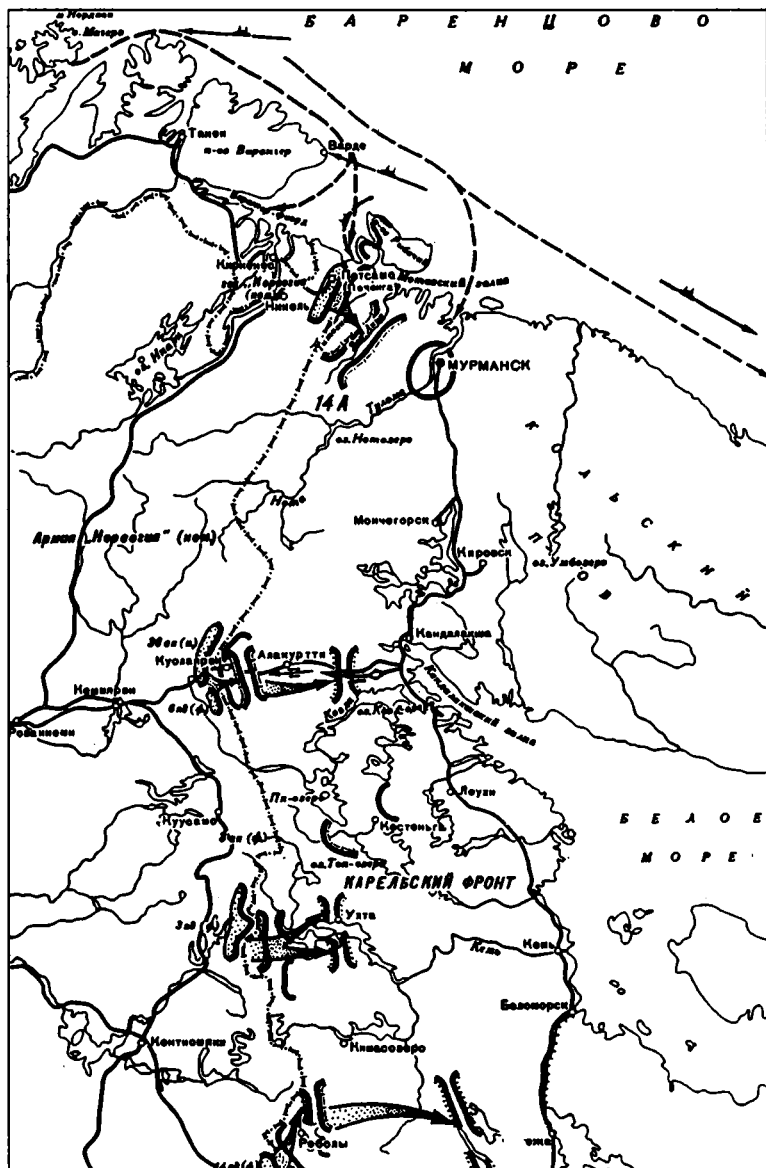

Ход боевых действий на северном участке фронта
с 22.6 по 5.12.1941 г.

29 ноября 1941 года посол США в Финляндии Шонфельд передал Маннергейму секретную телеграмму Уинстона Черчилля. В ней предлагалось, не объявляя об этом официально, прекратить все военные действия против СССР, для чего достаточным обоснованием является суровая зима, и таким образом де-факто выйти из войны. «Для многих друзей Вашей страны было бы досадно, если бы Финляндия оказалась на одной скамье вместе с обвиняемыми и побежденными нацистами», — говорилось в телеграмме. В ответной телеграмме от 2 декабря Маннергейм вежливо отказался.

В день независимости Финляндии, 6 декабря 1941 года, финский парламент торжественно объявил о присоединении к Финляндии «освобожденных территорий». В тот же день финны узнали, что Англия объявила им войну, но им еще не было известно, что 6 декабря Красная Армия перешла в контрнаступление под Москвой, и они не могли знать, что на следующий день атака японцев на Перл-Харбор втянет в войну США.

Теперь вернемся к боям на реке Свирь. Там финнам удалось форсировать реку и захватить плацдарм шириной до 100 км и до 20 км в глубину на южном берегу Свири. Финнам осталось пройти около 125 км до Тихвина, взятого немцами 8 ноября. В этом случае замкнулось бы второе кольцо вокруг Ленинграда, и всякая связь с северной столицей России, кроме воздушной, была бы потеряна.

24 сентября в Лодейное Поле прибыли из резерва Ставки первые эшелоны 21-й Краснознаменной дивизии, находившейся до этого на Дальнем Востоке. Это была хорошо вооруженная кадровая дивизия, насчитывавшая в своем составе свыше 15 тысяч человек. Она сразу же вступила в бой, заняла деревню Тенечи, станцию Яндеба и продолжала наступать в направлении Подпорожье — Погра, очищая от противника левый берег Свири. Характерно, что эта дивизия наступала не с востока на запад, как располагались тогда войска всех наших фронтов, а с запада на восток — такова была особенность боев в этом районе.

Заняв Петрозаводск, противник стал перебрасывать часть своих сил к Свири, намереваясь развить наступле-

ние на левом берегу реки в районе Вознесенья, где ему удалось удержать небольшой плацдарм. Большую активность проявлял противник и на участке 719-го полка и 3-й бригады морской пехоты, готовя переправы через Свирь в районе Кут — Лахта, недалеко от впадения Свири в Ладожское озеро. Особенно активно здесь действовала 163-я германская дивизия. Немцам хотелось поскорее прорваться к Волхову и соединиться со своими войсками. 17 октября батальон противника перешел в наступление, но был разбит моряками. В течение сентября и октября немцы не раз предпринимали попытки форсировать Свирь. Но это им так и не удалось.

Вечером 18 октября войска 7-й армии перешли в наступление на правом фланге. На великодворском направлении противник был отброшен в район озера Юксовское. Успешно действовала здесь только что прибывшая из резерва Ставки Верховного Главнокомандования 114-я дивизия. К концу октября на всем участке от устья до истоков Свири противник перешел к обороне. В боях на Видлице, на Тулоксе и на Свири финские части понесли значительные потери и уже не могли вести наступательные операции. 163-я немецкая дивизия в начале ноября ушла со Свири. В середине месяца ее части появились на кандалакшском направлении.

В связи с остановкой финского наступления на Свири Ставка назначила К.А. Мерецкова командующим 4-й армией, которая должна была разгромить немецкие войска, наступавшие на тихвинском направлении. Командование 7-й армией снова принял Ф.Д. Гореленко. В течение всего ноября в районе Тихвина шли ожесточенные бои. В них участвовали и войска 7-й армии: в подчинение Мерецкову были переданы 46-я танковая бригада, 1061-й стрелковый и 815-й артиллерийский полки 272-й дивизии. 8 декабря 4-я армия освободила Тихвин. В этих боях советские войска нанесли большой урон 39-му моторизованному корпусу немцев, состоявшему из двух танковых и двух моторизованных дивизий. Это была наша первая крупная победа, имевшая огромное значение для Ленинграда, Карелии и Мурманска. После овладения Тихвином 1061-й стрелковый и 815-й артиллерийский полки, а так-

же 46-я танковая бригада вернулись на реку Свирь, где в составе 7-й армии держали оборону до июня 1944 года.

В 1952 году Маннергейм утверждал, что он сам не хотел идти на соединение с немецкими войсками, наступавшими на тихвинском направлении. Но это не более чем «остроумие на лестнице». Зачем же тогда финнам нужно было форсировать Свирь и нести большие потери на ее южном берегу? В течение всей Великой Отечественной войны у финской армии была единственная возможность серьезно повлиять на ход боевых действий — это замкнуть второе кольцо вокруг Ленинграда и тем самым добиться падения города, гибели Ленинградского фронта и Балтийского флота. Но финны потерпели стратегическое поражение на Свири. Другое дело, что в Финляндии этого не поняли ни политики, ни военные. Там упивались захватом Карелии и ждали, пока вермахт разгромит Красную Армию. Но увы, часы истории уже начали отсчет времени до поражения Финляндии. Осталось подождать до тех пор, пока Красная Армия нанесет решительные удары Германии и высвободит несколько дивизий для разгрома Финляндии.

Теперь вернемся к петрозаводскому направлению. После сдачи Петрозаводска основная часть советских войск отошла на север: сначала на реку Шуя, затем к реке Суна. 272-ю дивизию спустя несколько дней погрузили на пароходы и баржи и через Онежское озеро отправили в район Ошты для усиления Свирской группы войск. В район Кондопоги отошла от Спасской Губы и 71-я дивизия (131-й и 367-й стрелковые полки, дивизион 230-го артполка, дивизион 237-го гаубичного артполка). Штаб 7-й армии переместился на южный берег Свири в деревню Ошта, потом в деревню Алеховщина, где и находился до начала июля 1944 года. Но оттуда он не мог оперативно управлять войсками, отошедшими на север.

14 октября была создана Медвежьегорская группа в составе 37-й, 313-й и 71-й дивизий, а также 2-й легкой стрелковой бригады с подчинением Военному совету Карельского фронта. Командующим этой группой назначили генерал-майора М.С. Князева. Штаб группы до 20 октября находился в Кондопоге, а с 20 октября — в Медвежьегорске.

В течение октября на медвежьегорском направлении противник не проявлял большой активности с юга. Его сильные атаки начались лишь в первой декаде ноября, когда финское и немецкое командование пришло к выводу, что на Свири им не достигнуть намеченной цели, и перебросило часть своих войск в район Кондопога — Медвежьегорск. Ожесточенные атаки с запада пришлось отражать 126-му полку сначала у Поросозера, а затем у Юстозера. Именно здесь противник стремился прорваться к Медвежьегорску и отрезать пути отхода на север советской Кондопожской группировке. Других частей на этом направлении у нас не было.

Обстановка сложилась весьма серьезная, и Военный совет фронта вынужден был принять решение отвести войска от Кондопоги к Медвежьегорску и тем самым, сократив линию фронта, усилить оборону Медвежьегорска. Ожесточенные бои на подступах к Медвежьегорску с запада шли весь октябрь и ноябрь. А в конце первой декады ноября начались сильные атаки и с юга — от Кондопоги. Здесь действовал VII корпус финнов. У нас никаких резервов не было. Пока войска отходили от Кондопоги к Медвежьегорску, подступы к городу с запада обороняли 126-й полк, пять партизанских отрядов, четыре истребительных «батальона» (каждый по 50—70 человек), 155-й полк войск НКВД и сильно поредевшая 37-я дивизия. Им удалось задержать противника и дать возможность войскам Кондопожской группы сравнительно спокойно отойти к Медвежьегорску, развернуться в боевые порядки и занять позиции на внешнем поясе обороны города.

313-я дивизия до начала ноября вела бои на южных и западных подступах к Кондопоге, сдерживая натиск частей VII корпуса финнов. 3 ноября 313-я дивизия оставила Кондопогу и, прикрываясь сильными арьергардами, начала отход к Медвежьегорску. Этот отход был еще более тяжелым, чем отход 71-й дивизии. Мешала грязь на дороге. Упорно наседали с юга противник, поэтому на помощь арьергарду приходилось посылать то роту, то батальон. Финны выходили также мелкими группами во фланг отходящим колоннам, обстреливали их, вынуждая командиров полков развертывать в боевые порядки отдельные роты из состава походных колонн. Отступлению

этой дивизии содействовал отряд пограничников. Он прикрывал ее колонны от диверсионных групп противника, старавшихся внести панику и помешать нормальному продвижению к Медвежьегорску.

В середине ноября под Медвежьегорском сложилась тяжелая ситуация. Финское командование планировало форсировать Беломорско-Балтийский канал и, заняв деревню Габсельга, повернуть на север, и по дороге Морская Масельга — Лапино выйти на берег Белого моря в районе Сумского Посада, перерезав здесь железную дорогу Сорока — Обозерский. В секретной директиве финского генерального штаба, предназначенной для проведения занятий с офицерами, разъяснялось, что «линия по р. Свирь — Онежскому озеру и дальше по Беломорско-Балтийскому каналу очень хороша как линия обороны. И именно поэтому она не годится в качестве линии государственной границы, ибо перед этой линией обороны должна лежать дальше на восток полоса предполья протяженностью 150-180 километров».

28 ноября противник подтянул к городу свежую пехотную бригаду, полк шюцкора и батальон танков. На следующий день усиленный батальон финнов из состава VII армейского корпуса, наступавшего с юга, обошел лесом правый фланг 313-й дивизии и вышел на дорогу Чебино — Медвежьегорск в тыл советским войскам, оборонявшим Медвежьегорск с запада. 52-й полк вступил с ним в бой и дал возможность 15-му и 155-му полкам, а также истребительным подразделениям и партизанским отрядам отойти по бездорожью на северо-восток в район Беломорско-Балтийского канала севернее его Повенецкой лестницы.

4 декабря ударная группировка противника, в которую вошли свежие силы, начала яростные атаки на город с запада. Уже на второй день финны ворвались в Медвежьегорск. В самом городе принял бой лишь один 126-й полк, находившийся в то время в резерве командующего группой. Он же оказывал сопротивление и на дороге Медвежьегорск — Пиндуши — Повенец. Оставшиеся на южном участке обороны части 313-й дивизии и 131-й полк 71-й дивизии 6 декабря пробились в захваченный противником город, вступили с ним в бой и уничтожили свыше 600

финнов. Однако с подходом новых сил финнов положение советских войск в Медвежьегорске стало безнадежным, и в ночь с 6 на 7 декабря части 71-й и 313-й дивизий по льду отошли на восточный берег в район деревень Оров-Губа и Габсельга.

Отошли они вовремя: ударная группировка финнов, преследуя наш 126-й полк по дороге от поселка Пиндуши, 7 декабря утром форсировала канал. Танки финнов ворвались в Габсельгу, за ними двигалась пехота. Наши части к этому времени привели себя в порядок после отхода от Медвежьегорска по льду и сильной контратакой отбросили прорвавшихся финнов на западный берег канала. В момент их отхода советские саперы взорвали шлюзы Повенецкой лестницы. Потоки воды поглотили остатки финского авангарда с их танками и артиллерией. После этого противник уже не пытался форсировать канал в районе Повенца.

Правофланговые части Медвежьегорской группы, отступавшие по бездорожью на север, 8 декабря вышли в район 6–8-го шлюзов Беломорско-Балтийского канала. Там собрались подразделения 24-го полка под командованием майора М.С. Макарова, все истребительные батальоны и подразделения 15-го полка, которыми командовал капитан Н.С. Бойцов. Финские войска были в значительной степени обескровлены и измотаны. После 8 декабря 1941 года войска Карельского фронта на огромном пространстве от полуострова Рыбачий до реки Свирь заняли прочную оборону. Ни финнам, ни немцам больше не удалось продвинуться буквально ни на шаг.

В ходе боев с 23 августа по 10 октября 1941 года людские потери Карельского фронта и 7-й отдельной армии составили: безвозвратные потери — 29856 человек, санитарные потери — 32336 человек. По сравнению с другими театрами военных действий, в Карелии и Заполярье людские и территориальные потери в 1941 году были минимальными. И это несмотря на то, что Ставка отбирала у Карельского фронта и 7-й отдельной армии чуть ли не больше, чем давала.

Глава 5

Финское наступление на Карельском перешейке

Для наступления на Карельском перешейке и в северном Приладожье финны выделили три армейских корпуса. IV армейский корпус генерал-лейтенанта Оеша дислоцировался от побережья Финского залива до озера Саймо. В него входили 4-я, 8-я, 12-я пехотные дивизии. Между Леппеенронти и Иматрой находился V армейский корпус (10-я пехотная дивизия и кавалерийская бригада). В районе от Вуоксы до Пюхьяярви дислоцировался II армейский корпус генерал-майора Лаатикайнена. В составе корпуса были 2-я, 15-я и 18-я пехотные дивизии. Кроме того, на Сортавалу должны были наступать 11-я и 7-я пехотные дивизии VI армейского корпуса.

На Карельском перешейке финнам противостояла советская 23-я армия. В ее состав входили 19-й стрелковый корпус (42-я и 115-я стрелковые дивизии), 50 стрелковый корпус (43-я, 70-я и 123-я стрелковые дивизии), 27-й (Кексгольмский) и 28-й (Выборгский) укрепрайоны. В составе армии были также 24-й, 28-й, 43-й, 573-й корпусные артполки, 101-й гаубичный артполк, 108-й и 519-й гаубичные полки большой мощности РКК, 20-й отдельный минометный батальон (48 минометов обр. 1938 г. калибра 120 мм), 27-й и 241-й отдельные зенитные дивизионы. В составе 23-й армии имелся 10-й механизированный корпус (21-я и 24-я танковые дивизии, 198-я моторизованная дивизия, 7-й мотоциклетный полк).

Приданная армии авиация включала в себя 5-ю смешанную авиадивизию, 41-й бомбардировочный авиаполк, а также 15-ю и 19-ю корректировочные эскадрильи. Инженерные части армии — 109-й моторизованный инженерный батальон и 153-й отдельный инженерный батальон. С мая по август 1941 года 23-й армией командовал генерал-лейтенант Пшенников.

Таким образом, финны несколько превосходили по численности советские войска (их дивизии были приблизительно в полтора больше), но существенно уступали по

танкам и артиллерии. Тем не менее, финнам удалось нанести поражение частям 23-й армии.

Финские войска на Карельском перешейке начали общее наступление 31 июля 1941 года. Главный удар наносился на кексгольмском направлении. Финны планировали выйти к западному побережью Ладожского озера, расчленив 23-ю армию. 5 августа советские 198-я механизированная и 142-я стрелковая дивизии попытались нанести контрудар противнику из района Лахденпохья в западном направлении, но понесли большие потери и отошли на исходные рубежи. 6 августа финны вновь перешли в наступление. Несмотря на упорное сопротивление советских войск, финны к исходу 9 августа вышли в районы Лахденпохья, Куркиёки и Хийтола к побережью Ладожского озера. В результате правый фланг 23-й армии оказался рассеченным на три изолированные друг от друга группировки.

В первой группировке, окруженной северней и северо-западной Лахденпохья, образовалась смесь из частей 23-й и 7-й армий. К 7-й армии относились 168-я дивизия и 367-й стрелковый полк 71-й стрелковой дивизии, а к 23-й армии — 708-й стрелковый полк 115-й стрелковой дивизии. Вторая группировка в составе 142-й стрелковой дивизии и 198-й моторизованной дивизии 23-й армии оказалась в районе севернее и северо-восточнее Хийтола. Третья сводная группировка под командованием полковника Донского была окружена западнее города Кексгольма.

На помощь окруженным пришла Ладожская военная флотилия. С 12 по 22 августа флотилия производила переброску войск 142-й и 198-й стрелковых дивизий. Эвакуацию прикрывали огнем канонерские лодки «Бира», «Буря», «Олекма», «Селемджа», «Шексна», два тральщика и десять катеров. Части 168-й дивизии сначала эвакуировали на близлежащий остров Валаам, а затем, вторым этапом, — в Шлиссельбург. Части 142-й и 198-й дивизий сразу вывозили в район старой государственной границы, где они занимали оборону.

Несмотря на сильное противодействие противника (особенно его артиллерии и авиации), в период с 12 по 22 августа суда Северо-западного речного пароходства и ко-

рабли Ладожской флотилии вывезли с изолированных плацдармов свыше 26 тысяч бойцов, 155 орудий, 178 пулеметов, около 800 автомашин и тракторов, более 5000 лошадей, свыше 1100 повозок. При этом 168-я стрелковая дивизия была эвакуирована со всей материальной частью и тылами и сразу же направлена в район Колпина. Чтобы предотвратить беспрепятственное продвижение финнов в юго-восточном направлении, командование 23-й армией ввело в брешь 265-ю стрелковую дивизию, только что переданную 23-й армии.

10 августа финны отразили советский контрудар у Хийтолы и на следующий день возобновили наступление по всему Карельскому перешейку. В течение месяца шли напряженные бои на Выборгском направлении. Войска левого крыла 23-й армии (115-я, 43-я и 123-я стрелковые дивизии) при поддержке сил флота отражали наступление превосходящих по численности неприятельских войск. Большую помощь советским войскам оказывали 12 береговых батарей Выборгского укрепрайона и корабли шхерного отряда (канонерские лодки и бронекатера). Береговые батареи и корабли отразили несколько попыток высадки десантов на острова и в тыл советским частям.

20 августа войска левого крыла 23-й армии начали планомерный отход, одновременно свертывались и эвакуировались подразделения береговой обороны. Береговые батареи, расположенные на островах Выборгского залива, корабли шхерного отряда и посланные им на помощь эсминцы «Сильный» и «Стойкий» своим огнем прикрывали отход войск и отражали десанты противника. Для действий на приморском участке фронта из личного состава береговой обороны был создан сводный полк моряков.

Однако планомерного отхода не получилось. Финны зашли в тыл и отрезали пути отхода. 43-я, 115-я и 123-я дивизии оказались в окружении. Попытка сводного полка моряков контратакой прорвать окружение дала только частный результат. Все же окруженные части с помощью моряков смогли прорваться к побережью в районе Койвисто. При поддержке береговых батарей с островов Бьёркского архипелага советские войска несколько дней

обороняли плацдарм. 31 августа началась эвакуация их в Ленинград, для чего были выделены транспорты и корабли. 1 и 2 сентября были вывезены 27 тысяч человек, в том числе две тысячи раненых. Отход и посадку войск на корабли прикрывали сводный полк моряков и береговые батареи.

29 августа финны взяли Выборг и Кивеннену, 30 августа — Райволу и 31 августа — Териоки. «Под натиском противника отступление 23-й армии превратилось в беспорядочный отход, во время которого части и соединения потеряли почти все оружие, боевую технику»*.

1 сентября Военный совет Ленинградского фронта принял решение отвести 23-ю армию на рубеж Карельского укрепрайона (№ 22), проходивший по границе 1939 года. Войска 23-й армии к исходу 1 сентября заняли оборону на рубеже Карельского укрепрайона. 31 августа финские войска на Карельском перешейке получили приказ командования прекратить наступление дальше старой государственной границы. На позиции Карельского укрепрайона советские войска создали стабильную линию обороны, просуществовавшую до 1944 года.

Позже в своих мемуарах маршал Маннергейм написал, что он и президент Рюти были против наступления на Ленинград по идейным соображениям. На самом же деле у финнов не было тяжелой артиллерии для преодоления 22-го укрепрайона, а главное, на позициях финнов был слышен грохот сотен тяжелых орудий (калибра от 130 до 406 мм) Балтийского флота, кронштадских фортов, железнодорожных установок и НИМАП**. Возможность гибнуть под этим шквалом огня финны любезно представили своим германским союзникам.

* См. Платонов С.П. «Битва за Ленинград». — М., 1964.

** НИМАП — Научно-исследовательский морской артиллерийский полигон.

Глава 6

Оборона Гангута

Советские руководители, бравшие в аренду территорию на полуострове Гангут (Ханко), мало что понимали в военном деле. Протяженность арендуемой части полуострова от перешейка до западной оконечности составляла всего лишь 22 км. Сразу после передачи базы СССР к востоку и северу от нее началось строительство финских батарей. Всю территорию базы простреливали не только береговые, но и полевые орудия противника.

Советское командование планировало построить на полуострове и прилегающих островах мощные береговые батареи, которые во взаимодействии с береговыми батареями в районе Таллина должны были перекрывать артиллерийским огнем вход в Финский залив. Но времени на осуществление этого просто не хватило. На острове Руссарэ (у мыса Гангут) началось строительство 305-мм башенной батареи, возле противоположного берега (в Эстонии) — четырехорудийной 406-мм батарея, на острове Осмуссар строились 180-мм и 305-мм башенные батареи. Из всех этих батарей к началу войны успели ввести в строй только 180-мм батарею № 314 на острове Осмуссар.

На Ханко же удалось перегнать по железной дороге через Финляндию две железнодорожные батареи. В состав батареи № 9 входили три 305-мм железнодорожные установки ТМ-3-12, в состав батареи № 7 — четыре 180-мм установки ТМ-1-180. Кроме того, на Ханко базировались 29-й и 30-й отдельные дивизионы береговой артиллерии. В их составе были открыто установленные щитовые установки: девять 130-мм установок Б-13 и три 100-мм установки Б-24. Для противокатерной обороны предназначались установленные на берегу двадцать 45-мм универсальных полуавтоматов 21К, толку от которых было мало при стрельбе как по катерам, так и по самолетам. ПВО базы осуществляли три зенитных артдивизиона, вооруженных 76-мм зенитными пушками обр. 1931 г. Их начали заменять новыми 85-мм пушками обр. 1939 г. Были получены четыре новые 85-мм пушки, но без приборов управления

зенитным огнём, то есть бесполезные для стрельбы по самолетам.

Сухопутную оборону базы на полуострове Ханко осуществляла 8-я отдельная стрелковая бригада (270-й и 335-й стрелковые полки, 343-й артполк, батальон танков Т-26). Строительством укреплений и жилых помещений занимались 93-й и 94-й отдельные строительные батальоны, 296-я и 101-я отдельные строительные роты и 219-й отдельный саперный батальон — все части московского и окружного подчинения.

На перешейке полуострова на танкоопасных направлениях был прорыт противотанковый ров. Вдоль всего перешейка установили проволочные заграждения и построили деревянно-земляные инженерные сооружения, которые в лучшем случае выдерживали попадания 152-мм фугасного снаряда.

На Ханко базировались 13-й истребительный авиаполк (60 самолетов И-16 и И-153) и 18-я авиаэскадрилья морских разведчиков (9 самолетов МБР-2), но к началу войны там оказались лишь 11 истребителей, а шесть гидросамолетов улетели 24 июня перелетели в Эстонию. На Ханко базировались 20 торпедных катеров типа Г-5, но к 22 июня в базе находились лишь шесть катеров, да и те вскоре отозвали. Охрану водного района базы осуществляли морские охотники МО-236, 237, 238, 239 (пограничный дивизион) и МО-311, 312, 313.

Всего к началу войны на Ханко находились 27030 советских военнослужащих. Командиром военно-морской базы незадолго до войны был назначен генерал-лейтенант береговой службы С.И. Кабанов.

Как видим, Ханко не только не стал первоклассной морской крепостью, а наоборот, имел весьма слабые средства обороны. Это значительно усугублялось географическим положением полуострова, окаймленного с севера и востока финскими шхерами.

Для захвата советской базы финны сформировали «ударную группу Ханко» в составе 17-й пехотной дивизии, отдельного пехотного батальона, саперной и самокатной рот, 21 береговой и 31 полевой батареи (всего 153 орудия). Кроме того, предполагалось использовать 163-ю германскую дивизию. Однако немцы и финны разошлись

в планах взятия Ханко, и 27 июня 1941 года было решено отправить 163-ю дивизию в Карелию.

Вечером 22 июня 1941 года 20 германских самолетов бомбили Ханко. На следующий день в налете участвовали 30 самолетов. Финские историки утверждают, что финские вооруженные силы лишь наблюдали за происходящим со стороны*. Но умалчивают, откуда наносились авиаудары. Дело в том, что до ближайшего германского аэродрома по прямой было свыше 600 км, к тому же большей частью по территории СССР. Так что немцы бомбили Ханко с финских аэродромов.

Около 7 часов утра 25 июня над базой прошли в направлении Турку 54 бомбардировщика СБ. С аэродрома на Ханко поднялись две эскадрильи истребителей для сопровождения наших бомбардировщиков. В 8 часов утра артиллерия Ханко открыла огонь по финским батареям. В ответ финны начали обстрел города, порта, полосы обороны 8-й стрелковой бригады и островов. 26 июня они впервые обстреляли советский сухопутный аэродром. Вскоре все батареи финнов открыли огонь, и вся территория базы оказалась под обстрелом. Со 2 июля в обстрел Гангута (Ханко) включились финские броненосцы «Вяйнемуinen» и «Ильмаринен». Они выходили по ночам на позиции в шхерах западнее Ханко. Стрельба велась с закрытых позиций на больших дистанциях. Если бы броненосцы подошли с моря, то их могла легко уничтожить артиллерия базы. А в шхерах артиллерия Гангута не только не могла поразить броненосцы, но даже точно определить их местонахождение. Для борьбы с броненосцами требовались ночные бомбардировщики, а их не было. Три разведчика МБР-2 в счет не идут. Хотя и гидросамолеты делали, что могли. Так, в ночь с 4 на 5 июля два МБР-2 они утопили финский транспорт. На подступах к базе морские охотники систематически ставили мины.

На рассвете 5 июля 14 бомбардировщиков СБ авиации Балтийского флота провели поиск броненосцев в шхерах западнее Ханко. Не обнаружив их, сбросили бомбы

* Мауно Йокиппи «Финляндия на пути к войне». — Петрозаводск, Карелия, 1999, с. 285.

на запасную цель — в район скопления вражеских войск на перешейке.

Постепенно финны усиливали обстрел города Ханко. В ответ с 27 июля 305-мм железнодорожная батарея № 9 и 180-мм батарея № 17 периодически открывали огонь по финскому городу Таммисаари. Артогонь корректировали самолеты И-153. В Таммисаари была разрушена железнодорожная станция, уничтожены несколько поездов, сильные разрушения были среди жилых построек. Финское командование эвакуировало жителей.

Обстрел Ханко финскими броненосцами прекратился в середине сентября. С подачи немцев финское командование решило напугать русских, оборонявших острова Эзель и Даго, произведя демонстрацию высадки десанта. 18 сентября в 10.45 броненосцы «Вяйнемуинен» и «Ильмаринен» снялись с якорной стоянки у острова Атту в шхерах южнее Або и взяли курс к острову Утэ. Там собрался чуть ли не весь финский флот — 22 вымпела, плюс германский минный заградитель «Бруммер». Корабельная группировка получила звучное название «Северный ветер». С борта «Ильмаринена» операцией руководил командующий финским флотом капитан 1 ранга Рахола. Маяк Утэ эскадра прошла в 18.45. Броненосцы на всякий случай поставили параван-тралы, все боевые посты находились в готовности. На море была умеренная зыбь, небо покрывали тучи, но видимость была хорошая. В 19 часов начало темнеть. Корабли с выключенными огнями шли в сторону открытого моря. Когда в 19.50 «Ильмаринен» лег на курс 196°, и колонна последовала за ним, отдельные корабли в темноте были плохо различимы. Предполагалось, что угрозы со стороны подводных лодок нет. Минную опасность учитывали, хотя так далеко в море минные заграждения едва ли можно было ожидать. Приближалось время поворота на обратный курс — 20.20.

Пройдя 24 мили на юго-запад от острова Утэ, флагман подал сигнал поворота. Броненосец развернулся примерно на 50°, как вдруг весь корпус затрясся от сильного взрыва, и с левого борта в районе трапа взметнулся выше мачты огненный столб. Корабль приподнялся из воды и тут же сел еще глубже, с сильным креном на левый борт,



Германская 21-см гаубица обр. 1910/16 гг. в музее

который угрожающе быстро стал увеличиваться. Через несколько секунд крен прекратился, но вскоре снова резко усилился, и стало ясно, что броненосец перевернется. Затем «Ильмаринен» так быстро перевернулся, что люди, находившиеся на правом борту, едва успели перебраться на киль. Из экипажа подорвавшегося на mine броненосца удалось спасти всего 132 человека, 271 человек погиб (из 27 офицеров погибли 13). Цель похода корабельной группировки «Северный ветер» — ввести противника в заблуждение — не была достигнута, потому что группировку русские даже не заметили. После этого финны надежно укрыли «от греха подальше» свою последнюю надежду — броненосец «Вяйнемуинен»./ А защитники Ханко до конца обороны избавились от обстрела 254-мм фугасными снарядами.

305-мм и 180-мм железнодорожные батареи Ханко и 180-мм башенная батарея острова Осмуссар фактически перекрывали огнем устье Финского залива, препятствуя финскому и германскому судоходству. Кстати, в начале октября гарнизон острова Осмуссар был подчинен командующему базой Ханко. По морским целям наша ар-

тиллерия стреляла весьма точно. Так, 180-мм железнодорожная батарея № 17 с дистанции 34,5 км вторым залпом накрыла две баржи и буксир. Одна баржа взорвалась, другая затонула, поврежденному буксиру удалось уйти в шхеры.

16 июля в Ханко пришли транспорты «Водник», «Соммерс» и «Вега», доставившие, помимо различного вооружения, три 100-мм установки Б-24. Эти установки стояли на бронированных железнодорожных платформах. Так была создана железнодорожная батарея № 10 (иногда ее называли бронепоездом). С конца августа до 2 декабря батарея № 10 провела 569 стрельб по врагу. Стоит заметить, что благодаря хорошей маскировке и быстрой смене позиций за всю оборону полуострова батареи №№ 9, 17 и 10 не потеряли ни одной железнодорожной установки.

На узком перешейке полуострова Ханко советские войска возвели три линии оборонных укреплений и еще две — в тылу. Финны тоже возвели четыре линии укреплений на перешейке. Поэтому ни те, ни другие не пытались вести активные наступательные действия на самом перешейке. Зато развернулась ожесточенная борьба за прилегающие к Ханко острова. Обе стороны постоянно высаживали туда небольшие десанты. Некоторые из них многократно переходили из рук в руки. Но в целом успех сопутствовал русским. При поддержке береговых батарей и авиации в период с 7 июля по 19 октября ханковцы высадили 13 десантов, которые овладели 19-ю островами.

В августе после потери нескольких самолетов от артогня противника гарнизон Ханко построил девять ангаров для самолетов, которые успешно выдерживали прямые попадания 152-мм снарядов.

В начале августа из саперного батальона, инженерных частей и различных тыловых подразделений был сформирован 219-й стрелковый полк. Теперь 8-я бригада по силе равнялась стрелковой дивизии, с той разницей, что у нее был танковый батальон вместо полка. В октябре на Ханко эвакуировали отдельные группы советских солдат с островов Даго и Эзель. Продовольствия и боеприпасов на Ханко по расчетам командования должно было хватить до апреля 1942 года, но командование Балтийского

флота и Ленинградского фронта посчитало целесообразным эвакуировать гарнизон полуострова до начала ледостава. Одной из причин такого решения стал отвод финских войск от Ханко.

В августе большая часть финской 17-й дивизии (13-й, 34-й и 54-й пехотные полки) были переброшены в Восточную Карелию. А на перешейке полуострова остался один 55-й пехотный полк (в него, кстати, входил батальон

шведских добровольцев), и несколько полевых батарей, а на восточных и западных островах — береговые батареи, пограничные войска и отдельные батальоны.

Эвакуации подлежали почти 28 тысяч человек с полуострова Ханко и острова Осмуссар. Расстояние от Ханко до Кронштадта составляет 240 миль (445 км). Оба берега Финского залива к тому времени находились в руках противника. Залив был буквально нашпигован советскими, немецкими и финскими минами. На коммуникациях между Кронштадтом и Ханко и так уже погибли несколько советских кораблей (самой ощутимой среди них стала гибель большой подводной лодки П-1, шедшей на Ханко с грузом боеприпасов и продовольствия). Тем не менее, командование Балтийского флота решилось на эвакуацию. Целесообразность этого решения представляется автору спорной, гарнизон Ханко имел все шансы прoder-



Листовка для финнов, отпечатанная в Ханко (октябрь 1941 г.)

жаться до весны 1942 года, и тогда ситуация в Финском заливе стала бы совсем иной.

Первый отряд кораблей в составе базовых тральщиков №№ 210, 215 и 218 в сопровождении трех катеров МО прибыл в Ханко 25 октября. На тральщики погрузился 1-й батальон 270-го стрелкового полка. Все суда первого отряда благополучно пришли 28 октября в Ораниенбаум.

2 ноября в 7 часов утра на рейд Ханко пришел второй отряд кораблей в составе минного заградителя «Марти», эсминцев «Стойкий» и «Славный», базовых тральщиков №№ 207, 210, 215, 217 и 218 и шести катеров МО. Погрузку закончили быстро. Заградитель «Марти» взял на борт два дивизиона 343-го артиллерийского полка, всю артиллерию 270-го стрелкового полка и боезапас. Остальные корабли приняли 270-й полк, военно-морской госпиталь и много продовольствия. Всего уходили 4246 солдат и офицеров. В 19 часов 2 ноября этот отряд кораблей благополучно покинул Ханко и 4 ноября прибыл в Кронштадт.

4 ноября в 8.30 на рейд Ханко прибыл третий отряд кораблей: эсминцы «Сметливый» и «Суровый», базовые тральщики №№ 205, 206, 207 и 211 и четыре катера. Командовал отрядом начальник штаба эскадры Балтийского флота капитан 2 ранга В.М. Нарыков. Корабли, как и в прошлый раз, загружали в порту. Погрузили 2107 человек с личным оружием и много продовольствия. 4 ноября в 19 часов отряд Нарыкова покинул Ханко. В ночь на 5 ноября возле острова Найссар (Нарген) эсминец «Сметливый» подорвался на трех минах. Первая мина в 23.10 вечером 4 ноября взорвалась в параване. Эсминец потерял ход и лег в дрейф. В 23.30 взрыв второй мины оторвал носовую часть до 58-го шпангоута. В 23.50 третий взрыв разрушил корабль от 58-го до 116-го шпангоута. В 0 часов 30 минут 5 ноября «Сметливый» затонул. С эсминца удалось снять 80 человек команды и 274 человека из гарнизона Ханко. Их на тральщиках и морских охотниках вернули обратно на Гангут. Остальные погибли.

10 ноября на Ханко вышел четвертый отряд кораблей под командованием контр-адмирала М.З. Москаленко. В его составе были лидер «Ленинград», эсминцы «Стой-

кий» и «Гордый», минный заградитель «Урал», транспорт «Жданов», быстроходные тральщики №№ 201, 206, 211, 215, 217, 218 и четыре катера МО. В состав конвоя вошли две подводные лодки. Одна из них (Л-2) должна была поставить мины в Данцигской бухте, вторая (М-98) шла на позицию в устье Финского залива.

В ночь с 11 на 12 ноября в левом и правом параванах лидера «Ленинград» взорвалось по мине. От взрыва левой мины в пяти метрах от борта лидер получил повреждения и вернулся в Ленинград. Позже в тот же день у маяка Мохин погиб на mine транспорт «Жданов» водоизмещением 3869 тонн. 14 ноября в 0.35 у острова Керн погиб на mine тральщик № 206 «Верп». С тральщика спасли 21 члена экипажа. Спасая экипаж «Верпа», погиб на mine катер МО-301. Почти одновременно с «Верпом» подорвалась на mine и затонула подводная лодка Л-2. Спаслись только 3 человека. После гибели Л-2 подводная лодка М-98 вышла из конвоя и повернула на северо-запад. Спустя час и она погибла на mine. С М-98 не спасся ни один человек.

14 ноября в 1.08 у острова Керн подорвался на mine и затонул эсминец «Суровый». С него удалось снять 230 человек. В 3.20 подорвался на mine эсминец «Гордый», через 10 минут у его кормы взорвалась вторая мина. Корабль затонул с большей частью экипажа. В итоге 14 ноября в 8 часов 46 минут утра на рейд Ханко прибыли лишь минный заградитель «Урал», тральщик № 215 и три катера МО. Автор умышленно остановился на деталях эвакуации Ханко, поскольку наши историки замалчивают гибель четвертого отряда кораблей.

20 ноября в полдень на рейд Ханко прибыл новый отряд кораблей под командованием командира дивизиона тральщиков капитана 3 ранга Д.М. Белкова. В состав отряда входили сетевой заградитель «Азимут», сторожевой корабль «Вирсайтис» и тихоходные тральщики №№ 58, 35, 42 и «Клюз». Чуть позже этого отряда пришли два базовых тральщика.

21 ноября погрузили и отправили четвертый эшелон в составе транспорта «Вахур», сетевого заградителя «Азимут» и шести тихоходных тральщиков. Эшелон под командой М.Д. Белкова увез с Ханко 2051 человека, 520

тонн продовольствия, 8 тонн медицинского имущества. В трюм транспорта «Вахур» погрузили 18 танков Т-26, 400 тонн ржаной муки, 66 тонн сахара, 16 тонн макарон, много шоколада, какао, варенья, шпротов и т.д. Недаром какой-то шутник назвал «Вахур» шоколадным транспортом.

Погода, когда этот отряд ушел, резко ухудшилась. Тихоходный «Вахур» отстал от остальных. Но он все же благополучно дошел до Гогланда. А вот сетевой заградитель «Азимут» на пути к этому острову в ночь на 22 ноября натолкнулся на плавающую мину и затонул. На нем погибли 288 человек из гарнизона Ханко и весь экипаж. Подорвался на mine и тральщик № 35 «Менжинский». Вместе с ним погибли еще 290 человек с Ханко. Только десять человек подобрала другие корабли.

22 ноября наконец вышел в Кронштадт минный заградитель «Урал» в сопровождении базовых тральщиков №№ 205, 215, 217 и 218 и пяти катеров МО под общим командованием капитана 1 ранга Н.И. Мещерского. Этот пятый эшелон увез 4588 человек с Ханко. Отряд Мещерского благополучно прибыл в Кронштадт. После ухода пятого эшелона на полуострове еще остались 13180 человек. Кроме того, предполагалось отправить в Ленинград 500 тонн боезапаса и 800 тонн продовольствия.

23 ноября на Ханко прибыл новый отряд под командованием капитан-лейтенанта Г.С. Дуся. В его составе были транспорт № 548 «Минна», сторожевой корабль «Коралл», тральщик «Ударник» и два катера МО. Немедленно началась погрузка на эти корабли. Наиболее вместимым оказался транспорт, он принял вооружение, боеприпасы и 1756 человек. Не успела еще закончиться погрузка этих кораблей, как утром 24 ноября на рейд прибыл отряд капитана 3 ранга Белкова. Он привел сторожевые корабли «Вирсайтис» и № 18, тральщики «Клюз» и «Орджоникидзе» («ТЩ-42»), два катера МО. Теперь на Ханко собралось 11 кораблей — загруженных и ожидавших погрузки.

К вечеру 24 ноября была закончена погрузка транспорта «Минна», сторожевого корабля «Вирсайтис», тральщиков «Ударник», «Клюз», «Орджоникидзе» и четырех катеров МО. Эти корабли взяли на борт 2556 человек и 350 тонн продовольствия. С наступлением темноты

данный отряд под общим командованием Белкова вышел в Кронштадт. До Гогланда дошли все корабли, кроме тральщика «Клюз», который подорвался на mine. Спасти никого не удалось. Вместе с «Клюзом» и его экипажем погибли 150 эвакуированных. На подходе в светлое время к Гогланду отряд был трижды атакован авиацией противника, но сумел отразить все атаки, не понеся потерь.

После ухода с Ханко отряда Белкова в базе остались парусно-моторная шхуна «Эрна», пришедшая с Хийумаа, и два сторожевых корабля — «Коралл» и № 18. Началась погрузка этих кораблей. Шхуну «Эрна» решили полностью загрузить продовольствием и боезапасом и дать ей небольшую охрану (22 человека). 27 ноября с наступлением темноты шхуна «Эрна» покинула Ханко. Следуя вдоль северного берега Финского залива, она благополучно дошла до Гогланда. 28 ноября ушли последние сторожевые корабли «Коралл» и № 18, взявшие на борт 399 человек и 150 тонн угля, необходимого для снабжения кораблей, участвовавших в эвакуации гарнизона. И этот эшелон дошел благополучно.

После этого на Ханко остались 11820 человек, считая гарнизон Осмуссар. 22 ноября началась эвакуация острова Осмуссар, где находились 1008 человек. С 23 по 30 ноября канонерская лодка «Лайне» вывезла с острова на Ханко 649 человек.

Для эвакуации последнего эшелона гарнизона на Ханко 29 ноября прибыли два отряда кораблей. В первом были эсминцы «Стойкий», «Славный», базовые тральщики №№ 205, 207, 211, 215, 217, 218, семь катеров МО и огромный турбоэлектроход «И. Сталин». Во второй отряд входили базовый тральщик № 210, тральщик «Ударник», сторожевик «Виртсайтис», канонерская лодка «Волга», два катера МО и транспорт № 538.

В ночь с 1 на 2 декабря с острова Осмуссар тральщиком «Гафель» снял 340 последних его защитников. В ночь со 2 на 3 декабря батареи Осмуссара были взорваны, а подрывники на катере МО без захода на Гангут ушли к острову Гогланд. На Ханко также были взорваны все батареи, семь танков Т-26 и одиннадцать плавающих танков Т-37.

Интересный случай произошел с 305-мм железнодорожной батареей № 9. По приказу командования стволы

были взорваны, разрушены противооткатные устройства, железнодорожные тележки сброшены в воду. Казалось бы, батарею полностью уничтожили. Но в 1944 году разведка доложила, что все три установки введены в строй и ведут огонь по позициям советских войск на Карельском перешейке. Оказалось, что немцы передали финнам захваченные во Франции 305-мм орудия линкора «Генерал Алексеев» (бывший «Воля», бывший «Император Александр III»), входившего в 1920–24 годы в состав эскадры Врангеля в Бизерте. Финны подняли тележки из воды и заменили сломанные детали противооткатных устройств. В январе 1945 года 305-мм железнодорожная батарея была возвращена СССР, где вошла в строй под № 294. Сейчас одно из этих орудий экспонируется в форту Красная Горка.

2 декабря в 17.55 покинул Ханко отряд кораблей в составе транспорта № 538, базового тральщика № 210, канонерских лодок «Волга» и «Лайне», сторожевого корабля «Вирсайтис», тральщика «Ударник», двух катеров МО и четырех ханковских буксиров. На борту этих кораблей находилось 2885 защитников Гангута. Этот отряд благополучно прошел до Ленинграда, если не считать гибели 3 декабря сторожевого корабля «Вирсайтис» и повреждения на mine канонерской лодки «Волга».

2 декабря в 22 часа с рейда Ханко вышел последний эшелон — отряд кораблей под командованием вице-адмирала В.П. Дрозда. В его составе были: турбоэлектроход «И. Сталин», эсминцы «Стойкий» и «Славный», базовые тральщики №№ 205, 207, 211, 215 и 218, семь катеров МО и четыре торпедных катера. Эти корабли везли 8935 гангутцев.

3 декабря в 1.16 транспорт № 521 «И. Сталин» подрывался на mine. Взрыв вывел из строя рулевое управление. Корабль покатился вправо, став поперек курса. За первым взрывом последовал второй — в кормовой части. Судно осталось без хода и управления. Около гибнущего турбоэлектрохода находились эсминец «Славный», базовые тральщики № 217 и № 205, четыре катера МО и ханковский катер ЯМБ. Эсминец «Славный» и базовый тральщик № 217, выполняя приказ командующего эскадрой, попытались взять турбоэлектроход на буксиры.

Но в 1 час 26 минут под корпусом турбоэлектрохода раздался третий взрыв. Эсминец «Славный», на борту которого находилось 602 эвакуированных, боясь подрыва, отошел от гибнущего судна. В довершение всего по кораблям открыла огонь 305-мм финская батарея с острова Макилуото.

У командования конвоя явно сдали нервы. Когда катер МО-112 попытался подойти к борту «Сталина» с целью спасения экипажа, командир эсминца «Славный» решил, что конвой атакован финским кораблем и открыл огонь по катеру. Попаданием 130-мм снарядов катер был потоплен. В конце концов, адмирал Дрозд отказался от снятия людей со «Сталина» и приказал идти в Кронштадт. Полузатопленный корабль через несколько дней захватили немецкие катера и отбуксировали к эстонскому берегу. Как писал немецкий адмирал Фридрих Руге, на борту «Сталина» были обнаружены «несколько тысяч трупов и живых людей». Советские историки, включая секретные издания, до сих пор хранят молчание о числе людей на «Сталине».

Всего за время эвакуации Ханко из 88 кораблей и судов, участвовавших в операции, погибли 25. С Ханко и Осмуссара были вывезены 22822 человека.



Схема маршрутов эвакуации гарнизона Ханко

Глава 7

Карельский фронт (зима 1942 года – лето 1944 года)

Как уже говорилось, положение войск Карельского фронта с зимы 1942 года до лета 1944 было исключительно стабильным. Хотя обе стороны и предприняли несколько безуспешных попыток улучшить свое положение. В связи с этим мы не будем вдаваться в общее описание боевых действий на Карельском фронте, лишь отметим несколько интересных моментов.

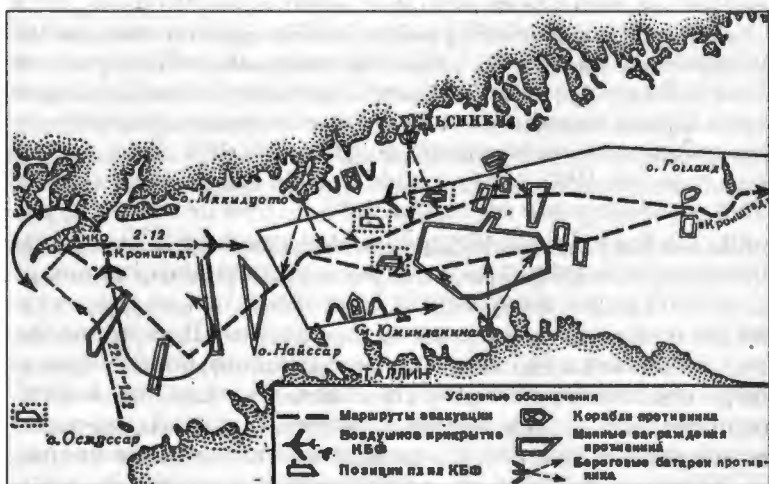
Начнем с положения германских войск. В феврале 1942 года германские войска, действовавшие на севере Финляндии и севере Норвегии, были выделены из армии «Норвегия» в армию «Лапландия». 20 июня 1942 года армия «Лапландия» была переименована в 20-ю горную армию.

В сентябре 1941 года из Греции на мурманское направление прибыла германская 6-я горнострелковая дивизия. В феврале 1942 года с Балкан на мурманское направление прибыла 7-я горнострелковая дивизия, сформированная на базе 99-й легкой пехотной дивизии. В результате этих мероприятий численность германских войск в Финляндии к 1 июля 1942 года возросла до 150 тысяч человек. В сентябре 1942 года в Норвегии была сформирована 210-я стационарная пехотная дивизия, которую тоже отправили на мурманское направление. Таким образом, с конца 1942 года до начала 1944 года в подчинении 20-й горной армии состояли 163-я и 169-я пехотные дивизии, 2-я, 6-я и 7-я горнострелковые дивизии, 210-я стационарная пехотная дивизия и много отдельных полков.

В 1941 году – феврале 1942 года Карельский фронт тоже получил существенные подкрепления. В их числе были 152-я, 263-я и 367-я стрелковые дивизии, восемь бригад морской пехоты, пятнадцать отдельных лыжных батальонов, батальон танков и два дивизиона реактивных минометов (установок М-13). Значительную часть вновь прибывших подкреплений – две дивизии, четыре бригады морской пехоты, восемь отдельных лыжных батальо-

нов — Военный совет фронта передал южному участку фронта — в район станции Масельская — Повенец.

Военный совет 27 декабря 1941 года принял решение создать Масельскую оперативную группу. 3 января 1942 года части Масельской группы перешли в наступление. 290-й полк 186-й дивизии атаковал деревню Великая Губа без артподготовки и с ходу взял ее. Командир полка майор Н.В. Азаров умело использовал подчиненную ему на время операции 227-ю танковую роту. Танки стремительно ворвались в деревню, за ними пошла пехота. Противник был выбит из Великой Губы. Однако в полукилометре западнее деревни в руках финнов остались две высоты. Отсюда финны просматривали всю деревню и подходы к ней с востока. В тот же день 1046-й полк 289-й дивизии начал наступать в направлении озера Петтель. Полк продвинулся вперед более чем на километр, оттеснив финнов с восточного берега озера Реду.

367-я дивизия двинулась с 14-го разъезда в направлении к озеру Коммунар и, успешно отражая контратаки, прошла в первый же день вперед на 2—3 км. 65-я бригада морской пехоты наступала на деревню Лисья Губа, но занять ее не смогла. В течение всего первого дня морские пехотинцы вели ожесточенный бой, противник понес большие потери. В ночь с 3 на 4 января финны подтянули ближайшие резервы и утром на всем участке перешли в контратаки. 5 января они ввели в бой вторые эшелоны своих дивизий и резервы II стрелкового корпуса. От Кондопоги двинулась в район боев 1-я пехотная дивизия, находившаяся в резерве Карельской армии. Напряженные бои на масельском направлении продолжались до 11 января.

Войска Медвежьегорской оперативной группы начали наступление 6 января. Артподготовка перед наступлением длилась 40 минут. Затем 126-й и 367-й полки 71-й дивизии перешли канал и заняли окраины Повенца. На левом фланге форсировали канал два полка 313-й дивизии. В Повенце они встретили упорное сопротивление противника. Лыжная бригада, созданная из пяти лыжных батальонов, в ночь с 5 на 6 января по льду Повенецкого залива достигла мыса Гажий Наволок. Выбив противника с берега и оставив одну роту для прикрытия обозов и ох-

раны побережья, лыжники двинулись на север с задачей перерезать шоссейную дорогу Медвежьегорск — Повенец. Им удалось продвинуться от мыса Гажий Наволок на 2—2,5 км. Упорный бой шел здесь 6 и 7 января. Противник совершил налет на роту прикрытия и обозы бригады.

После упорных встречных боев наши войска 11 января вынуждены были отойти на исходные рубежи на повенецком направлении. Части Масельской оперативной группы заняли деревню Великая Губа и в ряде мест улучшили свои позиции. В целом наступление Красной Армии можно оценить как неудачное. Тем не менее, финнам понесли серьезные потери, и финское командование отказалось от планов наступления в 1942 году на Карельском фронте.

В марте 1942 года войска Масельской и Медвежьегорской оперативных групп объединились в 32-ю армию. В июне ее командующим стал Ф.Д. Гореленко. Штаб армии располагался в лесу недалеко от поселка Айта-Лямби. Командующий Медвежьегорской группировкой генерал-лейтенант С.Г. Трофименко принял 7-ю армию.

Одной из важнейших задач Карельского фронта было обеспечение бесперебойной деятельности Кировской железной дороги. После того как линия фронта стабилизировалась, а боевые действия приняли позиционный характер, противник удерживал в своих руках участок железной дороги протяженностью 310 км от станции Свирь до станции Масельская. На севере, от Мурманска до Масельской (850 км) были шесть самостоятельных оперативных направлений. Только за первую половину 1942 года по дороге прошли 15 тысяч вагонов (примерно 230–240 тысяч тонн) импортных грузов из Мурманска через Сороку — Обозерский в центр страны. А всего в течение войны было перевезено несколько миллионов тонн грузов. Для борьбы с диверсионными отрядами финнов, которые периодически проникали в тыл, железнодорожники Кировской железной дороги оборудовали семь бронепоездов (семь бронепаровозов и девятнадцать бронеплощадок).

Еще в сентябре 1941 года Геббельс заявил по радио: «Кировская дорога выведена из строя — не работает и не может быть восстановлена». Однако в декабре 1941 года

министр иностранных дел Великобритании Энтони Иден прибыл в Мурманск морем, а оттуда по железной дороге доехал до Москвы. Вернувшись в Лондон, он 4 января 1942 года заявил по радио: «В связи с тем, что лётные условия были очень плохими, мы направились в Москву поездом. Часть нашего путешествия проходила по той железной дороге, о которой Геббельс говорит, что она перерезана. Из своего собственного опыта я могу сказать, что Геббельс ошибается — железная дорога в полном порядке, не повреждена и работает гладко, хорошо».

В феврале-марте 1942 года командование Карельского фронта получило сведения, что немцы готовят наступление на кестеньгском направлении, и решило нанести противнику встречный удар. После кровопролитных ноябрьских боев 1941 года на кестеньгском направлении стояла в обороне 88-я дивизия (в марте 1942 года она стала 23-й гвардейской). Ее части успешно выполняли возложенные на них задачи. Но теперь, чтобы сорвать наступление противника, Военный совет фронта решил перебросить на кестеньгское направление 263-ю и 186-ю дивизии, две бригады морской пехоты и одну лыжную бригаду, сформированную в феврале 1942 года из отдельных батальонов.

Наступление с основной линии обороны советских войск началось 26 апреля артиллерийской подготовкой, в которой участвовали 33 батареи 76-мм пушек. Но их снаряды не могли разрушить долговременные укрепления противника, а пушек более крупного калибра там не было. В тот же день 186-я дивизия и 80-я бригада морской пехоты перешли в наступление на правом фланге. В течение двух дней они успешно продвигались к Кестеньге, преодолевая сопротивление тыловых и резервных частей дивизии СС «Норд», то и дело переходивших в контратаки. Упорные бои шли здесь в течение нескольких суток. На третий день вступил в бой 307-й полк 163-й дивизии противника. Немцы несли большие потери. Они бросали против наших частей все новые и новые батальоны, бросали прямо с машин, не дав отдохнуть и осмотреться, не дав возможности своим командирам освоиться с местностью.

Одновременно с нашим наступлением на фланге 263-я дивизия и бригада морской пехоты предприняли несколько атак с фронта. Здесь уже почти полгода оборонялась дивизия СС «Норд». Немцы построили долговременные огневые точки, в полный профиль отрыли окопы. Бои на кестеньгском направлении продолжались 10 дней. Результат был тем же, что и в январских боях на масельском и повенецком направлениях. Обе стороны понесли большие потери и остались на своих позициях. У немцев серьезно пострадали 163-я и 169-я пехотные дивизии, а также дивизия СС «Норд».

27 апреля 1942 года на мурманском направлении перешли в наступление части 14-й армии. Первые два дня успешно продвигалась вперед 10-я гвардейская дивизия (бывшая 152-я стрелковая дивизия). Она вынудила немцев оставить первую линию обороны. На приморском участке активно действовали 14-я дивизия и бригада морской пехоты. Немцы усилили свою оборону, выдвинув на передний край вторые эшелоны. На третий день боев произошла некоторая заминка. Советские войска перегруппировались, в наступление перешла бригада морской пехоты. Корабли флота открыли интенсивный огонь по обороне противника. 2, 3 и 4 мая упорные бои шли по всему фронту 14-й армии. Продвинувшись вперед на несколько километров, части 10-й гвардейской дивизии вышли во фланг немцам, оборонявшим плацдарм на берегу реки Западная Лица.

Для развития успеха командующий армией решил ввести в бой резервную 152-ю дивизию, которая была сосредоточена в 30 км от переднего края. Чтобы преодолеть это расстояние, требовалось совершить дневной переход. Планировалось, что вечером 5 мая дивизия подойдет к исходным рубежам, ночь отдохнет и утром 6 мая вступит в бой. Но этим планам не суждено было сбыться. С утра 5 мая в тундре поднялся сильный буран. Ветер валил людей с ног. Не могли двигаться даже машины. Было приказано рыть в снегу ямы, закрываться плащ-палатками и отсиживаться. Буран продолжался шесть часов. В результате дивизия стала небоеспособной. 1200 человек пришлось госпитализировать. Многие из оставшихся в строю тоже были обморожены. Три человека погибли.

Дивизию пришлось вернуть в район сосредоточения, где были построены хорошие землянки, и приводить в порядок. Войска 14-й армии получили приказ прекратить атаки и отойти на старые рубежи. Лишь там, где захваченная местность улучшала наши позиции, начали строить новые оборонительные сооружения.

К середине мая 1942 года Карельский фронт располагал достаточными силами. Во фронтовом резерве находились две дивизии, две бригады морской пехоты и три легкие бригады, сформированные из отдельных лыжных батальонов. Кроме того, Военные советы армий имели свои резервы. В марте 1942 года командующий Карельским фронтом В.А. Фролов и командующий 7-й армией Ф.Д. Гореленко были вызваны в Ставку. Сталин дал им указание продумать план наступления на юго-запад от станции Масельская с конечной задачей выйти в тыл финским войскам на Карельском перешейке и прорвать с севера блокаду Ленинграда силами 32-й, 7-й Отдельной и 23-й армий Ленинградского фронта. Однако он предупредил, что пока не следует поручать штабу фронта разрабатывать все детали такой операции.

Заметим, что бойцы и командиры Карельского фронта делали все, что могли, чтобы помочь жителям блокированного Ленинграда. Так, в марте 1942 года в Лоухском оленеводческом совхозе отобрали 300 лучших оленей. Оленей и два вагона мороженой рыбы по железной дороге доставили в Тихвин. Там оленей разделили на две группы: одна пошла по льду Ладоги в упряжках с нагруженной на нарты рыбой, а другая была отправлена гуртом. В результате до самого Ленинграда не потребовалось ни одной автомашины. 300 голов оленей (около 15 тонн мяса) и 25 тонн рыбы ленинградцы получили в марте сверх того, что мог доставить в город автомобильный транспорт по ледовой дороге. Это более чем двухмесячная официальная норма на 10 тысяч человек.

Надо ли говорить, что идея деблокирования Ленинграда с севера командовани Карельского фронта восприняло с энтузиазмом. 17 июня 1942 года член Военного совета Карельского фронта Г.Н. Куприянов доложил начальнику Генштаба А.М. Василевскому, что предполагается прорвать оборону финнов на медвежьегорском

направлении и, пройдя севернее Ладожского озера, ударить в тыл финским войскам на Карельском перешейке. По прямой это составляло 320 км. Для успешного проведения операции командование фронта просило выделить из резерва Ставки восемь стрелковых дивизий, три-четыре батальона танков, два полка крупнокалиберной артиллерии, пять дорожно-строительных батальонов и две инженерные бригады.

Однако в связи с разгромом советских войск под Харьковом и последующим наступлением немцев на Сталинград операция по деблокированию Ленинграда была отложена. Мало того, Ставка в конце июня — начале июля 1942 года забрала у Карельского фронта 71-ю и 263-ю стрелковые дивизии. Командование фронтом буквально умоляло Ставку оставить на месте 71-ю дивизию, а вместо нее отправить 289-ю дивизию, поскольку 71-я более чем на половину состояла из финнов и карел и прекрасно воевала в столь сложных климатических условиях. Но 71-ю дивизию можно было взять на несколько дней раньше, и это решило дело. В итоге крупных операций в 1942 и 1943 годы на Карельском фронте не было.

Роль авиации в боевых действиях Карельского фронта в 1941-1944 годы была более скромной, чем на других фронтах Великой Отечественной войны. На 22 июня 1941 года 7-я армия располагала лишь полком истребителей И-16 (28 машин) и девятью бомбардировщиками СБ. При этом семь СБ были потеряны в начале июля 1941 года при налете на финскую железнодорожную станцию Ионсу. Немногим больше самолетов имела 14-я армия. Авиация Северного флота располагала 49 истребителями (28 — И-15бис, 17 — И-153, 4 — И-16), 11 бомбардировщиками СБ и 56 гидросамолетами (49 — МБР-2, 7 — ГСТ).

В конце сентября 1941 года Карельский фронт получил полк истребителей И-16, полк пикирующих бомбардировщиков Пе-2 и 50 английских истребителей «Харрикейн» специально для прикрытия Мурманска. 29 августа 1941 года по Северный флот получил 42 истребителя и 19 бомбардировщиков ДБ-3Ф с Балтийского и Тихоокеанского флотов. В течение 1942 и 1943 годов авиация Карельского фронта пополнилась истребителями «Аэрокобра» и штурмовиками Ил-2, а в конце 1943 года — истреби-

телями Як-7и Як-9. В начале 1944 года на фронт прибыла авиадивизия, вооруженная бомбардировщиками Ту-2. В начале 1942 года ВВС передали Северному флоту 95-й авиаполк, вооруженный дальними истребителями Пе-3.

На 1 июля 1943 года Северный флот имел 185 самолетов (из них 104 истребителя), на 1 июня 1944 года — 258 самолетов (из них 150 истребителей). К середине 1943 года советским летчикам удалось завоевать господство в воздухе в районе Мурманска.

Среди боевых действий авиации карельского фронта хотелось бы отметить два эпизода. В ноябре 1941 года истребитель старшего лейтенанта Н.Ф. Репнинова (152-й истребительный авиаполк) погиб, протаранив финский самолет. В ночь на 5 марта 1942 года самолет ПС-84 пролетел над всей Финляндией до Ботнического залива и разбросал 200 тысяч листовок под городами Оулу, Суомякяльми и Кемиярви. Если бы финны в марте 1942 года внимательно читали листовки, то им бы не пришлось возмущаться бомбежками их городов в 1944 году.

Несмотря на слабую заселенность Карелии до войны и эвакуацию большинства населения осенью 1941 года, на оккупированных территориях развернулось партизанское движение. Так, уже к 10 октября 1941 года за линией Карельского фронта действовали 12 партизанских отрядов общей численностью 710 человек. К этому времени партизаны убили 500 финских солдат, уничтожили 45 автомобилей и один броневик, взорвали 66 мостов, сожгли 2 гидросамолета на воде и 15 раз прерывали провода связи финских войск.

Разведчика Дмитрия Егоровича Тучина можно по праву назвать «карельским Штирлицем». До войны 28-летний Тучин работал комендантом здания Совнаркома в Петрозаводске. В августе 1941 года «за систематическое пьянство» его исключили из партии и выгнали с работы. «Репрессированный режимом» Тучин уехал в родную деревню Горное Шолтозеро. В октябре деревню заняли финские войска. Через пару дней Тучин стал старостой деревни. Он рьяно взялся за свои обязанности и часто ездил в служебные командировки. В штаб Карельского фронта пошла подробная информация о перемещениях финских войск. В частности, именно благодаря развед-

данным, полученным от Тучина, 5—6 октября из Кондопоги в район Вознесенья была переброшена водным путем 272-я дивизия, сыгравшая важную роль в боях у истоков Свири.

В начале 1942 года Тучин был приглашен в Хельсинки на совещание руководства оккупированных территорий. После совещания Тучина принял президент Финляндии Рюти. Они долго беседовали, а потом Рюти наградил Тучина медалью*.

В начале июня 1944 года Тучин сформировал крупный партизанский отряд. Самолетом в отряд доставили автоматы и пулеметы. 21 июня, когда началось наступление советских войск на реке Свирь, и финские войска отступали от Вознесенья через Шолтозерский район, отряд Тучина начал боевые действия. Он уничтожил десяток автомобилей с отступавшими финнами, освободил несколько деревень Шолтозерского района.

На 1 января 1944 года в партизанских отрядах Карелии состояли 1557 человек. С февраля 1942 года по июнь 1944 года партизаны убили 1364 финских военнослужащих, пустили под откос 7 паровозов, 31 пассажирский и 107 товарных вагонов, взорвали 2 железнодорожных и 7 шоссейных мостов**.

Несмотря на то, что в 1943 году и первой половине 1944 года Карельский фронт не проводил больших наступательных операций, финнам стало ясно, что инициатива окончательно перешла к советским войскам.

* Как-то это не вяжется с утверждением автора, что финны загнали в концлагеря всех этнических русских на занятых ими территориях. — Прим. ред.

** Практически полностью эти отряды были сформированы из пограничников, сотрудников и агентов НКВД, частично — из бывших заключенных-уголовников. Все официальные данные о потерях противника в результате действий партизан завышены в несколько раз. См.: Боярский В.И. «Партизаны и армия». — Мн./М.: Харвест/АСТ, 2001. — Прим. ред.

(4 транспорта и 5 парусно-моторных шхун), дивизиона катеров типов Р и КМ, учебно-артиллерийского дивизиона. Главная база флотилии находилась в Сортанлахти, тыловая — в Шлиссельбурге.

Вскоре в состав флотилии зачислили 6 канонерских лодок («Бира», «Бурея», «Нора», «Олекма», «Селемджа», «Шексна»), 6-й дивизион тральщиков (5 единиц), дивизион катеров-тральщиков (16 единиц), группу кораблей специального назначения и береговые части. В августе флотилии передали сторожевые корабли «Пурга» и «Конструктор», канонерские лодки «Лахта» и «Сестрорецк», четыре катера МО и два бронекатера.

Канлодки «Бира», «Бурея», «Нора», «Олекма» и «Селемджа» раньше были грунтовыми шаландами Балтфлота Спецгидростроя НКВД, построенные в 1939-1941 годах в Гамбурге. Они получили довольно мощное для озерных судов вооружение (2–3 орудия калибра 100–130 мм, зенитки калибра 37–45 мм, крупнокалиберные пулеметы), не зря эти шаланды неофициально называли «ладожскими линкорами». Канлодки «Лахта» и «Сестрорецк» тоже были грунтовыми шаландами, но еще до революционной постройки. Канлодка «Шексна» до марта 1940 года была финским ледоколом «Ааллакс». Сторожевой корабль «Конструктор» (бывший эсминец «Сибирский стрелок») сошел на воду еще в 1905 году. В 1925 году его разоружили, превратили в опытовое судно и передали в Остехбюро. 3 августа 1941 года он был вооружен (три 100-мм и две 45-мм пушки), после чего стал сторожевым кораблем. Среди крупных кораблей Ладжской флотилии лишь сторожевой корабль «Пурга» был современным боевым кораблем специальной постройки.

В связи с тем, что финские войска прорвали фронт на участке северо-восточнее Ладжского озера, 19 июля флотилия получила приказ высадить десант на остров Лункулансари для создания угрозы флангу и тылу наступающего противника. В операции участвовали сторожевой корабль «Пурга», три канонерские лодки, два бронекатера, два катера МО и самолеты (5 МБР-2, 6 СБ и 6 И-15бис).

На рассвете 24 июля корабли флотилии высадили десант (1-й батальон 4-й отдельной бригады морской пехоты) на остров Лункулансари. Десант встретил ожесточен-

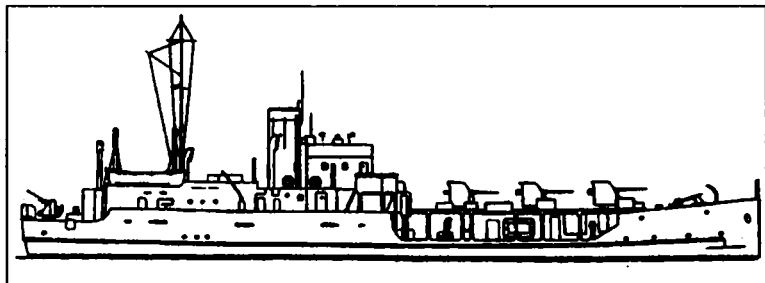

Канонерская лодка «Бира»

ное сопротивление противника, подтянувшего к полудню новые части с танками и броневиками. 25 июля в 11.35 возле острова Лункулансари бронекатер № 98 получил прямое попадание снаряда и затонул. Под натиском противника десанту пришлось отступить.

Утром 26 июля 2-й батальон бригады морской пехоты высадился на близлежащем острове Мантсинсари. Однако из-за ошибок в организации, отсутствия взаимодействия с 23-й армией, на фланге которой высаживался десант, а также недостаточной подготовки батальонов к действиям на суше десант не решил поставленных задач. В ночь с 27 на 28 августа его эвакуировали с острова.

В связи с тем, что 28 августа противник вышел на левый берег Невы в районе Ивановских порогов, оперативную базу флотилии перенесли из Сортанлахти в Шлиссельбург.

Для поддержки наших частей у Шлиссельбурга 31 августа в район Ивановских порогов был направлен отряд кораблей (канонерская лодка «Селемджа», бронекатера

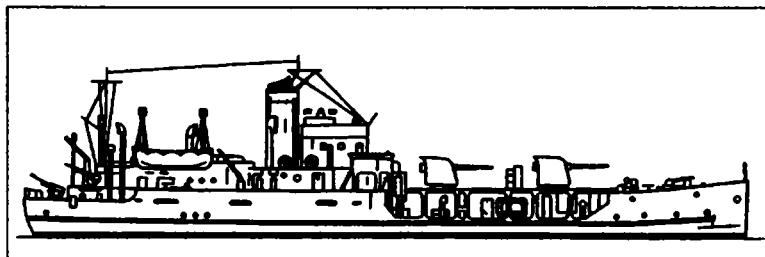

Канонерская лодка «Буря»

№ 99 и 100). С 1 по 7 сентября они вели обстрел боевых порядков противника в районе Мга, Горы, Ивановское, Пухолово, Погорелушка, Сологубово.

Отряд кораблей в составе канонерской лодки «Лахта», катера МО-205, бронекатеров № 99 и 100 под командованием капитан-лейтенанта Сиротинского, сформированный для оказания поддержки левому флангу 7-й армии, с 10 сентября по 19 октября вел огонь по району Кут-Лахта, Горки, Гумбарицы. 10 сентября 45-мм зенитки катера МО-205 сбили финский самолет-разведчик.

Для поддержки правого фланга 23-й армии в районе Тозерово с 20 по 29 сентября на позиции находилась канонерская лодка «Бира». По заданию армейского командования она обстреливала дороги, вела артиллерийский огонь по минным точкам и батареям противника. 30 сентября ее сменила канлодка «Олекма», с которой в ночь на 2 октября высадилась в устье реки Тайпале в тыл противника разведывательная группа. До 5 октября «Олекма» оказывала огневую поддержку флангу армии.

Для артиллерийской поддержки правого фланга 54-й армии был сформирован отряд кораблей (сторожевой корабль «Конструктор», канонерская лодка «Лахта», катер МО-205). С 20 по 24 октября этот отряд дважды выходил на огневые позиции и обстреливал командные пункты и позиции противника на южном побережье Ладожского озера в районе населенных пунктов Липки, Синявино, Шлиссельбург.

8 сентября германские войска захватили Шлиссельбург*, и железнодорожная связь Ленинграда со страной окончательно прекратилась. Так началась знаменитая блокада Ленинграда.

Говоря о блокаде, необходимо упомянуть ложь современных «демократических» средств массовой пропаганды. В книгах, статьях и телепередачах посвященных блокаде Ленинграда и гибели от голода сотен тысяч его жителей, постоянно упоминают германских фашистов и более никого. Позвольте, но кто и когда видел кольцо,

* Немцам удалось захватить лишь город, а крепость на Ореховом острове до конца блокады Ленинграда оставалась в руках наших войск.

состоящее их одной половинки? Такое кольцо и на пальце не удержать. Германские войска блокировали Ленинград с юга, финские — с севера. Кроме того, частичную блокаду Ленинграда со стороны Ладожского озера процентов на 90% осуществляли именно финны. Если бы осажденный Ленинград имел выход только на Ладожское озеро, но финны не блокировали бы судоходство по Свири и Беломоро-Балтийскому каналу, не перерезали бы Мурманскую железную дорогу, то мы бы не знали термина «блокада Ленинграда».

Так что, воздавая должное военным преступлениям вермахта, не надо валить на него чужие грехи. В смерти людей, похороненных на Пискаревском кладбище в Ленинграде, равно повинны Гитлер и Маннергейм, Германия и Финляндия*.

«Ах», — вздыхают финские историки, — «Мы не такие, мы на рубль дороже, — финская артиллерия не стреляла по Ленинграду». Это так, но и тут не надо винить одних немцев. Большинство орудий большой и особой мощности, стрелявших по Ленинграду, были французского и чешского производства. Их снаряды, падавшие на город, сделали на заводах «Шкода» в Брно и Шнейдера в Крезе. Например, 520-мм французская гаубица стреляла по Ленинграду снарядами весом в 2 тонны каждый. Следовало бы сразу после снятия блокады установить трофейные орудия-монстры на Пискаревском кладбище и не забывать водить мимо них французских и чешских туристов...

Устоит ли Ленинград. зависело теперь от Ладожской военной флотилии, которой подчинялись суда Северо-западного речного пароходства. В сложившейся ситуа-

* Надо отметить в данной связи то, что в голодоморе ленинградцев не меньше немцев и финнов виновато советское руководство. Оно, во-первых, не организовало массовую эвакуацию гражданского населения из «колыбели революции» осенью 1941 года. Во-вторых, вместо людей из Ленинграда в это время срочно вывозили огромное количество продовольствия. Сталин не сомневался в падении города. Жителей он собирался оставить врагу, а вот продовольствие еще могло пригодиться. — Прим. ред.

ции организация перевозок была весьма сложной: со станции Волховстрой вагоны подавались на пристань Гостинополье. Оттуда грузы по Волхову доставляли на речных баржах в Новую Ладогу, где перегружали на озерные баржи, следовавшие в Осиновец на западном берегу озера (расстояние 115 км). Здесь совершалась еще одна перевалка — из барж в вагоны для доставки в Ленинград. 12 сентября 1941 года в Осиновец прибыли две баржи, доставившие 800 тонн зерна. Это был первый рейс с грузами для осажденного города. В тот же день сторожевой корабль «Пурга» доставил в Осиновец 60 тонн боеприпасов.

Перевозки по озеру проходили в невероятно трудных условиях. Ладога, тихая и безобидная в ясную погоду, осенью становится неузнаваемой: ветры силой до 10 баллов (!) поднимают огромные волны, опасные даже судам озерного типа. Для перевозок по озеру в спешном порядке были собраны все суда, какие только можно было собрать, — 49 озерных и речных барж, в том числе более 20 таких, которые вследствие технических неисправностей и других причин раньше не использовались. Немало судов погибли от штормов и бомбежек. Например, ночью 17 сентября шторм выбросил на прибрежные камни пароход «Ульяновск», захлестнул волнами пароходы «Козельск», «Войма», «Мичурин» и другие суда с продовольствием для Ленинграда, потопил также баржу с эвакуированными из Ленинграда женщинами и детьми. Тральщик № 122, подобранный около 200 человек с потерпевших аварию в десятибалльный шторм судов, атаковали девять бомбардировщиков. В корабль попали две авиабомбы, но тральщик продолжал стрелять из единственного 45-мм орудия до тех пор, пока не затонул. 5 октября в ходе артиллерийской поддержки частей 23-й армии в районе Никулясы была повреждена авиабомбой канонерская лодка «Олекма». На следующий день она затонула. Поднять ее удалось лишь 6 июня 1944 года.

15-23 сентября по решению командующего фронтом корабли флотилии эвакуировали войска с островов Коневец, Валаам, Баевых и Крестовых. Эвакуированные части передали в резерв фронта. В середине октября немцы, прорвав оборону на фронте 4-й армии, форсировали ре-

ку Волхов и начали продвигаться на север к Тихвину и Волхову, чтобы соединиться с финскими войсками и тем самым полностью заблокировать Ленинград. В связи с этим командование Ленинградского фронта поставило перед Ладожской военной флотилией задачу использовать весь боевой и вспомогательный состав флотилии для переброски частей Красной Армии из Осиновца в Новую Ладугу.

Вечером 24 октября началась посадка частей 191-й стрелковой дивизии на корабли. 25 октября из Осиновца вышел первый эшелон в составе канлодок «Буря», «Нора» и транспорта «Совет». С 24 октября по 18 ноября корабли флотилии осуществили перевозку в полном составе 191-й стрелковой и 44-й горнострелковой дивизий и 6-й отдельной бригады морской пехоты (более 20 тысяч человек), а также 129 орудий, 974 лошадей и другого имущества. Операция проходила под воздействием авиации противника.

Так, 4 ноября в базе Осинец одиночный бомбардировщик «Блейнхейм» атаковал сторожевой корабль «Конструктор». Самолет сбросил две 250-кг бомбы, одна из которых попала в носовую часть корабля. Носовая часть была разрушена, и корабль затонул. Погибли около 200 человек, в том числе 32 члена экипажа. Остальные, согласно советским популярным изданиям, были женщины и дети из блокадного Ленинграда, но скорей всего это были солдаты, перебрасываемые в Новую Ладугу.

В середине ноября 1941 года в связи с быстрым ледообразованием было принято решение о переходе кораблей на зимнюю стоянку в западной части побережья Ладожского озера между Морье и базой Осинец. 17 ноября из Новой Ладуги вышел первый эшелон кораблей (сторожевой корабль «Пурга», канонерские лодки «Селемджа», «Бира», катера МО-216 и 175, бронекатера № 99 и 100 и другие), который прибыл в Морье 21 ноября. При этом 20 ноября были затерты льдами и затонули буксиры «Ижорец-9», «Ижорец-10» и «Ижорец-4», буксировавшие пароход «Козельск», сторожевые катера МО-175 и МО-216 (в декабре 1941 года катер МО-175 удалось поднять).

Всего за осеннюю навигацию 1941 года на восточный берег Ладожского озера были перевезены свыше 20 тысяч солдат и офицеров, а из Ленинграда эвакуированы более 33,5 тысяч человек*. На западный берег Ладожского озера было доставлено около 60 тысяч тонн различных грузов, в том числе около 4500 винтовок, 1000 пулеметов, около 10 тысяч снарядов, более 108 тысяч мин и другое вооружение.

В 1942 году перевозки по Ладожскому озеру начались в середине мая. 28 мая база Ладожской флотилии подверглась массированной бомбардировке противника. В 10 часов утра канлодки «Бира», «Буря», «Нора» и «Селемджа», стоявшие на рейде Кобоны, атаковали неприятельские бомбардировщики. У «Бирь» была разрушена носовая часть вместе с ходовой рубкой, убиты 14, ранены 37 членов экипажа. От близких разрывов бомб «Нора» получила около 1700 пробоин в корпусе, был ранен 21 член экипажа. На следующий день «Бирю» удалось увести на буксире.

Этот и другие налеты обусловили меры по усилению ПВО портов Ладоги. К середине июня 1942 года их прикрывали 150 зенитных пушек калибра 76-85 мм, 40 — 37-мм автоматических установок и свыше 70 пулеметов, а также 25 звукометрических станций и 65 прожекторных станций. 123-й истребительный авиаполк 7-го истребительного авиакорпуса ПВО прикрывал склады и пристани на западном берегу озера. 3-й и 4-й гвардейские истребительные авиаполки ВВС Балтийского флота прикрывали суда и корабли на переходах, Ладожский канал от Леднева до Новой Ладоги, склады и пристани в районах Леднево, Кобона, Новая Ладога, Сясьстрой и Колчаново. Три истребительных авиаполка ВВС Ленинградского фронта прикрывали склады и станции Лаврово, Жихарево, Войбокало, Пупышево, Волховстрой и Гостинополье.

9 апреля 1942 года ГКО обязал командующего Балтийским флотом вице-адмирала В.Ф. Трибуца обеспечить зе-

* Сущий пустяк по сравнению с тем, что зимой и весной в 1941—42 гг. в Ленинграде умерли от голода и болезней свыше 800 тысяч человек гражданского населения. — Прим. ред.

нитными установками речные суда, предназначенные для перевозки грузов в навигацию 1942 года. Нарком ВМФ адмирал Н.Г. Кузнецов 11 апреля 1942 года выделил для этой цели 9 пушек калибра 45 мм и 109 пулеметов ДШК калибра 12,7 мм. Было предусмотрено вооружить 4 буксира и 51 баржу (40 новых и 11 отремонтированных) Северо-западного речного пароходства. На буксиры ставили по одной пушке и одному пулемету, на баржи — по два пулемета. Следует отметить, что пулеметы ДШК на тумбах легко переставляли за час-два с одного судна на другое, то есть приходило судно в порт и передавало свои пулеметы на уходящее судно.

И немцы, и финны прекрасно понимали значение ладожских коммуникаций. Прекращение или хотя бы резкое уменьшение их объема грозило гибелью Ленинграду. 22 января 1942 года маршал Маннергейм подписал «Общую инструкцию для деятельности Ладожского отряда флота на время навигации 1942 г.», где говорилось: «Следует особенно обратить внимание на наступательные действия против коммуникаций противника, проходящих в южной части Ладожского озера». 2 апреля 1942 года командир финской Ладожской береговой бригады полковник Ярвинен и начальник штаба подполковник Райнио направили начальнику генштаба «Разъяснения об обстоятельствах на Ладожском озере», где говорилось: «У Ладожской береговой бригады совершенно отсутствуют флот и авиасилы, необходимые для наступательной деятельности». Поэтому они считали, что «нападение в навигационный период морскими силами на неприятельский флот допустимо только в том случае, если на Ладожском озере будут получены подходящие для этой цели суда».

Финское правительство срочно попросило помощи у немцев. В мае 1942 года немцы направили на Ладогу шесть катеров-тральщиков типа КМ (имели скорость 25-32 узла, были вооружены двумя зенитными автоматами, несли четыре глубинные бомбы или мины). Четыре итальянских торпедных катера типа MAS прибыли в Сортанлахту 22 июля 1942 года. Пароходом их доставили в Хельсинки, затем на буксире они прошли шхерами до Выборга, оттуда по Сайменскому каналу, и последний участок до Лахденпохья — по железной дороге. Эти катера имели во-

доизмещение 20 тонн, скорость хода 47 узлов, были вооружены одним 20-мм автоматом.

Немцы направили на Ладогу и десантные суда понтонного типа. Такое судно представляло собой паром-катамаран, состоявший из двух стальных барж, соединенных деревянной платформой. Понтоны десантных барж монтировались из отдельных разборных секций, которые в разобранном виде было удобно перевозить как по железной дороге, так и автотранспортом. Сборка таких барж являлась довольно простым делом, не требовавшим специально оборудованных мастерских, она заключалась в основном в навинчивании гаек на болты, соединявшие отдельные части судна. Боевая рубка и отдельные части судна имели легкую броню толщиной 10 мм. Тяжелые десантные баржи были вооружены тремя 88-мм орудиями и двумя 20-мм автоматами. На легких десантных баржах стояли два 20-мм автомата и одна 37-мм пушка. Транспортные, санитарные и штабные десантные баржи вооружались одной 37-мм пушкой.

К началу августа 1942 года объединенная финско-немецко-итальянская флотилия имела в своем составе одну канонерскую лодку, 21 десантную баржу (7 тяжелых, 6 легких, 8 специальных), 8 десантных катеров, 6 сторожевых катеров, 60 катеров связи, один финский и 4 итальянских торпедных катера. Главной их базой была Лахденпохья, пунктами базирования — Кексгольм, Сортанлахти, Сортвала, Салми, Саунасари.

Штаб Ладужской военной флотилии разработал план уничтожения неприятельских кораблей в гавани Саунасари. Удар должны были нанести канлодки «Селемджа», «Лахта», «Бурья», сторожевой корабль «Пурга», пять тральщиков, восемь катеров МО, два торпедных катера, 24 истребителя и 10 бомбардировщиков из состава 61-й и 8-й авиабригад ВВС Балтийского флота. Однако в бухте кораблей противника не оказалось. Обстреляв побережье (61 фугасных снарядов 100 мм и 35 снарядов 76 мм), отряд вернулся в базу. Действия нашей флотилии заставили противника оттянуть часть сил для обороны побережья ввиду возможности высадки десанта Ладужской флотилией.

С 25 августа по 3 сентября канонерские лодки «Селемджа», «Лахта», «Буря», «Нора» и сторожевой корабль «Пурга» поддерживали огнем наступление 128-й стрелковой дивизии (правый фланг 8-й армии). Всего было проведено 49 стрельб. В ответ 1 сентября в 10 часов 13 минут самолет противника сбросил бомбу у борта «Пурги». Корабль затонул. Подняли его лишь 30 сентября 1943 года.

9 октября в районе острова Коневец произошел бой сторожевых катеров МО-175 и 214 с немецкими десантными баржами. От прямого попадания снаряда МО-175 взорвался и затонул. МО-214, воспользовавшись большим преимуществом в скорости, ушел, не оказав помощи МО-175. В ночь на 13 октября бронекатера № 99 и № 100 под прикрытием катера МО-214 обстреляли причалы в бухте Саунаниеми, выпустив 37 снарядов. Но судов противника там не оказалось.

Германо-финское командование решило захватить остров Сухо, расположенный на юге Ладожского озера. Операция получила кодовое название «Бразиль». Остров Сухо был искусственным, его возвели в начале XVIII века, чтобы установить там маяк. Размеры острова всего 90 на 60 метров. Однако он имел важное стратегическое значение, так как находился на пути движения советских катеров (в 37 км к северу от Новой Ладogi), контролировал значительный район южной части Ладожского озера, прикрывал подходы к Волховской губе. В сентябре 1942 года на острове была установлена советская батарея (три 100-мм пушки Б-24). Гарнизон острова насчитывал 90 человек.

Для захвата острова были выделены 16 барж (семь тяжелых десантных, четыре легких, три транспортных, одна штабная и одна санитарная) и семь десантных катеров — всего 23 судна. Они имели 21 пушку калибра 88 мм, 9 пушек калибра 37 мм, 135 автоматов калибра 20 мм. Обеспечивать действия судов и десанта должны были около 15 самолетов, немецкие, итальянские и финские катера. Вражеской флотилии удалось скрытно подойти к Сухо. 22 октября около 7 часов утра сигнальщики с Сухо обнаружили вражеские корабли. Почти одновременно немцы открыли огонь из 88-мм пушек и вывели из строя

радиостанцию острова, лишив его гарнизон связи с командованием.

В это время восточнее и южнее острова находились в дозоре катер МО-171 (две 45-мм пушки) и тральщик ТЩ-100 (бывший финский пароход «Аунус» (две 45-мм пушки). Дозорные суда сообщили по радио командованию о нападении противника и открыли огонь. В 8.08 противник высадил на остров десант численностью до 100 человек. На самом острове завязался бой. Однако гарнизон Сухо при поддержке авиации заставил противника к 9.20 покинуть остров.

На помощь острову вышли корабли Ладожской военной флотилии. В 9.30 в бой вступили сторожевые катера МО-201, 205 и 206, высланные из Новой Ладоги. Около 11 часов по противнику открыл огонь отряд кораблей из Морье (бронекатер № 100, катера МО-198 и МО-214). Через некоторое время подошедшие из Морье канонерские лодки «Бира» и «Селемджа» вступили в бой и повредили десантную баржу и десантный катер. Около 16 часов, получив повреждения, «Бира» и «Селемджа» прекратили преследование противника.

22 октября в бою за остров Сухо советская авиация произвела свыше 200 самолето-вылетов. В итоге были уничтожены или захвачены 16 десантных судов противника. Сбиты 12 вражеских самолетов. Наши потери составили 6 самолетов. В корабельном составе потерь не было. Одна из германских десантных барж типа «Зибель» была отремонтирована и под названием ДБ-51 зачислена в состав Ладожской военной флотилии.

В конце навигации 1942 года экипажи итальянских катеров отбыли в солнечную Италию, а свои катера передали финнам.

7 ноября на Ладоге появился первый лед. С 25 ноября перевозку грузов в Ленинград стали производить только канонерские лодки. Канонерки ухитрялись пробиваться сквозь льды до 8 января 1943 года. Всего за навигацию 1942 года по Ладожскому озеру в обоих направлениях было перевезено 1099,5 тысяч тонн различных грузов и свыше 85 тысяч человек.

К началу навигации 1943 года на Ладогу прибыли бронекатера №№ 322, 323, 324 и 325 проекта 1125, а также

тральщики № 38 и № 46. 13 апреля 1943 года поднятый и отремонтированный сторожевой корабль «Конструктор» был переклассифицирован в канонерскую лодку и включен в состав Ладожской военной флотилии. Зато канонерскую лодку «Шексна» перечислили в транспорт. А в июне 1943 года флотилии передали малые подводные лодки серии VI-бис М-77 и М-79 (водоизмещение 150 тонн). Обе лодки перевезли по железной дороге из Ленинграда в бухту Гольсмана, где и спустили на воду.

Навигация 1943 года открылась 29 марта, когда транспорты «Шексна» и «Чапаев» пробились сквозь льды из бухты Морье в порт Кобона. С 24 по 28 июля суда Ладожской флотилии перебросили с восточного берега озера на западный 86-ю стрелковую дивизию и 73-ю отдельную морскую стрелковую бригаду. Всего перевезено 7477 человек, 49 автомашин, 12 автоцистерн, 85 орудий, 18 минометов, 309 повозок, 577 лошадей, другая техника и снаряжение.

С 5 по 8 августа свой первый боевой поход на Ладожском озере совершила подводная лодка М-77. 8 сентября канонерские лодки «Нора» и «Селемджа» обстреляли финские позиции к юго-востоку от Терентиниеми. За 52 минуты они выпустили восемьдесят 130-мм фугасных снарядов. Финны даже не успели открыть ответный огонь. В течение всей навигации 1943 года корабли противника не пытались атаковать наши суда. В связи с пассивностью финнов сторожевые катера МО-171, 208, 209, 214, 261, 262 и 20 самоходных тендеров были отправлены с Ладоги по железной дороге на Черноморский флот.

18 ноября 1943 года в район, примыкающий к устью реки Тулокса и Видлице, вышла подводная лодка М-79. На следующие сутки с М-79 высадились на берег у Видлицы разведгруппа. Подводная лодка в течение трех суток ожидала разведчиков, но они не вернулись. 24 ноября лодка возвратилась в Новую Ладогу. 26 ноября М-79 снова вышла в район Видлица — устье реки Тулокса на поиск разведгруппы, высаженной 19 ноября. Не обнаружив разведчиков, она 1 декабря возвратилась в базу. Это был последний поход подлодок в 1943 году. 24, 25, 29 и 30 ноября на поиск разведчиков выходила канлодка «Конструктор», но тоже безрезультатно.

Навигация на Ладожском озере закончилась 4 декабря 1943 года. Последний переход совершил транспорт «Шексна». За навигацию, которая продолжалась 247 дней, через Ладожское озеро были перевезены 162067 человек (в том числе для пополнения частей армии и флота 45579 человек), 182655 тонн различных грузов, а также 712,5 тысяч кубометров дров и древесины. Потери Ладожской флотилии в 1943 году были крайне незначительными: транспорты «Стензо» и «Вилсанди», 20-30 барж и несколько катеров.

В кампанию 1944 года финская флотилия на Ладоге активность не проявляла. Ее суда не появлялись южнее параллели острова Валаам. После прорыва финской обороны на правом берегу реки Свирь было решено высадить с судов Ладожской флотилии десант на побережье между устьем реки Тулокса и озером Линдоя. С этой целью была выделена 70-я отдельная морская стрелковая бригада (3661 человек) подполковника А.В. Блака. В операции должны были участвовать почти все наличные силы флотилии. Их разделили на четыре отряда: а) отряд артиллерийской поддержки десанта (5 канлодок, 2 торпедных катера, 2 сторожевых катера МО); б) отряд охранения (6 сторожевых катеров МО, 2 бронекатера, 1 десантное судно); в) отряд транспортов (4 транспорта, 2 тральщика, 2 шхуны); г) отряд высадочных средств (12 сторожевых катеров КМ, 7 сторожевых катеров ЗИС, 12 тендеров, 9 мотоботов). Для прикрытия десанта на переходе и поддержке его при высадке были выделены 243 самолета 7-й воздушной армии и авиации Балтийского флота.

В целях достижения скрытности при подготовке операции корабли и транспортные средства были рассредоточены и замаскированы по реке Волхову и приладожским каналам. 22 июня 1944 г. в 15.25 корабли и суда, сосредоточенные в Новой Ладоге, снялись с якоря и направились к месту высадки. В 5 часов утра 23 июня четыре канонерские лодки с дистанции 50-60 кабельтовых (9,3—11,1 км) открыли огонь по берегу. За 15 минут до высадки два полка бомбардировщиков и один полк штурмовиков нанесли бомбово-штурмовой удар по противодесантной обороне противника. В 5.47 после того как наши самолеты

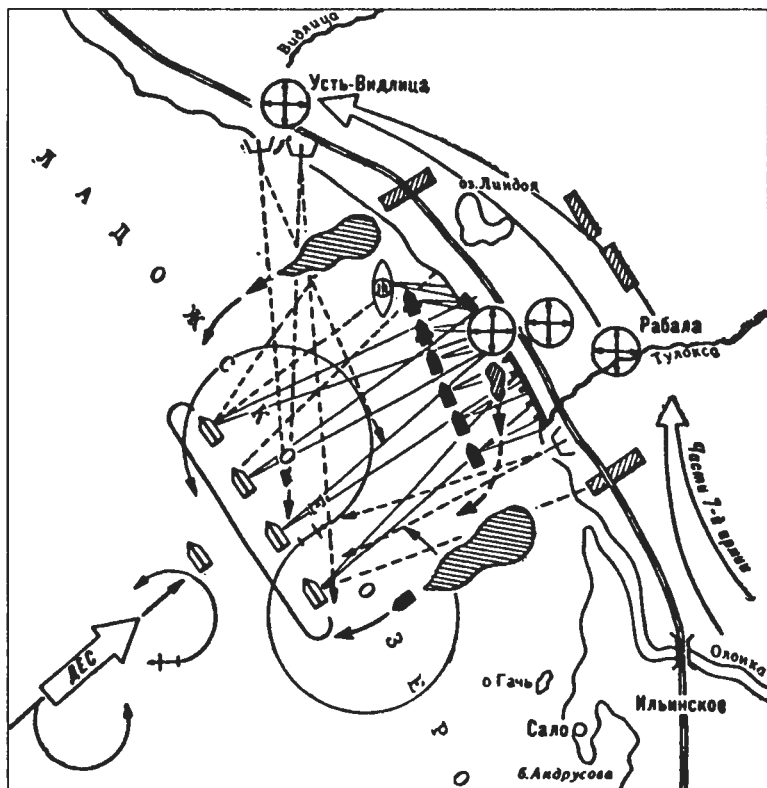

Высадка десанта в районе Тулоксы

ты отбомбились и улетели, в районе высадки появились 17 бомбардировщиков противника. Корабли временно прекратили стрельбу по берегу, чтобы всей силой своего огня отразить воздушную атаку противника. Бомбы противника повредили одну десантную баржу, при этом один бомбардировщик удалось сбить.

В 5 часов 55 минут к берегу стали подходить катера и тендеры с первым броском десанта. Бронекатера и «морские охотники» подошли к берегу на дистанцию 5—10 кабельтовых (0,9—1,8 км) и открыли огонь прямой наводкой по огневым точкам финнов.

Всего в первый день операции высадились 3159 человек. В первой половине дня 23 июня десантники перере-

зали железную и шоссейную дороги, идущие вдоль побережья. Но во второй половине дня финны подтянули резервы с севера и части, отступавшие с юга, и стали теснить десант. За сутки морские пехотинцы при поддержке кораблей и авиации отразили 16 атак финнов. Создалась угроза уничтожения 70-й бригады. Поэтому советское командование приняло решение о дополнительной высадке 30-й отдельной бригады морской пехоты и некоторых артиллерийских частей.

24 июня около 14 часов к району высадки подошли транспорты с первым эшелоном 3-й бригады. Чтобы выиграть время, корабли приблизились к берегу на расстоянии 2—3 кабельтовых. К 17 часам высадка первого эшелона закончилась. Высадка остальных эшелонов из-за шторма растянулась до 26 июня. Всего высадились 4907 человек с 59 орудиями, 46 минометами и другой техникой.

Ухудшившаяся с утра 24 июня погода затрудняла действия авиации. Противник вновь перешел в решительную контратаку. Однако десантники, поддержанные огнем кораблей флотилии, стойко сопротивлялись. Вечером 25 июня в связи с приближением войск 7-й армии финны начали планомерный отход. Причем финские части, находившиеся южнее плацдарма, шли в обход его по проселочным дорогам. 27 июня в 0 часов 30 минут десантные войска соединились в районе Рабалы с наступавшими войсками 7-й армии и совместно с ними продолжали наступление в направлении на Усть-Видлицу, которая была занята в тот же день. В течение трехдневных боев корабли флотилии израсходовали 3738 снарядов, авиация совершила 850 самолето-вылетов.

После занятия города Видлица войска 4-го стрелкового корпуса продолжали развивать наступление на Сортавалу. Их приозерный фланг по-прежнему поддерживали канонерские лодки и бронекатера Ладожской флотилии. Когда советские войска подошли к Питкяранте, флотилия высадила несколько небольших десантов на острова, расположенные в этом районе, и заняла их. На этом боевая деятельность Ладожской военной флотилии закончилась.

Глава 9

Боевые действия на Онежском озере

В соответствии с решением главнокомандующего Северо-Западным направлением маршала К.Е. Ворошилова, по приказу заместителя Наркома ВМФ адмирала И.С. Исакова на основе Онежской военно-морской базы Ладожской военной флотилии была сформирована Онежская военная флотилия. Ее командующим стал бывший командир Онежской военно-морской базы капитан 2 ранга А.П. Дьяконов.

В августе-сентябре 1941 года в судоремонтной мастерской в поселке Вознесенье переоборудовали в канонерские лодки буксирные пароходы Беломорско-Онежского пароходства «Огюст Бланки» (КЛ-11), «Каляев» (КЛ-12), «Ижорец № 18» (КЛ-13), «Мартиец-89» (КЛ-14) и «Мартиец-60» (КЛ-15). В октябре были получены для них минометы.

Канонерки были поначалу вооружены двумя старыми 75-мм пушками, 1 зениткой 45 мм, одним 82-мм минометом. В 1943 году их перевооружили на 2 пушки калибра 85 мм и 3 спаренные установки пулеметов «Кольт» 12,7 мм. Кроме того, у них остались минометы.

18 сентября 1941 года финны перерезали реку Свирь в районе Остречины и заняли Гакручей. Для поддержки сухопутных частей в этот район из Вознесенья послали КЛ-12. 19 сентября в 7.30, подойдя к селу Остречины на дистанцию 1,5–2 км, канлодка обстреляла его. Был освобожден из плена строительный батальон (100 человек) с техникой. Спустя несколько часов канлодка вновь обстреляла село и заставила отступить группу финнов. Эта операция стала боевым крещением флотилии.

В тот же день КЛ-12 поднялась вверх по Свири к селу Вязостров, где прикрывала эвакуацию населения, препятствуя переправе противника на левый берег. КЛ-12 и КЛ-14 успешно вели огонь по врагу в районе деревни Гакручей. Деревню заняли советские бойцы, высадившиеся с буксира «Лосось».

21 сентября КЛ-13 обстреляла окраину деревни Гакручей. Прямым попаданием был уничтожен склад боепри-

пасов и снаряжения. Противник отступил. 22-24 сентября КЛ-13, КЛ-14 и буксир «Лосось», на котором находились 72 бойца отдельного дорожно-строительного батальона и 27 бойцов народного ополчения, вышли на боевую позицию в районе Вязостров и Гакручей. Они получили приказ занять деревню и не допустить переправы противника на левый берег Свири. Но атака советских войск была отбита.

С 26 по 28 сентября канлодка КЛ-13 обстреливала деревню Прошино, выпустив более 180 снарядов. Со 2 по 5 октября дивизион канлодок, заняв позиции в Свирской губе, в течение четырех дней обстреливал скопление живой силы противника, израсходовав 511 снарядов.

7 октября финны заняли Вознесенье и были остановлены южнее города в районе реки Ошты. 8 октября командир 272-й стрелковой дивизии генерал-майор М.С. Князев, возглавивший сухопутную оборону по реке Оште, поставил перед Онежской флотилией задачу огнем корабельной артиллерии воспрепятствовать продвижению противника на участке Вознесенье — Ошта. Канлодки КЛ-11 и КЛ-13 нанесли удар по огневым точкам противника на мысе Куликов и Каменной гряде. 10 октября при поддержке огня канлодок советские войска отбили атаки финнов.

С 11 по 24 октября канлодки КЛ-11, КЛ-13 и КЛ-15, находясь в Онежском обводном канале и у южного берега озера, обстреливали огневые точки противника, поддерживая атаки сухопутных частей. Они также препятствовали переправе противника через Свирь, продвижению подкреплений, подвозу боеприпасов и снабжения. Было израсходовано 1375 снарядов. Советские войска удержали оштинский рубеж.

В ходе отступления советских войск на Свири, в Петрозаводске и Повенце были брошены свыше 20 исправных пароходов и буксиров. В начале октября 1941 года финны начали переоборудовать их в канонерские лодки и сторожевые корабли. Главной базой финской флотилии стал Петрозаводск.

В середине октября в Вытегру прибыл отряд бронекатеров в составе БКА-35, БКА-63, БКА-64 и БКА-65, перечисленных из состава Ладожской военной флотилии.

Но вскоре бронекатера по Вытегре и Мариинской системе отправились на зимовку в Молотов (Пермь). Канлодки тоже должны были идти в Молотов, но ледостав задержал их в городе Горьком. 28 ноября 1941 года приказом наркома ВМФ Онежская флотилия была расформирована, а ее корабли переданы Волжской военной флотилии.

30 апреля 1942 года по приказу наркома ВМФ из состава Волжской военной флотилии был сформирован Онежский отряд кораблей. Он состоял из штабного корабля «Московский комсомолец» (бывший сетевой заградитель «Исеть»), 6 канонерских лодок (КЛ-11, 13, 14, 15, 40, 41), 8 бронекатеров (БКА-11, 12, 31, 32, 35, 63, 64, 65), 7 сторожевых катеров и катеров тральщиков, 4 глиссеров, сил охраны водного района, 31-го отдельного батальона морской пехоты, службы наблюдения и связи, отдела тыла, складов и производственных предприятий. Онежский отряд кораблей непосредственно подчинялся наркому ВМФ, а оперативно — командующему 7-й Отдельной армией. Местами базирования для его судов стали река Вытегра, Обводной канал, реки Андома и Водла.

7 июня все суда, кроме бронекатеров, прибыли в город Вытегра, и отряд приступил к выполнению боевых задач. Дивизион бронекатеров, состоявший из двух отрядов по четыре катера, прибыл на Вытегру 16 июня и 21 июня начал боевую деятельность.

На Онежском озерном театре к этому времени сложилась следующая оперативная обстановка. В руках противника находился западный берег озера от Вознесенье до Повенеца с бухтами и пристанями, удобными для стоянки кораблей. Северная и южная части этого берега были укреплены системой береговой обороны, состоявшей из отдельных гарнизонов и батарей. В северной части озера на полуострове Заонежье и некоторых островах финны установили дальнобойные батареи и держали под огнем весь берег от мыса Оров-Наволоок до Оров-Губы.

Восточный берег озера охраняли части 7-й Отдельной и 32-й армий (разграничительная линия по реке Водла). На севере от реки Водла до губы Черной занимал оборону 80-й стрелковый полк войск НКВД, входивший в состав 32-й армии. Южнее реки Водла до реки Вытегра стоял 185-й отдельный стрелковый батальон войск НКВД.

Побережье от реки Вытегра до устья реки Ошта занимали части 369-й стрелковой дивизии. В деревне Девятина базировалась 1-й гвардейская эскадрилья бомбардировщиков Пе-2.

В соответствии с задачами, поставленными командованием 7-й Отдельной и 32-й армий, выявились два самостоятельных направления боевой деятельности отряда: южное и северное. В дальнейшем отряд кораблей обеспечивал оборону города Вытегра и конвоирование судов на участках Вытегра – Шала; Вытегра – Андома.

Северная (шальская) группа кораблей в составе трех бронекатеров, двух канлодок и сторожевого катера обеспечивала левый фланг 32-й армии (80-й стрелковый полк), охраняя восточное побережье Повенецкого и Занежского заливов. В задачи группы входили разведка, дозор, охрана коммуникаций, высадка разведгрупп. В ходе боевой деятельности наибольшее значение приобрела высадка разведгрупп. Для этой цели использовались катера КМ и бронекатера. За два месяца в тыл противника были высажены 126 человек. Одновременно снимались с берега ранее высаженные группы. С июня по октябрь северная группа совершила более 70 боевых выходов, в том числе 27 в дозор, провела 5 артиллерийских обстрелов, высадила 15 разведгрупп.

Южная группа кораблей поддерживала фланг 368-й стрелковой дивизии совместно с 31-м отдельным батальоном морской пехоты, оборонявшим побережье от мыса Черные Пески до устья реки Вытегра (затем до Тудозера), вела разведывательные, поисковые и артиллерийские набеговые действия, несла дозорную службу. Важное значение приобрели набеговые действия, в которых участвовали канлодки и бронекатера самостоятельно и во взаимодействии с авиацией. Корабли и катера 30 раз вели огонь по береговым объектам противника. На южном направлении с июня по октябрь было совершено 160 боевых выходов, в том числе 30 – для артиллерийских обстрелов, 3 – для поиска, 107 – в дозор.

31 июля 1942 года канлодка КЛ-13 (бывший буксир «Ижорец-18») произвела высадку разведгруппы в районе острова Василисин, а затем пропала без вести. По данным популярной советской литературы она погибла

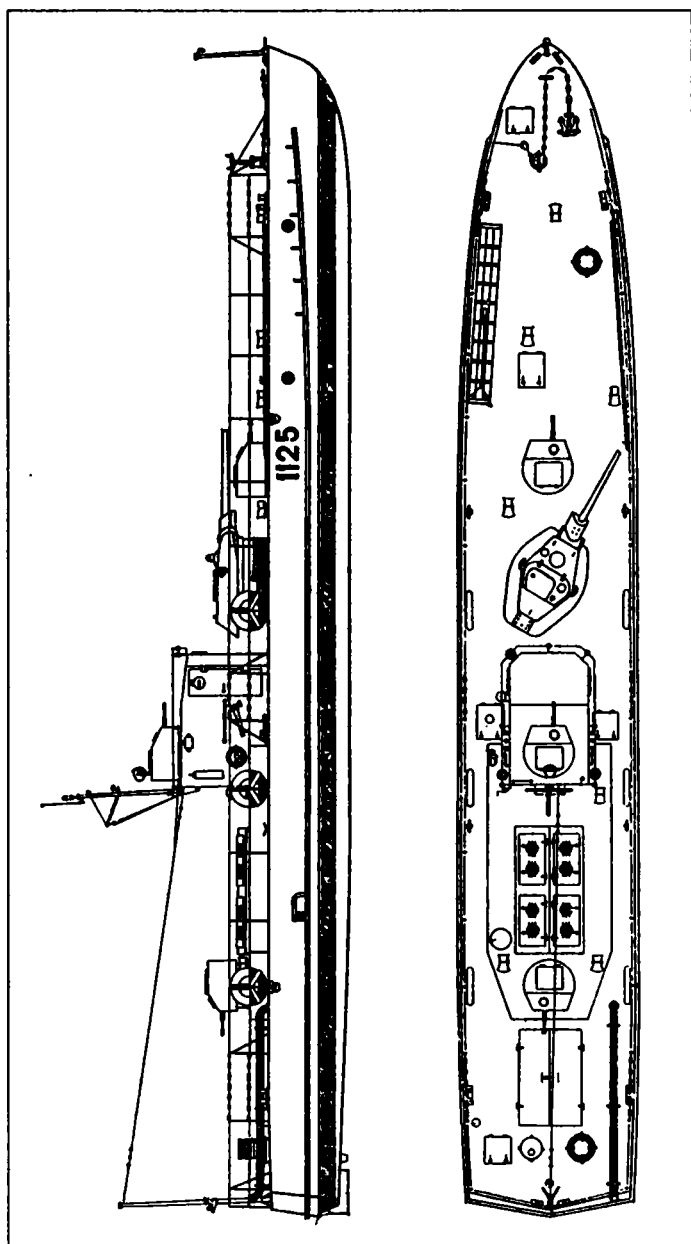

Советский бронекатер для действий на реках и озерах

в шторм, по закрытым данным причина гибели неизвестна. В середине ноября 1942 года Онежский отряд кораблей по Мариинской системе отправился зимовать в город Рыбинск. 31-й отдельный батальон морской пехоты был оставлен оборонять юго-восточное побережье Онежского озера.

К началу 1943 года оборона побережья Онежского озера, занятого финнами, состояла из отдельных гарнизонов, узлов сопротивления, имевших в своем составе подвижные и стационарные батареи, а также двух укрепленных районов. В первый укрепрайон входил участок от города Петрозаводск до поселка Вознесенье (обороняла 1-я онежская бригада береговой обороны), во второй — полуостров Заонежье и остров Большой Климецкий (обороняла 2-я онежская бригада береговой обороны). Финская артиллерия располагалась побатарейно или поорудийно.

Финская озерная флотилия имела в своем составе четыре канонерские лодки (общее вооружение — три 102-мм и пять 76-мм пушек), три бронекатера (три 76-мм или 45-мм пушки), три быстроходные баржи и несколько катеров, две смешанные эскадрильи (Ju-88, He-111, Me-109, «Кэртис»), базировавшиеся на аэродромы и площадки в районе Петрозаводска.

Приказом Наркома ВМФ от 31 декабря 1942 года Онежский отряд кораблей был переименован в Онежскую военную флотилию. Корабли и суда флотилии тремя эшелонами с 14 мая по 14 июня прибыли в Вытегру. К началу кампании 1943 года из Волжской флотилии была возвращена канонерская лодка КЛ-13, а штабной корабль «Московский комсомолец» отремонтирован, перевооружен и переклассифицирован в канонерскую лодку. Кроме того, в состав флотилии были введены 8 сторожевых катеров (№ 3, 4, 5, 6, 47, 49, 104, 111), 7 торпедных катеров типа Г-5 (№ 81, 82, 83, 84, 91, 92, 93), 3 катера-тральщика (РТЦ-130, 131 и 132), 2 сторожевых корабля (СКР-14 и 5).

С 16 мая корабли флотилии начали конвоирование транспортов и буксиров с баржами, доставлявших грузы частям Красной Армии. Основными маршрутами были озерная коммуникация (Вытегра — река Андома — губа

Шала) и коммуникация по Онежскому обводному каналу (Вытегра — поселок Кедр).

В ночь на 31 мая канонерские лодки КЛ-11 и КЛ-41, бронекатера № 12, 22, 41 и 42* обстреляли поселки Подщелье и Ропручей. В результате обстрела установить расположение неприятельских огневых точек не удалось, так как противник ответного огня не открывал. 1 июня канонерские лодки КЛ-11, КЛ-12 и КЛ-41 произвели поиск на коммуникациях финнов в Петрозаводском заливе, но были обнаружены финскими самолетами. В результате суда противника укрылись в бухте, и поиск не дал результатов. В 13.45 у острова Василисин канлодки внезапно атаковали зашедшие со стороны солнца три финских самолета. КЛ-12 получила попадание двух 100-кг бомб в корму и затонула. Канлодки КЛ-11 и КЛ-41 повреждений не получили.

Далее без комментариев цитирую архивный документ: «После гибели КЛ-12 командир дивизиона капитан 2 ранга Г.И. Гинзбург, опасаясь повторной атаки, решил корабли рассредоточить. Он приказал командиру КЛ-41 спасти личный состав погибшей КЛ-12, а сам вместе с капитаном 2 ранга Г.С. Гапковским на КЛ-11 пошел в базу. КЛ-41 направилась к месту гибели КЛ-12 для спасения личного состава, но вражеский самолет вторично атаковал канлодку. Корабль начал маневрировать и отстреливаться. Отогнанный артиллерийским огнем от канлодки, неприятельский самолет с бреющего полета обстрелял из пулемета плавающий личный состав КЛ-12. Было убито 8 человек. Только в 14 ч 36 мин КЛ-41 подошла к месту гибели КЛ-12 и спасла 22 человека (погибло 27 человек), в том числе и командир корабля».

В тот же день в районе устья Вытегры три финских самолета повредили катер-тральщик РТЩ-130. А в ночь на 9 июня у мыса Муромский был атакован конвой, шедший из Озерного устья в Шалу. Повреждена баржа с мукой. Несколько налетов финской авиации на советские суда произошли и в последующие дни. Всего в июне 1943 года финские самолеты 30 раз атаковали советские суда.

* 13 апреля 1942 года четыре бронекатера получили новые номера (№ 63, 64, 65 и 35 стали № 42, 21, 22 и 41).

В ночь на 3 июля канлодка КЛ-40, бронекатера № 22 и № 41 обстреливали поселок Ропручей. «Противник ответного огня не открывал, поэтому выяснить расположение его огневых точек и системы береговой обороны не удалось». Вполне вероятно, что кроме местных жителей больше там никого не было.

8 июля для поиска судов противника в район бухты Гиморецкая направились бронекатера № 12 и № 21. Для их поддержки в Онежском устье находились КЛ-40 и три торпедных катера. В 16.20 бронекатера обнаружили буксир с баржей и мотобот противника, шедшие от мыса Чей-Наволок в Гиморецкую бухту. Сблизившись с судами, в 16.45 бронекатера открыли огонь из двух 76-мм пушек. Финские суда, увеличив ход, повернули к берегу под прикрытие своих береговых батарей. В 16.15 с мыса Чей-Наволок и из района села Каскиручей был открыт огонь по кораблям из 100-мм орудий. Финны не имели эффективных приборов управления стрельбой даже на балтийских 305-мм и 254-мм береговых батареях, а в Карелии и по-прежнему, поэтому вероятность попадания в маленький катер являлась ничтожно малой. А от осколков и шрапнели катера защищала броня. Но командиры катеров попросту трусили и легли на обратный курс. Так позорно закончилось первое соприкосновение с финскими судами на Онежском озере.

23 июля в состав Онежской флотилии вошел принятый от промышленности большой охотник проекта 122 «Марсовой».

19-22 августа отряд кораблей Онежской флотилии совместно с 1228-м стрелковым полком 368-й стрелковой дивизии 7-й армии провел операцию по уничтожению опорного пункта противника, прилегающего к фронту в устье реки Ошта. В этом районе противник имел трехорудийную 120-мм батарею (мыс Куликов), 10 батарей орудий калибра 76-152 мм, батарею ПВО на мысе Коровенец, и минометно-пулеметные точки. На флотилию возлагалась задача артиллерийской поддержки наступления 368-й стрелковой дивизии в районе Вожегородсы.

Корабли были сведены в две группы. Первая группа включала канлодки КЛ-11 и КЛ-41, бронекатера № 21 и № 42, сторожевые катера № 41 и № 42 с реактивными

установками М-13-М (16 — 132-мм снарядов) и должна была действовать с закрытых позиций в Онежском обводном канале. Вторая группа кораблей в составе торпедных катеров № № 81, 82, 83, 91, 92 и 93 с реактивными установками М-8-М (24 — 82-мм снарядами) должна была стрелять с озера.

В 4.01 торпедные катера, находясь в движении, дали залп. Задача была успешно выполнена. Одновременно был дан залп «РС» по опорному пункту противника с двух сторожевых катеров, стоявших в канале. Затем последовал второй залп. После этого неприятельский огонь значительно ослаб. После окончания артподготовки части 368-й стрелковой дивизии перешли в наступление. Поддерживая наступающую пехоту, бронекатера № 21 и № 42 прямой наводкой подавляли огневые точки и уничтожали живую силу противника. Канонерские лодки вели огонь с закрытых позиций. От огня противника три бронекатера получили значительные повреждения. Погибли командир бронекатера № 21 лейтенант И.И. Чеботарев и старшина-комендор, были ранены два матроса.

В результате совместных действий противник был выбит с занимаемых позиций, части 7-й отдельной армии продвинулись вперед и захватили участок южного побережья Онежского озера.

13 сентября в 1.05 ночи бронекатера № 21 и № 42 под командованием командира дивизиона канлодок капитана 3 ранга И.П. Никулина высадили группу разведчиков на мыс Чей-Наволок. На обратном пути в 3.05 с головного катера заметили силуэты трех кораблей. Не ответив на опознавательный сигнал бронекатеров, эти корабли открыли артиллерийский огонь. И опять командиры бронекатеров не пожелали вступить в бой. Поставив дымовую завесу, они повернули назад.

В 7 часов утра 14 сентября отряд в составе бронекатера № 12, торпедных катеров № 83 и № 93 у острова Лесной обнаружили стоявший у берега финский буксирный пароход. В 7.26 с расстояния 4,4 км катера обстреляли буксир из реактивных установок. Снаряды легли в расположении цели. В то же время финская береговая батарея открыла огонь по катерам с мыса Рид-Наволок. За ней открыла огонь вторая батарея противника. Перезаряди»

установки, катера в 8.08 дали второй залп — по батареям противника. Согласно донесению командира отряда, из шести стрелявших орудий пять были выведены из строя, а на пароходе возник пожар. Однако попадание реактивными снарядами в пароход на такой дистанции маловероятно, а о том, как командир мог узнать, что именно пять орудий выведены из строя, остается только гадать. А вот почему бронекатер № 12 не стрелял из своих двух 76-мм пушек — не ясно. Он в самом деле мог потопить пароход.

В ночь на 24 сентября бронекатера № № 21, 22 и 41, а также катер-тральщик РТЩ-31 высадили десант разведчиков в составе 50 человек на остров Иванцов. При высадке на остров, из-за неумелого обращения с фугасами на одной из шлюпок произошел взрыв. При этом погибли 7 человек. Разведчики были обнаружены противником, который открыл огонь. Десант пришлось снова брать на борт. Бронекатера выпустили по финнам 26 снарядов и пошли обратно.

В ночь на 27 сентября сторожевые катера № № 41, 42, 43 и 44 выпустили (в два залпа) 128 реактивных 132-мм снарядов М-13 по четырехорудийной 122-мм батарее у поселка Жабинец. В ночь на 5 октября те же катера по той же батарее выпустили 176 снарядов, но в батарею так и не попали.

10 октября торпедные катера № № 81, 83 и 93 дали два залпа 82-мм снарядами М-8 по пристани у села Щелейки, а большой охотник «Марсовой» вел огонь из 76-мм орудия с предельной дистанции. Батареи финнов с мысов Самбо, Часовня и из селений Подщелье и Щелейки открыли ответный огонь. Снаряды ложились вблизи катеров. Катер № 83 получил повреждения, но остался на плаву.

В ночь на 26 октября «Марсовой» и КЛ-41 высадили группу разведчиков на мыс Брусничный. На этом боевые операции Онежской военной флотилии в 1943 году закончились. Следует отметить, что, несмотря на большое превосходство в силах, командование Онежской флотилии держалось пассивно. За всю кампанию корабли флотилии не потопили ни одного финского судна. Непонятно, почему флотилия не ставила мины на коммуникаци-

ях противника, в частности, в районе Петрозаводска? В последних числах октября 1943 года корабли флотилии ушли на зимовку в Череповец и Рыбинск.

Первый эшелон флотилии вернулся в Вытегру 8 мая 1944 года. С 23 июня 1944 года корабли флотилии поддерживали артиллерийским огнем наступление 368-й стрелковой дивизии в районе поселка Вознесенье. В ходе наступления войск 7-й армии корабли Онежской флотилии осуществили успешную высадку тактических десантов: 23 июня — на остров Большой Климецкий, 26 июня — у Шелтозера.

Утром 28 июня корабли флотилии вошли в Уйскую губу в 20 км юго-восточнее Петрозаводска. «Около 7 часов утра наша авиация отбомбила и обстреляла прибрежную полосу губы Уйской, а канонерские лодки, минные катера и бронекатера открыли по берегу шквальный огонь, подавляя противодесантную оборону врага. Вслед за этим началась высадка десанта морской пехоты, сначала со сторожевых и бронекатеров, а затем с остальных кораблей. Канонерская лодка «Московский комсомолец», которой осадка не позволяла подойти вплотную к берегу, перегружала десант на катера. К 8 часам 40 минутам высадка десанта была в основном закончена.

Преодолевая сопротивление противника, советские десантники освободили село Деревянное и железнодорожную станцию; затем часть их направилась по дороге к Петрозаводску*.

Все бы хорошо, вот только ни на побережье Уйской губы, ни в селе Деревянном, ни в самом Петрозаводске противника уже не было**. Во избежание ненужных потерь финское командование заблаговременно отвело свои войска. Узнав об этом, командующей Онежской флотилией капитан 1 ранга Антонов приказал высадить десант в петрозаводском порту. 28 июня во второй половине дня корабли флотилии вошли в Петрозаводск и высадили там подразделения 368-й стрелковой дивизии. На этом бое-

* Боевые вымпелы над Онего (Воспоминания моряков Онежской флотилии). — Петрозаводск, Карелия, 1972, с. 144.

** См.: Боевой путь советского военно-морского флота / Под ред. А. Басова / — М., Воениздат, 1974, с. 308.

вые действия на Онежском озере окончательно завершились.

Глава 10

Выборгская операция

Для проведения Выборгской операции Военный совет Ленинградского фронта выделил две армии: 21-ю (командующий — генерал-лейтенант Д.Н. Гусев) и 23-ю (командующий — генерал-лейтенант А.И. Черепанов).

В состав 21-й армии входили 30-й гвардейский, 97-й и 109-й стрелковые корпуса, а также 22-й укрепрайон. В составе 23-й армии были 98-й и 115-й стрелковые корпуса и 17-й укрепрайон. С воздуха наступление войск должна была прикрывать 13-я воздушная армия. Всего в этих трех армиях насчитывалось около 260 тысяч человек, 5,5 тысяч орудий и минометов, 881 пусковая реактивная установки, 628 танков и САУ, свыше 700 самолетов. Приморские фланги обеспечивали: со стороны Финского залива — Балтийский флот, со стороны Ладожского озера — Ладожская военная флотилия.

Советским войскам на Карельском перешейке противостояли 3-й и 4-й финские армейские корпуса, объединенные 15 июня 1944 года в оперативную группу «Карельский перешеек». В группу входили 2-я, 3-я, 10-я, 15-я и 18-я пехотные дивизии, единственная финская бронетанковая дивизия, одна пехотная и одна кавалерийская бригады, а также много отдельных частей. Всего у финнов было 100 тысяч человек, 960 орудий и минометов, 110 танков и свыше 200 самолетов.

Так как труднопроходимая лесисто-болотистая местность на Карельском перешейке затрудняла широкое применение тяжелой боевой техники, командующий фронтом генерал армии Л.А. Говоров решил нанести главный удар силами 21-й армии на приморском направлении — вдоль северо-восточного побережья Финского залива. Это позволяло широко использовать морскую артиллерию для прорыва обороны противника и высажи-

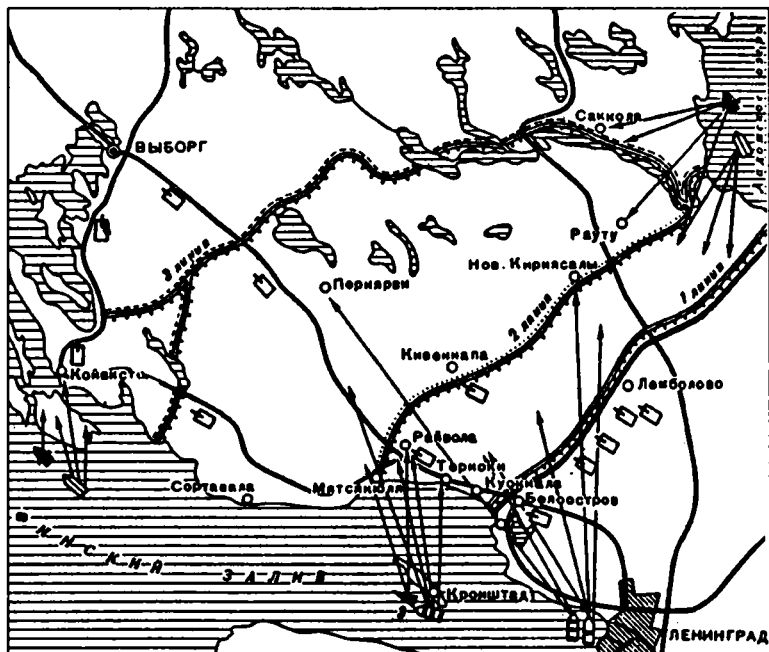

Огневые действия кораблей и железнодорожной артиллерии при прорыве обороны противника на Карельском перешейке

вать десанты с моря в помощь войскам, наступавшим на Выборг. 23-я армия в первые дни наступления должна была оборонять занимаемый рубеж от Ладожского озера до Охты, а с выходом соединений 21-й армии к реке Сестре перейти в наступление.

Три армии Ленинградского фронта, сосредоточенные на Нарвском участке фронта, получили приказ активизировать свои действия и не допустить переброски немецко-фашистских войск из Прибалтики на Карельский перешеек. За несколько дней до наступления советское командование распространило дезинформацию о крупном наступлении в районе Нарвы. Были созданы ложные радиосети и проведен ряд иных мероприятий.

9 июня 1944 года в 8.30 утра артиллерия Ленинградского фронта совместно с береговой и корабельной артиллерией приступила к разрушению оборонительных соору-

жений противника на Карельском перешейке. На 20-километровом участке фронта перед позициями 21-й армии плотность огня сухопутной артиллерии достигала 200-220 орудий и минометов (в среднем 120 орудий без противотанковых пушек). От артиллерии флота огонь вели шесть батарей Кронштадта, шесть батарей железнодорожной артиллерии, два орудия (406-мм и 356-мм) НИ-МАПа, орудия линейного корабля и двух крейсеров. Огонь на разрушение длился 12 часов 55 минут (до 21 часа). При этом артиллерия флота израсходовала 2176 снарядов.

В первый день операции разрушались долговременные оборонительные сооружения финнов на всю глубину их первой полосы обороны. Одновременно со стрельбой на разрушение береговая артиллерия (6 стационарных батарей Кронштадта и 13 батарей железнодорожной артиллерии) вела огонь на подавление активно действующих неприятельских батарей. Позже Маннергейм написал в своих мемуарах, что гром советских тяжелых орудий был слышен в Хельсинки на расстоянии 220—270 км.

С начала операции в ней участвовали 158 истребителей, 298 штурмовиков, 265 бомбардировщиков и 20 разведчиков 13-й воздушной армии и авиации Балтийского флота. 9 июня было произведено свыше 1100 самолетовылетов.

10 июня в 6 часов утра артиллерия и авиация Ленинградского фронта и Балтийского флота приступили к артиллерийской и авиационной подготовке наступления сухопутных войск. В ней участвовали 3 эсминца, 4 канонерские лодки, 21 артиллерийская батарея Кронштадтского района и батареи Ижорского сектора береговой обороны, 15 артиллерийских батарей 1-й гвардейской морской железнодорожной артиллерийской бригады. Морская артиллерия вела огонь по укреплениям финнов в районе Белоострова и его командным и наблюдательным пунктам.

За 3 часа 15 минут было проведено шесть огневых налетов по главной полосе обороны противника с чередованием методического огня. После окончания артиллерийской подготовки артиллерия осуществляла поддержку наступавших войск. Быстрое продвижение советских войск

чрезвычайно усложнило ведение артогня, так как приходилось непрерывно уточнять положение своих войск перед стрельбой и во время ее.

О силе артиллерийского огня и бомбовых ударов авиации 9—10 июня говорят следующие данные. Только на небольшом участке в районе Белоострова были уничтожены 130 дотов, дзотов, бронированных колпаков и других оборонительных сооружений. Почти все проволочные заграждения были снесены, противотанковые препятствия разрушены, минные поля уничтожены, траншеи вспаханы, причинен большой урон в живой силе. Как показали пленные, финны потеряли в этот день около 70 % личного состава частей, занявших траншеи после нашей артподготовки. Следуя за огненным валом, советские бойцы успешно форсировали реку Сестра, прорвали первую полосу обороны финнов и начали продвижение по Выборгскому шоссе.

Батареи железнодорожной артиллерии неоднократно сменяли огневые позиции для более эффективного воздействия по отступающим войскам противника. Продвижение железнодорожной артиллерии обеспечивала восстановительная железнодорожная бригада. Она быстро исправляла повреждения железнодорожного полотна и сооружений и разминировала дорогу. Советские части продвигались настолько быстро, что железнодорожные батареи в первые два дня боевых действий несколько отставали. К 23 часам 13 июня железнодорожный путь был восстановлен до станции Райвола, а в 4 часа утра 14 июня железнодорожные батареи начали продвижение на Териоки. К этому времени советские войска вышли ко второй линии обороны противника.

Несмотря на шквал артиллерийского огня дальнобойных батарей, мощные доты-миллионеры приходилось уничтожать теми же способами, что и в 1940 году. Например, капитан И.И. Ведмеденко приказал установить две 203-мм гаубицы Б-4 на дистанции 800 метров от дота-миллионера и уничтожил его 96-ю (!) прямыми попаданиями бетонобойных снарядов.

11 июня в наступление включилась и 23-я армия, которая наступала силами 98-го стрелкового корпуса. В 15 часов 11 июня в состав 23-й армии был передан правофлан-

говый 97-й корпус 21-й армии (взамен 21-я армия получила 108-й стрелковый корпус из резерва Ленинградского фронта). К исходу дня 11 июня 97-й и 98-й стрелковые корпуса 23-й армии вели бои на рубеже Терлолово — Хирели. 21-я армия силами 30-го гвардейского корпуса овладела Хирели, Матилла и вела бой за Икола. 109-й корпус занял Келломени, Райволу и Териоки.

10—11 июня была разгромлена 10-я финская пехотная дивизия. Ее остатки отступили на линию Ваммелсуу — Тайпале, а затем были отведены в тыл для пополнения и переформирования. 10 июня Маннергейм приказал срочно перебросить на Карельский перешеек 4-ю пехотную дивизию и 3-ю пехотную бригаду из восточной Карелии. 12 июня он отправил на Карельский перешеек 17-ю дивизию и 20-ю бригаду.

На рассвете 14 июня, после мощной артиллерийской подготовки (в полосе наступления 23-й армии — 55 минут, 21-й армии — 90 минут) советские войска начали штурм второй линии обороны противника. Их атаки на побережье Финского залива были отбиты, но у деревни Куутерселькя наши войска прорвали фронт. Ночью финны ввели в прорыв свою единственную танковую дивизию под командованием генерал-майора Лагуса. Но кутру 15 июня дивизия Лагуса была разбита и отступила на 5 км к северу.

15 июня финны оказали упорное сопротивление советским войскам в районе города Мятсякюля, где они опирались на развитую систему инженерных сооружений, включавших бронеколпаки, доты и дзоты. Армейское командование вызвало огонь семи батарей Кронштадта и девяти батарей железнодорожной артиллерии (2 — 356-мм, 4 — 254-мм, 8 — 180-мм, 24 — 152-мм и 10 — 130-мм орудий). С 5.44 до 20.56 в течение 15 июня береговые батареи провели 74 стрельбы, израсходовав 1326 снарядов. Вечером войска 21-й армии, используя успех артиллерии, штурмом овладели городом Мятсякюля.

16 июня Маннергейм отдал приказ финским войскам отойти и занять оборону на линии Выборг — Купарсаари — Тайпале. Первый фланг IV армейского корпуса в этот день был отброшен к водному рубежу Финский залив — озеро Куолемаярви — озеро Каукярви — озеро Пэр-

кярви, где 4-я дивизия генерал-майора Аути, прибывшая из Восточной Карелии, удерживала советские войска на направлении главной железной дороги в ожидании того, как сложится обстановка на направлении Кивеннапа. Там, в 25 км к югу, на линии Ваммелсуу — Тайпале сражалась 3-я дивизия генерал-майора Паяри. Ей угрожала опасность окружения. 17 июня 3-ю дивизию отвели на правый фланг, тем самым опасная ситуация была ликвидирована. Спустя три дня финский IV армейский корпус занял оборону на линии Выборг — Купарсаари — Тайпале в полосе Выборг — Вуокса. Третий армейский корпус после сдерживающих боев занял позиции на водном рубеже Вуокса — Суванто — Тайпале, где он оборонял предмостное укрепление возле Вуосильми.

К 20 июня в полосе Выборг — Вуокса шириной примерно 40 км оборону держали три финские дивизии и две бригады, а вдвое большую полосу Вуокса — Суванто — Тайпале обороняли две финские дивизии и одна бригада. Все эти войска, за исключением переброшенной из Восточной Карелии 20-й бригады, которой поручили оборону Выборга, уже принимали участие в боях на Карельском перешейке. Резервы — бронетанковая дивизия, а также отведенная для пополнения 10-я дивизия — находились западнее Выборга, куда, как полагали финны, будет нанесен главный удар наступающими советскими войсками. Дополнительные войска усиления из Восточной Карелии Маннергейм ожидал с нетерпением. 17-я дивизия уже была в пути, 11-я и 6-я в этот момент грузились в вагоны для переброски на 400 км.

18-19 июня с аэродромов Эстонии в Финляндию перелетели 20 пикирующих бомбардировщиков Ju-87 и 10 истребителей FV-190. 19 июня финское правительство обратилось к Гитлеру с просьбой срочно направить в Финляндию шесть германских дивизий и авиацию. Немцы морем переправили финнам 122-ю пехотную дивизию и 303-ю бригаду штурмовых орудий, которые были двинуты на Карельский перешеек. Кроме того, в Финляндию прибыл 200-й германский полк, состоявший из эстонских добровольцев. Больше немцы дать не могли, им самим приходилось несладко под Нарвой, как впрочем и на других фронтах.

На рассвете 19 июня 180-мм железнодорожные батареи № 18 и № 19 открыли огонь по городу и железнодорожной станции Выборг. А на следующий день войска 21-й армии прорвали третью линию обороны противника и овладели Выборгом. Однако продвинуться севернее города советские войска не смогли из-за упорного сопротивления 10-й и 17-й финских пехотных дивизий, а также подошедших германских частей. 24 июня на фронте появилась 11-я финская дивизия, на следующий день — 6-я.

23-я армия форсировала реку Вуокса и захватила плацдарм на ее северном берегу, но продвинуться дальше не сумела.

Несколько частей 59-й армии, переброшенные на Карельский перешеек из района Чудского озера, совместно с кораблями Балтийского флота овладели пятнадцатью островами Выборгского залива. Острова эти были невелики по размерам, но сильно укреплены. Так, на захваченных 24 июня островах Биоркэ и Торсарри находились 8 береговых орудий калибра 254 и 152 мм (бывшие русские, захваченные в 1918 году), а также 37 пушек калибра от 45 до 88 мм.

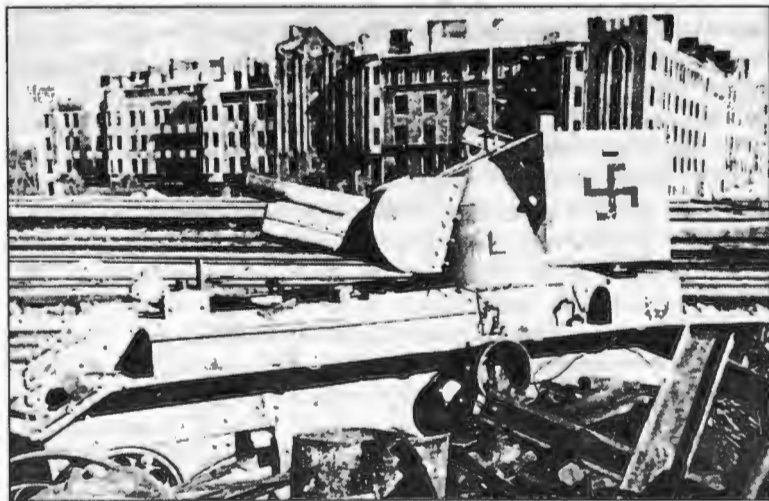

114-мм финское штурмовое орудие БТ-42 в Выборге

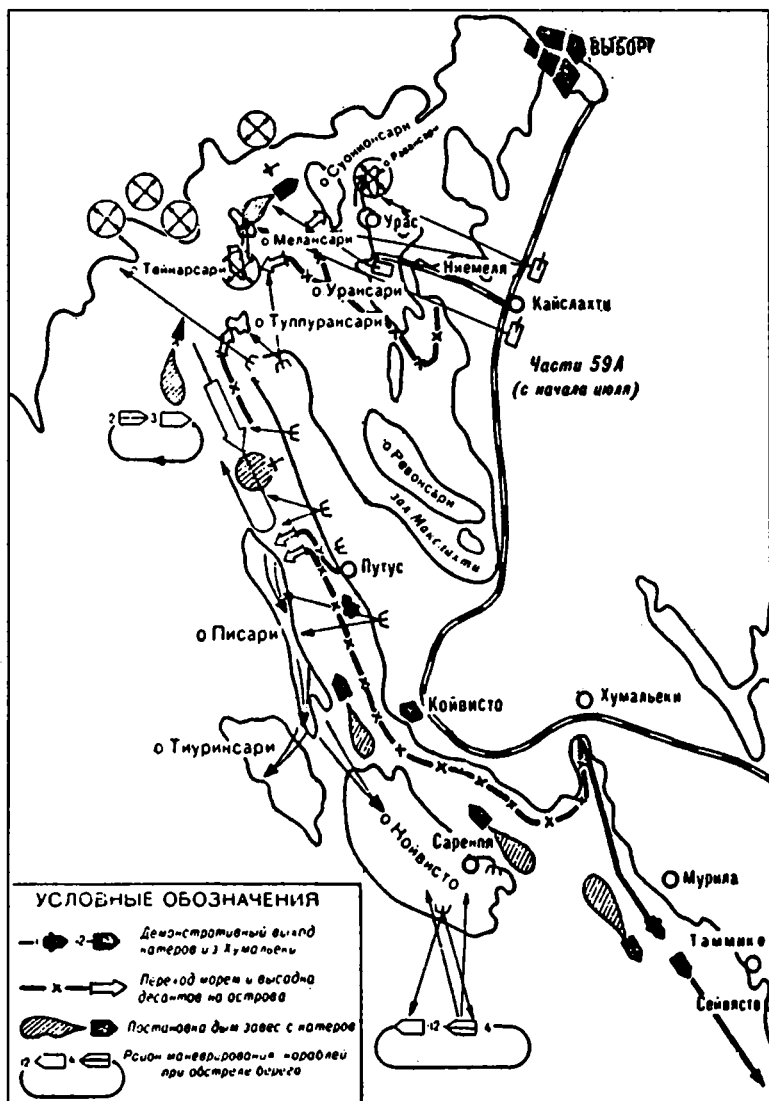

Высадка десантов в 1944 г. на острова Бьёркского архипелага (21–27 июня) и Выборгского залива (4–10 июля)

Стремясь помешать десантам, финны сосредоточили в Выборгском заливе значительную часть своего флота. Однако противостоять советским кораблям они не смогли. 23 финских катера и малых корабля были потоплены в конце июня — начале июля 1944 года. Особенно эффективно действовали советские морские бронекатера проекта 161 (их также называли шхерными мониторами).

В ходе десантной операции имел место довольно забавный эпизод. Советская разведка доложила командованию, что финны направили в Выборгский залив свой единственный действительно сильный корабль. броненосец «Вяйнамуйнен». Это было вполне логично. «Вяйнамуйнен» мог сыграть существенную роль в боях как за острова, так и на всем Карельском перешейке. Но увы, финны буквально тряслись над этим кораблем и тщательно прятали его. С конца 1941 года в боевых действиях он не участвовал.

Советская же разведка приняла за «Вяйнамуйнен» германский крейсер ПВО «Ниобе», стоявший в порту Котка. Этот крейсер водоизмещением около 4000 тонн был спущен на воду еще в 1900 году в Голландии и носил название «Гельдерланд». В июне 1940 года немцы захватили крейсер и перевооружили, установив 8 зенитных пушек. Однако по своим параметрам (94 × 14,8 метров) «Ниобе» вполне мог сойти за «Вяйнемуйнен».

Уничтожение «Вяйнемуйнена» было одной из важнейших задач Балтийского флота. 12 июля состоялся первый массированный налет на «Ниобе». На крейсер сбросили 70 бомб, но ни одна из них не попала. Потом 4 дня не было летной погоды. Тем временем «Ниобе» сменил свое место в порту, но это его не спасло. 16 июля состоялся новый налет, в котором приняли участие 142 самолета. Пикирующие бомбардировщики сбросили на «Ниобе» более 60 фугасных бомб весом от 100 до 250 кг, а самолеты А-20ДО (топмачтовики) с высоты 30 метров сбросили шесть 1000-кг бомб. Корабль взорвался и затонул.

Потери самолетов советские источники скрывают, немцы же утверждают, что за два налета они сбили около сотни самолетов. Видимо, это преувеличение, но в любом случае отвлекать такие силы авиации на то, чтобы потопить железную баржу с 8-ю зенитками было очень глу-

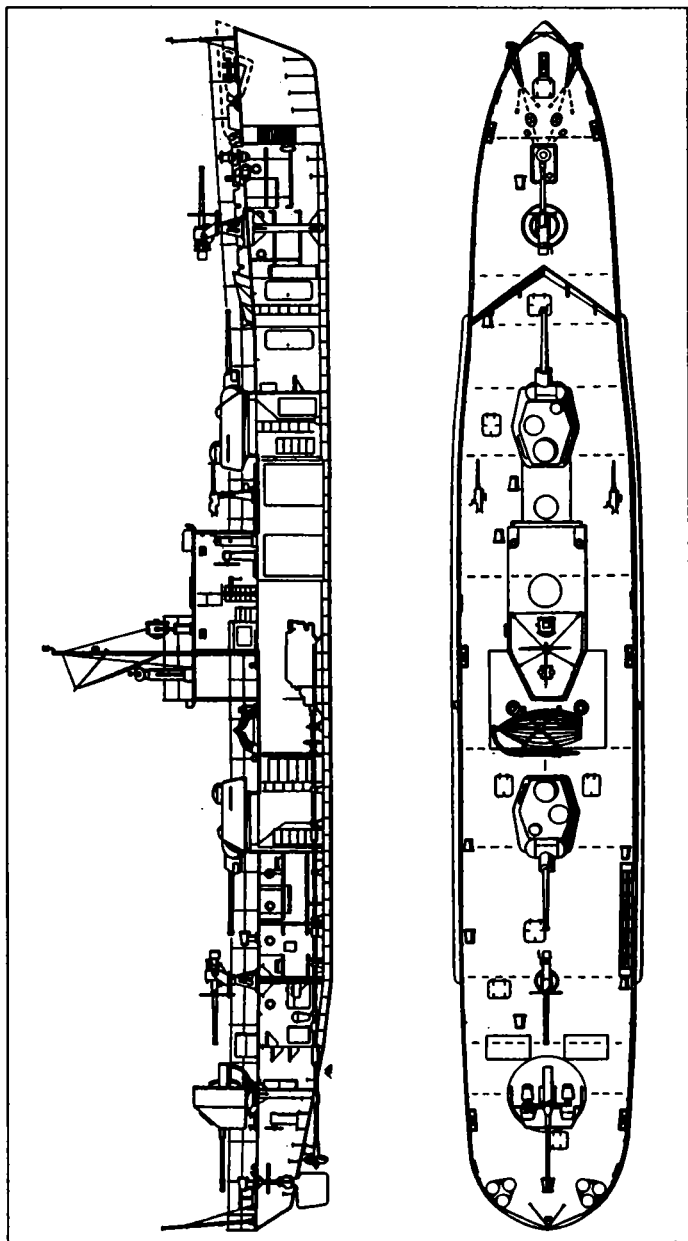

Советская малая канонерская лодка («шхерный монитор»)

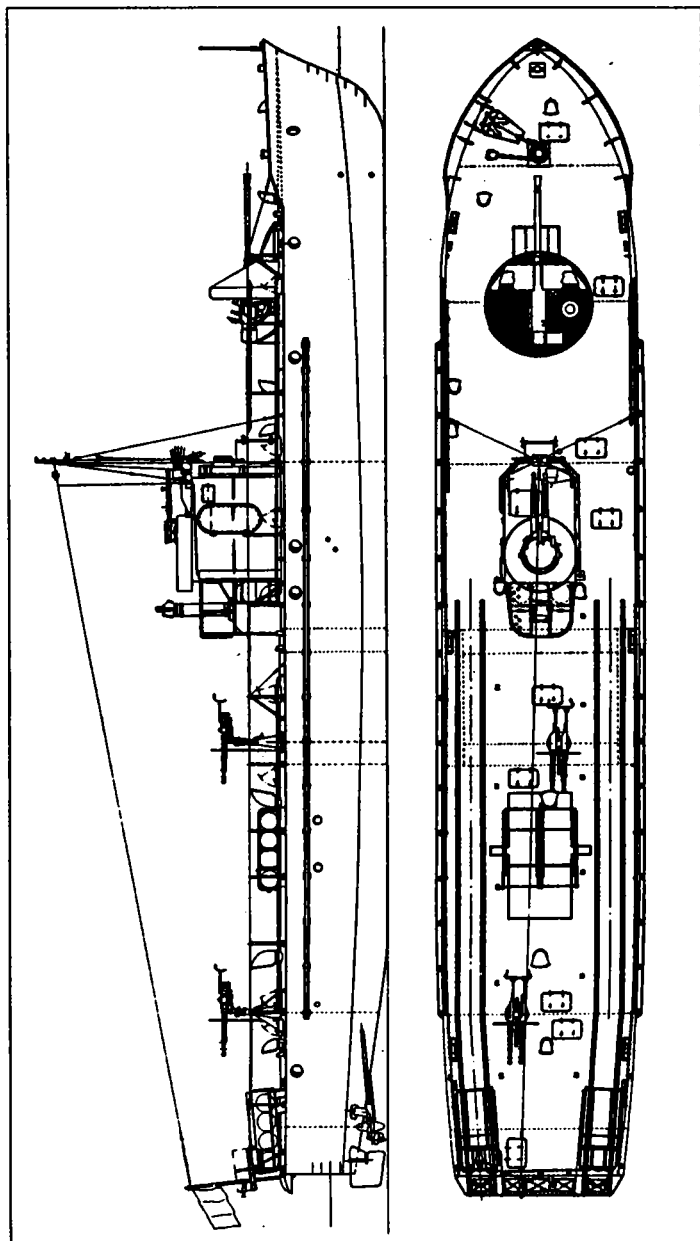

Бронированный морской охотник, специально спроектированный для действий в финских шхерах

по. Любопытно, что в одной книге, изданной в 1946 году, я сам видел картинку, изображавшую как советские самолеты топят «Вяйнемуинен». Корабль накренился, рушится характерная для этого корабля мачта и т.п. Интересно, когда же наше командование узнало, что вместо «Вяйнемуинена» был потоплен «Ниобе»?

12 июля командование Ленинградского фронта отдало приказ 21-й и 23-й армиям перейти к обороне. На этом, собственно, и закончились активные боевые действия на Карельском перешейке. По мнению автора, советские войска еще не исчерпали возможности для дальнейшего наступления, и переход к обороне был вызван не военными, а политическими соображениями.

Глава 11

Форсирование Свири

По приказу Маннергейма финские войска еще в декабре 1941 года приступили к строительству глубоко эшелонированной системы укреплений на перешейке между Ладожским и Онежским озерами. Строительство непрерывно продолжалось до лета 1944 года. Первая оборонительная полоса финнов располагалась непосредственно по северному берегу Свири. Она состояла из двух-трех линий траншей, обшитых жердями. Траншеи прикрывали проволочные заграждения в несколько рядов. Во многих местах у берега реки были затоплены специальные рогатки, опутанные колючей проволокой. Участки, наиболее удобные для высадки десанта, финны буквально напичкали минами.

Вторая полоса обороны проходила по линии Обжа — Мегрега — Мегрозера. Она состояла из нескольких опорных пунктов, расположенных на путях движения войск. Мощный узел обороны находился в районе Мегрозера, один фланг которого упирался в лес, где не было дорог. Движение войск и техники здесь исключалось. Другой фланг прикрывало болото. Перед передним краем располагались противотанковые препятствия, минные по-

ля, гранитные надолбы. Пулеметные точки находились на возвышенностях. Для укрытия солдат и офицеров от артиллерийского огня и бомбардировок с воздуха были построены железобетонные убежища, обеспеченные электроэнергией, телефоном, водой и отоплением.

Еще более мощный узел обороны находился в районе Сумбатуксы. Здесь, кроме дзотов, было много железобетонных долговременных огневых точек. На каждый километр фронта приходилось пять таких ДОТов. В глубине обороны, на берегах рек Тулокса и Видлица у Питкяранты и у станции Лоймола тоже были подготовлены очень мощные позиции.

На участке от Подпорожья до Ладожского озера финны построили разветвленную сеть шоссейных и лежневых дорог. Нормально работала железнодорожная линия Медвежьегорск — Петрозаводск — Свирьстрой. В хорошем состоянии находилось шоссе Лодейное Поле — Олоонец — Видлица. К апрелю 1944 года укрепления на перешейке занимала финская группировка «Олоонец», в составе VI-го армейского корпуса и Ладожской бригады береговой обороны.

С начала 1944 года финнам на Свирь противостояла 7-я армия под командованием генерал-лейтенанта А.И. Крутикова. В нее входили шесть дивизий (21-я, 67-я 114-я, 272-я, 314-я и 368-я), три бригады морской пехоты (3-я, 69-я и 70-я) и два укрепленных района (150-й и 169-й). В июне 1944 года Ставка перебросила сюда 37-й гвардейский, 99-й и 94-й стрелковые корпуса, 7-ю артиллерийскую дивизию прорыва, две танковые бригады, три отдельных танковых полка и три тяжелых самоходно-артиллерийских полка, отдельную роту бронемашин, гвардейскую бригаду реактивных минометов («катюш»), две инженерно-саперные бригады, два отдельных понтонно-мостовых батальона и 40-ю зенитно-артиллерийскую дивизию. Из резервов Карельского фронта с кандалакшского направления на Свирь был направлен 127-й легкий стрелковый корпус.

Для обеспечения наступательной операции с воздуха выделялось 588 самолетов 7-й воздушной армии. Кроме того, во время форсирования Свирь 13-я воздушная армия Ленинградского фронта должна была произвести два

вылета по 75 бомбардировщиков в каждом. В районе Новой Ладogi сосредоточилась Ладожская военная флотилия, на Онежском озере и реке Вытегре, — Онежская военная флотилия. Им предстояло поддерживать артиллерийским огнем наступающие войска с флангов.

Первоначально наступление на Свири намечалось на 25 июня, но Ставка внезапно перенесла этот срок на 20 июня.

Одной из важнейших предпосылок успеха Свирско-Петрозаводской операции являлось разрушение плотины ГЭС «Свирь-3». Выполнение этой задачи было возложено на авиацию Балтийского флота и преследовало две цели: во-первых, уменьшить уровень воды на реке Свирь выше места плотины и тем самым облегчить 368-й стрелковой дивизии форсирование реки, во-вторых, снять угрозу затопления местности врагом в нижнем течении.

Для разрушения плотины были привлечены 55 бомбардировщиков. Их экипажи прошли подготовку на специально оборудованном полигоне, после чего самолеты скрытно сосредоточились в районе Новой Ладogi. Планировалось накануне наступления под прикрытием истребителей нанести внезапный удар по плотине с применением крупнокалиберных бомб и мин. 20 июня в 10.05 группа бомбардировщиков нанесла первый удар по плотине. Затем последовала серия новых ударов. Вместе с 250-, 500- и 1000-кг бомбами сбрасывались и морские мины. Всего авиация флота совершила 123 самолето-вылета, израсходовав 64 крупнокалиберные бомбы и 11 мин. Плотина была разрушена. Водяной вал буквально смыл финские укрепления, расположенные у самого берега ниже плотины.

Ровно в 8 часов утра 21 июня был произведен залп гвардейских минометов. В 8.05 над финскими позициями появились несколько сот бомбардировщиков и штурмовиков. Бомбардировка длилась 30 минут. В 8.30 открыли огонь 1595 орудий и минометов калибра 76 мм и выше. В районе прорыва средняя плотность составила 133 ствола на километр фронта. Артиллерийская подготовка длилась три с половиной часа. За это время было израсходовано 1200 вагонов снарядов и мин.

В 11 часов от левого берега Свири отчалили сотни лодок и плотов, на которых плотно сидели красноармейцы. Немедленно открыли огонь все уцелевшие огневые точки финнов. Плоты и лодки оказались в кольце всплесков от пуль и снарядов. Однако убитых и раненых было совсем немного, поскольку на плотках и лодках сидели... чучела, а передвигали их в воде небольшое число добровольцев. Ложная переправа помогла выявить огневые точки финнов.

В 11 часов 47 минут 360 бомбардировщиков и штурмовиков 7-й и 13-й воздушных армий нанесли повторный удар по неподавленным финским укреплениям. Затем 15-минутный огневой налет произвела артиллерия. И только около 12 часов дня началось форсирование Свири. Первыми начали переправу бойцы 98-й и 99-й стрелковых дивизий, а также 272-й и 114-й стрелковых дивизий.

По всей реке на протяжении 25 километров появились плоты, лодки, плавающие автомашины и танки. Финны вели беспорядочный ружейно-пулеметный огонь. Несколько выстрелов сделали две-три минометные батареи. Основные же силы финнов поспешно отходили на второй рубеж обороны. К 16 часам 21 июня наши войска овладели на правом берегу Свири плацдармом глубиной до 2,5—3 км.

22 июня со стороны Ладожского озера в Свирь вошли речные пароходы «Титан», «Хасан», «Весьегорск», «Шиман» и «Горловка» с баржами. Они прошли под огнем противника сквозь минные заграждения вверх по реке к месту прорыва и на следующий день приступили к переброске на правый берег реки войск и техники. В 16 часов в районе Канома начал функционировать большой паром из двух барж, буксируемых пароходом. За первый же рейс он перевез 15 танков Т-34 и 14 самоходок Су-152.

22 июня войска 7-й армии продолжали наступление. 368-я дивизия, отбросив противника с плацдарма, который он занимал по южному берегу, форсировала Свирь в районе Вознесенья. Дивизию поддерживала огнем Онежская флотилия. 99-й корпус овладел районным центром Подпорожье и тоже переправился через реку.

А к концу дня Свирь была форсирована на всем ее протяжении от Онежского до Ладожского озера.

Стремясь сохранить свои силы, финны начали поспешно отводить 8-ю и 5-ю дивизии и 15-ю бригаду на вторую, главную линию обороны Мегрега — Сумбатукса и Сармяги — Обжа, а 7-ю дивизию — на Петрозаводск. Отход прикрывали сильные арьергарды. Отступая, финны взрывали мосты, устраивали завалы, минировали дороги.

С утра 23 июня 4-й и 37-й корпуса вели упорные бои в полосе предполья второй линии обороны противника в районе Сумбатукса — Мегрега — Сармяги — Обжа. 99-й корпус после переправы через Свирь в районе Подпорожья не встретил организованного сопротивления финнов. Походными колоннами войска двинулись по лесной дороге к Коткозеру и вышли там на шоссе Петрозаводск — Олонец.

Утром 23 июня Ладожская флотилия высадила десант в междуречье Тулоксы и Видлицы в тылу финской обороны для содействия войскам, наступавшим с фронта. При поддержке кораблей и флотской авиации десантники должны были перерезать железную и шоссейную дороги, идущие от Олонца на Питкяранту. Высадка прошла успешно.

Финны срочно направили к месту высадки советского десанта части 15-й пехотной бригады и отдельный егерский батальон. Сильными контратаками финны попытались загнать десант в озеро, но им это не удалось. На следующий день здесь высадилась еще и 3-я бригада морской пехоты. Ладожская флотилия поддерживала десантников огнем своей артиллерии. Все атаки финнов были отбиты.

Высадка крупного десанта в тылу финских войск и обход их главной полосы обороны войсками 99-го корпуса создали реальную угрозу окружения 5-й и 8-й финских пехотных дивизий. Поэтому командование противника было вынуждено в ночь на 24 июня отвести свои части на западный берег Видлицы. Преследуя отходящих финнов, части 37-го гвардейского корпуса 25 июня заняли Олонец. На следующий день они вошли в Нурмолицы, 28 и 29 июня вели бои с частями 8-й пехотной дивизии финнов в районе Торосозера, а 30 июня вышли к реке Видлице между Ивасельгой и Большими Горами.

99-й корпус к 30 июня вел бой в районе Ведлозера. 4-й корпус 25 июня занял сильные узлы сопротивления Сармяги и Обжа и быстро продвигался по берегу Ладожского озера. 26 июня 272-я дивизия вышла к реке Тулокса, а на следующий день соединилась с десантниками, удерживавшими плацдарм между Тулоксой и Видлицей. Части 15-й бригады и 5-й дивизии финнов были отброшены за Видлицу и заняли оборону на ее западном берегу. За успешное форсирование реки Свирь многие воины 272-й дивизии были награждены орденами и медалями, одиннадцать человек получили звание Героя Советского Союза.

В резерве фронта находились 127-й легкий и 94-й стрелковый корпуса, которые в боях за Свирь участия не принимали. Подсчитав, что для разгрома финских войск вполне достаточно тех сил, которые 21 июня форсировали Свирь, Ставка вывела 94-й корпус из состава Карельского фронта и перебросила его на другой фронт.

С выходом войск 7-й армии на реку Видлица 30 июня закончился первый этап наступления на свирско-олонецком направлении. На правом фланге армии советские войска после форсирования Свири преследовали отступающих финнов в направлении от Вознесенья на Шелтозеро и Петрозаводск. Там наступали 368-я дивизия, 69-я стрелковая бригада и части 150-го укрепленного района.

Глава 12

Освобождение Петрозаводска

К лету 1944 года финны занимали оборону от Повенца до деревни Великая Губа. На их правом фланге она проходила по южному склону Беломорско-Балтийского канала. Здесь у финнов стояли 1-я и 6-я пехотные дивизии и 21-я пехотная бригада. Как и на Свири, финны создали здесь несколько линий обороны, построили мощные узлы сопротивления на переднем крае, а в глубине, у поселка Пиндуши, у Медвежьегорска, Чебино и Кумсы, — вторую линию обороны. Здесь было много дзотов, дотов с брони-

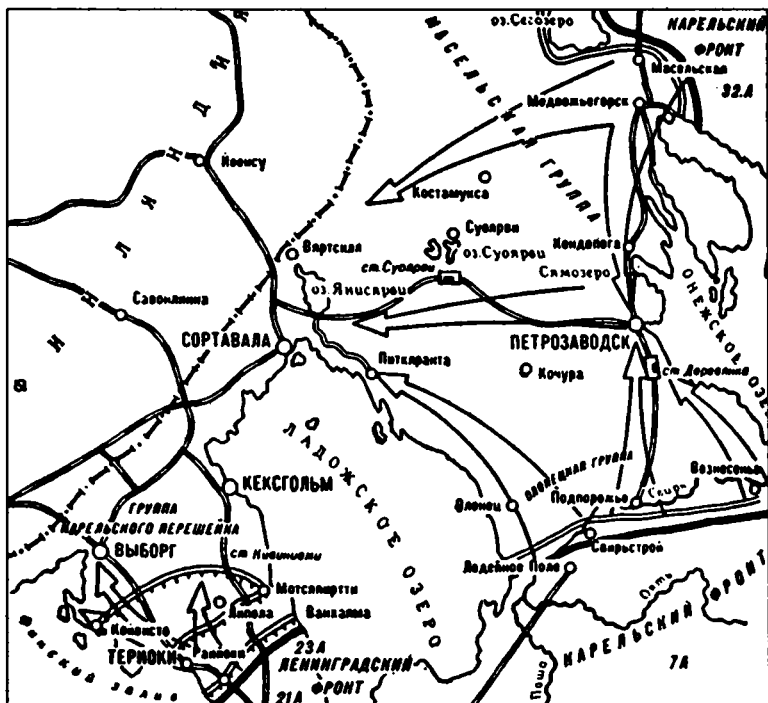

Разгром финских войск в Южной Карелии

рованными колпаками, несколько линий траншей и заграждений из колючий проволоки, минные поля, лесные завалы и гранитные надолбы на танкоопасных направлениях.

Финнам противостояла 32-я армия под командованием генерал-лейтенанта Ф.Д. Гореленко. Входившие в ее состав 289-я, 313-я и 176-я дивизии находились на медвежьегорско-масельском направлении, а 27-я дивизия с мая 1944 года имела самостоятельное направление Ругозеро — Реболы. Против нее оборонялась 14-я финская дивизия. Если на участке 7-й армии к моменту наступления советские войска имели четырехкратное превосходство в численности и более чем шестикратное в артиллерии, то на участке 32-й армии силы были почти равны. Правда, 32-я армия имела танковый полк, чего не было у финнов.

Утром 20 июня 1944 года, то есть на сутки раньше, чем на Свири, части 32-й армии начали активные боевые действия. Гореленко приказал провести разведку боем на участке 313-й и 289-й дивизий, и в результате стало известно, что финские части перегруппировываются и готовятся к отходу. Войска получили приказ преследовать противника по всему фронту. В ночь с 20 на 21 июня передовые части 313-й дивизии форсировали Беломорско-Балтийский канал и внезапным ударом выбили противника с первой линии обороны. Затем через канал переправились основные силы дивизии.

21 июня советские войска освободили Повенец и подошли к Медвежьегорску. В этот же день 176-я и 289-я дивизии после короткой артподготовки вклинились в оборону противника и с боями к вечеру 21 июня вышли к озеру Вожема и станции Малыга в 14 км южнее станции Масьельской. Бой за Медвежьегорск шел почти сутки. Утром 23 июня сюда с севера продвинулась 289-я дивизия. Совместным ударом с востока и севера город был взят.

Отступая, финны как обычно взрывали мосты и шоссейные дороги, минировали не только шоссе, но и лесные тропы. За первые 5 дней боев войскам 32-й армии пришлось восстанавливать 153 км дорог, построить 26 мостов и обезвредить более 7 тысяч мин.

После взятия Медвежьегорска 1068-й и 1072-й полки 313-й дивизии начали преследование противника в направлении на Юостозеро — Койкоры — Спасская Губа и дальше на Хаутовара и Антила к Суоярви. Затем части 313-й дивизии должны были выйти на государственную границу. 1070-й полк преследовал финнов от Медвежьегорска через Кяппесельгу — Уницу — Оижму до Кондопоги. Предполагалось, что очистив железную и шоссейную дороги на участке Медвежьегорск — Кондопога (100 км), полк повернет на Спасскую Губу, где и соединится с другими частями своей дивизии.

176-я и 289-я дивизии продвигались в направлении Кумса 2-я — Поросозеро — Луисваара — Куолисма. Это направление изобилует болотами и мелкими озерами, хороших дорог там не было. Финны умело использовали особенности местности, быстро строили укрепления, особенно в узких межозерных дефиле. Чтобы обойти их,

требовалось преодолеть десятки километров по густому лесу, на что уходило много времени. Поэтому дивизия двигалась медленнее, чем было запланировано.

28-29 июня правофланговые соединения 7-й армии и наступавшие с севера вдоль Онежского озера части 32-й армии, вошли в Петрозаводск, оставленный финнами без боя.

2 июля 37-й гвардейский корпус возобновил наступление на реке Видлица. Через два дня советские ударные подразделения подошли к довольно широкой реке Тулемайоки. Здесь только через трое суток, преодолев сопротивление финнов, 37-му корпусу удалось форсировать Тулемайоки и продвинуться еще на 15-20 км по направлению к Суистамо — Янисярви. Дальше сопротивление финнов все возрастало. На участке Кителя — Леметти советские войска 11 июля были вынуждены остановиться и перейти к обороне.

Вдоль побережья Ладожского озера наступал 4-й стрелковый корпус, 3-го июля он также подошел к реке Тулемайоки, но форсировать ее не смог. Удалось только захватить поселок и крупную железнодорожную станцию Самли, имевшую большое значение для обороны всего этого района. Чтобы ускорить здесь продвижение, командующий 7-й армией 6 июля ввел в бой 127-й легкий стрелковый корпус на стыке между 4-м и 37-м корпусами. Ему была придана 7-я танковая бригада. Перед корпусом стояла задача разгромить противника западнее поселка Уома и вместе с 4-м корпусом уничтожить финские войска в районе Питкяранты. 10 июля город Питкяранта был взят. Но дальнейшее наступление приостановилось — прорвать узел обороны в районе Кителя пока не удавалось.

К этому времени линия фронта установилась на рубеже Питкяранта — Лоймола, то есть на том самом рубеже, где закончилась Зимняя война. Финны восстановили и усилили здесь старые оборонительные сооружения, используя особенности рельефа местности. 4 августа 7-я армия получила приказ на рубеже Питкяранта — Лоймола перейти к обороне. Так как для обороны не требовалось столько войск, Ставка забрала у Карельского фронта 37-й гвардейский корпус, 7-ю артиллерийскую дивизию, 29-ю танковую бригаду, бригаду гвардейских миноме-

тов и 13-ю саперную бригаду и перебросила их на другие фронты.

На правом фланге Карельского фронта в конце июля — первых числах августа 32-я армия продолжала преследовать отступающих финнов в направлении Поросозеро — Луисваара — Иломантси. Там успешно продвигались 176-я и 289-я дивизии. 368-я дивизия, переданная после взятия Петрозаводска из 7-й армии в 32-ю, вместе с 313-й дивизией наступала на Суоярви и Корписельку. 25 июля 289-я стрелковая дивизия перешла государственную границу, углубившись на территорию Финляндии на 10-12 км в направлении Викиниemi.

Финское командование, получив от разведки сведения об уходе 37-го гвардейского корпуса и частей усиления, перебросило в район Викиниemi — Иломантси большие резервы. Уже 31 июля финские войска предприняли контрудар. Фланги выдвинувшихся далеко вперед советских дивизий оказались обнаженными. Численный состав их за полтора месяца непрерывных боев значительно сократился. Поэтому 10 августа войскам 32-й армии было приказано отойти на более выгодные позиции на государственную границу и перейти к обороне.

На этом боевые действия в Карелии закончились.

Таблица № 14

Потери танков и САУ в 1944 году на Карельском фронте

Причины потерь	Всего танков и САУ, шт.	Из них танков Т-34, шт.	Всего танков и САУ, %	Из них танков Т-34, %
Всего потеряно	415	147	100	100
в т. ч. от боевых повреждений	254	120	61,2	1,6
от технических неисправностей	80	18	19,3	12,3
от прочих причин	81	9	19,5	6,1
Из числа боевых потерь:				
от артиллерии	165	77	65 (78—95)*	64,2
от мин и фугасов	89	43	35 (1—8)*	35,8
от авиации	нет	нет	— (1—6,8)*	—
Безвозвратные потери	94	43	36,	4 36

* — В скобках даны потери танков и САУ (в процентах) в 1944 году на других фронтах.

Источник: Игуменов П. «Исследование поражаемости отечественных танков. (По опыту Великой Отечественной войны)», М., 1947.

Глава 13

ВВС Финляндии в «продолжительной» войне

ИСТРЕБИТЕЛИ

После окончания Зимней войны финское командование решило пополнить парк «фоккеров» и заказало заводу в Тампере 50 машин. Так как двигатели «Меркури», применявшиеся на D.XXI, были нужны строившимся на том же заводе «Бленхеймам», для истребителей решили использовать американские Пратт-Уиттни R-1535 «Твин Уосп Джаниэр». Правда, они были тяжелее «меркуриев» и имели заметно меньшую мощность, зато их было много. Вся серия была построена к июню 1943 года.

На 25 июня 1941 года ВВС Финляндии имели около 70 истребителей «Фоккер» D.XXI обеих модификаций (M — с двигателем «Меркури» и DW — с мотором Пратт-Уиттни). Они входили в состав авиагрупп (эскадрилий) LLv-12, LLv-30, LLv-32, а также учебных частей. LLv-24 вскоре после окончания Зимней войны перевооружилась на «брюстеры».

D.XXI «M» открыли счет финской авиации и в новой войне, сбив 25 июня 1941 года два бомбардировщика ДБ-3. Это были машины LLv-32. В августе эта группа отдала свои «фоккеры» LLv-14, перевооружившись на Кертисс Н-75. В ходе начавшихся боев D.XXI применялись на всех участках фронта: в Карелии, на Карельском перешейке, над Финским заливом и Ханко.

Кроме того, из состава LLv-30 были в середине сентября выделены несколько машин для формирования группы LLv-10. Это подразделение, имевшее по три разведчика «Райпон» и Фоккер С-VE, воевало в Карелии до конца ноября 1941 года, сбив 5 самолетов и потеряв 3 своих. Над Ханко действовали D.XXI авиагруппы LLv-30. Они вели борьбу с советской авиацией и морскими целями. Как вспоминают советские участники обороны полуострова, в воздушных боях финнам здесь сбить ничего не удалось, а потеряли они 12 «фоккеров».

К началу 1942 года в строю находилось 53 самолета D.XXI. Они входили в состав групп LLv-12, LLv-14 и LLv-30. Надо отметить, что часть «фоккеров» была переоборудована в фоторазведчики. Самолеты LLv-12 действовали над Ладожским озером, в основном против объектов «Дороги жизни». LLv-14 воевала в Карелии и потеряла несколько истребителей. Так, 10 марта 1942 года не вернулись два D.XXI, сбитые «харрикейнами» 152-го истребительного авиаполка.

К 1 января 1943 года у финнов осталось 40 машин D.XXI, еще через год — 35. В 1944 году завод в Тампере выпустил несколько D.XXI, оснащенных двигателями «Пегасус» мощностью 920 л.с. Но к началу 1944 года уже стало ясно, что в качестве истребителя D.XXI себя изжил, так как во всем уступал новым советским истребителям. Поэтому все «фоккеры» перевели в LLv-12 и LLv-14, где они совершали только разведывательные полеты. К концу 1944 года в строю осталось всего 36 «фоккеров» D.XXI.

Истребители «Гладиатор» финны использовали в основном как разведчики.

Как уже говорилось выше, в декабре 1939 года Франция передала финнам 30 истребителей «Моран» M.S.-406CL. В 1941—1942 годах немцы поставили Финляндии еще 43 трофейных «морана» (MS-406CL и MS-410). «Мораны» состояли на вооружении LLv-28 и LLv-14. Группа LLv-28 сражалась в 1941 году в Южной Карелии, а затем была отправлена на север Карелии, где участвовала в блокаде Кировской железной дороги. По финским источникам в 1941-1944 годах «мораны» одержали 121 воздушную победу в воздушных боях.

На «моранах» стояли моторы Испано-Сюиза 12Y31 (860 л.с.). С конца 1942 года «мораны» начали переделывать под трофейный советский мотор М-105П. Первый полет модернизированного «морана» состоялся 4 февраля 1943 года. Максимальная скорость у земли поднялась с 377 км/час до 435 км/час. Раньше на высоте 5480 м истребитель достигал скорости 449 км/час, а с новым мотором — 525 км/час на высоте 4000 м. Крейсерская скорость возросла с 300 до 410 км/час, скороподъемность с 18 до 25 м/с.

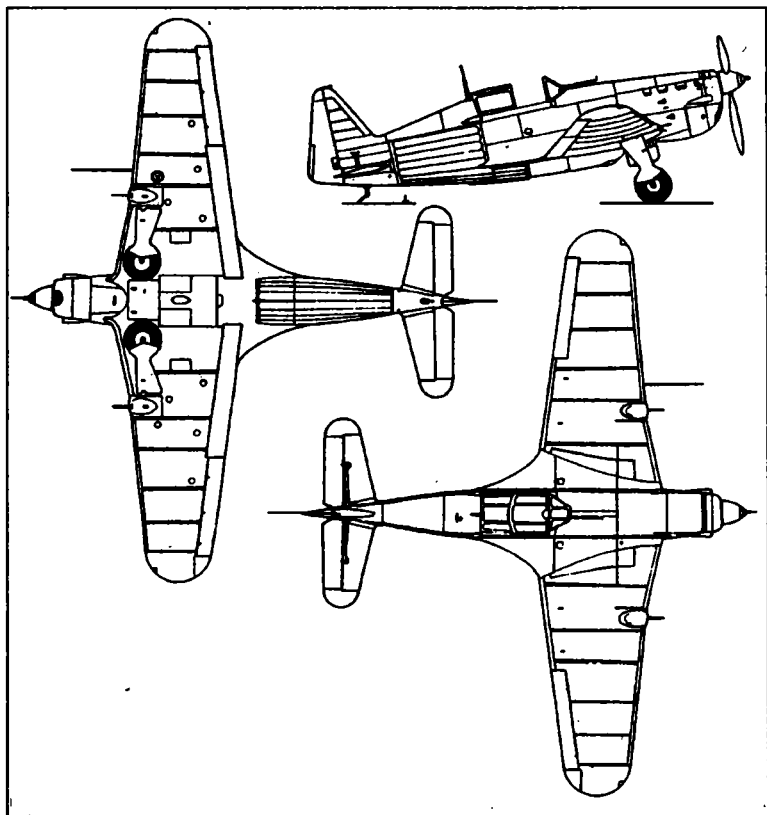

Французский истребитель «Моран» MS-406C1

Однако только два самолета типа «Мерке Моран» («Моран-призрак») были сданы ВВС до заключения перемирия 4 сентября 1944 года. При этом один из них 30 июля 1944 года был сбит в воздушном бою. Но к 21 сентября 1945 года все уцелевшие «мораны» (41 машина) были оснащены моторами М-105П.

В 1939 году Финляндия закупила в США 44 палубных истребителя Брукстер F2A, более известных под английским названием «Буффало». У финнов они назывались В-239. Они имели двигатели R-1820-G5 мощностью 950 л.с. Финны установили на самолетах крыльевые 12,7-мм пулеметы с боекомплектом 800 выстрелов на ствол. Сбор-

ку доставленных из США В-239 производила шведская фирма «СААБ» на заводе в Тольхеттене. К моменту окончания Зимней войны в строй вступили шесть В-239, но они не успели принять участие в боях.

Истребителями В-239 была вооружена LLv-24. К 25 июня 1941 года в строю было 44 машины. В марте 1944 года В-239 были переведены в LLv-26. Финским летчиком «Буффало» понравился. Финская фирма «Валмет» попыталась наладить производство В-239 с деревянными крыльями и трофейными советскими двигателями М-63. Самолет получил название «Хуму» и был выпущен в одном экземпляре.

С марта по май 1944 года была сформирована 34-я авиагруппа (LLv-34) («Мерсу Лаивуе») в 3-м авиаполку (LeR-3). В ней было 28 истребителей Me-109G-2. Первая партия Me-109G-2 в составе 15 штук поступила в LLv-34 в апреле 1944 года. А 15 оставшихся в строю Me-109G-2 были переданы в LLv-24, где они заменили истребители В-239. Позже поступило еще несколько истребителей Me-109 типа G-6, G-6/R6, а также разведчиков Me-109G-8 и Me-109G-14. Всего финны получили от Германии 132 истребителя Me-109G всех модификаций. Из них к моменту заключения перемирия с СССР финны потеряли 22 машины Me-109G. Оставшиеся Me-109G использовались в финских ВВС до 1954 года.

Пять истребителей И-15бис, захваченные в Зимнюю войну, финны использовал для обучения летчиков и буксировки мишеней. За время Зимней войны финские войска захватили пять И-153, а летом-осенью 1941 года — еще три. 18 ноября 1942 года одиннадцать трофейных И-153 финны приобрели у Германии. Эти самолеты перегоняли в Финляндию из Вены финские летчики в конце 1942 года. Из-за аварий три истребителя прилетели только в 1943 году, в том числе последний 20 сентября 1943 года. Один из купленных И-153 разбился на территории Германии. И-153 финны сначала обозначали VН, а с 4 июня 1942 года — ПТ.

31 мая 1941 года была сформирована специальная морская эскадрилья LLv-6, в задачу которой входила разведка над морем, поиск подводных лодок и ПВО Финского залива. Основу эскадрильи составили советские самолеты

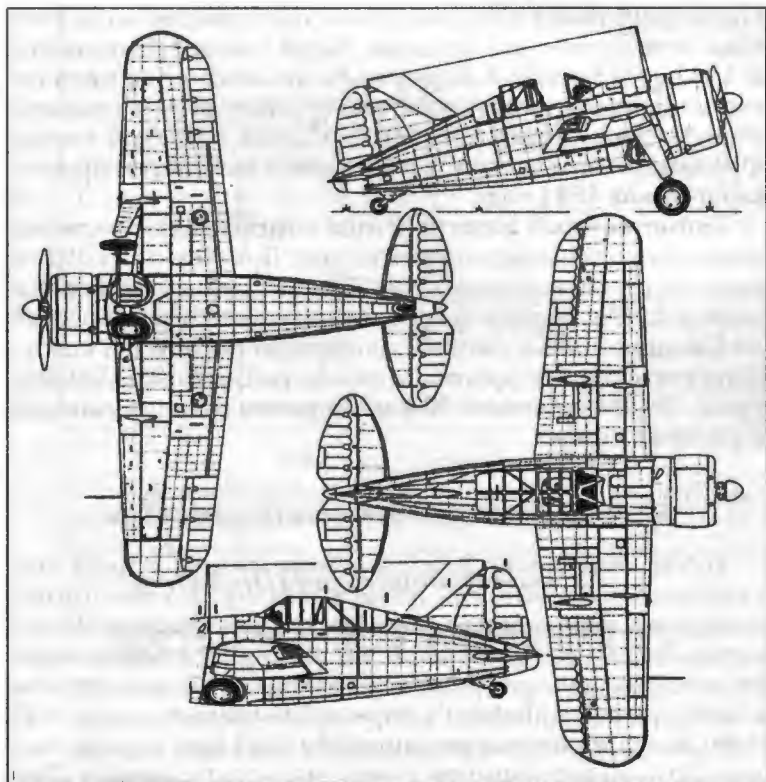

Истребитель В-239 Брюстер «Буффало»

типов СБ и И-153. На 21 июня 1941 года эскадрилья базировалась в Турку, имея три СБ и пять И-153. Восемь финских И-153 пережили войну и были законсервированы 22 февраля 1945 года.

В финских ВВС в «продолжительную» войну использовался лишь один истребитель И-16, захваченный на острове Гогланд 28 марта 1942 года.

Три истребителя ЛаГГ-3 летали в LLv-32 с марта 1943 года вместе с истребителем Кэтрис Хон на олонцеком направлении. Один из ЛаГГов был потерян из-за отказа двигателя.

Как уже говорилось, англичане в ходе Зимней войны поставили Финляндии 11 истребителей «Харрикейн».

Последний полет «харрикейнов» состоялся в июле 1943 года, после чего две машины были законсервированы. В 1942—1943 годах в Карелии были захвачены пять совершивших вынужденную посадку советских «харрикейнов» (модификации IIА и IIВ). Из них в боевой состав Финляндии был введен только один. Он эксплуатировался до 31 мая 1944 года.

Единственный Кертис Р-40М «Киттихаук» достался финнам, когда младший лейтенант В.А. Ревин из 191-го истребительного авиаполка (275-я истребительная авиадивизия, 13-я воздушная армия) заблудился на перелете из Смольной в Касимово в ненастную погоду. Он сел по финскую сторону фронта на лед озера Валкярви (Белоостров). Р-40М состоял в 32-й эскадрильи и использовался в учебных целях.

БОМБАРДИРОВЩИКИ И МОРСКИЕ САМОЛЕТЫ

После окончания Зимней войны финны сумели восстановить большинство поврежденных «Бленхеймов», используя комплекты запасных частей фирмы «Бристоль». Только две машины из числа поврежденных оказались непригодны для ремонта. Еще шесть были потеряны в катастрофах и авариях с апреля 1940 года по июль 1941 года. Для пополнения эскадрилий в 1941 году первую партию бомбардировщиков сумел выпустить завод в Тампере.

К моменту нападения на СССР в боевом составе LeR-4 имелось 20 «Бленхеймов» и четыре трофейных ДБ-3. К 21 сентября 1941 года 4-й авиаполк потерял 11 «Бленхеймов», из которых семь сбили истребители, три было уничтожено 10 августа на авиабазе Миккели и один сбила зенитная артиллерия Балтийского флота.

Интересный бой произошел 27 сентября, когда шесть «Бленхеймов» после бомбежки Петрозаводска возвращались на базу. На подлете к своему аэродрому финны заметили ДБ-3, который с трудом шел на одном моторе к линии фронта на высоте около 500 метров. От его левого двигателя тянулся неширокий шлейф дыма. Поврежденный бомбардировщик показался финским экипажам, что называется, лакомым кусочком и, заложив пологую спи-

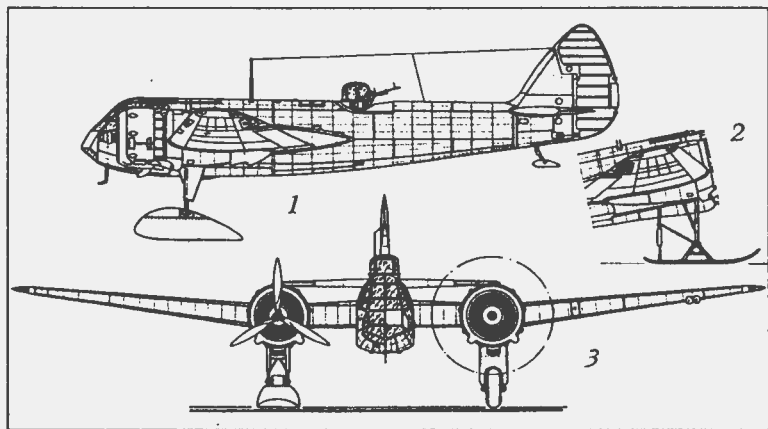

Финский «Бленхейм» Mk.I:

1 – на фиксированном лыжном шасси; 2 – убирающиеся лыжи (обратите внимание на обтекатели мотогондол); 3 – вид спереди (лыжное шасси по сравнению с колесным не только не изменяло стояночный угол самолета, но и высоту)

раль, тройка «Бленхеймов», словно на параде, пристроилась ему в хвост. Но попытка добить противника дорого обошлась финнам. В ходе первой же атаки был сбит один «Бленхейм». При втором заходе второй «Бленхейм» получил повреждение и ушел на базу. Третий же «Бленхейм» слишком близко подошел к ДБ-3. В результате столкновения погибли оба бомбардировщика.

Всего за 1941 года финны потеряли 16 «Бленхеймов». Эти потери компенсировали «Бленхеймы», выпускавшиеся на заводе в Тампере и несколько трофейных английских «Бленхеймов», переданные немцами.

22 мая 1942 года финская разведка засекла на Ладоге крупный конвой, следовавший в сопровождении боевых катеров и истребителей. Для удара по нему вылетели 24 самолета 42-й, 44-й и 48-й эскадрилий под прикрытием восьми Me-109. Финны и немцы подошли к конвою в тот момент, когда на смену шестерке «Томагавков» прилетели столько же «яков». В жестоком бою с советскими истребителями «Мессершмитты», оказавшиеся в меньшинстве, не сумели прикрыть своих подопечных. Последствия

для финнов оказались плачевными: они не досчитались шести «Бленхеймов» (по три машины из состава 42-й и 44-й эскадрилий) и четырех трофейных ДБ-3 из 48-й эскадрильи. Немцы потеряли два Me-109F, наши — два Р-40 и два «Яка». После этого боя финские бомбардировщики стали летать в основном по ночам.

Осенью 1942 года «Бленхеймы» перенацелились на бомбардировку советских аэродромов. Так, над авиабазой Сегеша финские экипажи появлялись трижды: 31 августа, 29 сентября и 24 ноября. По два налета было произведено на аэродромы Паша и Оятти. Первый бомбили 17 сентября и 4 октября, а второй — 14 октября и 6 ноября. В этих рейдах финны не понесли потерь, но и успех был довольно скромным. ВВС Красной Армии на этом участке фронта на своих аэродромах в течение осени 1942 года потеряли не более 20 самолетов, что практически не сказалось на численности советской авиационной группировки в Карелии.

В начале весны 1944 года 44-я эскадрилья сдала уцелевшие «Бленхеймы» в 42-ю эскадрилью, а взамен получила 16 немецких бомбардировщиков Ju-88A-4. К этому времени в четырех эскадрильях находились на вооружении 21 ДБ-3, 16 Ju-88, 11 «Бленхеймов», три СБ и два Пе-2. Основным видом их боевой деятельности в это время была разведка, которую вели наиболее опытные экипажи.

Всего в 1943 году в ходе боевых действий были потеряны семь «Бленхеймов». Эти утраты с лихвой восполнили поставки завода в Тампере. К концу года все трофейные бомбардировщики ДБ-3 и СБ, находившиеся на вооружении 48-й эскадрильи, были списаны на запчасти, так как летный состав подразделений получил 11 новых «Бленхеймов» Mk4.

К весне 1944 года 4-й авиаполк насчитывал 72 самолета: 38 — «Бленхеймов», 13 — Ju-88A-4, 9 — Do-17Z, 8 — ДБ-3/Ил-4 и 4 — Пе-2. С установлением хорошей погоды командование поставило задачу — упреждающим ударом ослабить, насколько возможно, советскую авиационную группировку в Карелии. 2 и 9 марта экипажи 42-й эскадрильи атаковали аэродромы Истмус, Горская, Касимово и Левашово, где на двух последних, по данным фотоконтроля, уничтожили 18 самолетов. Чтобы избежать встреч

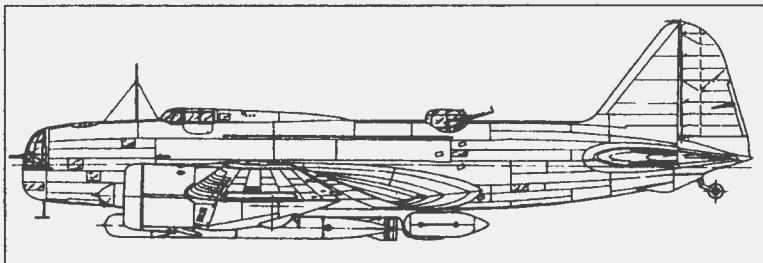

Торпедоносец ДБ-3Т

с советскими истребителями, эти рейды производились либо ранним утром, либо на закате.

30 марта группа из 30 бомбардировщиков накрыла советскую авиабазу в районе Мергино: на стоянках удалось сжечь свыше 20 машин и около 10 повредить. В этот раз потерь избежать не удалось — взлетевшая четверка «Яков» сбила два «Бленхейма» из состава 42-й эскадрильи и два истребителя сопровождения. Наиболее результативный удар 34 бомбардировщика нанесли по авиабазе в Кахе. Здесь финнам удалось уничтожить около 70 советских самолетов.

Всего в ходе войны «Бленхеймы» выполнили свыше 4500 боевых вылетов. В ходе воздушных боев они сбили 8 советских истребителей. Безвозвратные потери составили 58 бомбардировщиков. За годы войны завод в Тампере выпустил 45 «Бленхеймов» Mk1 и Mk4. К концу войны в боеспособном состоянии находились 30 «Бленхеймов».

В ходе «продолжительной» войны Финляндия получила из Германии 24 бомбардировщика Ju-88A-4 и несколько бомбардировщиков Do-17Z.

Восемь бомбардировщиков СБ были захвачены в Зимнюю войну. Летом 1941 года еще 16 трофейных самолетов СБ финны купили в Германии и доставили в Финляндию между 5 сентября 1941 года и 27 августа 1942 года. СБ состояли в морской 6-й эскадрилье.

27 марта 1942 года четыре СБ с охранением из финских И-153 той же эскадрильи бомбили Гогланд. На следующий день остров захватили финские войска. 28 мая 1942 года лейтенант Палосуо на СБ потопил глубинными бом-

бами советскую подводную лодку М-95 (по советским данным М-95 погибла на mine 15 июня 1942 года). 14 июля 1942 года лейтенант Терлс на СБ совместно с минным заградителем «Руотаинсалми» потопил советскую подводную лодку Щ-317 в районе острова Родшер. 14 октября 1942 года лейтенант Палосуо на СБ потопил подводную лодку Щ-302 к северо-западу от острова Суур-Пактри (по советским данным эта лодка погибла на mine).

В марте 1943 года 6-я эскадрилья участвовала в налетах на советские аэродромы к северу от Ленинграда силами до четырех СБ. 18 марта финны бомбили Касимово и Левашово, а три дня спустя — Левашово, Касимов, Шувалово и Капитолово. 22 марта они атаковали Левашово, Горскую, Углово, а 25 марта — Углово и Левашово. 17 сентября 1943 года пять СБ участвовали в налете на Лавенсаари. 21 октября морская 6-я эскадрилья отметила 1000-й вылет СБ.

Так как самолеты СБ к 1944 году уже устарели, 6-я эскадрилья не участвовала в боях на Карельском перешейке в июне, а продолжала патрулирование над морем. Звено СБ из 6-й эскадрильи совершило свой последний вылет 8 августа 1944 года. Ни один СБ не был потерян из-за действий противника, но семь СБ погибли в авариях.

Пять ДБ-3 были захвачены в Зимнюю войну, шесть куплены в Германии в 1941 году. Летом 1941 года четыре исправных ДБ-3 были включены в состав 46-й эскадрильи. 2 октября 1942 года Финляндия купила еще четыре бомбардировщика ДБ-3Ф (Ил-4) в Германии. Во время перелета один разбился, а три прибыли в Финляндию 21 октября 1942 года. Их первоначально передали в 48-ю эскадрилью, 15 ноября 1943 года — в 46-ю эскадрилью.

19 февраля 1943 года все бомбардировщики 4-го авиаполка бомбили советский аэродром в Секехе (Сегежа). Из-за плохой погоды результаты налета невозможно было установить. На обратном пути все четыре ДБ-3 заблудились и совершили вынужденные посадки в разных местах. Один ДБ-3 разбился, его экипаж погиб. Три других самолета получили легкие повреждения. 20 августа 1943 года 4-й авиаполк бомбил базу советских партизан в Лехто. Участвовал 31 самолет, включая три ДБ-3 и один ДБ-3Ф. Их сопровождали десять истребителей «Моран»

из 14-й эскадрильи. 17 сентября 1943 года два ДБ-3 участвовали в налете на Лавенсаари. Всего 48-я эскадрилья совершила 27 вылетов на ДБ-3. Ни один ДБ-3 не был сбит в бою, но три машины погибли в авариях. При этом погибли семь членов экипажей.

К концу 1943 года ДБ-3 и ДБ-3Ф перевели в 46-ю эскадрилью (оснащенную в основном немецкими Do-17), располагавшуюся в Менсуваара. Весной 1944 года бывшие советские бомбардировщики участвовали в ряде ударов по советским аэродромам. 30 марта 1944 года Мергино (к югу от Свири) атаковали 33 самолета, в том числе один ДБ-3 и один ДБ-3Ф. 3 апреля 1944 года финны бомбили Кяху, а 18 мая — опять Мергино.

В июне 1944 года 46-я эскадрилья успешно действовала на Карельском перешейке. Последний вылет состоялся 9 августа 1944 года, когда четыре бомбардировщика (два Do-17, два ДБ-3 и один ДБ-3Ф) атаковали железнодорожную станцию Суоярви. В составе 46-й эскадрильи ДБ-3 совершили 44 вылета, ДБ-3Ф — 28. Ни один самолет не был сбит в бою. Один ДБ-3 списали после аварии, его экипаж погиб.

В 1941 году Финляндия приобрела у Германии шесть Пе-2. 10 января 1942 года они прибыли на переоборудование на завод Валмет. Затем их передали в 48-ю эскадрилью. 11 сентября 1942 года в Северной Финляндии совершил вынужденную посадку дальний истребитель Пе-3. После ремонта его 19 августа тоже передали в 48-ю эскадрилью. Один Пе-2 прибыл 29 января 1944 года из Германии. Пе-2 использовались в основном как фоторазведчики. В летние сезоны 1942, 1943 и 1944 годов действовало отдельное разведывательное звено 48-й эскадрильи, оснащенное специально отобранными «Бленхеймами», Do-17, ДБ-3 и Пе-2. Пе-2 совершили в общей сложности 125 вылетов. Три Пе-2 были уничтожены противником, один пропал без вести, два разбились в авариях. Погибли восемь членов экипажей.

С 24 июня 1941 года по 16 февраля 1942 года финны захватили пять летающих лодок МБР-2. Эти самолеты использовались в 15-й и 6-й эскадрильях для разведки в Ботническом и Финском заливах, сброса листовок в районе

Ленинграда и других задач до 7 октября 1942 года, когда состоялся последний полет финского МБР-2.

В августе 1942 года финская разведка провела успешную радиоигру. От карельских партизан была послана радиограмма с просьбой послать самолет для эвакуации «захваченных в плен финских офицеров». 28 августа две летающие лодки Ш-2 сели в Сапсаярви, где их захватили финны. Четыре члена экипажей погибли в перестрелке. Обе лодки отдали финской разведке. Одна Ш-2 разбилась 3 октября 1942 года при неудачной посадке. Вторая лета-ла до 13 сентября 1944 года.

Глава 14

Бронетанковая техника Финляндии в «продолжительной» войне

К 1941 году большая часть финских танков была сведена в отдельный танковый батальон. С начала войны танковый батальон прошел с боями по маршруту Тулокса — Олонек — Лодейное Поле — Михайловское — Важины — Токари; Ивенка — Ладва — Педасельга -Деревянное. Конечной целью наступления был Петрозаводск, куда батальон прибыл 1 октября 1941 года. В начале декабря началось второе наступление, в ходе которого были взяты населенные пункты Медвежьегорск и Повенец. По окончании этого наступления ситуация на фронте стабилизировалась. Лишь в марте 1942 года в районе Шеменичи — Пертоозеро состоялось крупное сражение, в котором участвовал один взвод из состава финского танкового батальона.

Еще в начале первого наступления было захвачено некоторое количество танков БТ-5 и БТ-7, которые вошли в боевой состав финских танковых войск к началу 1942 года. Количество захваченной бронетехники было столь велико, что батальон 10 февраля 1942 года переформировали в бригаду, состоящую из двух бронепатальонов. Основным танком в бригаде оставался Т-26 различных модификаций. Первые танки Т-34 (финское название «Сот-



Бронетехника Финляндии в музее

ка») и несколько Т-28 финны захватили осенью 1941 года. Они свели их во взвод тяжелых танков 2-го бронепатальона. В 1942 году в состав взвода были введены два трофейных советских танка КВ-1, отремонтированные после успешной эвакуации из-под Свири и Соломенного.

25 апреля 1941 года в Швеции были заказаны шесть самоходных зенитных установок «Ландверк Анти II». 40-мм автоматы Бофорс для них изготовили финские заводы ВТТ в городе Ювяскиля. Испытания первой установки начались 10 марта 1942 года. Все шесть установок были готовы к 14 мая 1942 года.

Трофейные танки Т-26 были различных модификаций, в том числе огнеметные варианты ОТ-26, ОТ-130 и ОТ-133. Эти танки, а также двухбашенные пулеметные Т-26 образца 1931 г. использовались исключительно как учебные для подготовки механиков-водителей. В 1942—1943 гг. они были перевооружены советскими 45-мм пушками. В результате этой модернизации появились так называемые «гибридные» танки, характерные только для Финляндии. Огнеметные танки ОТ-26 и тягачи Т-26Т не модернизировались.

Модернизация двухбашенных танков Т-26 заключалась в демонтаже бронелиста над боевым отделением и установке вместо него соответствующей детали, снятой с подбитых Т-26 образца 1933 года вместе с башней. Шесть танков были модернизированы до соответствия стандарту образца 1933 года, и два танка — до стандарта Т-26 образца 1937 года.

Модернизация огнеметных танков ОТ-130 и ОТ-133 заключалась в демонтаже баков и трубопроводов огнемета с последующей установкой в башне 45-мм пушки, причем на ОТ-133 убрали еще и задний башенный пулемет. Также в танках монтировались мелкие детали — сиденья, крепления для боеприпасов и т.д. Один ОТ-133 переделали так, что у него башня оказалась смещенной к левому борту.

Большинство танков получили по дополнительному пулемету в передней части боевого отделения. Экипаж увеличился до четырех человек. Пулемет финны устанавливали в «яблоке», смонтированном в бронированном спонсоне лобовой бронеплиты слева.

Среди захваченных осенью 1941 года советских танков Т-28 было несколько Т-28Э с экранированной броней. Один из них был позже введен в строй, а бронирование всех захваченных Т-28 усилено по образцу Т-28Э силами ремонтных баз.

Весной 1942 года на заводе ВТТ начались работы по переделке танков БТ-7 обр. 1937 г. в штурмовые орудия для батальона штурмовых орудий, который планировалось создать при бронедивизии. Новая машина получила название БТ-42. Стандартная башня БТ-7 подверглась серьезной переделке. В башне устанавливалась английская 4,5-дюймовая (114-мм) гаубица QF.Mk.II (финское обозначение 114 Р 18). 24 гаубицы были получены из Англии, а остальные куплены в Испании во время Зимней войны. Гаубицы снабжались дульным тормозом оригинальной финской разработки. Первый БТ-42 был передан бронбригаде в начале сентября 1942 года для испытаний и возвращен заводу уже в конце сентября для устранения выявленных недостатков.

Трофейные БТ-7 в хорошем техническом состоянии перед модернизацией проходили ремонт и профилакти-



*Трофейные советские танки в финском музее
(на первом плане Т-34 обр. 1944 г., далее – КВ-1)*

ку в Бронцентре и на фирме Локомо лтд. Серийное производство модернизированных башен и монтаж орудий производил завод ВТТ в Ювяскиля. Первая штурмовая гаубица была поставлена в войска 26 февраля 1943 года. Всего модернизировали 18 машин. Последняя была выпущена осенью 1943 года. Несмотря на то, что первоначальный график подразумевал начало выпуска еще в сентябре 1942 года, а окончание серийного производства через год, проект затянулся, отвлекая на себя заводские мощности.

Штурмовое орудие оказалось не очень удачным. Основной причиной этого было отдельно-гильзовое зарядание гаубицы, снижавшее темп стрельбы. Бронбойный снаряд имел малую бронепробиваемость. Внутри машины было тесно, работать экипажу в таких условиях было неудобно. Кроме того, использовались механизмы разворота башни и вертикальной наводки от танка БТ, имевшие недостаточную мощность для тяжелой гаубицы. После того, как в сентябре 1943 года батальон штурмовых орудий стал получать немецкие машины StuG40, все БТ-42 свели в сформированный 7 декабря 1943 года Отдельный броневзвод.

В марте 1943 года командование бронедивизии предложило генеральному штабу переделать 20 танков БТ в бронетранспортеры (БТР). Вначале эту идею отвергли, но впоследствии от командования дивизии поступило еще одно, более продуманное предложение о переделке в БТР четырнадцати танков. 18 мая 1943 года был дан заказ на эту работу. Бронцентр приступил к изготовлению опытного образца для испытаний, при этом верхняя часть корпуса БТ-7 зашивалась деревянными щитами. Боевое отделение танка использовалось в качестве десантного отделения и имело люки. Образец был готов к концу октября 1943 года. 14 ноября его включили в состав батальона штурмовых орудий для фронтовых испытаний, продолжавшихся в течение декабря. В серию машина так и не поступила. Опытный образец передали в Отдельный броневзвод, а 22 мая 1945 года он пошел на переплавку.

С 6 июля по 3 сентября 1943 года морским путем из Германии были доставлены 30 немецких 75-мм самоходных установок StuG40. Первые машины из этой партии поступили на вооружение батальона штурмовых орудий 2 сентября 1943 года. К июню 1944 года силами батальона самоходные орудия были модернизированы: удалены листы бортового дополнительного бронирования; немецкие 7,92-мм пулеметы MG-34 заменили на советские 7,62-мм ДТ; запасные катки навесили на борта в районе боевого отделения; над двигателем разместили деревянный короб для запчастей и инструментов.

В финской армии состояли на вооружении 24 трофейных броневедомоуля БА-10, оснащенные 45-мм пушкой 20К. Автомобили БА-10 были трехосными, но мощность их двигателей составляла всего 50 л.с., что было явно мало. В остальном машины этого типа финны оценивали достаточно хорошо. Начиная с осени 1943 года двигатели БА-10 стали заменять двигателями Форд V-8 мощностью 95 л.с. Были модернизированы все имеющиеся машины.

Старая бронетехника (например, танки Вилкерс, ОТ-26, тягачи Т-26Т, плавающие танки Т-37) постепенно передавались в учебные части. Уцелевшие три танка «Рено» и трофейные советские броневедомоуля Д-8 были



Танк Т-34 обр. 1939 г.

списаны в июне 1943 года. Однако плавающие танки Т-38 оставались в строю до конца войны.

В декабре 1941 года Финляндия передала Швеции три танка: Т-37РТ (радиофицированный танк), Т-26 обр. 1931 г. и БТ-5. Плавающий танк Т-37РТ был захвачен 18 декабря 1939 года в бою на Салльском фронте под Пелкосенниемами. Его передали в знак уважения к шведским волонтерам, сражавшимся на заключительном этапе Зимней войны на севере Финляндии. В настоящее время этот танк находится в танковом музее Аксвалл в Швеции. Танки Т-26 и БТ-5 не подлежали восстановлению. 26 октября 1942 года финны продали шведам за 15 тысяч шведских крон корпуса трех броневедомостей БА-10. Шведы восстановили эти машины и дали им название «pansarbil m/31F». Их использовали в армейской пехотной школе в городе Розенберг под Стокгольмом до начала 50-х годов.

В связи с началом тайных переговоров Финляндии с СССР, 16 апреля 1944 года Гитлер приказал приостановить все поставки бронетехники в Финляндию. В этот момент в Данциге грузились на корабли семь штурмовых орудий StuG40 и девять трофейных танков Т-34.

К 9 июня 1944 года единственная финская бронетанковая дивизия была дислоцирована в районе Выборг —

Пальцево – Лаппеенранта. Дивизия (основной состав – танки Т-26, Т-28, Т-34 и КВ-1), а также отдельный броневзвод (БТ-42), бронепатарея ПВО («Ландсверк Анти» II) и батальон штурмовых орудий (StuG-40) приняли бой на Карельском перешейке, где понесли большие потери в технике. Например из имевшихся 87 танков Т-26 было потеряно 25 машин. Отдельный броневзвод использовал свои БТ-42 в районе Выборга (особенно в бою за сам город) вплоть до его сдачи. С 17 по 21 июня 1944 года были потеряны 8 штурмовых орудий БТ-42.

Только советские танки Т-34 и немецкие САУ StuG40 были по-настоящему эффективным оружием. Пять САУ были потеряны 14-15 июня 1944 года в бою под Лебяжьей, две – 27–28 июня под Нюрмилампи и одна – 11 июня 1944 года под Vuosalmi. Всего боевые потери составили 27% наличного парка финских StuG-40.

Из артиллерийских тягачей «Комсомолец» были потеряны 62 машины, что составило треть от наличного парка.

После начала наступления советской армии на Карельском перешейке финны обратились к Германии с просьбой возобновить военные поставки. В июне-августе 1944 года немцы поставили Финляндии 15 средних танков Т-4J и 19 самоходных установок StiGIII G, а также не менее трех танков Т-34. В июне-июле 1944 года финны захватили два танка Т-34 с 76-мм пушкой и девять танков Т-34 с 85-мм пушкой, из них 7 танков финнам удалось отремонтировать и ввести в строй.

Финнам удалось захватить также несколько легких танков Т-60 и Т-70. В районе Петровки 25 июня 1944 года финны захватили две САУ ИСУ-152. Одна из них после ремонта перебитой гусеницы была немедленно введена в строй, но через четыре дня ее подбили в районе Кольхи, и она снова перешла к советским войскам. Вторая САУ (советский бортовой номер 1212) была эвакуирована с поля боя и по железной дороге через Лаппеенранту доставлена в Бронцентр в город Варкаус. По просьбе представителей бронепатареи ее решили модифицировать в эвакуационную машину путем демонтажа вооружения и установки буксировочного оборудования. К концу ноября эта работа была выполнена.

К концу 1944 года в строю у финнов имелось всего 398 танков*.

Глава 15

Выход Финляндии из войны

В начале января 1942 года посол СССР в Швеции Александра Михайловна Коллонтай (1872—1952) через шведского министра иностранных дел Гюнтера попыталась установить контакты с финским правительством. В конце января президент Рюти и маршал Маннергейм обсудили возможность проведения предварительных переговоров и пришли к заключению, что любые контакты с русскими недопустимы.

20 марта 1943 года правительство США обратилось к финскому правительству с предложением своего посредничества в переговорах о заключении мира (США не были в состоянии войны с Финляндией). Правительство Финляндии, посоветовавшись с немцами, ответило отказом.

Однако настроение у правительства Финляндии стало портиться по мере неудач германских войск на восточном фронте. Летом 1943 года представители Финляндии начали переговоры с американцами в Лиссабоне. Финский министр иностранных дел Рамзай направил в госдепартамент США письмо с заверением, что финская армия не станет воевать с американцами в том случае, если они после высадки в Северной Норвегии вступят на территорию Финляндии.

Это предложение, как и последующие перлы финских правителей в 1943—1944 годах, поражает своей наивнос-

* Приведенные в этой книге сведения о финской артиллерии, авиации и бронетехнике убедительно свидетельствуют о колоссальном количественном (в десятки раз!) и качественном превосходстве СССР. Тот факт, что несмотря на это финны в 1941—42 гг. успешно наступали, а в 1944 г. упорно оборонялись, говорит об исключительно высоком моральном духе и прекрасной боевой подготовке финских вооруженных сил. Финны всех заставили себя уважать.— Прим. ред.

тью. В самом деле, почему бы США не угробить несколько десятков тысяч своих солдат в Северной Норвегии, а заодно поссориться с Советским Союзом? В ходе поисков спасительной соломинки финские министры всерьез обсуждали с Маннергеймом возможность конфликта вермахта с национал-социалистической партией в Германии и прочие фантастические варианты*.

Постепенно шовинистические настроения стали уступать место пораженческим настроениям. Так, в начале ноября 1943 года социал-демократическая партия выступила с заявлением, в котором не только подчеркивала право Финляндии по своему усмотрению выйти из войны, но и отмечала, что этот шаг следует предпринять без задержки. В середине ноября 1943 года секретарь шведского министерства иностранных дел Бухеман информировал посла Коллонтай, что, согласно полученным сведениям, Финляндия желает заключения мира. 20 ноября А.М. Коллонтай попросила Бухемана довести до сведения финского правительства, что оно может направить в Москву делегацию. Правительство приступило к изучению этого предложения, а шведы со своей стороны дали понять, что готовы оказать Финляндии помощь продуктами питания в том случае, если попытки установить контакты с целью заключения мира приведут к прекращению импорта из Германии. В ответе финского правительства на предложение русских отмечалось, что оно готово вести переговоры о мире, но не могут отдать города и иные жизненно важные для Финляндии территории.

Таким образом, Маннергейм и Рюти были согласны вести переговоры, но в качестве победителей, и требовали возвращения Финляндии ее прежних территорий, находившихся в составе СССР на 22 июня 1941 года. В ответ Коллонтай заявила, что отправным пунктом для переговоров может быть только граница 1940 года. В конце января 1944 года финское правительство отправило государственного советника Паасикиви в Стокгольм для неофициальных переговоров с советским послом. Он вновь

* Все не фантастические. «Заговор генералов» и попытка военного мятежа в Германии в июле 1944 года были именно таким конфликтом. — Прим. ред.

попытался вести речь о границах 1939 года. Аргументы Коллонтай успеха не имели. Более весомыми оказались аргументы советской авиации дальнего действия.

В ночь с 6 на 7 февраля 1944 года 728 советских бомбардировщиков сбросили 910 тонн бомб на Хельсинки. Среди них были и экзотические гостинцы, как, например, четыре бомбы ФАБ-1000, шесть ФАБ-2000 и две ФАБ-5000*. В городе возникло свыше 30 крупных пожаров. Горели военные склады и казармы, электромеханический завод «Стрельберг», газохранилище и многое другое. Всего было разрушено или серьезно повреждено 434 здания. Финны успели оповестить население Хельсинки за 5 минут до начала налета, поэтому потери мирного населения были невелики: 83 убитых и 322 раненых. Потери среди военнослужащих не опубликованы до сих пор.

17 февраля был совершен второй налет на Хельсинки. Он был не столь мощным. Всего на город сбросили 440 тонн бомб, из них 286 ФАБ-500 и 902 ФАБ-250. Впервые специально оборудованные бомбардировщики А-20С с высоты 500–600 метров пушечно-пулеметным огнем и реактивными снарядами подавляли средства ПВО. Более мощный налет на Хельсинки состоялся в ночь с 26 на 27 февраля 1944 года. Город бомбили 880 самолетов, которые сбросили 1067 тонн бомб, в том числе двадцать ФАБ-2000, три ФАБ-1000, 621 ФАБ-500.

Система ПВО столицы Финляндии действовала малоэффективно. Не помогла и срочно переброшенная из Германии эскадрилья Me-109С, укомплектованная асами люфтваффе (Р. Левинс, К. Дитче и другие). За три налета советская авиация потеряла 20 машин, включая эксплуатационные потери.

23 февраля 1944 года Паасикиви вернулся из Стокгольма. Вечером 26 февраля Паасикиви и Рамзай должны были посетить Маннергейма и рассказать о переговорах в Стокгольме. Но доехать из-за бомбежки они не смогли, маршал в одиночестве слушал разрывы двухтонных ФАБов. Тем не менее, Маннергейм и другие руководите-

* По мнению автора, чудовища массой в одну, две и пять тонн взрывчатки — всего лишь «экзотика». Да и что такое гибель каких-то 83 финнов? Сущий пустяк! — Прим. ред.

ли Финляндии еще пытались спорить по территориальным вопросам (между собой, разумеется). Тогда вмешались шведы. Министр иностранных дел Гюнтер, премьер-министр Линкомиес, а затем и сам король обратились к финскому руководству с предупреждением, что требования СССР следует рассматривать как минимальные, и «правительство Финляндии обязано определить свое отношение к ним до 18 марта». Надо полагать, шведы пояснили финнам, что с ними случится в противном случае.

17 марта 1944 года правительство Финляндии обратилось через Стокгольм к советскому правительству и запросило более детальные сведения о минимальных условиях. 20 марта Москва прислала соответствующее приглашение, и 25 марта государственный советник Паасикиви и министр иностранных дел Энкель на шведском самолете ДС-3 перелетели линию фронта на Карельском перешейке, где по обоюдной договоренности в течение двух часов действовало «окно», и прилетели в Москву. Примерно тогда же (21 марта) Маннергейм отдал приказ об эвакуации гражданского населения с Карельского перешейка и о вывозе различного имущества и оборудования из оккупированной Карелии.

1 апреля в Хельсинки вернулись Паасикиви и Энкель. Они сообщили финскому руководству, что условием заключения мира является принятие в переговорах за основу границ Московского договора. Войска немцев, находящиеся в Финляндии, должны быть интернированы либо изгнаны из страны в течение уже начавшегося апреля — требование, которое было невыполнимо по техническим причинам. Но самым тяжелым для финнов в этот раз было требование советского правительства в счет репараций выплатить 600 млн. американских долларов, поставив на эту сумму товары в течение пяти лет.

18 апреля финское правительство официально дало отрицательный ответ на советские условия мира. Вскоре после этого заместитель министра иностранных дел Вышинский по радио заявил, что Финляндия отвергла предложение советского правительства о заключении мира и что ответственность за последствия будет возложена на финское правительство.

Между тем к концу апреля 1944 года положение финских войск на суше, на море и в воздухе стало безнадежным. За Выборгом у финнов не было серьезных укреплений. Все здоровые мужчины в возрасте до 45 лет включительно были уже призваны на военную службу.

Финское руководство параллельно с переговорами с СССР молило о помощи Германию. 22 июня 1944 года в Хельсинки прибыл министр иностранных дел Германии Риббентроп. В ходе переговоров с ним президент Рюти дал письменное свидетельство, что финское правительство не подпишет такой мирный договор, который не одобрит Германия. Однако 1 августа президент Рюти ушел в отставку, и 4 августа президентом Финляндии стал Маннергейм.

25 августа 1944 года правительство Финляндии через своего посланника в Стокгольме Г.А. Гриппенберга обратилось к советскому послу в Швеции А.М. Коллонтай с письмом, в котором просило передать правительству СССР просьбу Финляндии возобновить переговоры о заключении перемирия.

29 августа посольство СССР в Швеции передало ответ Советского правительства на просьбу Финляндии: 1) Финляндия должна порвать отношения с Германией; 2) Вывести все германские войска из Финляндии к 15 сентября; 3) Отправить делегацию на переговоры в Москву.

3 сентября премьер-министр Финляндии Антти Хакцелль выступил по радио с обращением к народу Финляндии, сообщив решение правительства начать переговоры о выходе Финляндии из войны. В ночь на 4 сентября 1944 года правительство Финляндии сделало заявление по радио, что принимает советские предварительные условия, разрывает отношения с Германией и соглашается на вывод немецких войск из Финляндии к 15 сентября. Одновременно Главное командование финской армии объявило, что прекращает военные действия по всему фронту с 8 часов утра 4 сентября 1944 года.

8 сентября 1944 года в Москву прибыла финская делегация в составе премьер-министра Антти Хакцелля; министра обороны генерала армии Карла Вальдена; начальника генерального штаба генерал-лейтенанта Акселя Хейнрикса и генерал-лейтенанта Оскара Энкеля.

С советской стороны в переговорах участвовали: нарком иностранных дел В.М. Молотов; член ГКО маршал К.Е. Ворошилов; член Военного Совета Ленинградского фронта генерал-полковник А.А. Жданов; заместители наркома иностранных дел М.М. Литвинов и В.Г. Деканозов; начальник Оперативного управления генерального штаба генерал-полковник С.М. Штеменко, командир Ленинградской военно-морской базы контр-адмирал А.П. Александров.

Со стороны союзников в переговорах участвовали представители Великобритании: посол в СССР Арчибалд Керр и советник британского посольства в СССР Джон Бальфур.

Переговоры начались только 14 сентября, так как 9 сентября тяжело заболел А. Хакцель. В дальнейшем председателем финской делегации на переговорах стал министр иностранных дел Карл Энкель. 19 сентября 1944 года в Москве было подписано «Соглашение о перемирии между СССР, Великобританией, с одной стороны, и Финляндией — с другой». Приведем наиболее важные условия этого соглашения:

Финляндия обязалась разоружить все немецкие войска, оставшиеся в Финляндии после 15 сентября 1944 года, и передать их личный состав советскому командованию в качестве военнопленных;

2) Финляндия обязалась интернировать всех немецких и венгерских граждан, находившихся на ее территории;

3) Финляндия обязалась предоставить советскому командованию все свои аэродромы для базирования советской авиации, ведущей операции против немецких войск в Эстонии и на Балтике;

4) Финляндия обязалась за два с половиной месяца перевести свою армию на мирное положение;

5) Восстанавливалось действие положений мирного договора от 12 марта 1940 года;

6) Финляндия обязалась вернуть СССР область Петсамо, ранее дважды (в 1920 и в 1940 годах) уступленную ей Советским Союзом;

7) СССР вместо права на аренду полуострова Ханко получил право аренды полуострова Порккала-Удд для создания там военно-морской базы;

8) Восстанавливался договор об Аландах 1940 года;

9) Финляндия обязалась немедленно возвратить всех союзных военнопленных и других интернированных лиц. СССР возвращал всех финских военнопленных;

10) Финляндия обязалась возместить убытки СССР в размере 300 млн. долларов с погашением их в течение 6 лет товарами;

11) Финляндия обязалась восстановить все законные права, в том числе имущественные, для граждан и государств Объединенных Наций;

12) Финляндия обязалась вернуть Советскому Союзу вывезенные с его территории все ценности и материалы, как частных лиц, так и государственных и иных учреждений (от оборудования фабрик до музейных ценностей);

13) Финляндия обязалась передать как военные трофеи все военное имущество Германии и ее сателлитов, находящееся в Финляндии, в том числе военные и торговые суда;

14) Над торговым флотом Финляндии устанавливался контроль советского командования для использования его в интересах союзников;

15) Финляндия обязалась представить такие материалы и продукцию, которые потребуют Объединенные Нации для целей, связанных с войной;

16) Финляндия обязалась распустить все фашистские, прогерманские военизированные и другие организации и общества.

- Контроль за выполнением условий перемирия вплоть до заключения мира должна была осуществлять специально создаваемая Союзная Контрольная Комиссия (СКК) под руководством советского Главного командования.

В Приложении к соглашению указывалось следующее:

1) Все финские военные корабли, торговые суда и самолеты должны быть возвращены до конца войны на свои базы и не покидать их без разрешения советского командования; 2) Территория и акватория Порккала-Удд должны быть переданы советскому командованию в течение 10

дней со дня подписания соглашения в аренду сроком на 50 лет, с уплатой 5 млн. финских марок ежегодно; 3) Финское правительство обязывалось обеспечить все коммуникации между Порккала-Удд и СССР: транспорт и все виды связи.

Выполнение Финляндией условий соглашения о перемирии привело к возникновению ряда конфликтов с немцами. Так, 15 сентября немцы потребовали сдачи финского гарнизона на острове Гогланд. Получив отказ, они попытались захватить остров. Гарнизон острова получил мощную поддержку советской авиации, которая потопила четыре самоходные десантные баржи, тральщик и четыре катера. 700 немцев, высадившихся на Гогланде, сдались финнам.

На севере Финляндии немцы слишком медленно отводили свои войска в Норвегию, и финнам пришлось применить там силу. 30 сентября финская 3-я пехотная дивизия под командованием генерал-майора Паяри высадилась в порту Рёютя близ города Торнео. Одновременно шюцкоровцы и солдаты-отпускники напали на немцев в городе Торнео. После упорного боя немцы оставили город. 8 октября финны овладели городом Кеми. К этому времени в район Кеми прибыла 15-я пехотная дивизия, снятая с Карельского перешейка. 16 октября финны заняли поселок Рованиеми, а 30 октября — село Муонио.

С 7 по 29 октября 1944 года войска Карельского фронта при содействии Северного флота провели Петсамо-Киркенесскую операцию. В результате этой операции советские войска продвинулись на 150 км на запад и овладели городом Киркинес. По советским данным, немцы в ходе операции потеряли около 30 тысяч человек убитыми и 125 самолетов.

Любопытно, что немцы и после 29 октября продолжали отступать. Так, в ноябре они отошли на рубеж Порсангер-фьорда. В феврале 1945 года они оставили район Хоннингсвог, Гаммерфест (с аэродромом Банак), в феврале-марте — район Гаммерфест—Альта, а в мае эвакуировалась немецкая морская комендатура Тромсе.

Но советские войска остановились как вкопанные и в Норвегию не пошли. Объяснений этому советская историография не дает. А стоило бы, хотя бы потому, что

все боеспособные германские войска, ушедшие из Заполярья (в том числе 163-я и 169-я дивизии), немцы благополучно переправили через Южную Норвегию на Восточный фронт.

Как бы там ни было, однако финским и советским войскам удалось вытолкнуть немцев из Заполярья.

Глава 16

Мирный договор с Финляндией

7 ноября 1944 года по инициативе социал-демократической партии ригсдаг избрал Паасикиви премьер-министром Финляндии. Фактически он возглавил страну, Маннергейму пришлось отойти на второй план. 3 ноября 1944 года старый маршал отплыл в Стокгольм, а оттуда отправился на лечение в Португалию, где его торжественно принял диктатор Антониу Салазар. Маннергейм вернулся в Финляндию только 3 января 1946 года.

В марте 1945 года в Финляндии состоялись парламентские выборы. Левая партия Демократический Союз народа Финляндии получила 25% всех голосов. 9 марта Паасикиви снова был избран президентом.

10 февраля 1947 года в Париже произошло подписание мирного договора с Финляндией. Свои подписи, кроме представителя СССР, поставили представители Австралии, Белоруссии, Великобритании, Индии, Канады, Новой Зеландии, Украины, Чехословакии, Южно-Африканского Союза, то есть всех государств, формально находившихся в состоянии войны с Финляндией.

Согласно этому договору:

1. Восстанавливалось действие мирного Договора между СССР и Финляндией от 12 марта 1940 года, статьи 4, 5, 6 которого заменялись следующими постановлениями: а) Область Печенга возвращалась Финляндией Советскому Союзу; б) Аренда полуострова Ханко заменялась арендой территории базы Порккала-Удд сроком на 50 лет с арендной платой со стороны СССР 5 млн. финских марок ежегодно.

2. Аландские острова оставались демилитаризованными в соответствии с Советско-Финляндским Соглашением 1940 года.

3. Отдельно в договоре были выделены статьи, ограничивающие финские вооруженные силы. Финляндии разрешалось иметь сухопутную армию (включая погранвойска и части ПВО) численностью 34000 человек; ВМФ общим тоннажем 10 тысяч тонн и личным составом в 4500 человек; ВВС — 60 самолетов (включая небоевого и резервные), с личным составом в 3000 человек.

Весь личный состав армии, ВМФ и ВВС, превышающий установленные договором нормы, распускался в течение шести месяцев.

Финляндия не имела права производить, использовать и приобретать любые виды атомного, самодвижущегося и самовывбрасываемого (ракетного) оружия, в том числе мины, торпеды, подводные лодки, торпедные катера. Германская военная техника передавалась финнами союзникам. Излишки военной техники передавались или уничтожались в течение одного года.

4) Финляндия должна была возместить СССР нанесенный ущерб репарациями в сумме 300 млн. долларов с погашением в течение 8 лет, начиная с 19 сентября 1944 года, товарами (стройматериалы, бумага, целлюлоза, речные и морские суда, машинное оборудование, молочные продукты).

5) Финляндия обязалась вернуть СССР все вывезенные с его территории ценности, которые она еще не вернула с 1944 года.

6 апреля 1948 года Финляндия заключила с СССР договор сроком на 10 лет о дружбе, сотрудничестве и взаимной помощи сторон. 19 сентября 1955 года договор был продлен до 1975 года. 6 февраля 1954 года Финляндия получила от СССР заем на 40 млн. рублей сроком на 10 лет.

26 января 1956 года СССР в качестве жеста доброй воли вернул Финляндии военную базу Порккала-Удд. Это решение было связано в первую очередь с улучшением советско-финских отношений. Определенную роль сыграли и взгляды Н.С. Хрущева, который считал береговую артиллерию, минно-тральные силы и т.п. в качестве анахронизма.

Список литературы

- Амирханов Л. Морская крепость Императора Петра Великого. — СПб.: Иванов и Лецинский, 1995
- Балязин В. Самодержцы. Любовные истории царского дома. — М.: Олма-пресс, 1999
- Бантыш-Каменский Д. Биографии российских генералиссимусов и генерал-фельдмаршалов. — М.: Культура, 1991
- Батлер Дж. Большая стратегия. — М.: Иностранная литература, 1959
- Бескровный Л. Русская армия и флот в XVIII веке. — М.: Воениздат, 1958 г.
- Бородулин А., Армия Петра. — М.: Техника — молодежи, 1994
- Вейо М. Карл Густав Маннергейм — маршал Финляндии. — М.: Новое литературное обозрение, 1997
- Веселаго Ф. Краткая история русского флота. — М.—Л.: Военмориздат, 1939
- Веселаго Ф. Очерк русской морской истории. — СПб., 1875
- Гримберг Ф. Рюриковичи, или семисотлетие «вечных» вопросов. — М.: Московский лицей, 1997
- Данилов А. Линейные корабли и фрегаты русского парусного флота, Минск: Амаффея, 1996
- Джаксон Т. Исландские королевские саги в Восточной Европе — М.: Ладомир, 1994
- Дмитриев В. Атакуют подводники. — М.: Воениздат, 1973
- Елагин С. Список судов Балтийского флота, построенных и взятых в царствование Петра Великого в 1702—1723 гг. — СПб., 1867
- Заичкин И., Почкаев И. Русская история. Популярный очерк. — М.: Мысль, 1992
- Иванов В. Русская интеллигенция и масонство: от Петра I до наших дней. — М., 1997
- Иванов П. Крылья над морем. — М.: Воениздат, 1972
- Игуменов П. Исследование поражаемости отечественных танков. (По опыту Великой Отечественной войны). — М., 1947
- Йокиппи Муано. Финляндия на пути к войне. — Петрозаводск: Карелия, 1999
- Кабанов С. На дальних подступах. — М.: Воениздат, 1971
- Ковалев И. Транспорт в Великой Отечественной войне (1941—1945 гг.). — М.: Наука, 1981
- Ковальчук В. Ленинград и Большая Земля. — Л.: Наука, 1975
- Кожин В. История Руси и русского слова. — М.: Чарли, 1997
- Козлов И., Шломин В. Краснознаменный Балтийский флот в героической обороне Ленинграда». — Л.: Лениздат, 1976
- Козлов И., Шломин В. Краснознаменный Северный флот. — М.: Воениздат, 1977

- Корх А.С. Петр I. Северная война 1700–1721. М.: Внешторгиздат, 1990. — 132 с.
- Костомаров Н. Русская республика. — М.: Чарли, 1994
- Кротов П. Гангутская баталия 1714 года. — СПб.: Лики России, 1996
- Куприянов Г. От Баренцева моря до Ладоги. — Л.: Лениздат, 1972
- Любавский М. Обзор истории русской колонизации. — М.: МГУ, 1996
- Мавродин В. Древняя Русь. — М.: Госполитиздат, 1946
- Маннергейм К.-Г. Мемуары. — М.: Вагриус, 1999
- Манштейн К. Записки о России. — Ростов н/Д: Феникс, 1988
- Муравьев М. Русский флот в войне со Швецией 1741–1743 годов. — Львов, 2000
- Мышлаевский А.З. Петр Великий: Война в Финляндии в 1712–1714 гг. Совместная операция армии, галерного и корабельного флотов. — СПб., 1896
- Низавский А. Русские самозванцы. — М.: Прибой, 1999
- Орлов В. Тайны полоцкой истории. — Минск: Беларусь, 1995
- Павленко Н.И. Александр Данилович Меншиков. — М.: Наука, 1983
- Павленко Н.И., Артамонов В.А. 27 июня 1709. — М.: Молодая Гвардия, 1989. — 272 с.
- Павленко Н. Петр Великий. — М.: Мысль, 1994
- Перечнев Ю. Советская береговая артиллерия. — М.: Наука, 1976
- Платонов С.П. Битва за Ленинград. — М., 1964.
- Похлебкин В. Внешняя политика Руси, России и СССР за 1000 лет в именах, датах, фактах. — М.: Международные отношения, 1995
- Пушкин А.С. История Петра / Сочинения, т. 9. — М.: АН СССР, 1958
- Раздолгин А., Скориков Ю. Кронштадтская крепость. — Л.: Стройиздат, 1988
- Рыбаков Б.А. Киевская Русь и русские княжества XII–XIII вв. — М.: Наука, 1993
- Рыдзевская Е. Древняя Русь и Скандинавия. IX–XIV вв. — М.: Наука, 1978
- Соболев Т. Тайнопись в истории России. — М.: Международные отношения, 1994
- Соколов Б. Тайны Финской войны. — М.: Вече, 2000
- Соловьев С. Император Александр I. — М.: Мысль, 1995
- Соловьев С. История России с древнейших времен. Книги 1–5. — М.: Соц.-эк. литература, 1959
- Тарле Е.В. Северная война и шведское нашествие на Россию. — М., 1958.
- Уингейт Ф., Миллард Э. Викинги. — М.: Росмэн, 1995.
- Урланис Б. История военных потерь. — СПб/ М.: Полигон/ АСТ, 1998
- Федотов Г. Святые древней Руси. — М.: Московский рабочий, 1990
- Филист Г. История «преступлений» Святополка окаянного. — Минск: Беларусь, 1990
- Фиркс И. Суда викингов. — Л.: Судостроение, 1982.
- Хорошев А. Политическая история русской канонизации (XI–XVI вв.). — М.: МГУ, 1986
- Цветков С. Карл XII. — М.: Центрполиграф, 2000
- Шаскольский И. Борьба Руси за сохранение выхода к Балтийскому морю в XIV веке. — Л.: Наука, 1987

- Шершов А.П. История военного кораблестроения. — М.-Л.: Военмориздат, 1940
- Шумихан В. Советская военная авиация. 1917—1941. — М.: Наука, 1986.
- Энглунд П. Полтава. Рассказ о гибели одной армии. — М.: Астрада, 1995. — 288 с.
- Балтийские моряки в борьбе за власть Советов /Под ред. Фраймина А./ — Л.: Наука, 1968
- Боевая летопись военно-морского флота. 1941—1942 /Под ред. Аммона Г./ — М.: Воениздат, 1983
- Боевая летопись военно-морского флота. 1943. /Под ред. Монакова М./ — М.: Воениздат, 1993
- Боевой путь советского военно-морского флота /Под ред. Басова А./ — М.: Воениздат, 1974
- Боевые вымпелы над Онегом (Воспоминания моряков Онежской флотилии). — Петрозаводск: Карелия, 1972
- Великая Октябрьская социалистическая революция: Энциклопедия. /Под ред. Голикова Г., Кузнецова М./ — М.: Сов. Энциклопедия, 1977
- Военная энциклопедия. /Под ред. Величко К. и др./ — Петербург, 1912—1915
- Гражданская война. Боевые действия на морях, речных и озерных системах. /Под ред. Егорова И., Шведе Е./ — Л.: РИО МС РККА, 1926
- Гриф секретности снят. Потери вооруженных сил СССР в войнах, боевых действиях и военных конфликтах. /Под ред. Г. Кривошеева/ — М.: Воениздат, 1993
- Древнерусская литература /Сост. Творогов О./ — М.: Просвещение, 1995
- Екатерина II и Г.А. Потемкин. Личная переписка. 1769—1791 гг. — М.: Наука, 1997
- Изборник (Сборник произведений литературы древней Руси). — М.: Худ. литература, 1969
- История Европы /Под ред. А. Чубарьяна/ — М.: Наука, 1992
- История Отечественного судостроения /Под ред. И. Спасского/ — СПб: Судостроение, 1994
- История Северной войны. 1700—1721 гг. /Под ред. И. Ростунова/ — М.: Наука, 1987
- История средних веков /Под ред. Е. Косминского/. — М.: Госполитиздат, 1952
- Карелия в годы Великой Отечественной войны. — Петрозаводск, 1975
- Кто с мечом /Сост. А. Шмаринов/. — М.: Молодая гвардия, 1975
- Материалы для истории русского флота /Сост. С. Елагин/. — СПб, 1865
- Морской атлас, том 3, часть 2. Описания к картам. /Под ред. С. Горшкова/ — М.: Главный штаб ВМФ, 1966
- Оборона Прибалтики и Ленинграда. — М., 1990
- Очерки истории российской внешней разведки /Под ред. Е. Примакова/ — М.: Международные отношения, 1996—1997.

- Пограничные войска СССР: Сборник документов и материалов. – М., 1970
- Под Андреевским флагом /Сост. В. Шигин/ – М.: Патриот, 1994
- Россия. XX век. Документы. 1941 год /Под ред. В. Наумова/ – М.: Демократия, 1998
- Секреты Гитлера на столе у Сталина: Документы. – М.: Мосгорархив, 1995
- Славяне и скандинавы /Под ред. Мельниковой Е.М./ – М.: Прогресс, 1986
- Снятие блокады Ленинграда. – М., 1991
- Советско-финляндская война 1939–1940 гг. на море /Под ред. В. Круглова/ – М.: Воениздат, 1946
- Советско-финская война 1939–1940 гг. /Редактор-составитель А. Тарас/ – Минск: Харвест, 1999.
- СССР – Германия. 1939–1941. Документы и материалы о советско-германских отношениях с сентября 1939 г. по июнь 1941 г. – Вильнюс: Moklas, 1989
- Цареубийства. Гибель земных богов /Сост. Н. Попов/ – М.: КРОН-пресс, 1998

Оглавление

Предисловие	3
Раздел I. Варяги – враги и союзники	5
Глава 1. Призвание варягов	5
Глава 2. Варяжский меч – последний довод Владимира Святого и Ярослава Мудрого	16
3. Походы новгородцев на север в XI–XII веках	43
Раздел II. Господин Великий Новгород против агрессии крестоносцев	49
Глава 1. Вторжения немцев и датчан в Прибалтику	49
Глава 2. Объединение Меченосцев с Тевтонским орденом	61
Глава 3. Походы Александра Невского	64
Глава 4. Походы маршала Кнутсона на русских и карел	77
Глава 5. Вооруженные конфликты 1310–1323 годов и Ореховецкий мирный договор	86
Глава 6. Крестовый поход короля Магнуса	92
Раздел III. Войны Московского государства в XIV–XVII веках	96
Глава 1. Локальные конфликты 1351–1554 годов	96
Глава 2. Русско-шведские войны второй половины XVI века	104
Глава 3. Войны смутного времени	117
<i>Шведская помощь в борьбе с польской агрессией</i>	117
<i>Союзники становятся врагами</i>	130
Глава 4. Война 1656–1658 годов	143
Раздел IV. Великая Северная война	148
Глава 1. Предпосылки к Северной войне	148
Глава 2. Нарвская конфузия	154
Глава 3. От Нарвы к Шлиссельбургу	165
Глава 4. Основание Петербурга и Кронштадта	182
Глава 5. Война в Польше и Прибалтике 1702–1707 годов	196
Глава 6. Поход Карла XII на Украину	224
Глава 7. Полтавское сражение	248
Глава 8. Окончательное изгнание шведов из Прибалтики	265
Глава 9. Строительство русского флота	273

Глава 10. Взятие Выборга	285
Глава 11. Боевые действия в Померании	290
Глава 12. Занятие русскими Финляндии	298
Глава 13. Гангутское сражение	305
Глава 14. Одиссея короля Карла	320
Глава 15. Боевые действия в 1715—1721 годах	323
Глава 16. Ништадский мир	342
Раздел V. Русско-шведская война 1741—1743 гг.	347
Глава 1. Причины возникновения войны	347
Глава 2. Боевые действия в Финляндии	355
Глава 3. Боевые действия на море 1741—1743 гг.	366
Глава 4. Абоский мирный договор со Швецией и его последствия	387
Раздел VI. Русско-шведская война 1788—1790 гг.	391
Глава 1. Предпосылки к войне	391
Глава 2. Сухопутная война в Финляндии	396
Глава 3. Состояние флотов и планы сторон	401
Глава 4. Гогландское сражение	411
Глава 5. Действия копенгагенской эскадры	421
Глава 6. Эландское сражение	425
Глава 7. Операции гребного флота в 1789 году	429
Глава 8. Боевые действия на море в 1790 году	432
Глава 9. Верельский мирный договор	449
Раздел VII. Русско-шведская война 1808—1809 гг.	452
Глава 1. Предпосылки к войне	452
Глава 2. Боевые действия на суше в 1808 году	461
Глава 3. Кампания 1808 года на море	471
Глава 4. Боевые действия сухопутных войск в 1809 году ..	479
Глава 5. Кампания 1809 года на море	492
Глава 6. Фридрихсгамский мирный договор и его последствия	494
Раздел VIII. Советско-финские войны 1918—1922 гг.	496
Глава 1. Крепкая подушка Петербурга	496
Глава 2. С кайзером против России	500
Глава 3. Под крылом у тетушки Антанты	519
Глава 4. Тартуский мирный договор	537
Глава 5. Вторжение финских войск в Карелию в 1921—1922 годах	539
Раздел IX. Зимняя война 1939—1940 гг.	541
Глава 1. Предыстория Зимней войны	541
Глава 2. Вооруженные силы Финляндии	549

<i>Военно-морской флот</i>	549
<i>Береговая артиллерия</i>	554
<i>Сухопутная армия Финляндии</i>	559
<i>Финские танки</i>	565
<i>Укрепления линии Маннергейма</i>	568
Глава 3. Боевые действия 14-й армии в Заполярье	576
Глава 4. Боевые действия 9-й армии	580
Глава 5. Боевые действия 8-й армии	595
Глава 6. Выход Красной Армии к линии Маннергейма	616
Глава 7. Прорыв линии Маннергейма	628
Глава 8. Особенности применения танков в Зимней войне	652
Глава 9. Боевые действия на море	657
Глава 10. Авиация Финляндии в Зимней войне	667
Глава 11. Советская авиация в Зимней войне	676
Глава 12. Потери СССР и Финляндии в Зимней войне	683
Глава 13. Мирное урегулирование в 1940 году	686
Раздел X. Рождение и крах Великой Финляндии ...	689
Глава 1. Финляндия готовится к реваншу	689
Глава 2. Кто на кого напал в 1941 году?	698
Глава 3. Боевые действия на Кольском полуострове и в Северной Карелии в 1941 году	706
Глава 4. Финны рвутся к Петрозаводску и Свири	719
Глава 5. Финское наступление на Карельском перешейке	738
Глава 6. Оборона Гангута	742
Глава 7. Карельский фронт (зима 1942 года — лето 1944 года)	756
Глава 8. Боевые действия на Ладогe	765
Глава 9. Боевые действия на Онежском озере	781
Глава 10. Выборгская операция	792
Глава 11. Форсирование Свири	803
Глава 12. Освобождение Петрозаводска	808
Глава 13. ВВС Финляндии в «продолжительной» войне ...	813
<i>Истребители</i>	813
<i>Бомбардировщики и морские самолеты</i>	818
Глава 14. Бронетанковая техника Финляндии в «продолжительной» войне	824
Глава 15. Выход Финляндии из войны	831
Глава 16. Мирный договор с Финляндией	839
Список литературы	841

По вопросам оптовой покупки книг
издательства АСТ обращаться по адресу:
Звездный бульвар, дом 21, 7-й этаж
Тел. 215-43-38, 215-01-01, 215-55-13

Книги издательства АСТ
можно заказать по адресу:
107140, Москва, а/я 140,
АСТ — «Книги по почте».

Научно-популярное издание

Александр Борисович Широкоград
СЕВЕРНЫЕ ВОЙНЫ РОССИИ

Общая редакция *А.Е. Тараса*
Оригинал-макет *Г.А. Гурбо*

Подписано в печать с готовых диапозитивов 15.05.2001.
Формат 84×108¹/₃₂. Бумага офсетная. Печать офсетная.
Усл. печ. л. 44,52. Тираж 7000 экз. Заказ 1406.

Налоговая льгота — Общегосударственный классификатор
Республики Беларусь ОКРБ 007-98, ч. 1; 22.11.20.650.

ООО «Харвест». Лицензия ЛВ № 32 от 10.01.01.
220040, Минск, ул. М. Богдановича, 155 — 1204.

ООО «Издательство АСТ».
Лицензия ИД № 02694 от 30.08.2000 г.

Республиканское унитарное предприятие
«Издательство «Белорусский Дом печати».
220013, Минск, пр. Ф. Скорины, 79. Заказ 1461.

Республиканское унитарное предприятие
«Полиграфический комбинат им. Я. Коласа».
220600, г. Минск, ул. Красная, 23.

СЕВЕРНЫЕ ВОЙНЫ РОССИИ

Северные войны России происходили в течение семи веков. Начало им положила Невская битва со шведами в 1240 году, завершила их победа над финнами в 1944 году.

Автор книги использовал немало источников, ранее неизвестных отечественным историкам, либо отвергавшихся ими по причинам идеологического характера. Многие его суждения опровергают привычные штампы и популярные мифы, дают иную оценку событиям далекого и недавнего прошлого.

Книга легко читается, заставляет думать, сравнивать, спорить. Она интересна широкому кругу читателей.

ISBN 5-17-009849-9



9 785170 098491